



# XF 350

## Guida d'uso / User Guide

- ita** ALTOPARLANTE AMPLIFICATO con Bluetooth/Lettore MP3-USB-micro SD/Radio/Disco Light
- eng** PORTABLE SPEAKER with Bluetooth/MP3-USB-Micro SD player/Radio/Disco Light
- fra** HAUT-PARLEUR avec Bluetooth/Lecteur MP3-USB-Micro SD/Radio/Lumière Disco
- deu** BEWEGLICHER LAUTSPRECHER mit Bluetooth/MP3-USB-Micro-SD player/Radio/Disco-Licht
- esp** ALTAVOZ AMPLIFICADO con Bluetooth/MP3-USB-Micro SD/Radio/Luz de disco



**BT**

BLUETOOTH  
CONNECTION

MICRO SD/  
USB  
READER

FM RADIO

LINE IN

DISCO  
LIGHT

15W  
MAX

- \* Per informazioni integrative e aggiornamenti di questo prodotto vedi: [www.trevi.it](http://www.trevi.it)
- \* For additional information and updates of this product: [www.trevi.it](http://www.trevi.it)



EN If you will not find your language on the instruction manual,  
please go on our website [www.trevi.it](http://www.trevi.it) to find it

**NOTE D'USO**

Ascoltare a volume alto per lungo tempo, potrebbe danneggiare il vostro udito.

Questo apparecchio è uno strumento elettronico di alta precisione, evitate quindi di utilizzarlo nei seguenti casi:

- Vicino a campi magnetici.
- Vicino a fonti di calore come caloriferi e stufe.
- In luoghi molto umidi come stanze da bagno, piscine, ecc...
- In luoghi molto polverosi.
- In luoghi soggetti a forti vibrazioni.
- Non avvicinare l'orecchio all'altoparlante durante le fasi di messa punto e regolazioni del volume, e in particolare di tenere il volume al minimo nella fase di accensione.
- Posizionare l'apparecchio in modo che ai suoi lati ci sia sempre abbastanza spazio per la libera circolazione di aria (almeno 5 cm).
- Se dei liquidi penetrano all'interno dell'apparecchio scollegare immediatamente la spina dalla presa e portare l'apparecchio al più vicino centro assistenza autorizzato TREVI.
- Controllare sempre prima di ricaricare l'apparecchio, che i cavi di alimentazione e di collegamento siano installati correttamente.
- Nessuna sorgente di fiamma nuda, quali candele accese, dovrebbe essere posta sull'apparecchio.
- L'apparecchio non deve essere esposto a stillicidio o a spruzzi d'acqua e nessun oggetto pieno di liquido, quali vasi, deve essere posto sull'apparecchio.
- Conservare il presente manuale per futuri riferimenti.

**CURA E MANUTENZIONE**

Per la pulizia si consiglia l'uso di un panno morbido, leggermente inumidito. Evitate solventi o sostanze abrasive.

**IMPORTANTE**

La buona costruzione di questo apparecchio ne garantisce per lungo tempo il perfetto funzionamento. Se, tuttavia, dovesse presentarsi qualche inconveniente, sarà opportuno consultare il più vicino Centro Assistenza autorizzato.

**TREVI** persegue una politica di continua ricerca e sviluppo. Pertanto i prodotti possono presentare caratteristiche diverse da quelle descritte.

**AVVERTENZA PER IL CORRETTO UTILIZZO DELLA BATTERIA RICARICABILE**

- Ricaricare la batteria ad una temperatura compresa tra i 5°C e i 35°C.
- Non prolungare la ricarica oltre i tempi indicati per evitare il rischio di surriscaldamento e scoppio.
- La ricarica della batteria oltre i tempi indicati o un prolungato periodo di inattività possono ridurne la durata.
- La batteria ricaricabile è soggetta ad usura e la sua capacità diminuisce gradualmente.
- Evitare di tenere la batteria sotto carica tutta la notte.

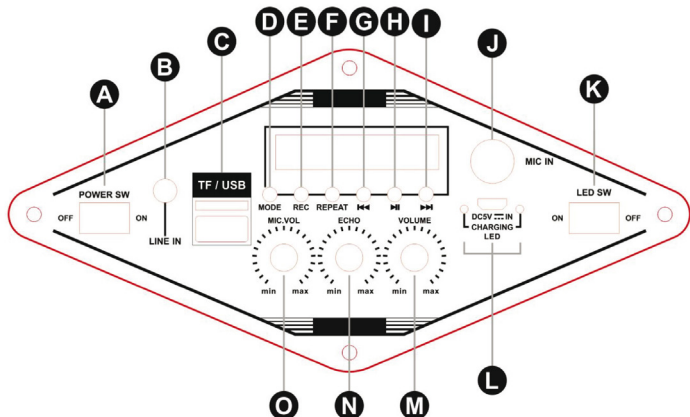

- A. Interruttore di accensione ON/OFF
- B. Ingresso LINE IN
- C. Ingresso memoria Micro SD/USB
- D. Tasto MODE
- E. Tasto REC
- F. Tasto REPEAT
- G. Tasto ◀◀, precedente
- H. Tasto ▶▶, Play/Pausa
- I. Tasto ▶▶, successivo

- J. Ingresso Microfono
- K. Interruttore accensione/spengimento Led disco light
- L. Presa Alimentazione 5V --- / led indicatori di carica
- M. Manopola regolazione Volume
- N. Manopola regolazione Echo Microfono
- O. Manopola regolazione Volume Microfono

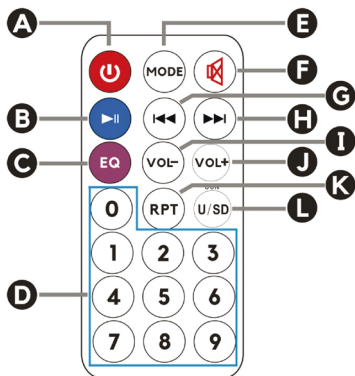

- A. Tasto accensione/standby
- B. Tasto ▶▶, Play/Pausa
- C. Tasto EQ, equalizzazione audio
- D. Tastierino numerico
- E. Tasto MODE
- F. Tasto MUTE
- G. Tasto ◀◀, precedente
- H. Tasto ▶▶, successivo
- I. Tasto VOL-, per abbassare il volume
- J. Tasto VOL+, per alzare il volume
- K. Tasto RPT, funzione REPEAT
- L. Tasto U/SD, per selezionare la memoria Micro SD/USB

*Dove non diversamente indicato, i comandi hanno le stesse funzioni sull'apparecchio e sul telecomando.*

## RICARICA DELLA BATTERIA

1. Ad apparecchio spento, collegare il cavo di un alimentatore (non in dotazione) 5V--- 1A con presa microUSB alla presa (L) del dispositivo. Collegare l'alimentatore ad una presa di rete.
2. Il led accanto alla presa (L) si accenderà di colore rosso.
3. A carica ultimata i led accanto alla presa (L) si accenderanno di colore rosso e verde.

**In caso di spegnimento improvviso o funzionamento anomalo dell'apparecchio procedere alla completa ricarica della batteria.**

*Nota: Per una buona durata della batteria è consigliato tenere l'apparecchio spento durante la fase di ricarica.*

## ACCENSIONE/SPEGNIMENTO

1. Agire sull'interruttore di accensione (A) portandolo in posizione ON per accendere l'apparecchio.
2. Agire sull'interruttore di accensione (A) portandolo in posizione OFF per spegnere l'apparecchio.
3. Da telecomando agire sul tasto accensione/standby (A) per spegnere ed attivare l'apparecchio.

## REGOLAZIONE VOLUME - FUNZIONE MUTE - FUNZIONE EQ

1. Ruotare la manopola Volume (M) in senso orario per aumentare il volume dell'apparecchio.
2. Ruotare la manopola Volume (M) in senso anti orario per diminuire il volume dell'apparecchio.
3. Da telecomando agire sui tasti Vol- (I) e Vol+ (J) per regolare il volume.
4. Da telecomando agire sul tasto MUTE (F) per silenziare immediatamente l'apparecchio, ripremere per riattivare l'audio.
5. Da telecomando agire su tasto EQ (C) per variare la dinamica audio in riproduzione; sono disponibili 4 equalizzazioni (0, 1, 2, 3).

## FUNZIONAMENTO RADIO

### MEMORIZZAZIONE AUTOMATICA DELLE STAZIONI

1. Premere il tasto MODE (D) più volte fino a quando sul display comparirà la frequenza radio.
2. Premere il tasto ► II (H) per effettuare una ricerca e memorizzazione automatica delle stazioni radio; la ricerca/memorizzazione si fermerà al completamento dell'intera scansione della banda radio. Al termine verrà riprodotta la prima stazione radio memorizzata.

### RICHIAMO DELLA STAZIONE MEMORIZZATA

1. Per richiamare il numero di una stazione memorizzata utilizzare i tasti ►► (I) per passare alla stazione successiva o ◀◀ (G) per passare alla stazione precedente.  
Da telecomando utilizzare i tasti PREV (G) e NEXT (H).
2. Premendo a lungo il tasto ►► (I) o ◀◀ (G) e' possibile effettuare una ricerca sulla stazione radio successiva/precedente con forte segnale.

*Nota: La ricezione in FM dipende molto dal luogo dove è posto l'apparecchio.*

La vicinanza di apparecchi TV, lampade al neon o altri elettrodomestici può provocare disturbi nella ricezione di programmi radio, in questo caso allontanate l'apparecchio.

## FUNZIONAMENTO BLUETOOTH

### ACCOPIAMENTO AI DISPOSITIVI

1. Posizionare lo speaker vicino al dispositivo Bluetooth da accoppiare e accendere l'apparecchio.
2. Premere il tasto MODE (D) più volte fino a quando sul display comparirà la scritta "BLUE".
3. Seguire le istruzioni del vostro dispositivo esterno per ricercare lo speaker.
4. Ricercare lo speaker nominato "XF 350" e inserire il PIN "0000" se richiesto.
5. Ad accoppiamento avvenuto si avvertirà un suono di notifica.

*Nota: l'altoparlante Bluetooth funziona solamente con una connessione alla volta, la connessione non può essere interrotta durante il normale funzionamento.*

### COMANDI DISPONIBILI IN MODALITÀ BLUETOOTH

- Premere una volta il tasto ⏮(G) per passare al brano precedente, premere una volta il tasto ⏭(I) per passare al brano successivo.
- Premere il tasto ▶ || (H) per mettere in pausa, per riprendere la riproduzione musicale premere nuovamente ▶ || (H).

### FUNZIONAMENTO MICRO SD CARD/USB

1. Inserire una scheda Micro SD o una memoria USB nelle prese (C) e accendere l'apparecchio.
2. La riproduzione partirà in automatico.
3. Premere una volta il tasto ⏮(G) per passare al brano precedente, premere una volta il tasto ⏭(I) per passare al brano successivo;
4. Premere il tasto ▶ || (H) per mettere in pausa, per riprendere la riproduzione premerlo nuovamente.
5. Premere a lungo i tasti ⏮(G) o ⏭(I) per scorrere velocemente un brano. Rilasciare i tasti per tornare alla normale riproduzione.
6. Premere il tasto REPEAT(F) o il tasto RPT(K) sul telecomando per attivare la funzione di ripetizione del singolo brano (ONE) o di tutti i brani presenti (ALL).
7. Da telecomando utilizzare il tastierino numerico (D) per richiamare direttamente un brano presente sulla memoria.

### FUNZIONAMENTO LINE IN

1. Collegare una qualsiasi unità provvista di uscita audio tramite apposito cavo Jack da 3,5mm all'ingresso LINE IN (B), premere il tasto MODE (D) più volte fino a quando sul display comparirà la scritta "LINE".
2. Regolare il dispositivo esterno dai propri comandi.

### EFFETTI DISCO-LIGHT

1. Per attivare gli effetti Disco-Light portare l'interruttore (K) sulla posizione ON.
2. Per disattivare gli effetti Disco-Light portare l'interruttore (K) sulla posizione OFF.

## UTILIZZO DEL MICROFONO

1. Collegare il microfono fornito nella presa MIC IN(J) ed agire sull'interruttore presente sul manico per accenderlo.
2. Regolare il volume del microfono tramite la manopola (O).
3. Regolare l'effetto ECHO del microfono tramite la manopola (N).

## FUNZIONE REC

E' possibile registrare il solo parlato del microfono su memoria microSD/USB:

1. Inserire una memoria microSD o una memoria USB nei rispettivi ingressi.
2. Premere il tasto REC per avviare la registrazione; sul display compare la scritta REC seguita poi dal tempo di inizio registrazione.
3. Per terminare la registrazione premere di nuovo il tasto REC. Verra' riprodotta la traccia appena registrata.

*Nota: registrando dal microfono, e' plausibile la presenza di un certo rumore di fondo sulla registrazione.*

## CARATTERISTICHE TECNICHE

Potenza Totale:.....	15W
Gamma FM:.....	87.5 - 108MHz
Potenza max di trasmissione Bluetooth:.....	0,8mW
Frequenza di trasmissione Bluetooth:.....	2,4GHz
Alimentazione: .....	Batteria 3.7V 4400mAh ricaricabile tramite alimentatore 5V --- 1A
Dimensioni: .....	230 x 245 x 415 mm
Peso:.....	3,5 Kg

## INFORMATIVA SULLA RIMOZIONE E LO SMALTIMENTO DELLE BATTERIE

**Attenzione: l'operazione di rimozione e smaltimento è riservata esclusivamente al personale tecnico specializzato!**

1. Rimuovere le viti che fissano il pannello dei comandi frontale.
2. Estrarre il pannello dei comandi.
3. Estrarre il connettore e rimuovere la batteria dal suo alloggiamento.

Qualunque sia il tipo di batteria esaurita, essa non deve essere gettata tra i rifiuti domestici, nel fuoco o nell'acqua. Ogni tipo di batteria esaurita deve essere riciclata oppure smaltita presso gli appositi centri raccolta dedicati.

**INFORMAZIONI AGLI UTENTI ai sensi del Decreto Legislativo N°49 del 14 Marzo 2014****“Attuazione della Direttiva 2012/19/UE sui rifiuti di apparecchiature elettriche ed elettroniche (RAEE)”**

Il simbolo del cassonetto barrato riportato sull'apparecchiatura indica che il prodotto alla fine della propria vita utile deve essere raccolto separatamente dagli altri rifiuti. L'utente dovrà, pertanto, conferire l'apparecchiatura integra dei componenti essenziali giunta a fine vita agli idonei centri di raccolta differenziata dei rifiuti elettronici ed elettrotecnici, oppure riconsegnarla al rivenditore al momento dell'acquisto di nuova apparecchiatura di tipo equivalente, in ragione di uno a uno, oppure 1 a zero per le apparecchiature aventi lato maggiore inferiore a 25cm. L'adeguata raccolta differenziata per l'avvio successivo dell'apparecchiatura dimessa al riciclaggio, al trattamento e allo smaltimento ambientale compatibile contribuisce ad evitare possibili effetti negativi sull'ambiente e sulla salute e favorisce il riciclo dei materiali di cui è composta l'apparecchiatura. Lo smaltimento abusivo del prodotto da parte dell'utente comporta l'applicazione delle sanzioni amministrative di cui al D.Lgs n. Decreto Legislativo N°49 del 14 Marzo 2014.

## USAGE NOTES

- Listen at high volume for long periods of time, may damage your hearing.
- Avoid placing the player:
  - Near magnetic fields.
  - Near any heat sources such as heaters and stoves.
  - In very damp places like bathrooms, swimming pools, etc...
  - In very dusty places.
  - In places subject to strong vibrations.
- Place the appliance so that its sides there is always enough room for free air circulation (at least 5cm).
- If liquids penetrate into the appliance immediately disconnect the plug from the wall socket and set the appliance to your nearest authorised TREVI Service Centre.
- Always check before charging, power cables and connection are installed properly.
- No naked sources, such as lighted candles, should be placed on this.
- The apparatus shall not be exposed to dripping or splashing water and no object filled with water, such as vases, should be placed on the unit.
- Keep this manual for future reference.

## CARE AND MAINTENANCE

For cleaning it is recommended to use a soft, slightly damp cloth. Avoid solvents or abrasive substances.

### IMPORTANT

The construction of this device guarantees long flawless operation. However, if come some problem, you should consult your nearest authorized service center.

**TREVI** pursues a policy of continuous research and development. Therefore, the products may show different characteristics from those described.

## WARNING FOR A CORRECT USE OF RECHARGEABLE BATTERY

- Recharge the battery in an ambient temperature between 5°C and 35°C.
- Don't recharge more than the suitable period to prevent the risk of overheating and burst.
- Recharging the battery over the suitable period or an extended period of inactivity may reduce battery duration.
- Rechargeable battery is liable to wear and tear and its performance will reduce gradually.
- To extend the duration of the battery use it when is completely charged up to the complete discharging, then recharge it fully before use it again. Recharge a battery not completely consumed, will result a reduced duration. In this case, repeat the full charging/discharging cycle many times.
- Avoid recharge the battery for the whole night.



## DESCRIPTION LINKS AND CONTROLS

ENGLISH

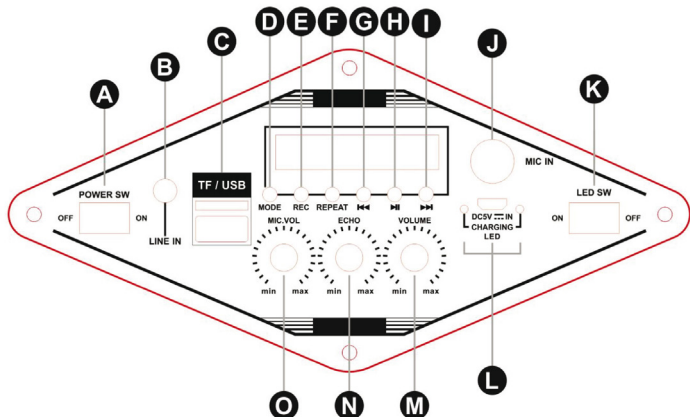

- A. ON / OFF switch
- B. LINE IN input
- C. Micro SD / USB memory input
- D. Button MODE
- E. Button REC
- F. Button REPEAT
- G. Button ◀◀, previous track
- H. Button ▶▶, Play / Pause
- I. Button ▶▶, next track
- J. Microphone input
- K. Switch on / off Led disco light
- L. 5V power supply socket / charge indicator LEDs
- M. Volume adjustment knob
- N. Microphone Echo adjustment knob
- O. Microphone Volume Adjustment Knob

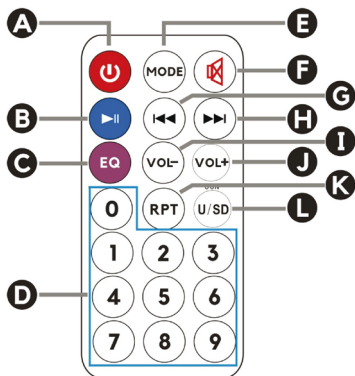

- A. Power / standby button
- B. Button ▶▶, Play / Pause
- C. Button EQ, audio equalization
- D. Numeric keypad
- E. Button MODE
- F. Button MUTE
- G. Button ◀◀, previous track
- H. Key ▶▶, next track
- I. VOL- button, to lower the volume
- J. VOL + button, to increase the volume
- K. RPT button, REPEAT function
- L. U/SD button, to select Micro SD/USB memory

XF 350



Unless otherwise indicated, the controls have the same functions on the appliance and on the remote control.

ENGLISH

## BATTERY RECHARGE

1. With the appliance switched off, connect the cable of a power supply unit (not supplied) 5V --- 1A with microUSB socket at the socket (L) of the device. Connect the power supply to a mains socket.
2. The LED next to the socket (L) will light up red.
3. When charging is complete, the LEDs next to the socket (L) will light up red and green.

**In case of sudden shutdown or abnormal operation of the appliance, proceed with the complete recharging of the battery.**

*Note: For a good battery life it is recommended to keep the device switched off during the charging phase.*

## POWER ON/OFF

1. Turn the switch (A) to the ON position to turn on the appliance.
2. Turn the switch (A) to the OFF position to switch off the appliance.
3. Using the remote control, press the on / standby button (A) to switch the appliance off and on.

## VOLUME ADJUSTMENT - MUTE FUNCTION - EQ FUNCTION

1. Turn the Volume knob (M) clockwise to increase the volume of the appliance.
2. Turn the Volume knob (M) counterclockwise to decrease the volume of the appliance.
3. Use the Vol- (I) and Vol + (J) buttons on the remote control to adjust the volume.
4. From the remote control, press the MUTE button (F) to immediately silence the device, press it again to reactivate the audio.
5. Use the EQ button (C) on the remote control to change the audio dynamic during playback; 4 equalizations are available (0, 1, 2, 3).

## RADIO

### AUTOMATIC STORAGE STORAGE

1. Press the MODE button (D) several times until the radio frequency appears on the display.
2. Press the ► || (H) button to automatically search and memorize radio stations; the search / memorization will stop when the entire radio band scan is complete. At the end the first memorized radio station will be played.

### RECALL OF THE STORED STATION

1. To recall the number of a stored station use the keys ►► (I) to go to the next station or ◀◀ (G) to go to the previous station.  
Use the PREV (G) and NEXT (H) buttons on the remote control.
2. By long pressing the key ►► (I) or ◀◀ (G) it is possible to search the next / previous radio station with a strong signal.

*Note: FM reception depends greatly on where the device is located.*

*The proximity of TV sets, neon lamps or other household appliances can cause disturbances in the reception of radio programs, in this case remove the appliance.*

XF 350

trevi

## BLUETOOTH

### PAIRING

1. Place the speaker next to the Bluetooth device to be paired and switch on the device.
2. Press the MODE button (D) several times until “BLUE” appears on the display.
3. Follow the instructions of your external device to search for the speaker.
4. Search for the speaker named “XF 350” and enter the PIN “0000” if required.
5. A notification sound will be heard once pairing is completed.

*Note: the Bluetooth speaker only works with one connection at a time, the connection cannot be interrupted during normal operation.*

### CONTROLS AVAILABLE IN BLUETOOTH MODE

- Press the ⏮ (G) key once to go to the previous track, press the ⏭ (I) key once to go to the next track.
- Press the ▶ || (H) button to pause, to resume music press ▶ || (H) again.

### MICRO SD CARD / USB

1. Insert a Micro SD card or USB memory into the sockets (C) and switch on the device.
2. Playback will start automatically.
3. Press the ⏮ (G) key once to go to the previous track, press the ⏭ (I) key once to go to the next track;
4. Press the ▶ || (H) button to pause, to resume playback press it again.
5. Long press the ⏮ (G) or ⏭ (I) keys to quickly scroll through a track.  
Release the keys to return to normal playback.
6. Press the REPEAT button (F) or the RPT button (K) on the remote control to activate the repeat function of the single track (ONE) or of all the tracks present (ALL).
7. Using the remote control, use the numeric keypad (D) to directly call up a track on the memory.

### LINE IN

1. Connect any unit equipped with an audio output using the appropriate 3.5mm Jack cable to the LINE IN (B) input, press the MODE button (D) several times until “LINE” appears on the display.
2. Adjust the external device from its commands.

### DISCO-LIGHT EFFECTS

1. To activate the Disco-Light effects, set the switch (K) to the ON position.
2. To deactivate the Disco-Light effects, set the switch (K) to the OFF position.

### USE OF THE MICROPHONE

1. Connect the supplied microphone to the MIC IN socket (J) and use the switch on the handle to switch it on.
2. Adjust the microphone volume using the knob (O).
3. Adjust the ECHO effect of the microphone using the knob (N).

## REC FUNCTION

It is possible to record only the microphone speech on microSD / USB memory:

1. Insert a microSD memory or a USB memory into the respective inputs.
2. Press the REC button to start recording; the display shows the word REC followed by the recording start time.
3. To end the recording, press the REC button again. The track just recorded will be played.

*Note: recording from the microphone, it is plausible the presence of a certain background noise on the recording.*

## TECHNICAL FEATURES

Total power: .....	15W
FM range: .....	87.5 - 108MHz
Maximum transmission power Bluetooth: ....	0.8mW
Bluetooth transmission frequency: .....	2.4GHz
Power supply: .....	Rechargeable 3.7V 4400mAh battery via 5V --- 1A power supply
Dimensions: .....	230 x 245 x 415 mm
Weight: .....	3.5 Kg

## INFORMATION ON THE REMOVAL AND DISPOSAL OF BATTERIES

**Attention: the removal and disposal operation is reserved exclusively for specialized technical personnel!**

1. Remove the screws that secure the front control panel.
2. Remove the control panel.
3. Remove the connector and remove the battery from its housing.

Whatever the type of exhausted battery, it must not be thrown in the household waste, in the fire or in the water. Each type of exhausted battery must be recycled or disposed of in the appropriate dedicated collection centers.



### Precautions for correct disposal of the product.

The symbol shown on the equipment indicates that waste must be disposed of in “separate collection” and so the product must not be disposed of together with urban waste.

The user must take the product to special “separate waste collection centres” provided by local government, or deliver it to the retailer against the purchase of a new product.

Separate collection of waste and subsequent treatment, recycling and disposal operations promotes the production of equipment with recycled materials and limits negative effects on the environment and on health caused by improper handling of waste.

Illegal disposal of the product leads to the enforcement of administrative penalties.

## NOTES D'EMPLOI

- Ne pas écouter à un volume trop élevé à plusieurs reprises. Cela pourrait endommager votre ouïe.
- Éviter de placer le lecteur:
  - Près de champs magnétiques.
  - Près de sources de chaleur comme des radiateurs et des poêles.
  - Dans des endroits très humides comme les salles de bains, les piscines, etc.
  - Dans des endroits très poussiéreux.
  - Dans des endroits exposés à de fortes vibrations.
- Placer l'appareil de sorte qu'il y ait toujours assez d'espace sur ses côtés pour laisser circuler librement l'air (au moins 5cm).
- Si des liquides pénètrent à l'intérieur de l'appareil, débranchez-le immédiatement et amenez-le au centre d'assistance agréé TREVI le plus proche.
- Contrôlez toujours, avant de recharger l'appareil, que les câbles d'alimentation et les câbles de connexion sont correctement installés.
- Aucune source nue, telle que des bougies allumées, doivent être placés sur ce point.
- L'appareil ne doit pas être exposé à des gouttes ou éclaboussures d'eau et aucun objet rempli d'eau, tels que des vases, doit être placé sur l'appareil.
- Conservez ce manuel pour référence future.

## MANIEMENT ET ENTRETIEN

Pour le nettoyage, il est conseillé d'utiliser un chiffon doux, légèrement humide. Évitez l'emploi de solvants ou de substances abrasives.

### IMPORTANT

La bonne fabrication de cet appareil garantit un fonctionnement parfait pour une longue période. Si toutefois quelques inconvénients devaient se présenter, adressez-vous au Centre d'Assistance agréé le plus proche.

**TREVI** poursuit une politique de recherche et de développement continu. C'est pourquoi ses produits peuvent présenter des caractéristiques différentes par rapport à celles qui sont décrites.

### AVERTISSEMENT RELATIF À L'UTILISATION ADÉQUATE DE LA BATTERIE RECHARGEABLE

- Rechargez la batterie à une température comprise entre 5°C et 35°C.
- Ne prolongez pas le rechargement au-delà des délais indiqués afin d'éviter les risques de surchauffe et d'explosion.
- La recharge au-delà des délais indiqués ou une période d'inactivité prolongée peut réduire la durée de vie de la batterie.
- La batterie rechargeable est soumise à l'usure et sa capacité diminue petit à petit.
- Pour prolonger la durée de vie de la batterie, utilisez-la lorsqu'elle est complètement rechargée jusqu'à un déchargement complet. En d'autres termes, rechargez complètement la batterie avant de l'utiliser à nouveau.
- Évitez de maintenir la batterie chargée pendant la nuit.

## CONTRÔLES ET DESCRIPTION LIENS

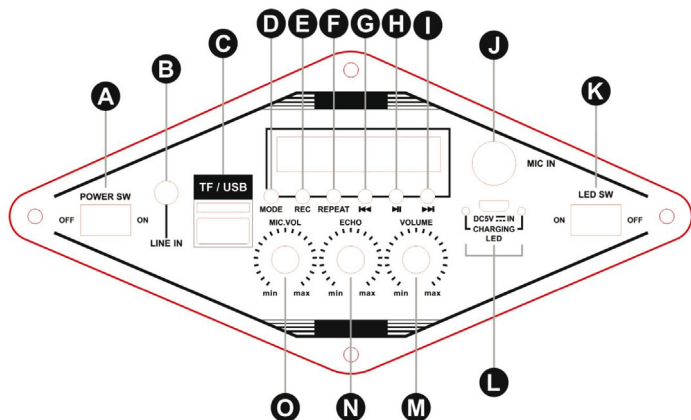

- A. Interrupteur marche / arrêt
- B. Entrée LINE IN
- C. Entrée mémoire Micro SD / USB
- D. Bouton MODE
- E. Bouton REC
- F. Bouton REPEAT
- G. Bouton ◀◀, piste précédente
- H. Bouton ▶▶, Lecture / Pause
- I. Bouton ▶▶, piste suivante
- J. Entrée microphone
- K. Allumer / éteindre la lumière de disque led
- L. 5V --- alimentation / indicateur de charge
- M. Bouton de réglage du volume
- N. Bouton de réglage de l'écho du microphone
- O. Bouton de réglage du volume du microphone

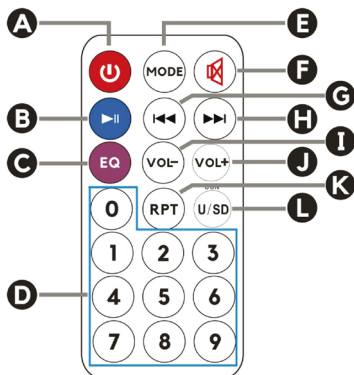

- A. Bouton d'alimentation / veille
- B. Bouton ▶▶, Lecture / Pause
- C. Bouton EQ, égalisation audio
- D. Clavier numérique
- E. Bouton MODE
- F. Bouton MUTE
- G. Bouton ◀◀, piste précédente
- H. Bouton ▶▶, piste suivante
- I. Bouton VOL - pour baisser le volume
- J. Bouton VOL +, pour augmenter le volume
- K. Bouton RPT, fonction REPEAT
- L. Bouton U/SD, pour sélectionner une mémoire Micro SD / USB

*Sauf indication contraire, les commandes ont les mêmes fonctions sur l'appareil et sur la télécommande.*

## RECHARGE DE BATTERIE

1. Lorsque l'appareil est éteint, connectez le câble d'un bloc d'alimentation (non fourni) 5V --- 1A avec prise microUSB sur la prise (L) de l'appareil. Branchez l'alimentation sur une prise secteur.
2. Le voyant situé à côté de la prise (L) s'allume en rouge.
3. Une fois la charge terminée, les voyants situés à côté de la prise (L) s'allument en rouge et en vert.

**En cas d'arrêt brutal ou de fonctionnement anormal de l'appareil, procédez à la recharge complète de la batterie.**

*Remarque: pour une bonne durée de vie de la batterie, il est recommandé de laisser l'appareil éteint pendant la phase de charge.*

## MARCHE / ARRÊT

1. Mettez l'interrupteur (A) sur ON pour allumer l'appareil.
2. Placez l'interrupteur (A) sur OFF pour éteindre l'appareil.
3. A l'aide de la télécommande, appuyez sur le bouton marche / veille (A) pour allumer et éteindre l'appareil.

## RÉGLAGE DU VOLUME - FONCTION MUTE - FONCTION EQ

1. Tournez le bouton de volume (M) dans le sens des aiguilles d'une montre pour augmenter le volume de l'appareil.
2. Tournez le bouton de volume (M) dans le sens contraire des aiguilles d'une montre pour diminuer le volume de l'appareil.
3. Utilisez les boutons Vol- (I) et Vol + (J) de la télécommande pour régler le volume.
4. Sur la télécommande, appuyez sur le bouton MUTE (F) pour mettre immédiatement l'appareil en mode silencieux, appuyez à nouveau pour réactiver le son.
5. Utilisez le bouton EQ (C) de la télécommande pour modifier la dynamique audio pendant la lecture. 4 égalisations sont disponibles (0, 1, 2, 3).

## RADIO

### STOCKAGE AUTOMATIQUE

1. Appuyez plusieurs fois sur le bouton MODE (D) jusqu'à ce que la fréquence radio apparaisse à l'écran.
2. Appuyez sur le bouton ► II (H) pour rechercher et mémoriser automatiquement des stations de radio; la recherche / mémorisation s'arrête lorsque le balayage de la bande radio complète est terminé. A la fin, la première station de radio mémorisée sera lue.

### RAPPEL DE LA STATION STOCKÉE

1. Pour rappeler le numéro d'une station mémorisée, utilisez les touches ►► (I) pour passer à la station suivante ou ◀◀ (G) pour passer à la station précédente. Utilisez les boutons PREV (G) et NEXT (H) de la télécommande.
2. En appuyant longuement sur la touche ►► (I) ou ◀◀ (G), il est possible de rechercher la station de radio suivante / précédente avec un signal puissant.

*Remarque: la réception FM dépend grandement de l'emplacement de l'appareil.*

*La proximité de téléviseurs, de lampes au néon ou d'autres appareils domestiques peut perturber la réception des programmes radio. Dans ce cas, retirez l'appareil.*

## BLUETOOTH

### COUPLAGE

1. Placez le haut-parleur à côté du périphérique Bluetooth à jumeler et allumez-le.
2. Appuyez plusieurs fois sur le bouton MODE (D) jusqu'à ce que "BLUE" apparaisse à l'écran.
3. Suivez les instructions de votre périphérique externe pour rechercher le haut-parleur.
4. Recherchez le haut-parleur nommé «XF 350» et entrez le code PIN «0000» si nécessaire.
5. Un son de notification sera entendu une fois le couplage terminé.

*Remarque: le haut-parleur Bluetooth ne fonctionne qu'avec une connexion à la fois, la connexion ne peut pas être interrompue en mode de fonctionnement normal.*

### COMMANDES DISPONIBLES EN MODE BLUETOOTH

- Appuyez une fois sur la touche ◀◀ (G) pour accéder à la piste précédente, appuyez une fois sur la touche ▶▶ (I) pour accéder à la piste suivante.
- Appuyez sur le bouton ▶ || (H) pour mettre en pause. Pour reprendre la musique, appuyez à nouveau sur (H).

### MICRO SD CARD / USB

1. Insérez une carte Micro SD ou une clé USB dans les connecteurs (C) et allumez l'appareil.
2. La lecture commencera automatiquement.
3. Appuyez une fois sur la touche ◀◀ (G) pour accéder à la piste précédente, appuyez une fois sur la touche ▶▶ (I) pour accéder à la piste suivante;
4. Appuyez sur le bouton ▶ || (H) pour mettre en pause. Appuyez à nouveau pour reprendre la lecture.
5. Appuyez longuement sur les touches ◀◀ (G) ou ▶▶ (I) pour faire défiler rapidement une piste. Relâchez les touches pour revenir à la lecture normale.
6. Appuyez sur le bouton REPEAT (F) ou le bouton RPT (K) de la télécommande pour activer la fonction de répétition d'une piste (ONE) ou de toutes les pistes présentes (ALL).
7. A l'aide de la télécommande, utilisez le pavé numérique (D) pour appeler directement une piste de la mémoire.

### AUX IN

1. Connectez toute unité équipée d'une sortie audio à l'aide de la prise jack 3,5 mm appropriée à l'entrée LINE IN (B), appuyez plusieurs fois sur la touche MODE (D) jusqu'à ce que «LINE» apparaisse à l'écran.
2. Ajustez le périphérique externe à partir de ses commandes.



### DISCO-LIGHT

1. Pour activer les effets Disco-Light, positionnez le commutateur (K) sur ON.
2. Pour désactiver les effets Disco-Light, réglez le commutateur (K) sur la position OFF.



## UTILISATION DU MICROPHONE

1. Connectez le microphone fourni à la prise MIC IN (J) et utilisez l'interrupteur de la poignée pour l'allumer.
2. Réglez le volume du microphone à l'aide du bouton (O).
3. Ajustez l'effet ECHO du microphone à l'aide du bouton (N).

## REC FONCTION

Il est possible d'enregistrer uniquement les paroles du microphone sur une mémoire microSD / USB:

1. Insérez une mémoire microSD ou une clé USB dans les entrées respectives.
2. Appuyez sur le bouton REC pour lancer l'enregistrement. l'écran affiche le mot REC suivi de l'heure de début de l'enregistrement.
3. Pour terminer l'enregistrement, appuyez à nouveau sur le bouton REC. La piste qui vient d'être enregistrée sera lue.

*Remarque: en enregistrant à partir du microphone, il est plausible la présence d'un certain bruit de fond sur l'enregistrement.*

## CARACTÉRISTIQUES TECHNIQUES

Puissance totale: .....	15W
Gamme FM: .....	87,5 - 108 MHz
Puissance maximale de transmission Bluetooth: 0.8mW	
Fréquence de transmission Bluetooth: .....	2,4 GHz
Alimentation: .....	batterie 3.7V 4400mAh rechargeable via Alimentation 5V --- 1A
Dimensions: .....	230 x 245 x 415 mm
Poids: .....	3,5 kg

## INFORMATIONS SUR LE RETRAIT ET L'ÉLIMINATION DES PILES

**Attention: l'opération d'enlèvement et d'élimination est exclusivement réservée au personnel technique spécialisé!**

1. Retirez les vis qui fixent le panneau de commande avant.
2. Retirez le panneau de commande.
3. Retirez le connecteur et retirez la batterie de son logement.

Quel que soit le type de batterie épuisée, elle ne doit pas être jetée dans les ordures ménagères, dans le feu ou dans l'eau. Chaque type de batterie épuisée doit être recyclé ou éliminé dans des centres de collecte appropriés.



### Recommandations pour l'élimination correcte du produit.

Le symbole figurant sur l'appareil indique que le produit fait l'objet d'une "collecte séparée". C'est pourquoi, le produit ne doit pas être éliminé avec les déchets urbains. L'utilisateur doit remettre le produit auprès de "décharges spécialisées de collecte séparée" prévues par les autorités locales, ou bien le rendre au revendeur quand il achètera un nouvel appareil équivalent.

La collecte séparée du produit et les opérations successives de traitement, recyclage et élimination favorisent la production d'appareils composés par des matériaux recyclés ainsi que permettent d'éviter des effets négatifs sur l'environnement et sur la santé des personnes suite à une gestion impropre du déchet.

Toute élimination abusive du produit entraîne l'application de sanctions administratives.

## GEBRAUCHSHINWEISE

- Nicht für längere Zeit bei hoher Lautstärke Musik hören. Dies könnte zu Hörschäden führen.
- Das Gerät sollte nicht in folgenden Bereichen aufgestellt werden:
  - in der Nähe von Magnetfeldern.
  - in der Nähe von Wärmequellen wie Heizkörpern und Öfen.
  - in sehr feuchten Räumen wie Badezimmern, Schwimmbädern, usw.
  - in sehr staubigen Räumen.
- An Orten, die starken Schwingungen ausgesetzt sind.
- Das Gerät sollte so aufgestellt werden, dass auf den Seiten jeweils genügend Raum verbleibt, um eine freie Luftzirkulation zu gewährleisten (mindestens 5 cm).
- Sollten Flüssigkeiten ins Innere des Geräts eindringen, den Stecker unverzüglich von der Steckdose abziehen und das Gerät zur nächstgelegenen autorisierten TREVI-Kundendienststelle bringen.
- Vor der Aufladung des Geräts ist stets sicherzustellen, dass Netzkabel und Anschlusskabel korrekt installiert sind.
- Keine offenen Quellen, wie zum Beispiel brennende Kerzen, auf diese platziert werden.
- Das Gerät darf nicht Tropf- oder Spritzwasser und kein Objekt mit Wasser, wie Vasen, auf dem Gerät platziert werden.
- Bewahren Sie diese Anleitung zum späteren Nachschlagen.

## PFLEGE UND WARTUNG

Für die Reinigung wird die Vermeidung eines leicht angefeuchteten, weichen Tuchs empfohlen. Der Einsatz von Lösungsmitteln oder scheuernden Substanzen sollte vermieden werden.

## WICHTIG

Der fachgerechte Bau dieses Geräts gewährleistet langfristig einen einwandfreien Betrieb. Sollten dennoch Betriebsstörungen auftreten, wenden Sie sich bitte an die nächstgelegene autorisierte Kundendienststelle.

TREVI verfolgt eine Politik ständiger Forschung und Weiterentwicklung. Die Produkte können daher andere als die beschriebenen Eigenschaften aufweisen.

## HINWEISE FÜR DEN KORREKTEN GEBRAUCH DER AUFLADBAREN BATTERIE

- Die Ladung der Batterie sollte bei einer Temperatur zwischen 5°C und 35°C erfolgen.
- Die Ladezeit sollte die angegebenen Zeiten nicht überschreiten, um die Gefahr der Überhitzung und Explosion zu vermeiden.
- Die Batterie sollte nicht für einen Zeitraum von mehr als 64 hinaus oder eine längere Nichtbenutzung können deren Lebensdauer reduzieren.
- Die aufladbare Batterie ist ein Verschleißteil, ihre Ladekapazität reduziert sich allmählich.
- Um die Lebensdauer der Batterie zu erhöhen, sollte diese stets komplett aufgeladen und vollständig entleert werden. Vor der erneuten Benutzung sollte sie wieder komplett aufgeladen werden. Wird eine nicht vollständig entleerte Batterie aufgeladen, so wird deren Lebensdauer reduziert. In diesem Falle sollte der Vorgang der vollständigen Ladung/Entleerung mehrmals wiederholt werden.
- Der Ladevorgang über die ganze Nacht sollte vermieden werden.

## BESCHREIBUNG LINKS UND STEUERELEMENTEN

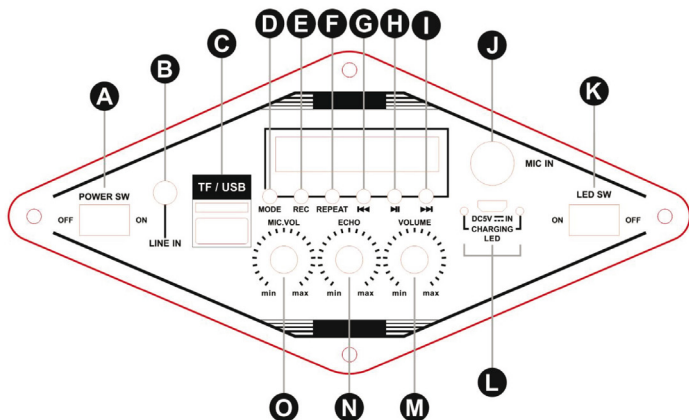

- |                                   |   |
|-----------------------------------|---|
| A. EIN / AUS-Schalter             | J. Mikrofoneingang                        |
| B. LINE IN-Eingang                | K. Ein- / Ausschalten der LED-Anzeige     |
| C. Micro SD / USB-Speichereingang | L. 5V --- Netzteilbuchse/Ladeanzeige-LEDs |
| D. Taste MODE                     | M. Lautstärkeregler                       |
| E. Taste REC                      | N. Mikrofon-Echo-Einstellknopf            |
| F. Taste REPEAT                   | O. Lautstärkeregler für das Mikrofon      |
| G. Taste ◀, vorheriger Titel      |   |
| H. Taste ▶   , Wiedergabe / Pause |   |
| I. Taste ▶▶ nächster Titel        |   |

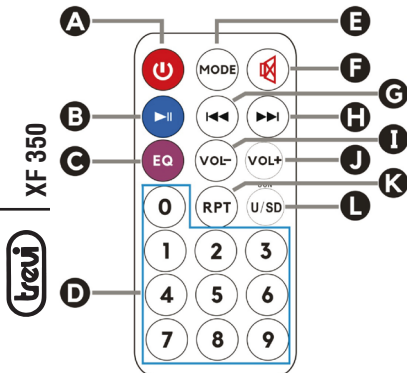

- |   |   |
|---|---|
| A. Ein / Aus / Standby-Taste                                | E. Taste MODE   |
| B. Taste ▶   , Wiedergabe / Pause                           | F. Taste MUTE   |
| C. Taste EQ, Audio-Equalizer                                | G. Taste ◀, vorheriger Titel                                |
| D. Ziffernblock   | H. Taste ▶▶ Nächster Titel                                  |
| E. Taste MODE   | I. VOL- Taste, um die Lautstärke zu verringern              |
| F. Taste MUTE   | J. VOL + Taste, um die Lautstärke zu erhöhen                |
| G. Taste ◀, vorheriger Titel                                | K. RPT-Taste, REPEAT-Funktion                               |
| H. Taste ▶▶ Nächster Titel                                  | L. U / SD-Taste, um den Micro SD / USB-Speicher auszuwählen |
| I. VOL- Taste, um die Lautstärke zu verringern              |   |
| J. VOL + Taste, um die Lautstärke zu erhöhen                |   |
| K. RPT-Taste, REPEAT-Funktion                               |   |
| L. U / SD-Taste, um den Micro SD / USB-Speicher auszuwählen |   |

*Sofern nicht anders angegeben, haben die Bedienelemente am Gerät und an der Fernbedienung die gleichen Funktionen.*

## BATTERIE AUFLADEN

1. Schließen Sie bei ausgeschaltetem Gerät das Kabel eines Netzteils an (nicht mitgeliefert) 5V --- 1A mit microUSB-Buchse an der Buchse (L) des Gerätes. Schließen Sie das Netzteil an eine Steckdose an.
2. Die LED neben der Buchse (L) leuchtet rot.
3. Wenn der Ladevorgang abgeschlossen ist, leuchten die LEDs neben der Buchse (L) rot und grün.

**Fahren Sie im Falle eines plötzlichen Herunterfahrens oder eines abnormalen Betriebs des Geräts mit dem vollständigen Aufladen des Akkus fort.**

*Hinweis: Für eine gute Akkulaufzeit wird empfohlen, das Gerät während der Ladephase ausgeschaltet zu lassen.*

## EINSCHALTEN / AUSSCHALTEN

1. Stellen Sie den Schalter (A) auf ON, um das Gerät einzuschalten.
2. Stellen Sie den Schalter (A) auf OFF, um das Gerät auszuschalten.
3. Drücken Sie mit der Fernbedienung die Ein- / Standby-Taste (A), um das Gerät aus- und einzuschalten.

## LAUTSTÄRKEREINSTELLUNG - STUMMFUNKTION - EQ-FUNKTION

1. Drehen Sie den Lautstärkeregler (M) im Uhrzeigersinn, um die Lautstärke des Geräts zu erhöhen.
2. Drehen Sie den Lautstärkeregler (M) gegen den Uhrzeigersinn, um die Lautstärke des Geräts zu verringern.
3. Stellen Sie mit den Tasten Vol- (I) und Vol + (J) auf der Fernbedienung die Lautstärke ein.
4. Drücken Sie auf der Fernbedienung die MUTE-Taste (F), um das Gerät sofort stummzuschalten, und drücken Sie sie erneut, um den Ton wieder zu aktivieren.
5. Verwenden Sie die EQ-Taste (C) auf der Fernbedienung, um die Audiodynamik während der Wiedergabe zu ändern. Es stehen 4 Entzerrungen zur Verfügung (0, 1, 2, 3).

## RADIO

### AUTOMATISCHE LAGERUNG

1. Drücken Sie mehrmals die MODE-Taste (D), bis die Radiofrequenz im Display angezeigt wird.
2. Drücken Sie die Taste ► II (H), um Radiosender automatisch zu suchen und zu speichern. Die Suche / Speicherung stoppt, wenn der gesamte Sendersuchlauf abgeschlossen ist. Am Ende wird der erste gespeicherte Radiosender abgespielt.

### RÜCKRUF DER GESPEICHERTEN STATION

1. Die Anzahl der gespeicherten Sender aufzurufen, die Tasten verwenden ►► (I) zur nächsten Station zu gehen oder ◀◀ (G) zur vorherigen Station zu gehen. Verwenden Sie die Tasten PREV (G) und NEXT (H) auf der Fernbedienung.
2. Durch langes Drücken der Taste ►► (I) oder ◀◀ (G) kann der nächste / vorherige Radio-

sender mit einem starken Signal gesucht werden.

*Hinweis: Der UKW-Empfang hängt stark davon ab, wo sich das Gerät befindet.*

*Die Nähe von Fernsehgeräten, Neonlampen oder anderen Haushaltsgeräten können Störungen im Empfang von Radioprogrammen führt, in diesem Fall das Gerät entfernen.*

## BLUETOOTH

### PAARUNG

1. Stellen Sie den Lautsprecher neben das zu koppelnde Bluetooth-Gerät und schalten Sie das Gerät ein.
2. Drücken Sie mehrmals die MODE-Taste (D), bis „BLUE“ im Display angezeigt wird.
3. Befolgen Sie die Anweisungen Ihres externen Geräts, um nach dem Lautsprecher zu suchen.
4. Suchen Sie nach dem Lautsprecher mit dem Namen „XF 350“ und geben Sie bei Bedarf die PIN „0000“ ein.
5. Sobald das Pairing abgeschlossen ist, ertönt ein Benachrichtigungston.

*Hinweis: Der Bluetooth-Lautsprecher funktioniert jeweils nur mit einer Verbindung. Die Verbindung kann während des normalen Betriebs nicht unterbrochen werden.*

### BEDIENELEMENTE IM BLUETOOTH-MODUS

- Drücken Sie die Taste ◀◀ (G) einmal, um zum vorherigen Titel zu wechseln. Drücken Sie die Taste ▶▶ (I) einmal, um zum nächsten Titel zu wechseln.
- Drücken Sie die Taste ▶ || (H), um die Wiedergabe anzuhalten. Drücken Sie erneut die Taste ▶ || (H), um die Wiedergabe fortzusetzen.

### MICRO SD CARD / USB

1. Stecken Sie eine Micro-SD-Karte oder einen USB-Speicher in die Buchsen (C) und schalten Sie das Gerät ein.
2. Die Wiedergabe startet automatisch.
3. Drücken Sie die Taste ◀◀ (G) einmal, um zum vorherigen Titel zu wechseln. Drücken Sie die Taste ▶▶ (I) einmal, um zum nächsten Titel zu wechseln.
4. Drücken Sie die Taste ▶ || (H), um die Wiedergabe anzuhalten, und drücken Sie sie erneut, um sie fortzusetzen.
5. Halten Sie die Tasten ◀◀ (G) oder ▶▶ (I) gedrückt, um schnell durch einen Titel zu blättern. Lassen Sie die Tasten los, um zur normalen Wiedergabe zurückzukehren.
6. Drücken Sie die REPEAT-Taste (F) oder die RPT-Taste (K) auf der Fernbedienung, um die Wiederholungsfunktion des einzelnen Titels (ONE) oder aller vorhandenen Titel (ALL) zu aktivieren.
7. Rufen Sie mit der Fernbedienung über die Zehnertastatur (D) direkt einen Titel im Speicher auf.



### LINE IN

1. Schließen Sie ein mit einem Audioausgang ausgestattetes Gerät mit dem entsprechenden 3,5-mm-Klinkenkabel an den LINE IN (B) -Eingang an und drücken Sie mehrmals die MODE-Taste (D), bis „LINE“ im Display angezeigt wird.
2. Stellen Sie das externe Gerät über seine Befehle ein.

## DISCO-LIGHT-EFFEKTE

1. Um die Disco-Light-Effekte zu aktivieren, stellen Sie den Schalter (K) auf ON.
2. Um die Disco-Light-Effekte zu deaktivieren, stellen Sie den Schalter (K) auf OFF.

## BENUTZUNG DES MIKROFONS

1. Schließen Sie das mitgelieferte Mikrofon an die Buchse MIC IN (J) an und schalten Sie es mit dem Schalter am Griff ein.
2. Stellen Sie die Mikrofonlautstärke mit dem Knopf (O) ein.
3. Stellen Sie den ECHO-Effekt des Mikrofons mit dem Knopf (N) ein.

## Aufnahmefunktion

Es ist möglich, nur die Mikrofonsprache auf microSD / USB-Speicher aufzuzeichnen:

1. Stecken Sie einen microSD-Speicher oder einen USB-Speicher in die entsprechenden Eingänge.
2. Drücken Sie die REC-Taste, um die Aufnahme zu starten. Auf dem Display wird das Wort REC gefolgt von der Startzeit der Aufnahme angezeigt.
3. Um die Aufnahme zu beenden, drücken Sie erneut die Taste REC. Der gerade aufgenommene Titel wird abgespielt.

*Hinweis: Bei der Aufnahme über das Mikrofon ist es plausibel, dass die Aufnahme ein bestimmtes Hintergrundgeräusch enthält.*

## TECHNISCHE EIGENSCHAFTEN

Gesamtleistung: .....	15W
UKW-Bereich: .....	87,5 - 108 MHz
Maximale Sendeleistung Bluetooth: .....	0,8 mW
Bluetooth Übertragungsfrequenz: .....	2,4 GHz
Stromversorgung: .....	Wiederaufladbare 3.7V 4400mAh Batterie
.....	über 5V --- 1A Spannungsversorgung
Abmessungen: .....	230 x 245 x 415 mm
Gewicht: .....	3,5 kg

## INFORMATIONEN ZUR ENTFERNUNG UND ENTSORGUNG VON BATTERIEN

**Achtung: Die Demontage und Entsorgung ist ausschließlich Fachpersonal vorbehalten!**

1. Entfernen Sie die Schrauben, mit denen das vordere Bedienfeld befestigt ist.
2. Entfernen Sie das Bedienfeld.
3. Entfernen Sie den Stecker und nehmen Sie den Akku aus dem Gehäuse.

Unabhängig vom Typ der verbrauchten Batterie darf diese nicht in den Hausmüll, ins Feuer oder ins Wasser geworfen werden. Jeder verbrauchte Batterietyp muss recycelt oder in den entsprechenden Sammelstellen entsorgt werden.



### **Hinweise zur ordnungsgemäßen Entsorgung des Produkts**

Das auf dem Gerät angebrachte Symbol weist darauf hin, dass das Altgerät "getrennt zu sammeln" ist und das Produkt daher nicht zusammen mit dem Gemeindeabfall entsorgt werden darf.

Der Benutzer muss das Produkt zu den entsprechenden, von der Gemeindeverwaltung eingerichteten "Wertstoffsammelstellen" bringen oder dem Händler beim Kauf eines neuen Produkts übergeben.

Die getrennte Müllsammlung und anschließende Aufbereitung, Wiederverwertung und Entsorgung fördern die Herstellung von Geräten unter Verwendung wiederverwerteter Materialien und vermindern die negativen Auswirkungen auf die Umwelt und Gesundheit in Folge einer falschen Müllverwaltung.

Die widerrechtliche Entsorgung des Produkts führt zur Auferlegung von Verwaltungsstrafen.



## NOTAS DE USO

- No escuche teniendo el volumen alto por mucho tiempo, puede dañar su oído.
- Evite colocar el reproductor:
  - cerca de campos magnéticos.
  - cerca de fuentes de calor, como radiadores y estufas.
  - en lugares muy húmedos, como cuartos de baño, piscinas, etc.
  - en lugares muy polvorientos.
  - en lugares sujetos a fuertes vibraciones.
- Coloque el aparato de manera que a sus lados haya siempre suficiente espacio para la libre circulación de aire (por lo menos 5 cm).
- En caso de que penetren líquidos en el interior del aparato, desconecte inmediatamente el enchufe de la toma de corriente y lleve el aparato al centro de asistencia autorizado TREVI más cercano.
- Antes de cargar el aparato, compruebe siempre que los cables de alimentación y de conexión estén instalados correctamente.
- No hay fuentes abiertas, tales como velas encendidas, se deben colocar en esto.
- El aparato no debe exponerse a goteos o salpicaduras de agua y ningún objeto lleno de líquido, como un jarrón, debe ser colocado en la unidad.
- Conserve este manual para futuras referencias.

## CUIDADO Y MANTENIMIENTO

Para efectuar la limpieza, se aconseja utilizar un paño suave y ligeramente humedecido. Evite el uso de disolventes o sustancias abrasivas.

### IMPORTANTE

La buena construcción del aparato garantiza su perfecto funcionamiento durante mucho tiempo. Si se presentase algún inconveniente, es oportuno consultar al Centro de Asistencia autorizado más cercano.

**TREVI** cultiva una política de investigación y desarrollo continuos. Por consiguiente, los productos pueden presentar características distintas a las descritas.

## ADVERTENCIA PARA LA CORRECTA UTILIZACIÓN DE LA BATERÍA

### RECARGABLE

- Recargue la batería a una temperatura de entre 5°C y 35°C.
- No cargue la batería más del tiempo indicado para evitar riesgos de explosión o sobrecalentamiento.
- No cargue la batería durante más de 4 horas.
- Un tiempo de recarga superior al tiempo indicado o un período prolongado de inactividad pueden reducir la duración de la batería.
- La batería recargable está sujeta a desgaste y su capacidad disminuye gradualmente.
- Para prolongar la duración de la batería, utilícela cuando está totalmente cargada hasta agotarla por completo. Cárguela completamente de nuevo antes de volver a utilizarla. Si se carga una batería no completamente agotada, se reduce su duración. En ese caso, repita el ciclo de carga/descarga completa más veces.
- Evite cargar la batería durante toda la noche.

## CONTROLES Y DESCRIPCIÓN ENLACES

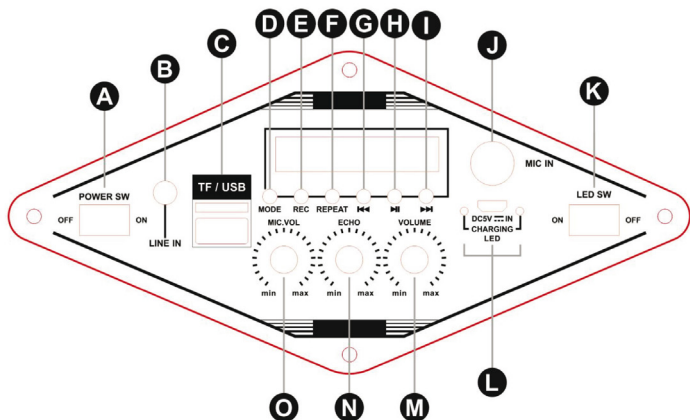

- |                                       |  |
|---------------------------------------|--|
| A. Interruptor de encendido / apagado | J. Entrada de micrófono                        |
| B. Entrada LINE IN                    | K. Encendedor / apagar la luz del disco Led    |
| C. Entrada de memoria micro SD / USB  | L. Indicador LED de carga / alimentación 5V--- |
| D. Botón MODE                         | M. Perilla de ajuste de volumen                |
| E. Botón REC                          | N. Perilla de ajuste del eco del micrófono     |
| F. Botón REPEAT                       | O. Perilla de ajuste de volumen del micrófono  |
| G. Botón ◀, pista anterior            |  |
| H. Botón ▶   , reproducir / Pausa     |  |
| I. Botón ▶▶, siguiente pista          |  |

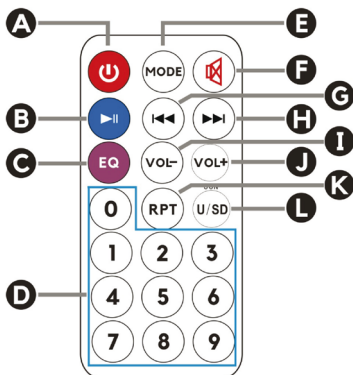

- |  |  |
|--|--|
| A. Botón de encendido / en espera                        | E. Botón MODE  |
| B. Botón ▶   , Reproducir / Pausa                        | F. Botón MUTE  |
| C. Botón EQ, ecualización de audio                       | G. Botón ◀, pista anterior                               |
| D. Teclado numérico                                      | H. Botón ▶▶, pista siguiente                             |
| E. Botón MODE  | I. Botón VOL-, para bajar el volumen                     |
| F. Botón MUTE  | J. Botón VOL+, para aumentar el volumen.                 |
| G. Botón ◀, pista anterior                               | K. Botón RPT, función REPEAT                             |
| H. Botón ▶▶, pista siguiente                             | L. Botón U / SD, para seleccionar memoria micro SD / USB |
| I. Botón VOL-, para bajar el volumen                     |  |
| J. Botón VOL+, para aumentar el volumen.                 |  |
| K. Botón RPT, función REPEAT                             |  |
| L. Botón U / SD, para seleccionar memoria micro SD / USB |  |

A menos que se indique lo contrario, los controles tienen las mismas funciones en el dispositivo y en el control remoto.

## RECARGA DE LA BATERIA

1. Con el aparato apagado, conecte el cable de una fuente de alimentación (no suministrado) 5V --- 1A con conector microUSB en el conector (L) del dispositivo. Conecte la fuente de alimentación a una toma de corriente.
2. El LED al lado del zócalo (L) se encenderá en rojo.
3. Cuando la carga se haya completado, los LED que se encuentran junto al zócalo (L) se encenderán de color rojo y verde.

**En caso de un apagado repentino o de un funcionamiento anormal del aparato, proceda con la recarga completa de la batería.**

*Nota: para una buena duración de la batería, se recomienda mantener el dispositivo apagado durante la fase de carga.*

## ENCENDIDO / APAGADO

1. Gire el interruptor (A) a la posición ON para encender el aparato.
2. Gire el interruptor (A) a la posición OFF para apagar el aparato.
3. Con el control remoto, presione el botón de encendido / en espera (A) para apagar y encender el aparato.

## AJUSTE DE VOLUMEN - FUNCIÓN MUTE - FUNCIÓN EQ

1. Gire la perilla de volumen (M) hacia la derecha para aumentar el volumen del aparato.
2. Gire la perilla de volumen (M) en sentido contrario a las agujas del reloj para disminuir el volumen del aparato.
3. Use los botones Vol- (I) y Vol + (J) en el control remoto para ajustar el volumen.
4. Desde el control remoto, presione el botón MUTE (F) para silenciar inmediatamente el dispositivo, presione nuevamente para reactivar el audio.
5. Use el botón EQ (C) en el control remoto para cambiar la dinámica de audio durante la reproducción; 4 ecualizaciones están disponibles (0, 1, 2, 3).

## RADIO

### ALMACENAMIENTO AUTOMÁTICO ALMACENAMIENTO

1. Presione el botón MODE (D) varias veces hasta que aparezca la frecuencia de radio en la pantalla.
2. Presione el botón ► II (H) para buscar y memorizar automáticamente las estaciones de radio; la búsqueda/memorización se detendrá cuando se complete el escaneo completo de la banda de radio. Al final se reproducirá la primera emisora de radio memorizada.

### RECUPERACIÓN DE LA ESTACIÓN ALMACENADA

1. Para recuperar el número de una estación almacenada, use las teclas ►► (I) para ir a la siguiente estación o ◀◀ (G) para ir a la estación anterior. Use los botones PREV (G) y NEXT (H) en el control remoto.
2. Al presionar prolongadamente la tecla ►► (I) o ◀◀ (G) es posible buscar la estación de radio siguiente / anterior con una señal fuerte.

*Nota: la recepción de FM depende en gran medida de la ubicación del dispositivo.*

*La proximidad de televisores, lámparas de neón u otros aparatos domésticos puede causar problemas en la recepción de programas de radio, en este caso, retire el aparato.*

## BLUETOOTH

### EMPAREJAMIENTO

1. Coloque el altavoz al lado del dispositivo Bluetooth que desea emparejar y encienda el dispositivo.
2. Presione el botón MODE (D) varias veces hasta que aparezca "BLUE" en la pantalla.
3. Siga las instrucciones de su dispositivo externo para buscar el altavoz.
4. Busque el altavoz llamado "XF 350" e ingrese el PIN "0000" si es necesario.
5. Se escuchará un sonido de notificación una vez que se complete el emparejamiento.

*Nota: el altavoz Bluetooth solo funciona con una conexión a la vez, la conexión no se puede interrumpir durante el funcionamiento normal.*

### CONTROLES DISPONIBLES EN MODO BLUETOOTH

- Presione la tecla ◀◀ (G) una vez para ir a la pista anterior, presione la tecla ▶▶ (I) una vez para ir a la siguiente pista.
- Presione el botón ▶ || (H) para pausar, para reanudar la música, presione ▶ || (H) nuevamente.

### MICRO SD / USB

1. Inserte una tarjeta Micro SD o una memoria USB en las tomas (C) y encienda el dispositivo.
2. La reproducción comenzará automáticamente.
3. Presione la tecla ◀◀ (G) una vez para ir a la pista anterior, presione la tecla ▶▶ (I) una vez para ir a la siguiente pista;
4. Presione el botón ▶ || (H) para pausar, para reanudar la reproducción, presiónelo nuevamente.
5. Mantenga presionada la tecla ◀◀ (G) o ▶▶ (I) para desplazarse rápidamente por una pista. Suelte las teclas para volver a la reproducción normal.
6. Presione el botón REPEAT (F) o el botón RPT (K) en el control remoto para activar la función de repetición de la pista única (ONE) o de todas las pistas presentes (ALL).
7. Usando el control remoto, use el teclado numérico (D) para llamar directamente una pista en la memoria.

### LINE IN

1. Conecte cualquier unidad equipada con una salida de audio usando el cable Jack de 3.5 mm apropiado a la entrada LINE IN (B), presione el botón MODE (D) varias veces hasta que aparezca "LINE" en la pantalla.
2. Ajuste el dispositivo externo de sus comandos.

### DISCO-LUZ

1. Para activar los efectos Disco-Light, coloque el interruptor (K) en la posición ON.
2. Para desactivar los efectos de Disco-Light, coloque el interruptor (K) en la posición OFF.

## USO DEL MICRÓFONO

1. Conecte el micrófono suministrado a la toma MIC IN (J) y use el interruptor de la manija para encenderlo.
2. Ajuste el volumen del micrófono con el botón (O).
3. Ajuste el efecto ECHO del micrófono con el botón (N).

## FUNCION REC

Es posible grabar solo la voz del micrófono en la memoria microSD / USB:

1. Inserte una memoria microSD o una memoria USB en las entradas respectivas.
2. Presione el botón REC para iniciar la grabación; la pantalla muestra la palabra REC seguida de la hora de inicio de la grabación.
3. Para finalizar la grabación, vuelva a presionar el botón REC. Se reproducirá la pista recién grabada.

*Nota: la grabación desde el micrófono, es plausible la presencia de un cierto ruido de fondo en la grabación.*

## CARACTERÍSTICAS TÉCNICAS

Potencia total: .....	15W
Rango de FM: .....	87.5 - 108MHz
Máxima potencia de transmisión Bluetooth: .	0.8mW
Frecuencia de transmisión de Bluetooth: .....	2.4GHz
Fuente de alimentación: .....	batería recargable de 3.7V 4400mAh a .....través de fuente de alimentación 5V --- 1A
Dimensiones: .....	230 x 245 x 415 mm.
Peso: .....	3.5 Kg.

## INFORMACIÓN SOBRE LA EXTRACCIÓN Y ELIMINACIÓN DE LAS BATERÍAS

**Atención: la operación de eliminación y eliminación está reservada exclusivamente para personal técnico especializado.**

1. Retire los tornillos que sujetan el panel de control frontal.
2. Retire el panel de control.
3. Retire el conector y saque la batería de su alojamiento.

Cualquiera que sea el tipo de batería agotada, no debe arrojarse a la basura doméstica, al fuego ni al agua. Cada tipo de batería agotada debe reciclarse o desecharse en los centros de recolección dedicados apropiados.



### ■ Advertencias para la correcta eliminación del producto.

El símbolo que aparece en el aparato indica que el residuo debe ser objeto de “recogida selectiva” por tanto el producto no se debe eliminar junto con residuos urbanos.

El usuario deberá entregar el producto a los “centros de recogida selectiva” creados por las administraciones municipales o bien al distribuidor cuando adquiera un nuevo producto.

La recogida selectiva del residuo y las sucesivas operaciones de tratamiento, recuperación y eliminación favorecen la fabricación de aparatos con materiales reciclados y limitan los efectos negativos en el medio ambiente y la salud causados por una gestión incorrecta del residuo.

La eliminación abusiva del producto da lugar a la aplicación de sanciones administrativas.





#### **DICHIARAZIONE DI CONFORMITÀ UE SEMPLIFICATA**

Il fabbricante TREVI dichiara che il tipo di apparecchiatura radio XF 350 è conforme alla direttiva 2014/53/UE.

Il testo completo della dichiarazione di conformità EU è disponibile al seguente indirizzo Internet:  
<https://www.trevi.it/dms/zidi/TREVI/DOCF350.pdf>

#### **SIMPLIFIED EU DECLARATION OF CONFORMITY**

Hereby TREVI Spa declares that the radio equipment type XF 350 is in compliance with directive 2014/53/EU.

The full text of the EU declaration of conformity is available at the following internet address:  
<https://www.trevi.it/dms/zidi/TREVI/DOCF350.pdf>

Strada Consolare Rimini-San Marino, 62,  
47924 Rimini (RN) Italy  
Tel. 0541/756420 - Fax 0541/756430  
[www.trevi.it](http://www.trevi.it) - e-mail: [info@trevi.it](mailto:info@trevi.it)



Made in CHINA