

• **CARATTERISTICHE TECNICHE**
TECHNICAL FEATURES

Struttura Structure	ABS + metallo con inserti cromati ABS + metal with Chrome inserts
Dimensioni / Dimensions	44 x 24 x 11 h cm / 17.32 x 9.45 x 4.33 h in
Peso / Weight	3,8 Kg / 8.38 lb
Vano portarotolo / Roll-holder compartment	Con coperchio di protezione e lama taglia sacchetti bi-direzionale integrata anti-infortunio / With protection cover and built-in two-way safety bag cutter
Vano portaccessori Accessory compartment	Nella parte inferiore della struttura, per il tubo canister e cutter / In the bottom of the unit for canister connection hose and cutter
Aspirazione Vacuum packaging	Ciclo Automatico con avvio da tastiera Automatic cycle with control panel start
Sistema di suzione con vaschetta ferma liquidi / Vacuum chamber with liquid-proof tray	Massimo grado di igiene con il lavaggio anche in lavastoviglie della vaschetta asportabile / Maximum hygiene and perfect cleaning with the fully removable bottom dishwasher safe
Presenza aria per sottovuoto nei contenitori / Hose port for vacuum packing in containers	Sì / Yes
Saldatura "ActiSeal3D" "ActiSeal3D" sealing	Saldatura intelligente, sigilla automaticamente nel miglior modo possibile ogni sacchetto Magic Vac / Smart sealing, automatically seals in the best possible way each Magic Vac bag
Saldatura / Sealing	Regolabile su 2 livelli / 2 level adjustment - Extra large 3 mm / Extra large 3 mm
Barra saldante / Sealing bar	Di tipo professionale in alluminio / Professional aluminum heat sealing bar
Sfiato camera del vuoto / Lid release	Automatico all'apertura / Automatic when opening
Pompa Pump	Pompa con pistone autolubrificante in teflon a 2 velocità Pump with self-lubricating piston with 2 speeds
Valore vuoto pompa (approx) Pump vacuum value (approx)	60 cm/Hg -0,80 bar -11.6 PSI
Lt / min' (approx)	10
Protezione termica di sicurezza autoripristinante Self-resetting safety thermal protection	Sì Yes
Tensione / Voltage	230V ~ 50Hz
Potenza assorbita / Current drawn	Max 130 W
Stand by / Current drawn in stand by	0 W

Omologazioni / Approvals >



AXOLUTE

Codice / Code	VD04PK1
Imballo / Master carton	n° 3 Pz / 3 pieces
Garanzia / Warranty	3 ANNI / Please refer to your local dealer



MAGICVAC IL VERO SOTTOVUOTO

FLAEM NUOVA S.p.A.
Via Colli Storici, 221-223-225
25015 S. MARTINO DELLA BATTAGLIA
(Brescia) - ITALY
Phone (39)0309910168 - Fax (39)0309910287
E-mail: info@flaemnuova.it



FLAEM NUOVA S.p.A. è un'azienda con sistema di qualità certificato. Company with certified quality system.

www.magicvac.com

AXOLUTE



MACCHINA PER IL SOTTOVUOTO
Vacuum packaging machine

Tecnologia brevettata
Patented technology

I cibi durano fino a 5 volte di più*

x5

Food fresh up to 5 times longer*



Prestazioni industriali certificate
Certified commercial performances

MAGICVAC
IL VERO SOTTOVUOTO

The original vacuum sealing system



AXOLUTE

NEW

Funzione vuoto manuale a pulsazioni per cibi fragili e delicati
Pulse function for manual vacuum control to preserve fragile and delicate food

- **Semplice e automatica**
Simple and automatic
- **Facilità d'uso con Lock and Unlock System** / Easy to use Lock & Unlock System
- **Vaschetta ferma liquidi estraibile e lavabile in lavastoviglie** / Liquid-proof tray, fully removable and dishwasher-safe
- **Oblò luminoso per verificare la corretta posizione del sacchetto**
Illuminated viewing window for correct bag position
- **Funzione "ActiSeal3D"** che permette di bilanciare automaticamente nel miglior modo possibile la saldatura di ogni sacchetto Magic Vac, evitando così sigillature insufficienti o eccessive
- **"ActiSeal3D"** function with automatic sealing adjustment to obtain the best result under all circumstances and avoid inadequate or excessive sealing
- **Conforme alla Direttiva ErP consumi di energia**
In compliance with Energy-saving Directive ErP



Technology >

IN COMPLIANCE WITH BOTH THE 1ST/2ND STAGE REQUIREMENTS OF THE EC REGULATION 1275/2008 ErP DIRECTIVE 2009/125 EC)

Made in Italy

AXOLUTE

MACCHINA
PER IL SOTTOVUOTO
Vacuum packaging
machine



Tastiera impermeabile multifunzione / Waterproof multifunction panel



- Ciclo automatico vuoto+saldatura sacchetti / Bag vacuum cycle with automatic sealing
- Saldatura manuale / Manual sealing function
- Regolazione del tempo di saldatura / Sealing time regulation
- Ciclo vuoto manuale a pulsazioni / Pulse function for manual vacuum control
- Regolazione di velocità della pompa / Pump speed regulation
- Indicatore digitale a LED di avanzamento del ciclo di confezionamento / LED Digital indicator of packaging cycle
- Ciclo automatico vuoto canister / Canister vacuum cycle

NEW

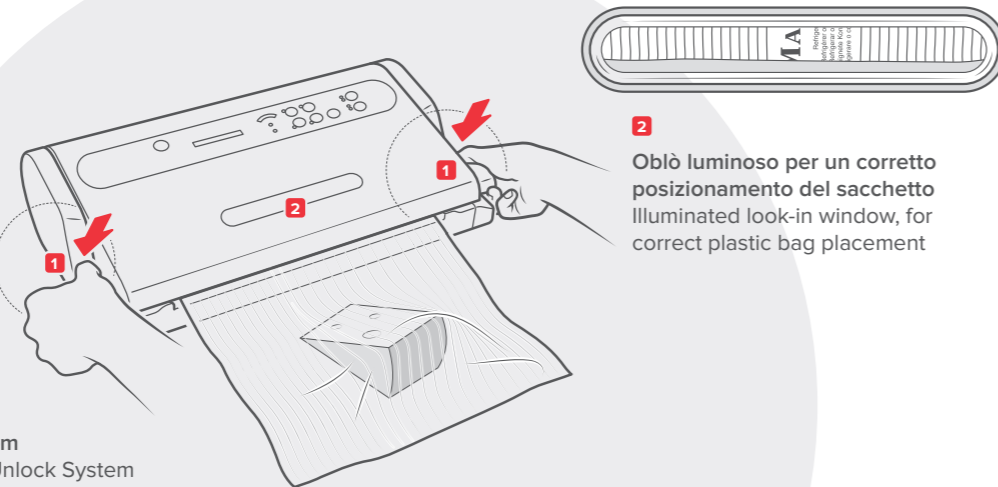

1
Facilità d'uso con
Lock & Unlock System
Easy to use Lock & Unlock System

2
Oblò luminoso per un corretto
posizionamento del sacchetto
Illuminated look-in window, for
correct plastic bag placement

MAGICVAC
IL VERO SOTTOVUOTO

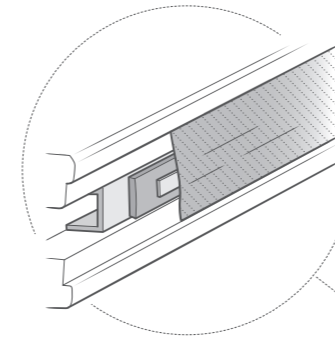

3
Barra saldante
professionale in alluminio
Professional aluminium
sealing bar

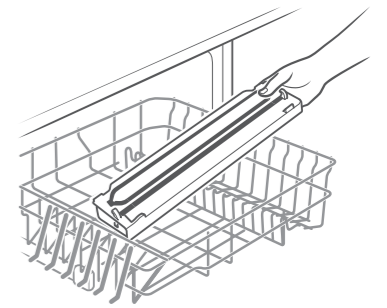

5
Vaschetta ferma liquidi
estraibile, lavabile in
lavastoviglie / Liquid-proof
tray, completely removable
and dishwasher-safe

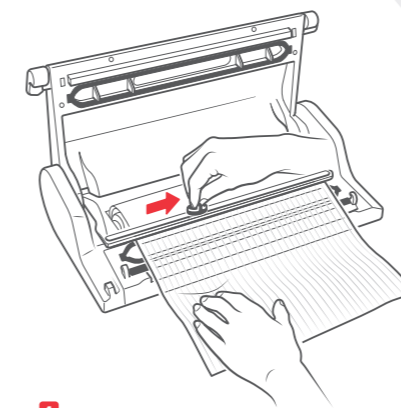
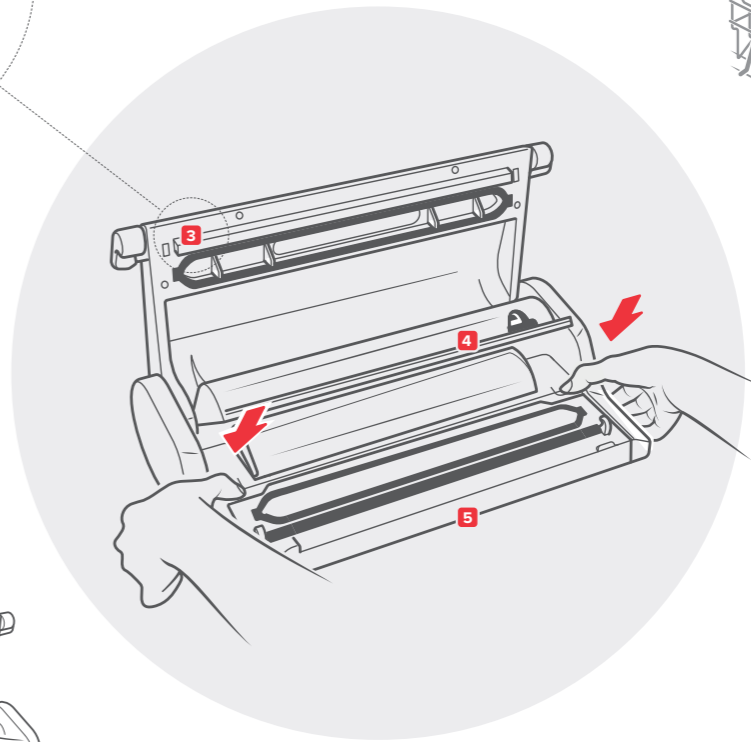

4
Igienico vano portarotolo con coperchio di protezione
antispruzzo e taglia-sacchetti bidirezionale integrato
Hygienic roll-holder compartment with built-in bag cutter
and protection cover

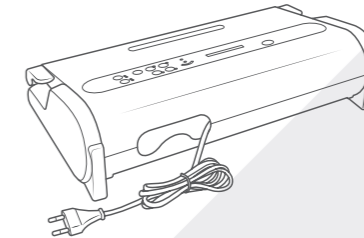

Vano raccogli cavo integrato
Integrated cable compartment

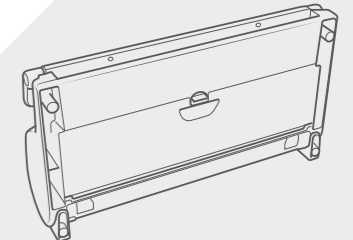

Riduzione dello spazio con
lo stoccaggio in posizione
verticale quando la macchina
è inutilizzata / Space-saving
vertical storage position

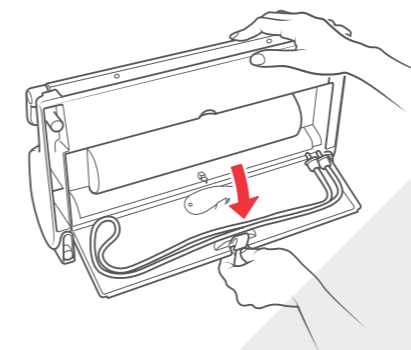

Vano d'alloggiamento accessori (Tubo
per Canister, Cutter) / Accessory storage
compartment (Canister tube, Cutter)



MAGICVAC
IL VERO SOTTOVUOTO