

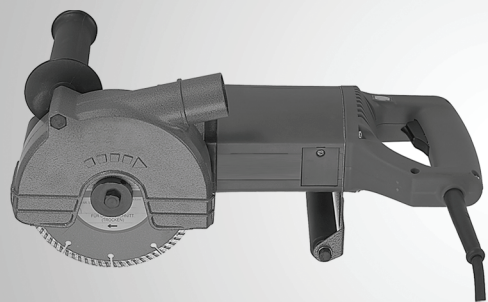

IT

Manuale di istruzioni

**Fresa diamantata
SG150 e SG180**



SG150

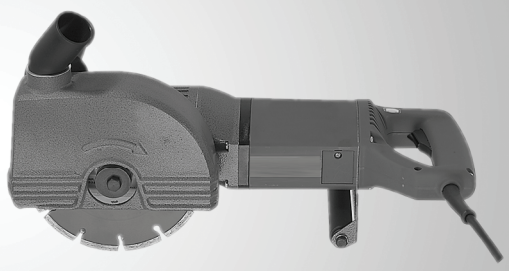

SG180

Indice

Indice	2
Informazione importante	2
Pittogrammi	3
Spiegazione dei pittogrammi apposti sulla fresa diamantata	3
Spiegazione dei pittogrammi usati nel testo	3
Avvertenze generali di sicurezza e per utensili elettrici	4
Tutte le avvertenze di sicurezza e le istruzioni devono essere conservate per il futuro	4
Sicurezza sul posto di lavoro	4
Sicurezza elettrica	4
Sicurezza delle persone	5
Utilizzo e trattamento dell'utensile elettrico	6
Servizio	6
Caratteristiche tecniche	7
Dati tecnici	7
Caratteristiche della macchina	7
Componenti della macchina ed elementi di comando	8
Prima di iniziare i lavori	9
Uso conforme alle disposizioni	9
Funzionamento e comandi	10
Montaggio e/o sostituzione dei dischi diamantati per il taglio a secco	10
Regolazione della profondità di taglio	11
Allacciamento dell'aspirazione della polvere	11
Accensione della fresa diamantata e fresatura	12
Conclusione del processo di fresatura	13
Pulitura	14
Manutenzione	14
Dichiarazione di conformità CE	15

Informazione importante





Prima di iniziare qualsiasi tipo di lavoro con la macchina, e nelle vicinanze della macchina, si deve leggere accuratamente e rispettare tutto il contenuto del presente manuale di istruzioni e le relative avvertenze di sicurezza e di pericolo.

Il presente manuale di istruzioni deve essere sempre conservato vicino alla macchina.

Pittogrammi

Spiegazione dei pittogrammi apposti sulla fresa diamantata

 Il simbolo CE applicato a un prodotto significa che tale prodotto è conforme a tutte le norme europee vigenti, e che è stato sottoposto ai processi prescritti per la valutazione della conformità.

 **Apparecchiatura della Classe di Sicurezza II**
Grazie a isolamenti conformi, la macchina non ha parti metalliche da toccare, che in caso di avaria potrebbero essere conduttrici di tensione. Non è presente un conduttore di protezione.

 **Le apparecchiature vecchie devono essere smaltite in modo ecologicamente corretto**
Le apparecchiature vecchie contengono materiali di valore, che possono essere soggetti a un processo di riciclaggio. Batterie, lubrificanti e sostanze simili non devono inquinare l'ambiente.
Si raccomanda pertanto di smaltire le apparecchiature vecchie facendo uso di idonei sistemi di raccolta.

 **Indossare la protezione per l'udito!**

Spiegazione dei pittogrammi usati nel testo

 **Pericolo!**
Questo simbolo significa una situazione imminente di pericolo di tipo generale per la vita e per la salute delle persone. La non osservanza di queste avvertenze ha come conseguenza gravi danni per la salute, fino a lesioni che comportano pericolo di morte.
► Questa freccia rimanda alla corrispondente misura precauzionale finalizzata alla prevenzione di tale pericolo.

 **Pericolo proveniente da corrente elettrica!**
Questo simbolo significa una situazione imminente di pericolo, causato da corrente elettrica, per la vita e per la salute delle persone. La non osservanza di queste avvertenze ha come conseguenza gravi danni per la salute, fino a lesioni che comportano pericolo di morte.
► Questa freccia rimanda alla corrispondente misura precauzionale finalizzata alla prevenzione di tale pericolo.

 **Attenzione!**
Questo simbolo indica una possibile situazione di pericolo. La non osservanza di queste avvertenze può avere come conseguenza lievi lesioni o danni materiali.
► Questa freccia rimanda alla corrispondente misura precauzionale finalizzata alla prevenzione di tale pericolo.

 **Fare attenzione!**
Questa avvertenza dà all'utente raccomandazioni operative e suggerimenti utili.

Avvertenze generali di sicurezza e per utensili elettrici



AVVERTENZA

Tutte le avvertenze di sicurezza e le istruzioni devono essere lette.

Eventuali omissioni per quanto riguarda il rispetto delle avvertenze di sicurezza e delle istruzioni possono provocare scosse elettriche, incendi e/o gravi lesioni.

Tutte le avvertenze di sicurezza e le istruzioni devono essere conservate per il futuro.

Il termine "utensile elettrico", usato nelle avvertenze di sicurezza, si riferisce a utensili elettrici funzionanti con allacciamento di rete (con cavo di alimentazione della corrente) e a utensili elettrici funzionanti con accumulatori (senza cavo di alimentazione della corrente).

Sicurezza sul posto di lavoro

- 1. L'ambiente di lavoro deve essere mantenuto pulito e ben illuminato.**
Il disordine e gli spazi di lavoro non illuminati possono comportare infortuni.
- 2. Con l'utensile elettrico si deve lavorare in un ambiente dove non sussiste pericolo di esplosioni, e dove non si trovano sostanze liquide, sostanze gassose o polveri infiammabili.**
Gli utensili elettrici provocano scintille che potrebbero infiammare la polvere o i vapori.
- 3. Durante l'utilizzo dell'utensile elettrico è necessario mantenere a distanza i bambini e le altre persone.**
Distraendosi è possibile perdere il controllo dell'apparecchiatura.

Sicurezza elettrica

- 4. La spina di collegamento dell'utensile elettrico deve poter entrare nella presa di corrente. Non devono essere in nessun caso apportate modifiche alla spina. Non si deve usare nessuna spina adapter insieme a utensili elettrici con collegamento a terra di protezione.**
Spine non modificate e prese idonee riducono il rischio di scosse elettriche.
- 5. Si deve evitare che il proprio corpo entri in contatto con superfici collegate a terra, come tubazioni, riscaldamenti, stufe e frigoriferi.**
Sussiste rischio elevato di scarica elettrica, se il corpo dell'operatore addetto ai lavori è collegato a terra.
- 6. Gli utensili elettrici devono essere tenuti lontano dalla pioggia e dall'umidità.**
La penetrazione di acqua in un utensile elettrico aumenta il rischio di una scossa elettrica.
- 7. Il cavo non deve essere usato per scopi estranei alla sua funzione, come per esempio per trascinare l'utensile elettrico, per appenderlo oppure per tirarlo al fine di estrarre la spina dalla presa. Il cavo deve essere tenuto lontano da fonti di calore, da oli, da spigoli vivi oppure da parti mobili dell'apparecchiatura.**
I cavi danneggiati o attorcigliati aumentano il rischio di scariche elettriche.
- 8. Se si sta lavorando con un utensile elettrico all'aria aperta, è necessario usare solo cavi di prolungamento che siano idonei anche per un loro uso all'aria aperta.**
L'impiego di un cavo di prolungamento idoneo per un uso all'aria aperta riduce il rischio di scosse elettriche.
- 9. Se è inevitabile l'impiego dell'utensile elettrico in un ambiente umido, allora è necessario usare un interruttore automatico di sicurezza per correnti di guasto.**
L'impiego di un interruttore automatico di sicurezza per correnti di guasto riduce il rischio di scariche elettriche.

Avvertenze generali di sicurezza e per utensili elettrici

Sicurezza delle persone

- 10. Si raccomanda di essere cauti e di prestare la massima attenzione a quello che si sta facendo, e si raccomanda di procedere con raziocinio quando si sta lavorando con un utensile elettrico. Non si deve usare nessun utensile elettrico quando ci si sente stanchi, oppure quando si è sotto l'effetto di droghe, alcool o medicinali.**

Un momento di disattenzione durante l'uso dell'utensile elettrico può avere conseguenze molto serie.
- 11. Devono essere sempre indossati l'equipaggiamento per la protezione personale e gli occhiali di protezione.**

Il rischio di lesioni si riduce indossando equipaggiamento personale di protezione, come la maschera antipolvere, le scarpe di sicurezza antidrucciolo, l'elmetto di protezione e la protezione contro l'udito, a seconda del tipo di utensile elettrico e del suo impiego.
- 12. Si deve evitare una messa in funzione involontaria. È necessario accertarsi che l'utensile elettrico sia disinserito, prima di allacciarlo all'alimentazione di corrente e/o prima di allacciare l'accumulatore, e anche prima di prelevarlo o trasportarlo.**

Se durante il trasporto dell'utensile elettrico si ha il dito sull'interruttore, oppure se l'apparecchiatura è già inserita quando viene collegata all'alimentazione di rete, allora ciò può comportare degli infortuni.
- 13. Gli utensili di regolazione o la chiave per dadi devono essere allontanati prima di accendere l'utensile elettrico.**

Un utensile, oppure una chiave che si trova in un componente rotante dell'apparecchiatura, può provocare lesioni.
- 14. Si deve evitare di tenere una posizione innaturale del corpo. Si deve lavorare sempre in una posizione sicura, mantenendo sempre una posizione di equilibrio.**

In questo modo è possibile controllare meglio l'utensile elettrico nelle situazioni impreviste.
- 15. È necessario indossare abbigliamento idoneo. Non devono essere indossati abiti larghi o monili. I capelli, i vestiti e i guanti devono essere tenuti a distanza dalle parti in movimento.**

Gli abiti larghi, i monili o i capelli lunghi possono rimanere impigliati nelle parti in movimento.
- 16. Se possono essere montati dispositivi di aspirazione della polvere e di raccolta della polvere, allora è necessario accertarsi che essi siano collegati e che vengano usati correttamente.**

L'impiego di un sistema di aspirazione della polvere può ridurre i pericoli causati dalla polvere.

Avvertenze generali di sicurezza e per utensili elettrici

Utilizzo e trattamento dell'utensile elettrico

- 17. La macchina non deve essere sovraccaricata. Per svolgere i lavori devono essere usati utensili elettrici appositamente adatti a tale scopo.**
Usando gli utensili elettrici adatti è possibile lavorare meglio e in modo più sicuro nel corrispondente spazio operativo.
- 18. Non deve essere usato nessun utensile elettrico, se il suo interruttore è guasto.**
Un utensile elettrico che non può più essere inserito o disinserito è pericoloso, e deve essere riparato.
- 19. La spina deve essere estratta dalla presa e/o si deve togliere l'accumulatore prima di procedere a regolazioni dell'apparecchiatura, prima di sostituire componenti accessori, oppure prima di mettere via l'apparecchiatura.**
Questa misura precauzionale impedisce un avvio involontario dell'utensile elettrico.
- 20. Quando non vengono utilizzati, gli utensili elettrici devono essere conservati in un luogo non accessibile ai bambini. Questa apparecchiatura non deve essere usata da persone che non hanno familiarità con il suo funzionamento, oppure che non hanno letto le presenti istruzioni.**
Le apparecchiature elettriche sono pericolose, se vengono usate da persone inesperte.
- 21. La manutenzione e la cura dell'utensile elettrico devono essere eseguite scrupolosamente. È necessario controllare che le parti mobili funzionino in modo impeccabile e non si inceppino. Si deve anche verificare l'eventuale presenza di pezzi rotti o danneggiati che potrebbero pregiudicare il corretto funzionamento dell'utensile elettrico. Le parti danneggiate dell'apparecchiatura devono essere riparate prima del suo impiego.**
La causa di molti incidenti dipende dalla cattiva manutenzione degli utensili a funzionamento elettrico.
- 22. Gli utensili da taglio devono essere mantenuti affilati e puliti.**
Se gli utensili da taglio con bordi affilati vengono sottoposti a una scrupolosa cura e manutenzione, allora si bloccano più raramente e sono più facilmente manovrabili.
- 23. L'utensile elettrico, gli accessori, gli utensili di ricambio ecc. devono essere utilizzati conformemente alle presenti istruzioni. È necessario a tale riguardo tenere in considerazione le condizioni di lavoro e l'attività che deve essere svolta.**
L'utilizzo di utensili elettrici per applicazioni diverse da quelle previste può provocare situazioni di pericolo.

Servizio

- 24. L'utensile elettrico deve essere riparato solo da personale qualificato, e solo con pezzi originali di ricambio.**
In questo modo si assicura il mantenimento della sicurezza dell'utensile elettrico.

Caratteristiche tecniche

Dati tecnici

Tipo di fresa diamantata	SG150	SG180
Tensione di esercizio (V / Hz)	~230 / 50/60	~230 / 50/60
Potenza assorbita (Watt)	1800	1800
Classe di sicurezza	□ / II	□ / II
Numero di giri (min^{-1})	7800	4100
Diametro del disco (mm)	150	185
Larghezza della fresa (mm)	7 – 35	9 – 43
Profondità della fresa (mm)	7 – 45	15 – 60
Peso (kg)	5,6	6,0
Sistema elettronico per il numero di giri		
	Sì	Sì
L_{pa} (pressione acustica) dB (A)	95	99
L_{wa} (potenza acustica) dB (A)	106	110
Misurazione delle vibrazioni: $K = 1,5 \text{ m/s}^2$		
Impugnatura anteriore (1) m/s^2	2,79	2,11
Impugnatura posteriore (2) m/s^2	3,73	3,24

Peso conformemente alla procedura EPTA 01/2003.

Valori sonori e valori delle vibrazioni conformemente alla Norma EN 60745.

Caratteristiche della macchina

Le macchine sono dotate di un sistema elettronico appositamente progettato. Esso si occupa del monitoraggio del numero di giri, e grazie alle spie luminose verde / rossa (posizione 12 e 13, vedere Illustrazione a pagina 8) è di aiuto per ottenere il progresso più favorevole dei lavori, con conseguenti condizioni di lavoro che contribuiscono a ridurre l'usura degli utensili.

Visualizzazione ottica

Verde: numero di giri per una prestazione di fresatura ottimale

Rosso: numero di giri troppo basso - disinserimento

Se non si rispetta questo segnale di allarme, ossia se non si riduce l'avanzamento, il sistema elettronico fa scattare il disinserimento per sovraccarico. Dopo l'arresto, estrarre dalla fessura i dischi diamantati per il taglio a secco. La macchina può essere riavviata subito.

Componenti della macchina ed elementi di comando

- 1 Interruttore ON / OFF
- 2 Impugnatura
- 3 Rotella posteriore di presa
- 4 Raccordo per l'allacciamento del tubo flessibile di depolverizzazione
- 5 Freccia della direzione di rotazione
- 6 Disco a pressione
- 7 Vite a testa esagonale (filettatura sinistrorsa)
- 8 Disco diamantato per il taglio a secco
- 9 Calotta di protezione
- 10 Rotella anteriore di presa
- 11 Impugnatura supplementare
- 12 Indicatore LED verde
- 13 Indicatore LED rosso

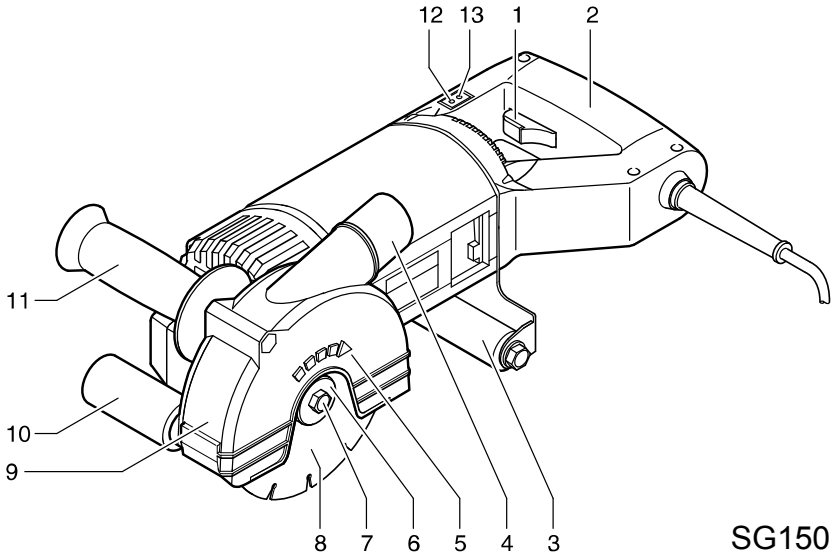

SG150

Prima di iniziare i lavori

Al fine di garantire un lavoro sicuro con la fresa diamantata, prima di ogni impiego si raccomanda di prestare attenzione ai seguenti punti.

- Tutte le avvertenze di sicurezza e di pericolo riportate nel presente manuale di istruzioni devono essere lette attentamente.
- Sulla targhetta del modello è necessario controllare la tensione indicata, ed accertarsi che essa sia identica alla tensione di rete.
- Prima di ogni uso è necessario controllare la macchina, il cavo di collegamento e la spina, ed è necessario accertarsi che i dischi diamantati siano correttamente in sede.
- Devono essere usati solo dischi diamantati per il taglio a secco che sono stati consigliati dalla **MAKITA** per il corrispondente campo d'impiego.
Devono essere usati solo dischi diamantati per il taglio a secco che siano omologati per il funzionamento a doppio taglio.



- **Pericolo!**

Pericolo di lesioni causate da un distacco del disco diamantato.

► *È necessario usare solo dischi diamantati per il taglio a secco il cui numero di giri consentito è così elevato come il numero massimo di giri con funzionamento a vuoto della fresa diamantata, e si deve prestare attenzione alle istruzioni del costruttore per il montaggio e per l'impiego dei dischi diamantati per il taglio a secco.*

Devono essere assolutamente rispettate le misure dei dischi diamantati. Il diametro del foro deve essere adatto all'albero motore (Ø 22 mm), senza gioco. Per il montaggio dei dischi diamantati non deve essere usato nessun riduttore o adattatore.

- È necessario verificare che i dischi diamantati per il taglio a secco siano in sede in modo impeccabile, e che siano fissati.
- È necessario stabilire un allacciamento idoneo con un sistema di aspirazione della polvere.
- È necessario indossare abbigliamento di protezione, come l'elmetto di protezione, la protezione del volto o gli occhiali di protezione, i guanti di protezione e se necessario un grembiule.

Uso conforme alle disposizioni

La fresa diamantata è omologata solo per dischi diamantati e per l'impiego per tagli a secco in opere di muratura (mattoni, calcare, pietre tagliate) e calcestruzzo. Non può essere usata per tagli a umido e per tagli in metallo, vetro, legno ecc.

La fresa diamantata è omologata solo per l'impiego con un depolverizzatore adatto per polvere di roccia.

I dischi diamantati per il taglio a secco non devono essere mai usati per la rettifica di grosso.

I dischi diamantati per il taglio a secco non devono essere sottoposti a pressione laterale.

Funzionamento e comandi

Montaggio e/o sostituzione dei dischi diamantati per il taglio a secco

(Illustrazione 1 e Illustrazione 2)

Se la fresa diamantata viene messa in funzione con due dischi diamantati, allora essi dovrebbero essere di tanto in tanto scambiati fra di loro, al fine di garantirne un logoramento uniforme. I dischi diamantati che sono logorati in modo non uniforme non dovrebbero essere combinati fra di loro.

La fresa diamantata può essere anche messa in funzione con un solo disco diamantato.

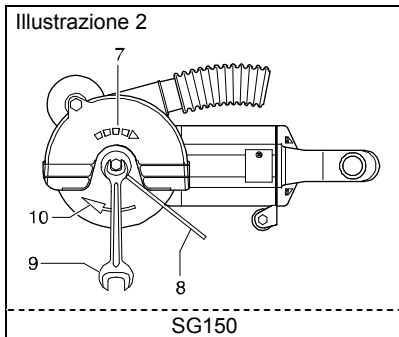
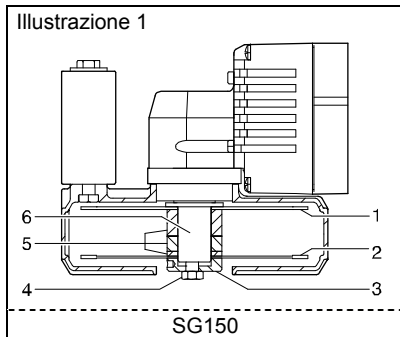

- Inserire il disco diamantato (1) sull'albero motore (6) (Illustrazione 1), e prestare a tale riguardo attenzione alla freccia della direzione di rotazione che si trova sull'alloggiamento (7), e al disco diamantato (10) (Illustrazione 2).
- Inserire gli spessori (5) sull'albero motore (6), conformemente alla larghezza di fessura desiderata (Illustrazione 1).
- Inserire il disco diamantato (2) sull'albero motore (6) (Illustrazione 1), e prestare a tale riguardo attenzione alla freccia della direzione di rotazione che si trova sull'alloggiamento (7), e al disco diamantato (10) (Illustrazione 2). In caso di funzionamento con un solo disco diamantato viene a cadere questa fase di montaggio.
- Inserire tutti gli spessori rimanenti (5) sull'albero motore (6). L'albero motore (6) deve ancora sporgere, in modo tale che il disco a pressione (3) possa essere centrato (Illustrazione 1).



- **Fare attenzione!**
Il foro nel disco a pressione (3) non è applicato centrato.

Inserire il disco a pressione (3). Portare la filettatura nell'albero motore (6) con il foro nel disco a pressione (3) per la copertura (Illustrazione 1).



- **Fare attenzione!**
La vite a testa esagonale (4) ha una filettatura sinistrorsa.

Con la vite a testa esagonale (4) avvitare il disco a pressione (3) all'albero motore (6) (filettatura sinistrorsa) (Illustrazione 1) e serrare con una chiave a forcella SW 13 (9) (10 Nm), tenendo fisso il disco a pressione (3) con il perno (8) (Illustrazione 2).

- Controllare se i dischi diamantati sono correttamente in sede. I dischi diamantati devono essere montati come descritto sopra, e devono poter ruotare liberamente. I dischi diamantati danneggiati, rotanti in modo non circolare oppure vibranti devono essere sostituiti immediatamente.



- **Pericolo!**
Pericolo di lesioni causate da un distacco del disco diamantato (parti che volano via), provocato da dischi diamantati danneggiati, rotanti in modo non circolare oppure vibranti.

► Quando si mette in funzione la macchina per prova, è necessario mantenere i dischi diamantati distanti dal corpo, e non si deve né toccarlo, né entrare in contatto con esso.

Avviare un funzionamento di prova di almeno 30 secondi, senza mettere sotto sforzo.

Funzionamento e comandi

Regolazione della profondità di taglio (Illustrazione 3 e Illustrazione 4)

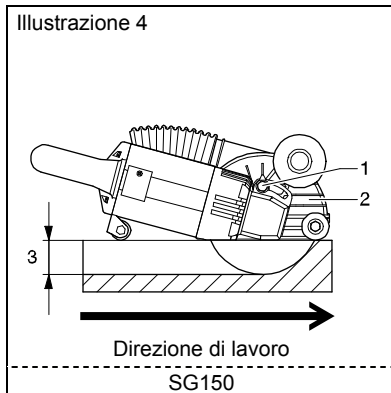
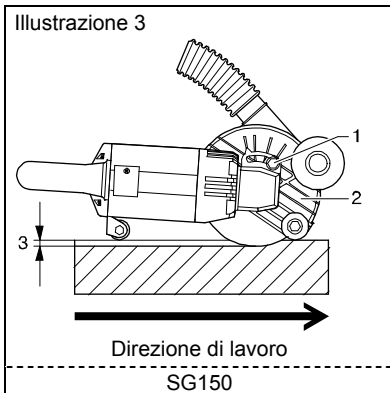

- Allentare il dado esagonale (1) della calotta di protezione (2) con una chiave a forcella SW 13. Regolare la profondità di fresatura (3) girando la calotta di protezione (2). Serrare il dado esagonale (1) (Illustrazione 3 e Illustrazione 4).

Allacciamento dell'aspirazione della polvere (Illustrazione 5)

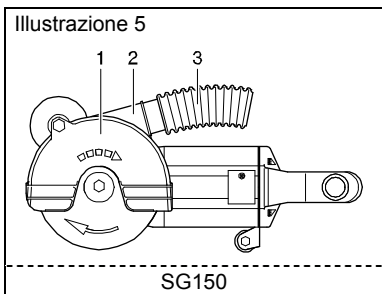

- Controllare il funzionamento del depolverizzatore e collegare poi saldamente il tubo flessibile del depolverizzatore (3) al raccordo (2) della calotta di protezione (1). Il raccordo (2) è stato progettato in modo adatto per il tubo flessibile di aspirazione di un depolverizzatore.



- **Fare attenzione!**
Il tubo flessibile di aspirazione può essere applicato in condizioni fredde solo esercitando molta forza sul raccordo (2) della fresa diamantata.

Funzionamento e comandi

Accensione della fresa diamantata e fresatura (Illustrazione 6)

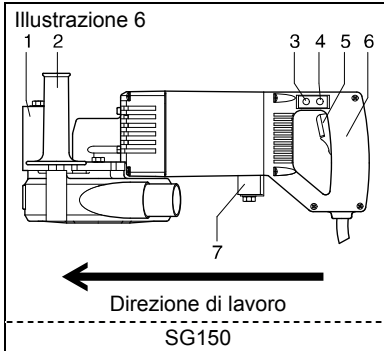

- Tenere sempre ferma la fresa diamantata con entrambe le mani sulle impugnature (2 e 6).
- Appoggiare la rotella anteriore (1) alla parete – I dischi diamantati per il taglio a secco non devono toccare la parete.
- Accendere la fresa diamantata con l'interruttore (5), e aspettare fino a quando è stato raggiunto il numero di giri di funzionamento - Si illumina il LED (3) verde.
- Inserire uniformemente nella parete i dischi diamantati per il taglio a secco – Il LED (3) verde non si deve spegnere.
- La fresa diamantata può essere spinta in direzione della fessura prevista quando la rotella posteriore di presa (7) aderisce alla parete.
Per la direzione di lavoro della fresa diamantata vedere Illustrazione 6.



• **Attenzione!**

I dischi diamantati possono spuntarsi o andare distrutti come conseguenza del surriscaldamento. Un disco diamantato surriscaldato (funzionamento eccessivo) non può essere più in linea di principio riaffilato.

► *L'avanzamento può essere tanto elevato quanto la capacità di molatura del materiale da parte dei dischi diamantati. Di conseguenza non si deve esercitare pressione eccessiva sui dischi diamantati, e si devono evitare angolazioni.*

Se l'avanzamento è troppo rapido, allora si illumina la spia LED rossa (4). In questo caso è necessario ridurre immediatamente l'avanzamento, fino a quando si è riaccesa la spia LED verde (3) (Illustrazione 6).

Se non si rispetta questo segnale di allarme, ossia se non si riduce l'avanzamento, allora il sistema elettronico fa scattare il disinserimento per sovraccarico.



• **Pericolo!**

Sussiste pericolo di lesioni causate da un rinculo incontrollato della fresa diamantata, provocato da un'angolazione della fresa diamantata nella fessura di fresatura.

► *Si deve sempre aspettare l'arresto completo dei dischi diamantati per il taglio a secco, e solo successivamente si può estrarre la fresa diamantata dalla fessura della fresatura.*

Il processo di fresatura può poi iniziare e proseguire, come descritto sopra (accendere la fresa diamantata e fresare).



• **Fare attenzione!**

Se il disco diamantato non ha sufficiente potenza di taglio, allora anche la fresa diamantata si spegne. In questo caso è necessario verificare se è stato scelto il disco diamantato giusto per il corrispondente ambito d'impiego.

Funzionamento e comandi

Conclusione del processo di fresatura



- **Pericolo!**

Sussiste pericolo di lesioni causate da un rinculo incontrollato della fresa diamantata, provocato da un'angolazione della fresa diamantata nella fessura di fresatura.

- ▶ *Si deve sempre aspettare l'arresto completo dei dischi diamantati per il taglio a secco, e solo successivamente si può estrarre la fresa diamantata dalla fessura della fresatura.*

Spegnere la fresa diamantata con l'interruttore (5) (Illustrazione 6), e solo dopo l'arresto estrarre i dischi diamantati dalla fessura e deporli.

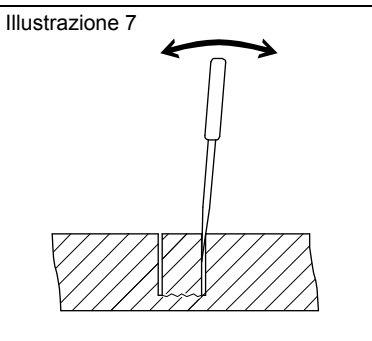

- **Attenzione!**

Pericolo di rottura dei dischi diamantati!

- ▶ *Non spaccare mai il traversino con i dischi diamantati per il taglio a secco.*

Il traversino nella parete deve essere spaccato con un utensile idoneo (per es. scalpello) (Illustrazione 7).

Pulitura



Pericolo!

Pericolo di lesioni causate da scarica elettrica.

- ▶ *Prima di eseguire qualsiasi lavoro alla fresa diamantata è necessario estrarre la spina della corrente elettrica.*

Dopo avere eseguito ogni lavoro di fresatura la macchina deve essere pulita.

- La macchina deve essere pulita accuratamente, e deve essere soffiata con aria compressa.
- Si deve fare attenzione che le impugnature siano asciutte e sgrassate.

Manutenzione



Pericolo!

Pericolo di lesioni causate da scarica elettrica.

- ▶ *Prima di eseguire qualsiasi lavoro alla fresa diamantata è necessario estrarre la spina della corrente elettrica.*

La manutenzione della fresa diamantata deve essere eseguita almeno una volta all'anno. Inoltre è di volta in volta necessaria una manutenzione in base all'usura delle spazzole di carbone.

Per i lavori di riparazione possono essere incaricate esclusivamente aziende specializzate in lavori di riparazione e manutenzione, e autorizzate dall'azienda **MAKITA**. A tale riguardo è necessario essere sicuri che vengano usati esclusivamente pezzi di ricambio originali **MAKITA** e accessori originali **MAKITA**.

Dichiarazione di conformità CE

Noi, Makita Corporation, dichiariamo in qualità di costruttori responsabili che le seguenti apparecchiature del marchio Makita:

Denominazione dell'apparecchiatura: Fresa diamantata per scanalature a muro
Denominazione del modello / tipo: SG150, SG180

vengono prodotte in serie e

soddisfano le seguenti Direttive dell'Unione Europea:

2006/42/CE

e sono conformi alla seguente Norma e/o documento normativo:

EN 60745

La documentazione tecnica viene eseguita dal nostro referente autorizzato in Europa:

MAKITA INTERNATIONAL EUROPE LTD.

Michigan Drive, Tongwell, Milton Keynes,
MK15 8JD, England

13 ottobre 2009



Tomoyasu Kato
Direttore

Makita Corporation, 3-11-8 Sumiyoshi-Cho, Anjo, Aichi, 446-8502, Japan



Makita Corporation
Anjo, Aichi, Japan