

# User Manual



BORN INNOVATIVE®





BORN INNOVATIVE

## Summary

# Summary

<b>USER MANUAL (GB) .....</b>	<b>P 01</b>
<b>MANUEL D'UTILISATION (FR) .....</b>	<b>P 10</b>
<b>BEDIENUNGSANLEITUNG (DE) .....</b>	<b>P 19</b>
<b>MANUALE ISTRUZIONI (IT) .....</b>	<b>P 28</b>
<b>GEbruikersHANDLEIDING (NL) .....</b>	<b>P 37</b>
<b>MANUAL DE INSTRUÇÕES (PT) .....</b>	<b>P 46</b>
<b>MANUAL DE INSTRUCCIONES (ES) .....</b>	<b>P 55</b>
<b>BRUGERVEJLEDNING (DK) .....</b>	<b>P 64</b>
<b>INSTRUKTIONSMANUAL (SE) .....</b>	<b>P 73</b>
<b>KÄYTTÖOHJE (FI) .....</b>	<b>P 82</b>
<b>ΟΔΗΓΙΕΣ ΧΡΗΣΕΩΣ(GR) .....</b>	<b>P 91</b>
<b>РУКОВОДСТВО ПОЛЬЗОВАТЕЛЯ (RU) .....</b>	<b>P 100</b>
<b>INSTRUKCJA OBSŁUGI (PL) .....</b>	<b>P 109</b>
<b>NÁVOD K OBSLUZE (CZ) .....</b>	<b>P 118</b>
<b>NAVODILA ZA UPORABO (SI) .....</b>	<b>P 127</b>
<b>KULLANIM KILAVUZU(TR) .....</b>	<b>P 136</b>

## Parts Description

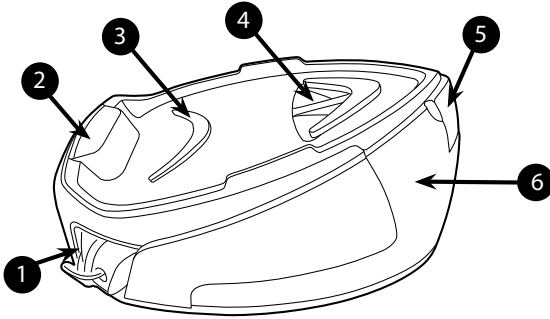

**Fig. 1: Base and Tank Description**

1	Cord Storage
2	Iron Tray
3	Silicon Pad
4	Resin Cover
5	Water Tank Cover
6	Water Tank

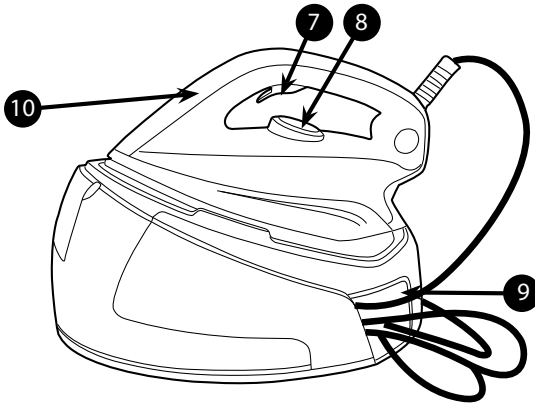

**Fig. 2: Domestic Iron Description**

7	Steam Trigger
8	Temperature Dial
9	Steam Hose Storage
10	Iron heating Light

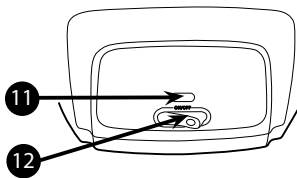

**Fig. 3: Domestic Iron Control Panel**

11	Power On Light
12	ON/OFF Switch

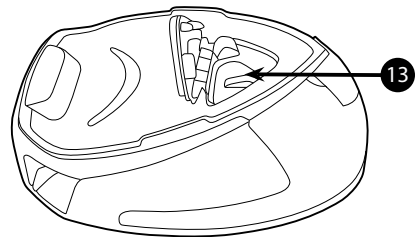

**Fig. 4: Filter Cassette**

13	Filter Cassette
----	-----------------



BORN INNOVATIVE

## Introduction

Dear customer,

First of all, we would like to congratulate you for purchasing this Hoover ironing system and to thank you for the confidence you have in Hoover brand.

This appliance has been manufactured with great care, respecting all of our quality criteria and has been tested several times. We hope its use will fulfil your expectations. We are strongly convinced that it will make your ironing much faster and better.

Before using your new Hoover appliance, please read carefully this user's manual. If you need further information or if you encounter any trouble which are not noticed in this manual, please contact the after-sales service or your standard dealer.

## Important Safety Instructions

Read this user manual carefully before you first use and save it for future reference.

This appliance can be used by children aged from 8 years and above and persons with reduced physical, sensory or mental capabilities or lack of experience and knowledge if they have been given supervision or instruction concerning use of the appliance in a safe way and understand the hazards involved. Children shall not play with the appliance. Cleaning and user maintenance shall not be made by children without supervision.

- This product has been designed for domestic use only. In case of any commercial use, inappropriate use or failure to comply with the instructions, the manufacturer is not responsible and the guarantee will not apply.
- Before connecting your appliance, check if the main voltage is the same as the voltage indicated on your appliance and that the power outlet is connected to the earth.
- Ensure before each use that the electric cord or any





## Important Safety Instructions

other important part is not damaged.

- Keep the iron and its cord out of reach of children less than 8 years of age when it is energized or cooling down.
- Never direct the steam towards persons or animals. Never direct the steam jet towards any other electrical or/and electronic appliances.
- The iron is not to be used if it has been dropped, if there are visible signs of damage or if it is leaking.
- If the appliance shows evidence of breakdown, malfunction, leakages. Please make sure it is checked by an authorized Service Centre to avoid any danger.
- Always make sure the appliance is switched off, unplugged and cooled down before doing any maintenance work.
- The iron must not be left unattended while it is connected to the supply mains and before it has cooled down.
- Do not unplug the appliance by pulling on the cord or on the appliance.
- Never immerse the iron, the stand, the cable or the plugs in water. Never hold them under the water tap.
- The soleplate of the iron can become extremely hot and may cause burns if touched. Never touch the electric cords with the soleplate.
- If the supply cord is damaged, it must be replaced by the manufacturer, service agent or similarly qualified persons in order to avoid a hazard.
- When placing the iron on its stand, ensure that the

## Important Safety Instructions

surface on which the stand is placed is stable.

- The plug must be removed from the socket-outlet before the water reservoir is filled with water.
- The surfaces with  are liable to get hot during use.
- To have a electronic copy of the instruction manual contact the after sales service in guarantee card.
- The iron must be used and rested on a stable surface.

## Chapter 1: Preparation for Use

Due to the powerful output of steam, Hoover recommends the use of an active ironing board with blowing and vacuuming function which allows escape of any excess steam.

Place the ironing system on a stable and level surface, for example on the hard part of an ironing board or on a heat-resistant surface.

### Chapter 1.1: What Kind of Water May be Used?

The Hoover ironing system has been designed to be used with tap water only.

There is no need to use distilled or pure distilled water.

Nevertheless, in case you live in a hard water area, you can mix 50% of distilled water with 50% of tap water.

Do not use any other kind of water or do not add any contents to water tank as it can damage your appliance.

### Chapter 1.2 : Filling the Water Tank

Switch off the appliance and unplug it.

Open the water tank cover (5) to gain access to the water tank.

Fill it with tap water with the help of a bottle.

Do not exceed the max mark.

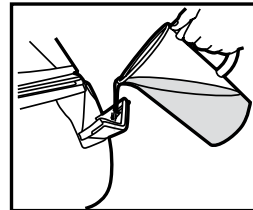

**Fig. 5:** Water Tank Filling

**WARNING:** Do not add vinegar, hot water, perfume, or any other kind of chemical agents or any other contents in the water tank. It could damage the steam generator and shorten its life use.

## Chapter 1.3 - Switching on the Appliance

Connect the appliance with the mains cord to the earthed socket. Press on the main switch (12), the power light (11) will illuminate red color, turn the temperature dial (8) to your desired setting, the iron heating light (10) will illuminate informing you that the appliance is heating up, this will turn off when the soleplate reaches the selected temperature.

After approximately 1 minute, the iron heating light (10) will go off, then you can start ironing.

### **N.B.**

The first time the appliance is used, some fumes, dust and a smell should appear.

It's quite normal and will quickly disappear.

This is due to a treatment applied to the soleplate that improves the steam performance.

Before use, please use the iron as described in Chapter 2.4 Vertical Steam Ironing.

## Chapter 2: Using Your Steam Generator

### Chapter 2.1: Regulating the Soleplate Temperature

Select the temperature of the soleplate by turning the dial (8) on the iron to the desired position.

Wait a few moments until the iron heating light (10) is off.

It will indicate to you that the soleplate has reached the requested temperature.

While ironing, the iron heating light (10) may turn on and off, the temperature adjusts without interrupting your ironing.

### **Help**

*To know the best suitable temperature for each textile, check the laundry care label of the article to be ironed. Please note that during use, the temperature light goes on from time to time. It signifies that the iron is heating up to the set temperature.*

*If a fabric is made with various kinds of fibers always select the soleplate temperature adequacy with the most delicate one.*

*If you select a lower temperature while ironing, wait until the iron has cooled down to the set temperature before you continue ironing.*

*If the temperature is too low, some drops of water could escape from the soleplate. Please raise up the temperature above the 2 dots (••) to avoid this issue.*

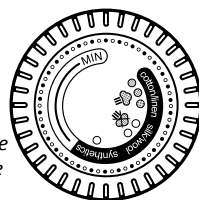

in

## Chapter 2.2 - Ironing

### Dry Ironing

Select the temperature of the soleplate following the indications of chapter 3.1. Start your ironing without pressing the steam trigger (7), when the soleplate reaches the appropriate temperature.

### Steam Ironing

Select the temperature of the soleplate following the indications of chapter 3.1. The steam will be ready to be used after 1 minute and the dedicated lamp will turn off. Starting from that time you can begin your ironing and press the steam trigger (7) for having steam.

### **N.B.**

During the use, you should hear some noise coming from your steam generator. It's totally normal. It signifies that a pump injects water into iron soleplate.

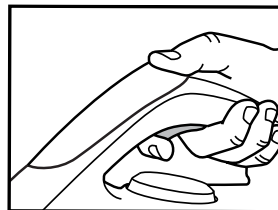

**Fig. 6:** Pressing Steam Trigger Graphic

## Chapter 2.3 - How to Choose the Correct Soleplate Temperature and Steam?

To obtain the best results, it is really important to set the correct temperature of the soleplate and the steam flow you are using. If correctly used, it will simplify your ironing and provide outstanding results, making ironing easier and faster.

Textile	Soleplate T°C
Jeans	•••
Cotton	•••
Linen	•••
Starched Clothes	•••
Velvet/Alcantara	••
Wool	••
Silk	••
Cashmere	••
Rayon	••
Polyester	•
Nylon	•
Acrylic	•
Lycra	•
Polyamid	•

### Help

When steam ironing clothes on which shiny patches may occur, we recommend you to set the soleplate temperature to a lower temperature or iron the garment on the reverse.

Start with the fabrics that needed to be ironed at a lower temperature (•) and finish with those that needed to be ironed at the higher temperature (•••/Max).

## Chapter 2.4 - Vertical Steam Ironing

Set the soleplate temperature (8) to the max temperature.

Hang curtains and clothes (jackets, suits, coats). Hold the iron in vertical position at a short distance of the fabric to avoid burning it. Press the steam trigger (7) to steam iron moving it from top to bottom.

**WARNING:** Do not direct the steam jet towards people or animals.



## Chapter 2.5 - Refilling the Water Tank During Usage

You can fill the water tank at any time during use.

Open the water tank cover (5) and refill the water tank with the help of a bottle of water without exceeding the max mark level.

Please refer to chapter 1.2 for more detailed instructions.

## Chapter 3: Maintenance and Cleaning

All the maintenance and cleaning operations have to be done when the unplugged appliance has cooled down for at least 2 hours, to prevent any risk of burns.

### Chapter 3.1 - Cleaning the Appliance

Do not use any detergent or descaling products for cleaning the soleplate. Regularly clean it with a damp, non-metallic pad.

Empty the water tank after each use before storing it. To empty the water tank, press the trigger to release steam until no steam come out.

To clean the plastic parts of the stand, please use soft clothes.

### Chapter 3.2 - Filter Cassette Replacement

The appliance contains a filter cassette (12) to reduce scale deposits, this considerably prolongs the operational life of your iron.

The filter cassette is a single part under the tray and can be replaced.

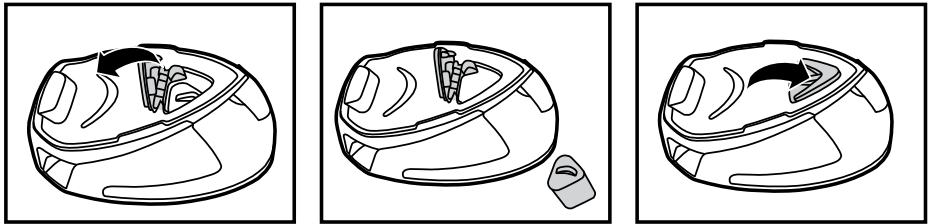

**Fig. 7: Filter Cassette Replacement**

### Chapter 3.3 - Storage

Switch off the appliance and unplug it.

Empty the water tank. To empty the water tank, press the trigger to release steam until no steam come out.

Put the iron on the heat-resistant iron silicon pad (4). Wait at least 30 minutes allowing the soleplate and the generator to cool down.

Store the power cord in cord storage (1), and store the steam hose in the steam hose storage (9).

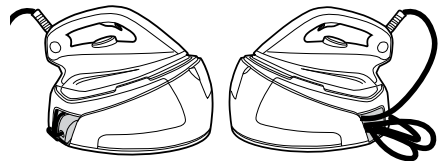

**Fig. 8: Cord Storage**

Then you can take away your appliance in order to store it safely and easily.

## Troubleshooting

These are common problems you may encounter when using your appliance.

If you are unable to solve any issue please contact your local Hoover Service Office.

Problem	Cause	Solution
The appliance does not become hot	There is a connection problem.	Check the mains cord, the plug and the wall socket
	The appliance is not switched on.	Press on the on/off switch
	The soleplate temperature is too low.	Set a higher temperature of the soleplate
The appliance does not produce steam	The appliance is not switched on	Press on the on/off switch
	The tank may be empty	Refill the water tank
	You are not pressing the steam trigger	Press the steam trigger
The soleplates becomes dirty or brown	There should be chemical or additives in the water used for ironing	Never use any chemical or additives in the water. Contact your after sales service if the linen is still dirty
	The linen is still dirty	Clean the soleplate with a non-metallic sponge
Water stripes appear on the textile	Your ironing board cover is saturated in water	Change the cover or use a mesh ironing board

## Important Information

### Hoover spares and Consumables

Always replace parts with genuine Hoover spares. These are available from your local Hoover dealer or direct from Hoover. When ordering spare parts, always check your model number.

#### Consumable

Filter Cassette U79 – 35601716

### Hoover Service

Should you require service at any time, please contact your local Hoover Service Office. Please see all the contact details below.

### Safety

Hoover believes that independent approval is the best way of demonstrating safety in design and manufacture.

**All Hoover iron systems have been manufactured in compliance of all safety regulations and approved by the most qualified independent approval certification bodies.**

### ISO 9001

Hoover's factories have been independently assessed for quality. Our products are made using a quality system which meets the requirements of ISO 9001.

### The Environment

The symbol on this appliance indicates that this appliance may not be treated as household waste. Instead it must be handed over to the applicable collection point for the recycling of electrical and electronic equipment. Disposal must be carried out in accordance with local environmental regulations for waste disposal. For more detailed information about treatment, recovery and recycling of this appliance, please contact your local city office, your household and waste disposal service or the shop where you purchased the appliance.



This appliance complies with the European Directives 2014/35/EU, 2014/30/EU and 2011/65/EU.

CANDY HOOVER GROUP Srl Via Privata Eden Fumagalli, 20861 Brugherio (MB) Italy

### Your Guarantee

The guarantee conditions for this appliance are as defined by our representative in the country in which it is sold. Details regarding these conditions can be obtained from the dealer from whom the appliance was purchased. The bill of sale or receipt must be produced when making any claim under the terms of this guarantee.

Subject to change without notice.

## Description

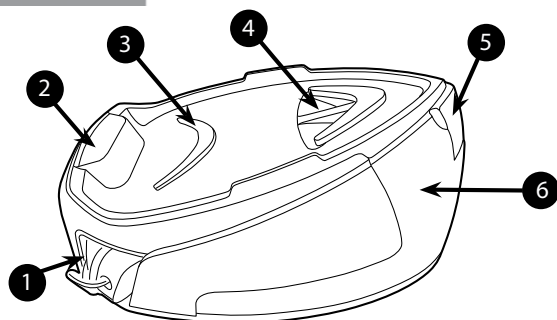

**Fig. 1:** Description de la base et du réservoir

1	Rangement du cordon
2	Plaque repose-fer
3	Tampon en silicium
4	Couvercle en résine
5	Couvercle du réservoir d'eau
6	Réservoir d'eau

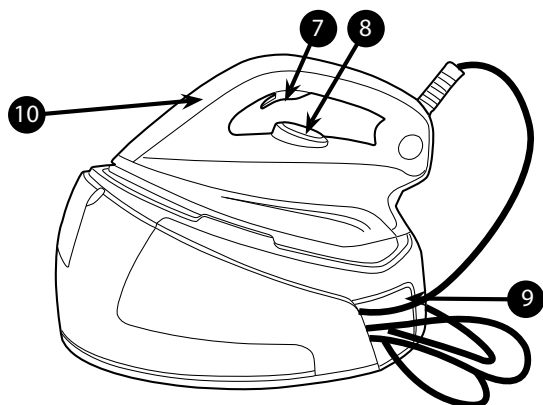

**Fig. 2:** Description du fer domestique

7	Gâchette de vapeur
8	Température de la semelle
9	Espace de rangement du tuyau à vapeur
10	Voyant de chauffage du fer

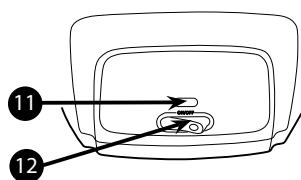

**Fig. 3:** Panneau de commande du fer domestique

11	Voyant de marche
12	Interrupteur ON/OFF

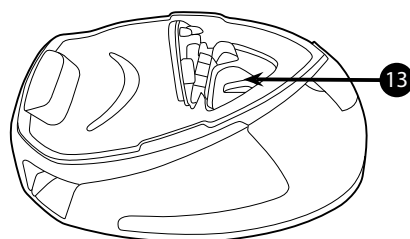

**Fig. 4:** Cassette du filtre

13	Cassette du filtre
----	--------------------





BORN INNOVATIVE

## Introduction

Cher Client,

Nous souhaitons tout d'abord vous remercier d'avoir acheté une centrale vapeur Hoover et d'avoir fait confiance à la marque Hoover.

Cet appareil a été fabriqué avec grand soin et dans le respect de nos critères de qualité, puis testé à plusieurs reprises. Nous espérons que vos attentes seront satisfaites Et sommes absolument convaincus qu'il rendra votre repassage beaucoup plus facile et rapide.

Avant d'utiliser votre nouvel appareil Hoover, prenez le temps de lire attentivement ce manuel. Si vous avez besoin d'informations supplémentaires ou si vous rencontrez des problèmes non traités dans ce manuel, veuillez contacter le service après vente ou votre revendeur local.

## Instructions importantes de sécurité

Veillez lire attentivement ce manuel d'utilisation avant d'utiliser le fer pour la première fois et gardez-le pour pouvoir le consulter à d'autres occasions.

**Cet appareil peut être utilisé par des enfants âgés d'au moins 8 ans et par des personnes ayant des capacités physiques, sensorielles ou mentales réduites, ou n'ayant pas d'expérience ou de connaissances en la matière. Ces dernières doivent recevoir des instructions sur l'utilisation de l'appareil en toute sécurité et comprendre les risques impliqués. Les enfants ne doivent pas jouer avec l'appareil. Le nettoyage et l'entretien ne devraient pas être effectués par des enfants sans supervision.**

- Ce produit a été conçu uniquement pour l'usage domestique. En cas d'usage commercial, d'utilisation inappropriée ou de non respect des instructions, le fabricant décline toute responsabilité et la garantie sera invalidée.
- Avant de brancher l'appareil, vérifiez que la tension du courant est la même que celle indiquée sur l'appareil et que la prise est connectée à la terre.

## Instructions importantes de sécurité

- Avant chaque utilisation, vérifiez que le cordon électrique ou toute autre pièce importante n'est pas endommagé(e).
- Gardez le fer à repasser et son cordon hors de portée des enfants âgés de moins de 8 ans lorsque l'appareil est sous tension ou en cours de refroidissement.
- Ne dirigez jamais le jet de vapeur vers des personnes ou des animaux. Ne dirigez jamais le jet de vapeur vers d'autres appareils électriques ou électroniques.
- Ne pas utiliser le fer s'il est endommagé ou qu'il comporte des signes visibles d'endommagement ou de fuite.
- Ou si l'appareil présente des signes d'endommagement, de dysfonctionnement ou de fuites. Assurez-vous de le faire réviser par un centre d'entretien agréé pour éviter tout danger.
- Avant toute intervention d'entretien, vérifiez toujours que l'appareil est éteint, débranché et a refroidi.
- Ne jamais laisser le fer sans surveillance lorsqu'il est sous tension ou avant son refroidissement complet.
- Ne débranchez pas l'appareil en tirant sur le cordon ou sur l'appareil.
- N'immergez jamais le fer, le support, le câble ou les fiches dans l'eau. Ne les mettez jamais sous le robinet.
- La semelle du fer peut devenir extrêmement chaude et provoquer des brûlures en cas de contact. Ne touchez jamais les cordons électriques avec la semelle.
- Si le cordon d'alimentation est endommagé, il doit être remplacé par le fabricant, le service après-vente ou d'autres personnes qualifiées pour éviter tout danger.

## Instructions importantes de sécurité

- Lorsque vous placez le fer sur son support, assurez-vous de la stabilité de la surface sur laquelle est posé le support.
- Retirer la fiche d'alimentation de la prise de courant avant de remplir le réservoir d'eau.
- Les surfaces  sont susceptibles de devenir très chaudes durant l'utilisation.
- Pour obtenir une copie électronique du manuel d'utilisation, contacter le service après-vente indiqué dans la carte de garantie.
- Le fer doit être utilisé et reposé sur une surface stable.

## Chapitre 1 : Préparation à l'emploi

Étant donné la sortie puissante de vapeur, Hoover conseille d'utiliser une planche à repasser active, avec fonctions de soufflerie et d'aspiration permettant l'évacuation de la vapeur en excès.

Placez le la centrale vapeur sur une surface stable et plane, par exemple sur la partie dure d'une planche à repasser ou une surface résistante à la chaleur.

### Chapitre 1.1 : Quel type d'eau peut être utilisé ?

Le système de repassage Hoover a été conçu pour être utilisé avec de l'eau du robinet.

Il n'est pas nécessaire d'utiliser de l'eau distillée ou pure.

Cependant, si vous vivez dans une région où l'eau est très dure, vous pouvez mélanger 50% d'eau distillée et 50% d'eau du robinet.

Ne pas utiliser un autre genre d'eau ou ne pas ajouter n'importe quel produit dans le réservoir d'eau, car cela peut endommager votre appareil.

### Chapitre 1.2 : Remplissage du réservoir d'eau

Éteignez l'appareil et retirez la fiche.

Ouvrez le couvercle du réservoir d'eau (5) pour pouvoir y accéder.

Remplissez d'eau du robinet à l'aide d'une bouteille, d'un pichet ou autre récipient avec bec verseur.

Ne dépassez pas le repère de niveau maximum.

**MISE EN GARDE :** N'ajoutez pas de vinaigre, d'eau chaude, de parfum ou tout autre agent chimique ou autre dans le réservoir à eau. Cela risquerait d'endommager la centrale vapeur et d'écourter sa durée de vie.

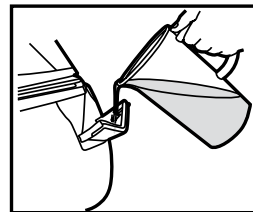

**Fig. 5:** Remplissage du réservoir d'eau

## Chapitre 1.3 - Mise sous tension de l'appareil

Branchez l'appareil à l'aide du cordon d'alimentation à une prise mise à la terre. Appuyez sur le bouton principal (12), le voyant de marche (11) s'allumera en rouge, placez le curseur de température (8) sur le réglage souhaité, le voyant de chauffage du fer (10) s'allumera pour vous informer que l'appareil chauffe. Celle-ci s'éteindra lorsque la semelle atteindra la température sélectionnée.

Après environ 1 minute, le voyant de chauffage du fer (10) s'éteindra ; vous pouvez dès lors commencer le repassage.

### N.B.

Lors de la première utilisation de l'appareil, vous pouvez voir apparaître de la fumée, de la poussière ou ressentir une odeur.

Ces signes sont tout à fait normaux et disparaîtront très rapidement.

Cela est dû au traitement appliqué à la semelle pour en améliorer les performance de repassage.

Avant toute utilisation, utilisez le fer comme décrit au Chapitre 2.4 Repassage vertical.

## Chapitre 2 : Utilisation de la centrale vapeur

### Chapitre 2.1: Réglage de température de la semelle

Sélectionnez la température de la semelle en tournant le curseur(8) du fer à la position souhaitée.

Attendez quelques instants jusqu'à ce que le voyant lumineux de chauffage du fer (10) s'éteigne.

Vous indiquant ainsi que la semelle a atteint la température demandée.

Lors du repassage, le voyant lumineux de chauffage du fer (10) peut s'allumer et s'éteindre : la température s'ajuste sans interrompre le repassage.

### Aide

Consultez l'étiquette de lavage du vêtement pour sélectionner la température la mieux adaptée à chaque tissu. Notez que le témoin de température s'allume de temps en temps pendant l'utilisation. Cela indique que le fer est en train de chauffer pour atteindre la température réglée.

Si le vêtement contient plusieurs types de fibres, sélectionnez toujours la température de la semelle en fonction du tissu le plus délicat.

Si vous sélectionnez une température inférieure pendant le repassage, attendez que le fer ait refroidi et atteint la température réglée avant de continuer à repasser.

Si la température est trop basse, il est possible que quelques gouttes d'eau s'échappent de la semelle. Réglez la température au-dessus des deux points (••) pour éviter ce problème.

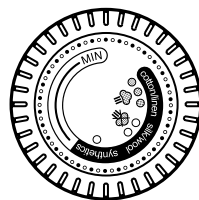

### Chapitre 2.2 - Repassage

#### Repassage à sec

Sélectionnez la température de la semelle en suivant les indications du Chapitre 3.1. Commencez le repassage sans appuyer sur le bouton vapeur (7), lorsque la semelle atteint la bonne température.

#### Repassage à vapeur

Sélectionnez la température de la semelle en suivant les indications du Chapitre 3.1. La vapeur est prête à être utilisée après 1 minute et le voyant dédié est éteint. Après ça, vous pouvez commencer le repassage en appuyant sur le bouton vapeur (7) pour libérer la vapeur.

### N.B.

Pendant l'usage, vous entendrez parfois un bruit provenant du générateur de vapeur. Cela est normal. Cela signifie qu'une pompe injecte l'eau dans la semelle de repassage.

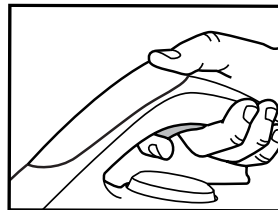

**fig. 6:** Illustration de l'enfoncement du déclencheur de vapeur

## Chapitre 2.3 - Comment choisir la température de la semelle et le débit de vapeur appropriés ?

Pour obtenir des résultats optimaux, il est fondamental de régler correctement la température de la semelle et le débit de vapeur à utiliser. Si vous l'utilisez correctement, cette fonction rendra votre repassage plus facile et rapide, et vous permettra d'obtenir des résultats exceptionnels.

Tissus	T°C semelle
Jeans	•••
Coton	•••
Lin	•••
Vêtements amidonnés	•••
Velours/alcantara	••
Laine	••
Soie	••
Cachemire	••
Viscose	••
Polyester	•
Nylon	•
Acrylique	•
Lycra	•
Polyamide	•

### Aide

Quand vous repassez à la vapeur des vêtements sur lesquels des tâches brillantes risquent de se former, nous vous conseillons de régler la semelle à une température plus basse ou de repasser sur l'envers du tissu.

Commencez par les matières qui doivent être repassées à basse température (•) et terminez par celles qui doivent être repassées à haute température (•••/Max).

## Chapitre 2.4 - Repassage vertical à vapeur

Réglez la température de la semelle (8) à la température maximale.

Suspendez les rideaux ou vêtements (vestes, tailleurs, manteaux). Tenez le fer en position verticale à quelques centimètres du tissu, pour éviter de le brûler. Appuyez sur le bouton de vapeur (7) pour un repassage vapeur de haut en bas.

**MISE EN GARDE :** Ne dirigez jamais le jet de vapeur vers des personnes ou des animaux.

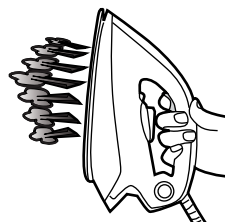

## Chapitre 2.5 - Remplissage du réservoir d'eau pendant l'usage

Vous pouvez remplir le réservoir d'eau à tout moment pendant l'usage.

Ouvrez le couvercle du réservoir d'eau (5) et remplissez-le en vous servant d'une bouteille, sans dépasser le repère de niveau maximum.

Veillez vous reporter au chapitre 1.2 pour de plus amples informations.

## Chapitre 3 : Entretien et nettoyage

Pour éviter tout risque de brûlure, toutes les opérations d'entretien et de nettoyage doivent être effectuées quand l'appareil est débranché et a refroidi pendant deux heures au moins.

### Chapitre 3.1 - Nettoyage de l'appareil

N'utilisez pas de détergent ou de produit décapant pour nettoyer la semelle. Nettoyez-la régulièrement avec une éponge humide non métallique.

Après chaque utilisation, videz le réservoir d'eau avant de ranger le fer. Pour vider le réservoir d'eau, appuyez sur le bouton vapeur pour dégager la vapeur jusqu'à ce qu'elle arrête de sortir.

Pour nettoyer les pièces en plastique du support, utilisez des chiffons doux.

### Chapitre 3.2 - Remplacement de la cassette de filtre

L'appareil comporte une cassette de filtre (12) qui permet de réduire les dépôts de calcaire. Celle-ci contribue considérablement à prolonger la durée de vie de votre fer.

La cassette du filtre est une pièce unique sous la plaque qui peut être remplacée.

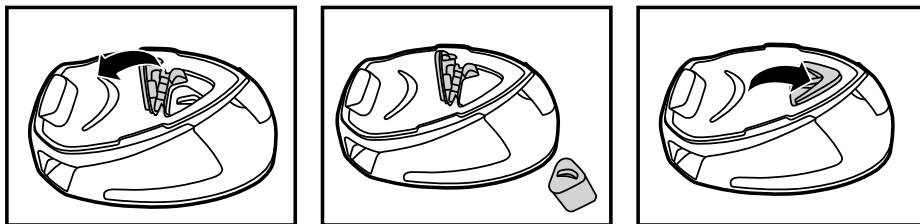

**Fig. 7:** Remplacement de la cassette de filtre

### Chapitre 3.3 - Rangement

Éteignez l'appareil et retirez la fiche.

Videz le réservoir d'eau. Pour vider le réservoir d'eau, appuyez sur le bouton vapeur pour dégager la vapeur jusqu'à ce qu'elle arrête de sortir.

Mettez le fer sur le tampon en silicone résistant à la chaleur (4). Attendez au moins 30 minutes que la semelle et le générateur refroidissent.

Rangez le cordon d'alimentation à l'aide du support de rangement du cordon (1), et rangez le tuyau à vapeur dans son dispositif de rangement (9).

Vous pouvez alors ranger votre appareil facilement et en toute sécurité.

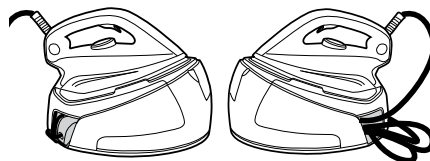

**Fig. 8:** Rangement du cordon

## Dépannage

Voici une liste des problèmes courants que vous pouvez rencontrer en utilisant votre appareil.  
Si vous ne pouvez pas régler un problème quelconque avec votre appareil, contactez le service local après-vente de Hoover.

Problème	Motif	Solution
L'appareil ne chauffe pas	Il y a un problème au niveau de la connexion.  L'appareil n'est pas allumé.  La température de la semelle est trop basse.	Vérifiez le cordon d'alimentation, la fiche et la prise  Appuyez sur le bouton de Marche/Arrêt  Réglez la semelle à une température plus élevée
L'appareil ne produit pas de vapeur	L'appareil n'est pas allumé  Il est possible que le réservoir d'eau soit vide  Vous n'appuyez pas sur le déclencheur de vapeur	Appuyez sur le bouton de Marche/Arrêt  Remplissez le réservoir  Appuyez sur le déclencheur de vapeur
La semelle se salit ou devient brune	Il y a eu un produit chimique ou un additif dans l'eau utilisée pour le repassage  Le tissu est encore sale	N'utilisez jamais de produits chimiques ou d'additifs dans l'eau. Contactez le Service après-vente si le tissu est encore sale.  Nettoyez la semelle avec une éponge non métallique
Des traces d'eau apparaissent sur le tissu	La housse de votre planche à repasser est saturée d'eau	Changez de housse ou utilisez une planche à repasser à mailles (spécialement conçue pour la vapeur)

## Informations importantes

### Pièces détachées et consommables Hoover

Toujours remplacer les pièces par des pièces détachées de la marque Hoover. Celles-ci sont disponibles auprès de votre revendeur Hoover. Lors de la commande de pièces de rechange, veuillez toujours préciser le numéro de votre modèle.

#### Consommables

Cassette du filtre U79 – 35601716

#### Service Hoover

Pour toute intervention à tout moment, veuillez contacter le service après-vente Hoover le plus proche.

#### Sécurité

Selon Hoover, l'approbation de chacun est le meilleur moyen de démontrer la sécurité du concept et de la fabrication d'un appareil.

**Tous les systèmes de repassage de Hoover ont été fabriqués dans le respect de tous les règlements de sécurité et approuvés par les plus qualifiés organismes de certification indépendants.**

### ISO 9001

La qualité des usines Hoover a fait l'objet d'une évaluation indépendante. Nos produits sont fabriqués selon un système de qualité conforme à la norme ISO 9001.

### Environnement

Le symbole figurant sur cet appareil indique qu'il ne peut pas être mis au rebut avec les ordures ménagères. Vous devez le déposer dans un centre de recyclage des déchets électriques et électroniques. La mise au rebut doit être effectuée conformément à la réglementation locale en matière de déchets. Pour obtenir des compléments d'information sur le traitement, la récupération et le recyclage de cet appareil, veuillez contacter votre municipalité, le service local d'élimination des ordures ménagères ou le revendeur de l'appareil.



Cet appareil est conforme aux Directives européennes 2014/35/UE, 2014/30/UE et 2011/65/UE.

CANDY HOOVER GROUP Srl Via Privata Eden Fumagalli, 20861 Brugherio (MB) Italy

### Votre garantie

Les conditions de garantie de cet appareil sont définies par notre représentant dans le pays où il est vendu et peuvent être obtenues auprès de votre revendeur. Les détails concernant ces conditions peuvent être obtenues auprès du revendeur auprès duquel l'appareil a été acheté. La facture d'achat ou le reçu doivent être présentés pour toutes réclamations relevant des conditions de cette garantie.

Ces conditions peuvent être modifiées sans préavis.



## Beschreibung der Einzelteile

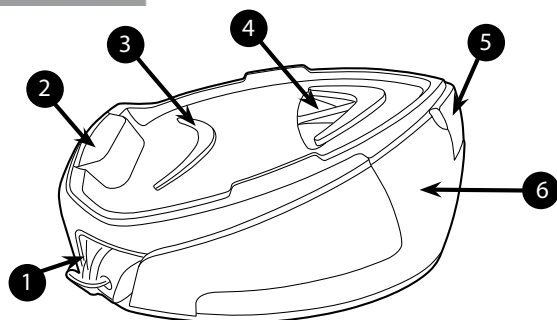

1	Kabelaufwicklung
2	Bügeleisenablage
3	Silikonablage
4	Harzabdeckung
5	Wasserbehältereinfülldeckel
6	Wasserbehälter

**Abb. 1:** Ablage und Behälterbeschreibung

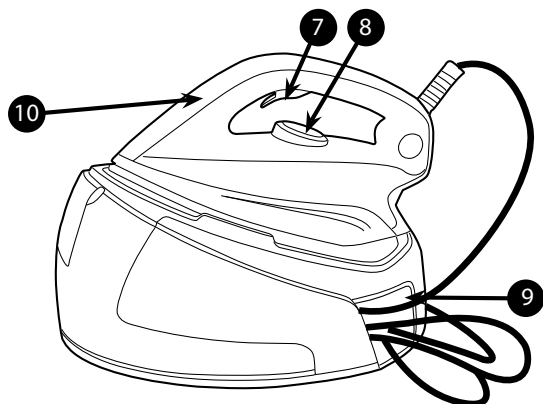

7	Dampffreigabetaste
8	Temperaturregler
9	Dampfschlauchaufbewahrung
10	Anzeigeleuchte Bügeleisen aufheizen

**Abb. 2:** Beschreibung des Haushaltsbügeleisens

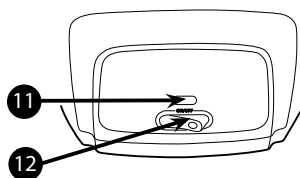

**Abb. 3:** Bedienfeld des Haushaltsbügeleisens

11	Kontrollleuchte Ein
12	EIN/AUS-Schalter

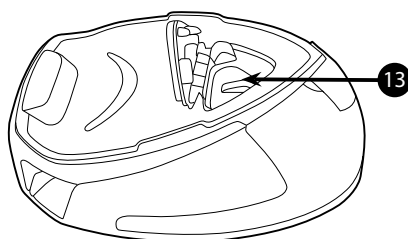

**Abb. 4:** Filterkassette

13	Filterkassette
----	----------------



BORN INNOVATIVE

## Einführung

Sehr geehrter Kunde,

wir möchten Sie beglückwünschen, dass Sie ein Bügelsystem von Hoover erworben haben und danken Ihnen für Ihr Vertrauen in unsere Marke.

Dieses Gerät wurde mit größter Sorgfalt gefertigt und die Einhaltung unserer strengen Qualitätsmaßstäbe wurde mehrmals geprüft. Wir hoffen Ihre Erwartungen zu erfüllen. Wir sind davon überzeugt, dass Sie mit diesem Gerät schneller und besser bügeln werden.

Bevor Sie Ihr neues Hoover-Gerät zum ersten Mal verwenden, nehmen Sie sich bitte ein Moment Zeit, um diese Bedienungsanleitung sorgfältig durchzulesen. Wenn Sie weitere Informationen benötigen, die in dieser Anleitung nicht erwähnt sind, oder Probleme haben, die in dieser Anleitung nicht behandelt werden, wenden Sie sich bitte an den Kundendienst oder Ihren Händler.

## Wichtige Sicherheitshinweise

Bitte lesen diese Anleitung sorgfältig vor der ersten Verwendung durch und heben Sie sie zum späteren Nachschlagen auf.

**Dieses Gerät darf von Kindern ab 8 Jahren, sowie körperlich, geistig oder sensorisch behinderten Personen bzw. Personen ohne Erfahrung und Kenntnisse im Gebrauch nur unter Aufsicht oder unter Anleitung für die sichere Benutzung und den damit verbundenen Gefahren benutzt werden. Kinder sollten nicht unbeaufsichtigt mit dem Gerät spielen. Reinigungs- und Wartungsarbeiten dürfen von Kindern nur unter Aufsicht ausgeführt werden.**

- Dieses Produkt ist nur für den privaten Einsatz im Haushalt vorgesehen. Der kommerzielle Einsatz oder die unsachgemäße Handhabung entbindet den Hersteller von der Haftung und die Garantie erlischt gegebenenfalls.
- Bevor Sie das Gerät anschließen, prüfen Sie, ob die örtliche Netzspannung mit der Spannungsangabe auf Ihrem Gerät übereinstimmt und die Steckdose einen Schutzleiter besitzt.
- Kontrollieren Sie vor jeder Verwendung, ob das Kabel oder andere wichtige Teile unbeschädigt sind.
- Bewahren Sie das eingeschaltete oder sich abkühlende Bügeleisen und sein Kabel außerhalb der Reichweite von Kindern unter 8 Jahren auf.

## Wichtige Sicherheitshinweise

- Richten Sie den Dampfstrahl nie auf Personen oder Tiere. Richten Sie den Dampfstrahl niemals auf andere elektrische bzw. elektronische Geräte.
- Falls das Gerät heruntergefallen ist und sichtbare Anzeichen auf eine Beschädigung vorhanden sind, es Wasser verliert oder Betriebsstörungen auftreten, darf es auf keinen Fall mehr benutzt werden.
- Falls das Gerät sichtbare Anzeichen auf eine Beschädigung aufweist, es Wasser verliert oder Betriebsstörungen auftreten, stellen Sie bitte sicher, dass es von einem zugelassenen Hoover Kundendienst überprüft wird, um Schäden jeglicher Art vorzubeugen.
- Kontrollieren Sie immer, ob das Gerät ausgeschaltet, vom Netz getrennt und abgekühlt ist, bevor Sie Wartungsarbeiten durchführen oder es verstauen.
- Das Bügeleisen darf nicht unbeaufsichtigt sein, wenn der Stecker in die Steckdose gesteckt und/oder es noch nicht komplett abgekühlt ist.
- Trennen Sie das Gerät nicht von der Steckdose, indem Sie am Netzkabel oder am Gerät ziehen.
- Das Bügeleisen, den Sockel, das Kabel und die Stecker niemals unter Wasser tauchen. Halten Sie das Bügeleisen, den Dampfgenerator oder das Netzkabel niemals unter fließendes Wasser.
- Die Bügelsohle des Bügeleisens kann extrem heiß werden und bei Berührung schwere Verbrennungen verursachen. Das Netzkabel niemals mit der heißen Bügelsohle berühren.
- Wenn das Netzkabel beschädigt ist, darf es nur von einem autorisierten Hoover Kundendienst ausgetauscht

## Wichtige Sicherheitshinweise

werden, um Gefahren zu vermeiden.

- Wenn Sie das Bügeleisen auf der dafür vorgesehenen Ablage abstellen, achten Sie darauf, dass diese auf einer stabilen Oberfläche steht.
- Bevor der Wasserbehälter mit Wasser aufgefüllt wird, muss der Stecker aus der Steckdose gezogen werden.
- Die mit dem Symbol  gekennzeichneten Oberflächen können sich während der Benutzung erhitzen.
- Sie finden die Bedienungsanleitung in elektronischer Form auf der Internetseite des Herstellers zum Download.
- Das Bügeleisen muss auf einer stabilen Oberfläche benutzt und abgestellt werden.

## Kapitel 1: Vorbereitung für den Einsatz

Aufgrund des starken Dampfausstoßes empfiehlt Hoover ein aktives Bügelbrett mit Absaug- und Gebläsefunktion, welches überschüssigen Dampf entfernt.

Stellen Sie das Bügelsystem auf eine stabile und ebene Fläche, beispielsweise auf die harte Fläche des Bügelbretts oder auf eine wärmebeständige Fläche.

### Kapitel 1.1: Welches Wasser kann verwendet werden?

Das Bügelsystem von Hoover ist für den Betrieb mit Leitungswasser vorgesehen.

Es besteht keine Notwendigkeit, destilliertes oder reines destilliertes Wasser zu verwenden.

Wenn Sie in einem Gebiet mit hartem Wasser leben, können Sie jedoch 50 Prozent destilliertes Wasser mit 50 Prozent Leitungswasser mischen.

Benutzen Sie kein anderes Wasser und fügen Sie keine Zusätze in den Wasserbehälter hinzu, da dadurch das Gerät beschädigt werden kann.

### Kapitel 1.2 : Befüllen des Wasserbehälters

Schalten Sie das Gerät aus und ziehen Sie den Stecker aus der Steckdose.

Öffnen Sie den Wasserbehältereinfülldeckel (5) um Zugang zum Wasserbehälter zu erhalten.

Befüllen Sie ihn zum Beispiel mit Hilfe einer Flasche mit Leitungswasser.

Achten Sie darauf, dass Sie nur bis zur Maximalmarkierung Wasser einfüllen.

**ACHTUNG:** Setzen Sie kein heißes Wasser, keinen Essig, kein Parfüm oder andere Chemikalien oder andere Zusätze im Wasserbehälter ein.

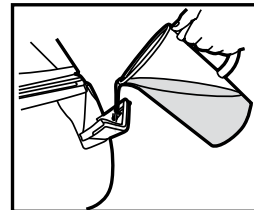

**Abb. 5:** Befüllen des Wasserbehälters

## Kapitel 1.3 - Einschalten des Geräts

Schließen Sie das Gerät ausschließlich an einer Schutzkontaktsteckdose an. Drücken Sie auf den Geräteschalter **(12)**, die Kontrollleuchte Ein (11) wird rot aufleuchten, drehen Sie den Temperaturregler **(8)** auf die gewünschte Einstellung, die Anzeigeluchte Bügeleisen aufheizen **(10)** wird aufleuchten und informiert Sie darüber, dass sich das Gerät aufheizt. Sie wird sich ausschalten, nachdem die Bügelsohle die eingestellte Temperatur erreicht hat.

Nach ca. 1 Minute wird sich Anzeigeluchte Bügeleisen aufheizen (10) ausschalten und Sie können mit dem Bügeln beginnen.

### Hinweis

Wenn das Gerät erstmals verwendet wird, kommt es gegebenenfalls zu Geruchsentwicklung und Rauch- und Nebelbildung.

Dies ist normal und wird schnell wieder verschwinden.

Dies ist bedingt durch eine spezielle Behandlung der Bügelsohle, welche die Dampfleistung verbessert.

Benutzen Sie es bitte, wie in Kapitel 2.4 Vertikales Dampfbügeln beschrieben.

## Kapitel 2: Verwendung der Dampfbügelstation

### Kapitel 2.1: Einstellung Bügeltemperatur

Stellen Sie die Temperatur der Bügelsohle mit dem Einstellrädchen **(8)** am Bügeleisen auf den gewünschten Wert ein. Warten Sie, bis sich die Anzeigeluchte Bügeleisen aufheizen (10) ausschaltet.

Das ist der Hinweis, dass die Bügelsohle die erforderliche Temperatur erreicht hat.

Beim Bügeln regelt sich die Temperatur automatisch, weshalb sich die Anzeigeluchte Bügeleisen aufheizen ein- und wieder ausschalten kann. Sie brauchen den Bügelvorgang dabei nicht unterbrechen.

### Hilfe

*Prüfen Sie unbedingt auf dem Wäschepflegeetikett der Kleidung, mit welcher Temperatur Sie das Kleidungsstück bügeln sollen. Beachten Sie, dass bei der Verwendung die Temperaturanzeige hin und wieder aufleuchtet. Dies bedeutet, dass das Bügeleisen auf die Solltemperatur vorgeheizt wird.*

*Wenn Ihre Kleidung aus verschiedenen Fasern besteht, wählen Sie für die Bügelsohle immer die Temperatur für das empfindlichste Gewebe aus.*

*Wenn Sie beim Bügeln auf eine niedrigere Temperatur wechseln, warten Sie, bis das Bügeleisen sich auf die Solltemperatur abgekühlt hat, bevor Sie weiterbügeln.*

*Ist die Temperatur zu niedrig, können Wassertropfen aus der Bügelsohle austreten. Erhöhen Sie die Temperatur*

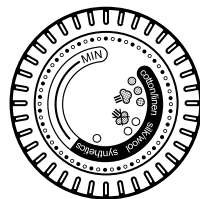

## Kapitel 2.2 - Bügeln

### Trockenes Bügeln

Wählen Sie die Temperatur der Bügelsohle entsprechend dem Hinweis in Kapitel 3.1 aus. Wenn die Bügelsohle die benötigte Temperatur erreicht hat, beginnen Sie mit dem Bügeln, ohne die Dampftaste **(7)** zu drücken.

### Bügeln mit Dampf

Wählen Sie die Temperatur der Bügelsohle entsprechend dem Hinweis in Kapitel 3.1 aus. Der Dampf kann nach 1 Minute verwendet werden und die Anzeigeluchte wird sich ausschalten. Ab jetzt können Sie Bügeln und die Dampftaste **(7)** für die Dampffreigabe betätigen.

### Hinweis

Bei der Anwendung kann der Dampferzeuger Geräusche verursachen. Dies ist normal. Dies bedeutet, dass eine Pumpe Wasser in die Bügelsohle des Bügeleisens pumpt.

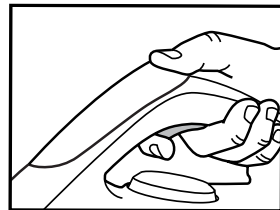

**Abbildung 6:** Dampftaster drücken (Grafik)

## Kapitel 2.3 - Auswahl der richtigen Temperatur der Bügelsohle und der Dampfmenge

Um beste Ergebnisse zu erreichen, muss die richtige Temperatur der Bügelsohle und die richtige Dampfmenge eingestellt werden. Bei richtiger Anwendung erleichtert dieser Wahlschalter das Bügeln und sorgt für hervorragende Ergebnisse, sodass das Bügeln leichter und schneller geht.

Gewebeart	Temperaturregler in °C
Jeans	•••
Baumwolle	•••
Leinen	•••
Gestärkte Kleidung	•••
Samt/Alcantara	••
Wolle	••
Seide	••
Kaschmir	••
Viskose	••
Polyester	•
Nylon	•
Acryl	•
Lycra	•
Polyamid	•

### Hilfe

Beim Bügeln von Kleidung mit Glanzstellen empfehlen wir, die Temperatur der Bügelsohle etwas niedriger einzustellen oder das Gewebe linksherum zu bügeln.

Beginnen Sie beim Bügeln des Gewebes zunächst mit einer niedrigeren Temperatur (•) und steigern ggf. die Temperatur bis (•••/Max).

## Kapitel 2.4 - Vertikaldampf

Stellen Sie die Temperatur der Bügelsohle **(8)** auf die Maximaltemperatur.

Hängen Sie Textilien wie Vorhänge und Kleidungsstücke (Sakkos, Anzüge und Mäntel) vor der Bearbeitung auf. Halten Sie das Bügeleisen in kurzem Abstand zum Gewebe, damit es dieses nicht verbrennt. Drücken Sie die Dampftaste (7), um Dampf freizugeben und bewegen Sie das Bügeleisen von oben nach unten.

**ACHTUNG:** Richten Sie den Dampfstrahl nie direkt auf Personen oder Tiere.

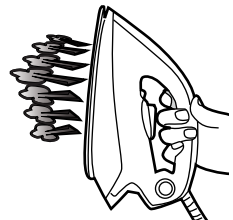

## Kapitel 2.5 - Auffüllen des Wasserbehälters während der Nutzung

Sie können den Wasserbehälter jederzeit während der Verwendung nachfüllen.

Öffnen Sie die Abdeckung der Einfüllöffnung für den Wasserbehälter (5) und füllen Sie den Wasserbehälter mit einer Flasche Wasser bis zur Maximalmarkierung auf.

Weitere Hinweise finden Sie unter Kapitel 1.2.

## Kapitel 3: Pflege und Reinigung

Um Verbrennungen zu vermeiden, sollten Sie Wartungs- und Reinigungsmaßnahmen nur ausführen, wenn das Gerät vom Netz getrennt ist und mindestens zwei Stunden abkühlen konnte.

### Kapitel 3.1 - Reinigung des Gerätes

Verwenden Sie zur Reinigung der Bügelsohle keine Reinigungsmittel oder Entkalker. Reinigen Sie diese regelmäßig mit einem feuchten, nichtmetallischem Topfkratzer.

Leeren Sie den Wasserbehälter nach jeder Verwendung, bevor Sie das Gerät abstellen. Um den

Wasserbehälter zu entleeren, drücken Sie die Dampffreigabetaste bis kein Dampf mehr austritt.

Verwenden Sie zur Reinigung der Kunststoffteile, des Dampfgenerators und des Bügeleisens nur weiche Lappen und Tücher.

### Kapitel 3.2 - Filterkassette auswechseln

Um die Lebensdauer Ihres Bügeleisens erheblich zu verlängern, verfügt das Gerät über eine Filterkassette (12) zur Reduzierung von Kalkablagerungen.

Die Filterkassette ist eine Einheit unter der Ablage und kann als Ganzes ausgewechselt werden.

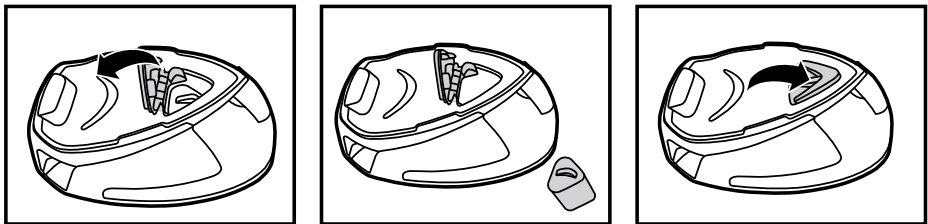

**Abb. 7:** Filterkassette auswechseln

### Punkt 3.3 - Lagerung

Schalten Sie das Gerät aus und ziehen Sie den Stecker aus der Steckdose.

Kondenswasserbehälter entleeren. Um den Wasserbehälter zu entleeren, drücken Sie die Dampffreigabetaste bis kein Dampf mehr austritt.

Stellen Sie das Bügeleisen auf die hitzebeständige Silikonablage (4). Warten Sie mindestens 30 Minuten, damit sich der Dampferzeuger und die Bügelsohle abkühlen können.

Bewahren Sie das Netzkabel mit dem

Kabelaufwicklungshalter (1) auf und bewahren Sie den Dampfschlauch im Dampfschlauchfach (9) auf.

Jetzt können Sie das Gerät sicher und einfach ablegen.

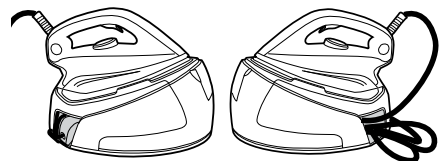

**Abb. 8:** Kabelaufwicklung

## Fehlerbehebung

Dies sind allgemeine Probleme die bei der Benutzung dieses Gerätes möglicherweise auftreten können. Falls Sie diese nicht lösen können, wenden Sie sich bitte an Ihre zuständige Hoover Kundendienststelle.

Problem	Ursache	Lösung
Das Gerät wird nicht heiß.	Anschlussproblem	Prüfen Sie das Netzkabel, den Stecker und die Netzsteckdose.
	Das Gerät ist nicht eingeschaltet.	Drücken Sie den Ein-/Aus-Schalter.
	Die Temperatur der Bügelsohle ist zu niedrig.	Stellen Sie eine höhere Temperatur für die Bügelsohle ein.
Das Gerät erzeugt keinen Dampf.	Das Gerät ist nicht eingeschaltet.	Drücken Sie den Ein-/Aus-Schalter.
	Der Wasserbehälter ist leer.	Füllen Sie den Dampfbehälter auf.
	Sie haben die Dampftaste nicht gedrückt.	Drücken Sie die Dampftaste.
Die Bügelsohle ist braun oder verschmutzt.	Es dürfen in dem für das Bügeln verwendeten Wasser keine Chemikalien oder Zusätze enthalten sein.	Verwenden Sie niemals Chemikalien oder sonstige Zusätze im Wasser. Wenden Sie sich an den Kundendienst, wenn das Bügeleisen dennoch Verschmutzungen verursacht.
	Die Wäsche wird immer noch verschmutzt.	Reinigen Sie die Bügelsohle mit einem weichen Schwamm.
Wasserrückstände auf dem Gewebe.	Ihr Bügelbrett ist mit Wasser durchnässt.	Wechseln Sie die Bezug des Bügelbretts oder verwenden Sie ein Bügelbrett mit darunterliegender Gitterstruktur.

## Wichtige Informationen

### Hoover Ersatzteile und Verbrauchsmaterial

Verwenden Sie stets Originalersatzteile von Hoover. Diese sind über den Hoover-Kundendienst erhältlich. Geben Sie bei der Bestellung von Ersatzteilen bitte stets die komplette Matrikelnummer Ihres Gerätes an.

Verbrauchsteile

Filterkassette U79 – 35601716

### Hoover-Kundendienst

Zur Wartung oder Reparatur Ihres Produktes wenden Sie sich bitte an Ihre zuständige Hoover-Kundendienststelle. Alle Kontaktdetails finden Sie in den beigefügten Garantieunterlagen.

### Sicherheit

Hoover ist der Ansicht, dass unabhängige Prüfungen die beste Möglichkeit sind, um die Konstruktions- und Fertigungssicherheit zu gewährleisten.

**Sämtliche Bügelsysteme von Hoover wurden unter Beachtung der Sicherheitsvorschriften hergestellt und von anerkannten unabhängigen Prüforganisationen zugelassen.**



### ISO 9001

Die Hoover-Werke wurden unabhängig voneinander jeweils einer Qualitätsprüfung unterzogen. Unsere Produkte werden nach einem Qualitätsstandard hergestellt, der die Anforderungen von ISO 9001 erfüllt.

### Umweltschutz

Das am Gerät angebrachte Symbol gibt an, dass dieses Gerät nicht als Hausmüll behandelt werden darf, sondern an einer entsprechenden Sammelstelle für das Recycling von elektrischen und elektronischen Geräten zu entsorgen ist. Die Entsorgung ist in Übereinstimmung mit allen geltenden Vorschriften für die umweltgerechte Abfallentsorgung vorzunehmen. Ausführlichere Informationen über die Müllbehandlung und das Recycling dieses Gerätes erhalten Sie von der zuständigen Umweltbehörde, der Müllentsorgungsstelle Ihrer Kommune oder dem Händler, bei dem Sie das Gerät erworben haben.



Dieses Gerät erfüllt die Europäischen Richtlinien 2014/35/EU, 2014/30/EU und 2011/65/EU.

CANDY HOOVER GROUP Srl Via Privata Eden Fumagalli, 20861 Brugherio (MB) Italy

### Garantieerklärung

Die Garantiebestimmungen für dieses Gerät entsprechen den Richtlinien des Landes, in dem Sie das Gerät erworben haben. Weitere Einzelheiten dazu erhalten Sie vom Händler, bei dem Sie das Gerät erworben haben oder aus dem roten Garantieheft, das der Verpackung beiliegt. Bitte bewahren Sie den Kaufbeleg sorgfältig auf, denn er wird für eventuell auftretende Garantieansprüche benötigt.

Änderungen vorbehalten.

## Descrizione

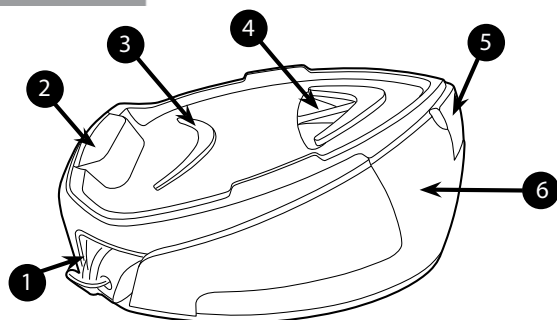

**Fig. 1:** Descrizione della base del sistema stirante

1	Avvolgicavo
2	Piastra in ferro
3	Gommino in silicone
4	Coperchio in resina
5	Coperchio serbatoio acqua
6	SerbaToio acqua

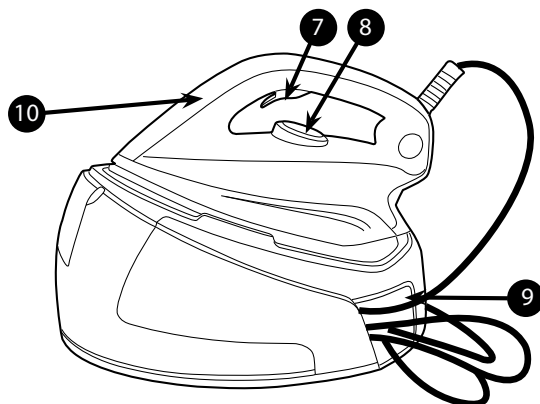

**Fig. 2:** Descrizione ferro da stiro per uso domestico

7	Pulsante vapore
8	Quadrante temperatura
9	Stoccaggio del tubo flessibile vapore
10	Spia ferro in riscaldamento

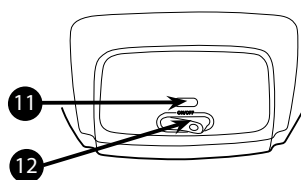

**Fig. 3:** Pannello di controllo ferri da stiro per uso domestico

11	Spia accensione
12	Interruttore ON/OFF

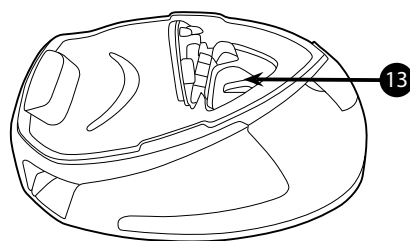

**Fig. 4:** Cassetta filtro

13	Cassetta filtro
----	-----------------



BORN INNOVATIVE

## Introduzione

Gentile cliente,

Desideriamo anzitutto congratularci con Lei per avere acquistato questo sistema stirante Hoover e ringraziarla per la fiducia accordata al nostro marchio.

Questo apparecchio è stato fabbricato con grande cura nel rispetto di tutti i nostri criteri di qualità e sottoposto a vari collaudi. Ci auguriamo che l'utilizzo dell'apparecchio risponda alle Sue aspettative. Siamo profondamente convinti che Le consentirà di stirare meglio e più rapidamente.

Prima di utilizzare il nuovo apparecchio Hoover, leggere accuratamente il presente manuale dell'utente. Per qualsiasi ulteriore informazione o se ci si dovesse imbattere in qualsiasi altro problema non trattato dal presente manuale, contattare il centro assistenza autorizzato Hoover.

## Importanti istruzioni di sicurezza

Leggere con cura il presente manuale dell'utente prima di utilizzare l'apparecchio per la prima volta e conservarlo per future consultazioni.

**Questo elettrodomestico non è destinato a essere utilizzato da persone dalle ridotte capacità fisiche, sensoriali o mentali (bambini inclusi), senza una adeguata assistenza o controllo da parte di una persona adulta responsabile della loro sicurezza. Controllare che i bambini non giochino con l'apparecchio. Pulizia e manutenzione non possono essere eseguite da bambini senza sorveglianza da parte di una persona responsabile.**

- Questo apparecchio è destinato al solo uso domestico. Il produttore non potrà essere ritenuto responsabile e la garanzia non sarà valida in caso di utilizzi commerciali o di un uso inappropriato o di inosservanza delle istruzioni.
- Prima di collegare l'apparecchio, verificare che la tensione di rete elettrica corrisponda a quella indicata sull'apparecchio e che la presa di corrente sia collegata a terra.
- Assicurarsi prima dell'uso che il cavo di alimentazione e qualsiasi altro particolare importante non siano

danneggiati.

- Quando il ferro è acceso o si sta raffreddando, tenere il ferro e il cavo fuori dalla portata dei bambini con meno di 8 anni .
- Non dirigere mai il vapore verso persone o animali. Non dirigere mai il getto di vapore verso alcun altro apparecchio elettrico e/o elettronico.
- Il ferro non può essere utilizzato se è stato fatto cadere, se è visibilmente danneggiato o se ha perdite.
- Se l'apparecchio mostra segni di guasti, malfunzionamenti, perdite, farlo controllare da un centro assistenza autorizzato per evitare qualsiasi pericolo.
- Sincerarsi sempre che l'apparecchio sia spento, staccato dalla spina e si sia raffreddato prima di eseguire qualsiasi intervento di manutenzione.
- Non lasciare mai l'apparecchio senza sorveglianza quando è collegato alla presa di corrente e prima che si sia raffreddato.
- Non scollegare l'apparecchio dall'alimentazione tirando il cavo o lo stesso apparecchio.
- Non immergere mai il ferro, l'appoggiaferro, il cavo o le spine in acqua. Non posizionare mai il prodotto sotto un getto d' acqua.
- La piastra del ferro può diventare estremamente calda e può causare ustioni se la si tocca. Non toccare mai i cavi elettrici con la piastra.
- Se il cavo di alimentazione è danneggiato, richiederne la sostituzione al centro assistenza autorizzato Hoover, per non correre rischi.

## Importanti istruzioni di sicurezza

- Quando si ripone il ferro da stiro sull'appoggiaferro, sincerarsi che la superficie su cui lo si ripone sia stabile.
- Togliere la spina dalla presa di corrente prima di riempire il serbatoio con acqua.
- Durante l'uso, le piastre con  raggiungono temperature molto elevate.
- Per avere una copia elettronica del manuale d'istruzioni contattare il servizio post-vendita indicato sul libretto di garanzia.
- Il ferro da stiro deve essere utilizzato e riposto su una superficie stabile.

## Capitolo 1: Preparazione all'uso

Data la potente erogazione di vapore, Hoover consiglia di utilizzare un asse da stiro con funzione di soffiaggio e aspirazione che consenta la fuoriuscita di eventuali eccessi di vapore.

Collocare il sistema stirante su una superficie stabile e piana, ad esempio sulla parte rigida di un asse da stiro o su una superficie resistente al calore.

### Capitolo 1.1: Che tipo di acqua si può utilizzare?

Il sistema stirante Hoover è stato concepito per essere usato con la sola acqua del rubinetto.

Non è necessario utilizzare acqua distillata o distillata pura.

Ciononostante, qualora si viva in un'area in cui l'acqua è calcarea, è possibile miscelare fino al 50% di acqua distillata con il 50% di acqua del rubinetto.

Non utilizzare nessun altro tipo d'acqua né aggiungere altre sostanze nel serbatoio d'acqua in quanto può danneggiare l'apparecchio.

### Capitolo 1.2 : Riempimento del serbatoio dell'acqua

Spegnerne l'apparecchio e staccare la spina.

Aprire il coperchio del serbatoio acqua (5) per accedere al serbatoio.

Riempirlo d'acqua del rubinetto con l'ausilio di una bottiglia.

Non superare il livello massimo indicato.

**AVVERTENZA:** Non aggiungere aceto, acqua calda, profumo né alcun altro tipo di agente chimico o altro nel serbatoio dell'acqua.

Potrebbe danneggiare il generatore di vapore.

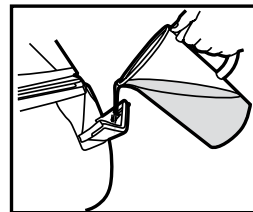

**Fig. 5:** Riempimento del serbatoio dell'acqua

## Capitolo 1.3 - Accensione dell'apparecchio

Collegare l'apparecchio con il cavo d'alimentazione a una presa con contatto a terra. Premere l'interruttore per l'accensione (12), la spia di accensione (11) si illuminerà di colore rosso, poi selezionare la temperatura desiderata ruotando la manopola (8), la spia del ferro in riscaldamento (10) si illuminerà per indicare che l'apparecchio si sta riscaldando e si spegnerà solo quando la piastra raggiungerà la temperatura selezionata.

Dopo 1 minuto circa, si spegnerà la spia ferro in riscaldamento (10), quindi si potrà iniziare la stiratura.

### N.B.

Al primo uso dell'apparecchio, si potrebbero generare fumi, polveri e odori.

È abbastanza normale e tutto sparirà rapidamente.

Ciò è dovuto ad un trattamento applicato alla piastra che ne migliora le prestazioni.

Prima dell'uso, si prega di utilizzare il ferro come descritto nel capitolo 2.4 "Stiratura verticale a vapore".

## Capitolo 2: Utilizzo del generatore di vapore

### Capitolo 2.1: Regolazione della temperatura della piastra

Selezionare la temperatura della piastra ruotando la manopola (8) sul ferro fino alla posizione desiderata.

Attendere qualche istante finché la spia del ferro in riscaldamento (10) sarà spenta.

A questo punto la piastra ha raggiunto la temperatura richiesta.

Durante la stiratura, la spia ferro in riscaldamento può accendersi e spegnersi, poiché la temperatura si autoregola senza interrompere la stiratura.

### Aiuto

*Verificare l'etichetta delle istruzioni di lavaggio del capo per selezionare la migliore temperatura per ciascun materiale tessile. Si tenga presente che la spia della temperatura si accende di tanto in tanto durante l'uso. Significa che il ferro si sta riscaldando alla temperatura impostata.*

*Se un tessuto da stirare è realizzato con vari tipi di fibre, selezionare sempre la temperatura della piastra idonea per il tessuto più delicato.*

*Se si seleziona una temperatura inferiore durante la stiratura, attendere che il ferro ritorni alla temperatura impostata prima di continuare a stirare.*

*Se la temperatura è troppo bassa, alcune gocce d'acqua potrebbero fuoriuscire dalla piastra. Aumentare la temperatura sopra i 2 punti (••) per evitare questo problema.*

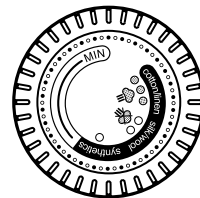

## Capitolo 2.2 - Stiratura

### Stiratura a secco

Selezionare la temperatura della piastra seguendo le indicazioni del capitolo 3.1. Quando la piastra raggiunge la temperatura richiesta, iniziare la stiratura senza premere il pulsante vapore (7).

### Stiratura a vapore

Selezionare la temperatura della piastra seguendo le indicazioni del capitolo 3.1. Dopo 1 minuto il vapore sarà pronto per essere utilizzato e la sua spia indicatrice si spegnerà. A partire da questo momento è possibile iniziare a stirare e premere il pulsante vapore (7) per avere vapore.

### N.B.

Durante l'uso, può essere percepibile del rumore proveniente dal generatore di vapore. È normale. Significa che una pompa sta iniettando dell'acqua nella piastra del ferro.

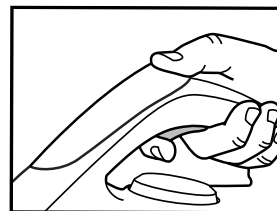

**Fig. 6:** Uso pulsante blocco vapore

## Capitolo 2.3 - Come scegliere la corretta temperatura della piastra e del vapore?

Per ottenere i migliori risultati, è davvero importante impostare la corretta temperatura della piastra e del getto di vapore che si utilizza. Se correttamente utilizzato, semplifica la stiratura garantendo risultati eccezionali e rendendola più agevole e rapida.

Tessile	T°C piastra
Jeans	•••
Cotone	•••
Lino	•••
Indumenti inamidati	•••
Velluto/Alcantara	••
Lana	••
Seta	••
Cashmere	••
Rayon	••
Poliestere	•
Nylon	•
Acrilico	•
Lycra	•
Poliamide	•

### Aiuto

Quando si stirano a vapore dei capi su cui possono apparire macchie lucide, si consiglia di regolare la piastra a una temperatura inferiore oppure di stirare il capo sul rovescio.

Iniziare con tessuti che devono essere stirati a una temperatura inferiore (•) e terminare con quelli che devono essere stirati a una temperatura superiore (•••/Max).

## Capitolo 2.4 - Stiratura verticale a vapore

Impostare il selettore della temperatura **(8)** alla temperatura max.

Appendere tende o indumenti . Mantenere la spazzola in posizione verticale a una breve distanza dal tessuto in modo da evitare di bruciarlo. Premere il pulsante vapore **(7)** per stirare a vapore dall'alto verso il basso.

**AVVERTENZA:** Non dirigere il getto di vapore verso persone o animali.

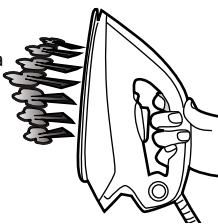

## Capitolo 2.5 - Riempimento della caldaia durante l'uso

E' possibile riempire il serbatoio dell'acqua in qualsiasi momento durante l'uso.

Aprire il coperchio del serbatoio dell'acqua (5) e rabboccare il serbatoio con l'ausilio di una bottiglia d'acqua senza superare la tacca di livello massimo.

Fare riferimento al capitolo 1.2 che contiene ulteriori informazioni al riguardo.

## Capitolo 3: Manutenzione e pulizia

Per prevenire rischi di ustioni, tutte le operazioni di manutenzione e pulizia devono essere eseguite solo una volta che l'apparecchio ,scolligato dalla rete elettrica,si è raffreddato per almeno 2 ore.

### Capitolo 3.1 - Pulizia dell'apparecchio

Non utilizzare detergenti o prodotti anticalcare per pulire la piastra. Pulirla regolarmente con un panno umido e non metallico.

Svuotare il serbatoio dell'acqua dopo ogni utilizzo prima di riporlo. Per svuotare il serbatoio dell'acqua premere il pulsante per rilasciare completamente il vapore finchè non fuoriesce più.

Utilizzare panni morbidi per pulire le parti in plastica dell'appoggiaferro.

### Capitolo 3.2 - Sostituzione Cassetta Filtro

L'apparecchio contiene una cassetta filtro (12) per ridurre i depositi di calcare che aiuta notevolmente ad allungare la durata del ferro da stiro.

La cassetta filtro è un componente a sé sotto la bacinella e può essere sostituita.

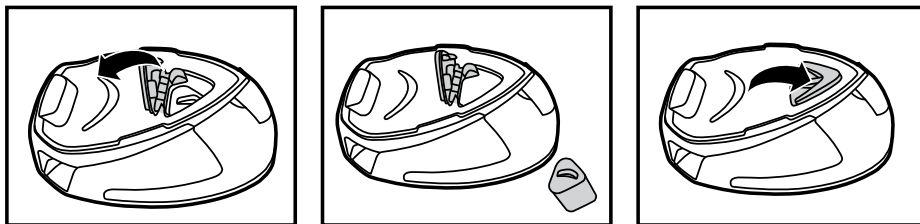

**Fig. 7: Sostituzione Cassetta Filtro**

### Capitolo 3.3 - Conservazione

Spegnere l'apparecchio e staccare la spina.

Svuotare il serbatoio dell'acqua. Per svuotare il serbatoio dell'acqua premere il pulsante per rilasciare completamente il vapore finchè non fuoriesce più.

Appoggiare il ferro da stiro sul gommino in silicone (4) resistente al calore. Attendere almeno 30 minuti lasciando raffreddare la piastra e il generatore.

Riporre rispettivamente: il cavo di alimentazione nel vano stoccaggio-cavo (1) e il tubo flessibile vapore nel vano stoccaggio tubo flessibile (9).

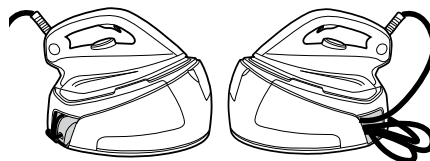

**Fig. 8: Avvolgicavo**

A questo punto l'apparecchio può essere trasportato e riposto.



## Domande frequenti

Di seguito alcuni comuni problemi che possono verificarsi durante l'uso dell'apparecchio. Se non si è in grado di risolvere il problema, contattare il centro assistenza Hoover più vicino.

Problema	Causa	Soluzione
L'apparecchio non si riscalda	C'è un problema di collegamento. L'apparecchio non è acceso. La temperatura della piastra è troppo bassa.	Controllare la spina e la presa a parete. Premere l'interruttore on/off Impostare una temperatura più elevata della piastra
L'apparecchio non produce vapore	L'apparecchio non è acceso Il serbatoio potrebbe essere vuoto Non si sta premendo il pulsante vapore	Premere l'interruttore on/off Riempire il serbatoio dell'acqua Premere il pulsante vapore
La piastra diviene sporca o marrone	Non devono essere presenti sostanze chimiche o additivi nell'acqua impiegata per stirare I capi sono ancora sporchi	Non utilizzare mai sostanze chimiche o additivi nell'acqua. Contattare il servizio di assistenza tecnica. Pulire la piastra con una spugna non metallica
Appaiono delle tracce d'acqua sul materiale tessile	Il copriasse stiro è saturo d'acqua	Cambiare il copriasse o utilizzare un asse da stiro a rete.

## Informazioni importanti

### Parti di ricambio e di consumo Hoover

Utilizzare sempre parti di ricambio originali Hoover, che è possibile acquistare dal distributore locale Hoover o direttamente sul sito internet Hoover. Quando si ordinano delle parti di ricambio, controllare sempre il numero di modello dell'apparecchio utilizzato.

Parti di consumo

Cassetta filtro U79 – 35601716

### Assistenza Hoover

Per richiedere assistenza in qualsiasi momento, contattare il centro assistenza Hoover più vicino. I dettagli per il contatto sono riportati sotto.

### Sicurezza

Hoover ritiene che una certificazione indipendente sia il miglior modo di dimostrare che un prodotto è sicuro a livello di progettazione e fabbricazione.

**Tutti i sistemi per la stiratura Hoover sono stati realizzati nel rispetto di tutte le norme di sicurezza ed approvati dagli organi indipendenti di certificazione più qualificati.**

### ISO 9001

La qualità degli stabilimenti Hoover è stata sottoposta a valutazione indipendente. I nostri prodotti vengono realizzati mediante un sistema di qualità che soddisfa i requisiti ISO 9001.

### Ambiente:

Il simbolo apposto sul prodotto indica che lo stesso non può essere smaltito come i normali rifiuti domestici, bensì deve essere portato al punto di raccolta o al centro di riciclaggio delle apparecchiature elettriche ed elettroniche più vicino. Lo smaltimento deve essere eseguito in conformità alle normative locali vigenti per la salvaguardia dell'ambiente e lo smaltimento dei rifiuti. Per ulteriori informazioni sul trattamento, il recupero e il riciclaggio di questo prodotto, contattare l'unità territoriale competente per il servizio di smaltimento o il negozio in cui il prodotto è stato acquistato.



Questo prodotto è conforme alle Direttive Europee 2014/35/EU, 2014/30/EU e 2011/65/EU.

CANDY HOOVER GROUP Srl Via Privata Eden Fumagalli, 20861 Brugherio (MB) Italy

### Assistenza e garanzia Hoover

Il prodotto è garantito, oltre che ai sensi di legge, alle condizioni e nei termini riportati sul certificato di garanzia convenzionale inserito nel prodotto. Il certificato dovrà essere conservato e mostrato al nostro Centro di Assistenza Tecnica Autorizzato, in caso di necessità, insieme allo scontrino comprovante l'acquisto dell'elettrodomestico. Puoi consultare le condizioni di garanzia anche sul nostro sito internet. Per ottenere assistenza compila l'apposito form on-line oppure contattaci al numero che trovi indicato nella pagina di assistenza del nostro sito internet.

Queste condizioni potrebbero venire modificate senza obbligo di preavviso.

## Beschrijving van onderdelen

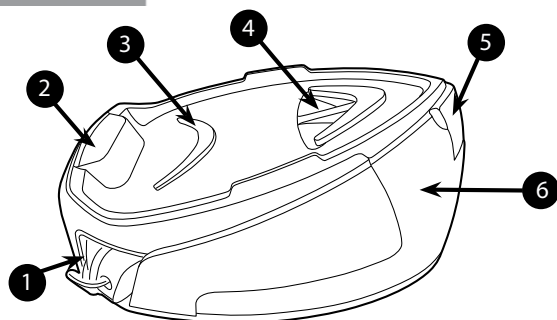

**Fig. 1:** Beschrijving basis en reservoir

1	Bewaarruimte voor het snoer
2	Strijkblad
3	Silicium mat
4	Hars bedekking
5	Afdekking vulopening water-reservoir
6	WaterTank

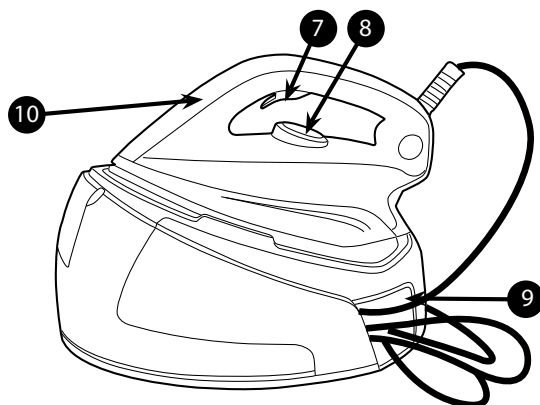

**Fig. 2:** Beschrijving strijkijzer

7	Stoomknop
8	Temperatuurschijf
9	Opslag voor stoomslang
10	Strijkijzer verwarmingslampje

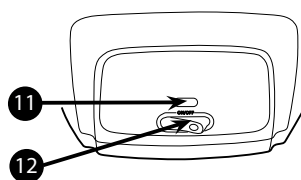

**Fig. 3:** Besturingspaneel strijkijzer

11	Stroom Aan Lamp
12	AAN/UIT Schakelaar

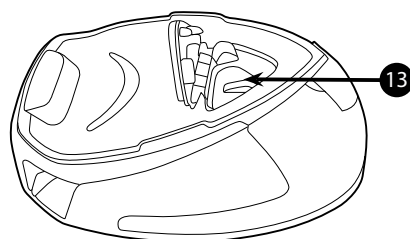

**Fig. 4:** Filtercassette

13	Filtercassette
----	----------------



BORN INNOVATIVE

## Inleiding

Beste klant,

Allereerst willen wij u feliciteren met uw aankoop van dit strijksysteem van Hoover en willen wij u bedanken voor het vertrouwen dat u heeft gesteld in het merk Hoover.

Dit apparaat is met grote zorg geproduceerd met in achtneming van al onze kwaliteitscriteria en is enkele malen getest. Wij hopen dat het aan uw verwachtingen voldoet. Wij zijn ervan overtuigd dat u veel sneller en beter zult strijken.

Lees deze handleiding zorgvuldig door voordat u uw nieuwe Hoover-apparaat gaat gebruiken. Als u meer informatie wilt of u heeft een probleem dat niet in deze handleiding vermeld wordt, neem dan alstublieft contact op met de after-sales afdeling of de winkel waar u hem gekocht heeft.

## Belangrijke veiligheidsinstructies

Lees deze handleiding zorgvuldig door voordat u het apparaat voor de eerste keer gebruikt en bewaar hem.

Dit toestel kan gebruikt worden door kinderen vanaf 8 jaar en ouder en personen met verminderde lichamelijke, zintuiglijke of mentale capaciteiten of een gebrek aan ervaring of kennis indien ze toezicht of onderricht gehad hebben betreffende het veilig gebruik van het toestel en het begrip van de gevaren in kwestie. Kinderen mogen niet met het toestel spelen. Reinigings- en gebruiksonderhoud mag niet uitgevoerd worden door kinderen zonder toezicht.

- Dit product is alleen ontworpen voor huishoudelijk gebruik. In het geval van commercieel gebruik, oneigenlijk gebruik of het niet nakomen van de instructies, is de producent niet verantwoordelijk en is de garantie vervallen.
- Controleer alvorens het apparaat aan te sluiten of de netspanning hetzelfde is als de spanning die wordt aangegeven op het apparaat en dat het stopcontact geaard is.
- Zorg ervoor dat voor ieder gebruik het snoer of andere belangrijke onderdelen niet beschadigd zijn.

## Belangrijke veiligheidsinstructies

- Hou het ijzer en het snoer buiten bereik van kinderen jonger dan 8 jaar wanneer het voorzien is van stroom of aan het afkoelen is.
- Nooit stoom op mensen of dieren richten. Nooit de stoomstoot op andere elektrische en/of elektronische apparaten richten.
- Het ijzer mag niet gebruikt worden nadat het gevallen is, indien er zichtbare tekenen van schade zijn of als er een lek is.
- Indien het toestel afbraak vertoont, storing of lekken. Zorg er aub voor dat het gecontroleerd wordt door een gemachtigd Dienstcentrum om elk gevaar te vermijden.
- Zorg er altijd voor dat het apparaat uitgeschakeld is, uit het stopcontact gehaald is en afgekoeld is alvorens onderhoudswerkzaamheden uit te voeren.
- Het ijzer mag niet onbewaakt achtergelaten worden terwijl het van stroom voorzien is en voor het afgekoeld is.
- Haal de stekker niet uit het stopcontact door aan het snoer of het apparaat te trekken.
- Dompel het strijkijzer, de standaard, het snoer en de stekkers niet onder water. Houd ze nooit onder de kraan.
- De strijkvoet van het strijkijzer kan zeer heet worden en brandwonden veroorzaken als het aangeraakt wordt. Met de bodemplaat nooit elektrische snoeren aanraken.
- Als het snoer beschadigd is, dient het vervangen te worden door de producent, onderhoudsmonteur of vergelijkbare bevoegde personen om alle risico's te vermijden.
- Bij het plaatsen van het ijzer op zijn houder, zorg ervoor dat het oppervlak waarop de houder geplaatst wordt stabiel is.

## Belangrijke veiligheidsinstructies

- De stekker moet verwijderd worden uit de wandcontactdoos vooraleer het waterreservoir gevuld wordt met water.
- De oppervlaktes met  worden normaal warm tijdens gebruik.
- Om een exemplaar van de instructiehandleiding te verkrijgen, contacteer de dienst naverkoop met dit garantiebewijs.
- Het strijkijzer dient op een vlakke en stabiele ondergrond geplaatst en gebruikt worden.

## Hoofdstuk 1: Voorbereiden voor gebruik

Door de krachtige stoomuitgifte raadt Hoover aan een actieve strijkplank te gebruiken met blaas- en zuigfunctie zodat overtollige stoom weg kan.

Plaats het strijksysteem op een stabiele en vlakke ondergrond, bijvoorbeeld op het harde gedeelte van een strijkplank of op een hittebestendig oppervlak.

### Hoofdstuk 1.1: Welk soort water kan er gebruikt worden?

Het Hoover strijksysteem is zo ontworpen dat het alleen met kraanwater gebruikt kan worden.

Er is geen gedistilleerd of puur gedistilleerd water nodig.

Echter als het water erg hard is, kunt u 50% gedistilleerd water mengen met 50% kraanwater.

Gebruik geen ander soort water of voeg niets toe aan het verwijderbare waterreservoir omdat uw apparaat beschadigd kan raken.

### Hoofdstuk 1.2 : Het waterreservoir vullen

Zet het apparaat uit en haal de stekker uit het stopcontact.

Open de afdekking van de vulopening van het waterreservoir (5) voor toegang tot het waterreservoir.

Vul deze met behulp van een fles met kraanwater.

Kom niet boven de max. markering.

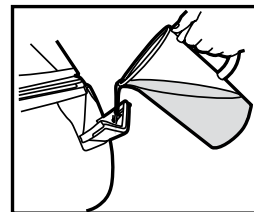

**Fig. 5:** Vullen van het waterreservoir

**WAARSCHUWING:** Doe geen azijn, heet water, parfum of andere chemische stoffen of iets anders in het waterreservoir. Dit kan de stoomgenerator beschadigen en de levensduur ervan verkorten.

## Hoofdstuk 1.3 - Het apparaat aanzetten

Sluit het apparaat aan door de stekker in het stopcontact te steken. Druk op de hoofdschakelaar (12), het stoom lampje (11) zal rood verlichten. Draai de temperatuurknop (8) naar uw gewenste instelling, het verwarmingslampje (10) zal verlichten om u te informeren dat het toestel warm wordt. Het verwarmingslampje zal uitgaan wanneer de bodemplaat de ingestelde temperatuur bereikt.

Na ongeveer één minuut, zal het verwarmingslampje (10) uitgaan, en dan kunt u beginnen met strijken.

### N.B.

De eerste keer dat het apparaat gebruikt wordt, kan er wat rook, stof en een aparte geur uit komen.

Dit is normaal en zal snel verdwijnen.

Dit is te wijten aan een behandeling toegepast op de ijzerzool die de stoomprestatie verbetert.

Voor gebruik, gelieve het ijzer te gebruiken zoals beschreven in Hoofdstuk 2.4 Verticaal Strijken met Stoom.

## Hoofdstuk 2: Uw stoomgenerator gebruiken

### Hoofdstuk 2.1: De temperatuur van de strijkvoet reguleren

Kies de temperatuur van de strijkvoet door aan het wiel (8) op het strijkijzer te draaien tot op de gewenste positie.

Wacht een korte tijd totdat het verwarmingslampje (10) uit is.

Dit geeft aan dat de strijkvoet de vereiste temperatuur heeft bereikt.

Tijdens het strijken zou het verwarmingslampje (10) aan en uit kunnen knipperen. De temperatuur past zich aan zonder het strijken te onderbreken.

### Help

*Kijk voor de juiste temperatuur voor een kledingstuk op het etiket van dat kledingstuk.*

*Tijdens het strijken zal het temperatuurlampje van tijd tot tijd gaan branden. Dit geeft aan dat het strijkijzer opwarmt tot de ingestelde temperatuur.*

*Als een kledingstuk van verschillende vezels gemaakt is, altijd de temperatuur van de strijkvoet kiezen die past bij de meest kwetsbare.*

*Als u een lagere temperatuur kiest tijdens het strijken, zult u moeten wachten tot het strijkijzer afgekoeld is tot de ingestelde temperatuur voordat u kunt doorgaan met strijken.*

*Als de temperatuur te laag is, kunnen er enkele druppels water uit de strijkvoet vallen. Verhoog de temperatuur tot boven de 2 punten (••) om dit te voorkomen.*

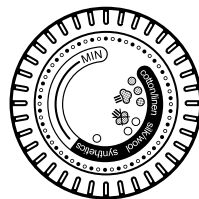

### Hoofdstuk 2.2 - Strijken

#### Droog strijken

Kies de temperatuur van de strijkvoet volgens de aanwijzingen in hoofdstuk 3.1 Begin te strijken zonder de stoomknop (7) in te drukken, als de strijkvoet de juiste temperatuur bereikt.

#### Strijken met stoom

Kies de temperatuur van de strijkvoet volgens de aanwijzingen in hoofdstuk 3.1 De stoom is klaar voor gebruik na één minuut en het gehechtelampje zal uitschakelen. Vanaf dat moment kunt u beginnen met strijken en de stoomknop (7) indrukken voor stoom.

### N.B.

Tijdens het gebruik kan de stoomgenerator geluid maken. Dit is heel normaal. Dit betekent dat een pomp water in bodemplaat injecteert.

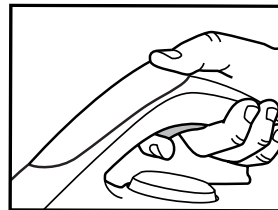

**Fig. 6: Stoomknop indrukken**

## Hoofdstuk 2.3 - Het kiezen van de juiste temperatuur van de strijkvoet en de stoom.

Voor de beste resultaten is het belangrijk de temperatuur van de strijkvoet en de stroomstroom perfect in te stellen. Bij correct gebruik wordt het strijken makkelijker en geeft uitstekende resultaten zodat strijken sneller en eenvoudiger wordt.

Stof	T°C strijkvoet
Spijkerstof	•••
Katoen	•••
Linnen	•••
Gesteven kleding	•••
Fluweel/Alcantara	••
Wol	••
Zijde	••
Kasjmier	••
Kunstzijde	••
Polyester	•
Nylon	•
Acryl	•
Lycra	•
Polyamide	•

### Help

Bij het strijken van kleding waarop glanzende plekken kunnen verschijnen, raden wij aan dat u de temperatuur van de strijkvoet lager zet of dat u het kledingstuk aan de binnenkant strijkt.

Begin met de stoffen die op een lage temperatuur (•) gestreken moeten worden en eindig met de stoffen die op hogere temperaturen (•••/Max) gestreken moeten worden.

## Hoofdstuk 2.4 - Verticaal strijken met stoom

Stel de temperatuur van de ijzerzool (8) in op de maximum temperatuur.

Hang gordijnen en kleding op (jacks, pakken, jassen). Houd het strijkijzer in een verticale positie op korte afstand van de stof om brandgaten te voorkomen. Druk de stoomschakelaar (7) in en beweeg het strijkijzer van boven naar beneden.

**WAARSCHUWING:** Richt de stoomstoot niet op mensen of dieren.

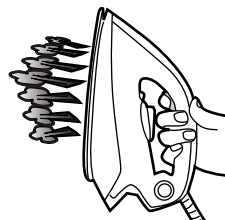



## Hoofdstuk 2.5 - Het waterreservoir bijvullen tijdens gebruik

U kunt het waterreservoir op elk moment tijdens het gebruik bijvullen.

Open de afdekking van de vulopening van het waterreservoir (5) en vul het waterreservoir bij met behulp van een fles met water, maar niet boven het maximale niveau.

Zie hoofdstuk 1.2 voor verdere gedetailleerde instructies.

## Hoofdstuk 3: Onderhoud en reinigen

Alle onderhouds- en reinigingswerkzaamheden dienen te worden uitgevoerd als de stekker uit het stopcontact is en het apparaat minstens 2 uur lang is afgekoeld om het risico op brandwonden te voorkomen.

### Hoofdstuk 3.1 - Het apparaat reinigen

Gebruik geen schoonmaak- of ontkalkingsmiddel voor het reinigen van de strijkvoet. Reinig hem regelmatig met een vochtige, zachte doek.

Leeg het waterreservoir na elk gebruik voordat u het apparaat opbergt. Om het waterreservoir te legen, druk op de trekker om stoom vrij te geven totdat er geen stoom meer uitkomt.

Gebruik voor het reinigen van de plastic onderdelen van de standaard zachte doeken.

### Hoofdstuk 3.2 - Filtercassette Vervanging

Het toestel bevat een filtercassette (12) om kalkafzetting te verminderen. Dit verlengt de levensduur van uw strijkijzer aanzienlijk.

Het filtercassette is één deel onder het blad en kan vervangen worden.

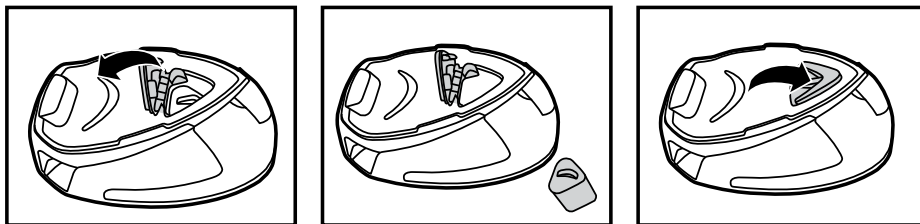

**Fig. 7:** Filtercassette Vervanging

### Hoofdstuk 3.3 - Opbergen

Zet het apparaat uit en haal de stekker uit het stopcontact.

Leeg het waterreservoir. Om het waterreservoir te legen, druk op de trekker om stoom vrij te geven totdat er geen stoom meer uitkomt.

Zet het strijkijzer op de hittebestendige silicium mat (4). Wacht minstens 30 minuten om de strijkvoet en de generator te laten afkoelen.

Bewaar het stroomsnoer met de snoerhouder (1), en bewaar de stoomslang in de stoomslanghouder (9).

U kunt dan het apparaat veilig en eenvoudig opbergen.

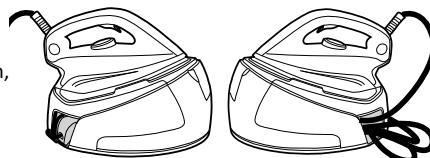

**Fig. 8:** Bewaar ruimte voor het snoer

## Probleem oplossen

Dit zijn frequente problemen die je kan tegenkomen bij het gebruik van je toestel.

Indien je om het even welk probleem niet kan oplossen, contacteer je de lokale Hoover Dienst na verkoop.

Probleem	Oorzaak	Oplossing
Het apparaat wordt niet warm	Er is een probleem met de aansluiting.  Het apparaat staat niet aan.  De temperatuur van de strijkvoet is te laag.	Controleer het snoer, de stekker en het stopcontact  Druk op de aan/uit-schakelaar  Stel een hogere temperatuur in voor de strijkvoet
Het apparaat produceert geen stoom	Het apparaat staat niet aan  Het reservoir kan leeg zijn.  U druk de stoomknop niet in	Druk op de aan/uit-schakelaar  Vul het waterreservoir bij.  Druk de stoomknop in
De strijkvoeten worden vuil of bruin	Er zitten chemische of andere toevoegingen in het water dat voor het strijken gebruikt wordt  Het linnen is nog steeds vuil	Doe nooit chemische of andere toevoegingen in het water Neem contact op met uw aftersalespunt als het linnen nog steeds vuil is  Maak de strijkvoet schoon met een niet-metalen spons
Er verschijnen waterstrepen op de stof	De bekleding van uw strijkplank is nat	Verwissel de bekleding of gebruik een mazen strijkplank

## Belangrijke informatie

### Originele reserveonderdelen en toebehoren van Hoover

Gebruik uitsluitend originele reserveonderdelen van Hoover. Deze zijn verkrijgbaar bij uw Hoover Dealer. Als u reserve-onderdelen bestelt, vermeld dan altijd het modelnummer.

Verbruiksartikelen

Filtercassette U79 – 35601716

### Hoover Service

Mocht u gebruik willen maken van de service, neem dan contact op met uw Hoover dealer. Zie alle contactgegevens hieronder.

### Veiligheid

Hoover vindt dat onafhankelijke keuring de beste manier is om veiligheid in ontwerp en productie aan te tonen.

**Alle Hoover ijzersystemen zijn gefabriceerd in overeenstemming met alle veiligheidsregelingen en werden goedgekeurd door de meest gekwalificeerde onafhankelijke certificatie-instellingen inzake goedkeuring.**

### ISO 9001

De fabrieken van Hoover zijn op onafhankelijke wijze getest op kwaliteit. Onze producten worden vervaardigd aan de hand van een kwaliteitssysteem dat voldoet aan de vereisten van ISO 9001.

### Het milieu

Het symbool op dit toestel duidt aan dat dit toestel niet mag behandeld worden als huishoudelijk afval. In de plaats daarvan moet het overhandigd worden aan het geschikte verzamelpunt voor de recyclage van elektrische en elektronische uitrusting. U moet het toestel weggooien in overeenstemming met de lokale voorschriften voor afvalverwerking. Voor meer gedetailleerde informatie over behandeling, herstel en recyclage van dit toestel, gelieve je lokale gemeentebestuur te contacteren, je dienst voor huishoud- en afvalverwerking of de winkel waar je het toestel kocht.



Dit apparaat voldoet aan de Europese Richtlijnen 2014/35/EU, 2014/30/EU en 2011/65/EU.

CANDY HOOVER GROUP Srl Via Privata Eden Fumagalli, 20861 Brugherio (MB) Italy

### Uw garantie

De garantievoorwaarden voor dit toestel worden bepaald door onze vertegenwoordiger in het land waar het toestel wordt verkocht. Bijzonderheden omtrent deze voorwaarden zijn verkrijgbaar bij de dealer waar u het toestel hebt gekocht. Wanneer u aanspraak wilt maken op deze garantie, dan moet u het verkoop- of ontvangstbewijs voorleggen.

Wijzigingen zijn zonder voorafgaande kennisgeving mogelijk.

## Descrição

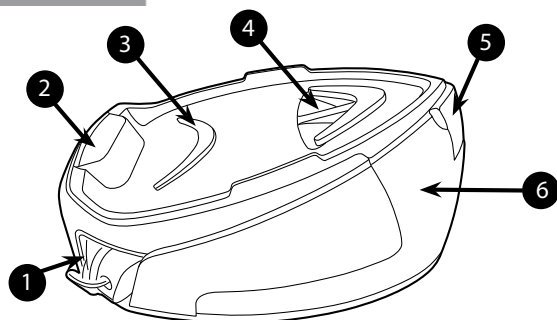

**Fig. 1:** Descrição da Base e do Depósito

1	Armazenamento do cabo
2	Placa do ferro
3	Protecção em silicone
4	Tampa de resina
5	Tampa do depósito de água
6	Depósito de água

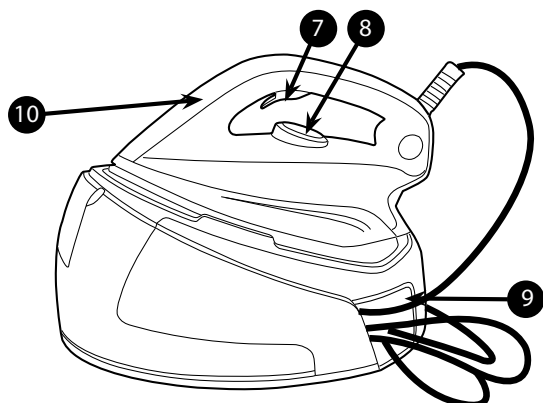

**Fig. 2:** Descrição do Ferro Doméstico

7	Botão de vapor
8	Marcador de Temperatura
9	Armazenamento do tubo flexível do vapor
10	Luz de aquecimento do ferro

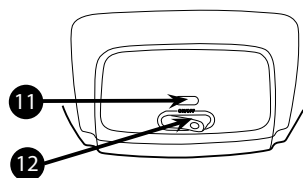

**Fig. 3:** Painel de Controlo do Ferro Doméstico

11	Luz de ligação
12	Interruptor LIGAR/DESLIGAR

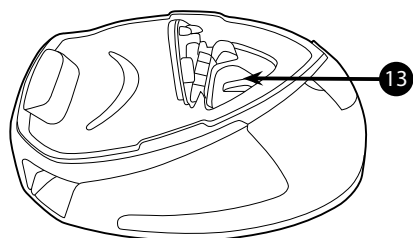

**Fig. 4:** Filtro da cassette

13	Filtro da cassette
----	--------------------



BORN INNOVATIVE

## Introdução

Estimado cliente,

Antes de mais, gostaríamos de dar-lhe os parabéns por ter adquirido este sistema de engomar Hoover e agradecer-lhe pela confiança que tem na marca Hoover.

Este electrodoméstico foi fabricado com muito cuidado, respeitando todos os nossos critérios de qualidades e foi testado várias vezes. Esperamos que a sua utilização corresponda às suas expectativas. Estamos convencidos que irá tornar o acto de engomar muito mais rápido e fácil.

Antes de utilizar o seu novo aparelho Hoover, leia atentamente este manual de instruções. Se precisar de mais informações ou se tiver alguma questão que não seja abordada neste manual, contacte o serviço pós-venda ou o seu representante local.

## Importantes Instruções de Segurança

Leia atentamente este manual de utilização antes de utilizar pela primeira vez e conserve-o para referência futura.

Este aparelho pode ser utilizado por crianças com idade igual ou superior a 8 anos e por pessoas com capacidades mentais, sensoriais e físicas reduzidas ou sem experiência e conhecimento caso lhes sejam fornecidas instruções e supervisão relativas à utilização do aparelho de modo seguro e caso compreendam os perigos envolvidos. As crianças não devem brincar com o aparelho. A limpeza e a manutenção não devem ser efectuada por crianças sem supervisão.

- Este produto foi concebido apenas para utilização doméstica. Em caso de aplicação comercial, utilização inadequada ou incumprimento das instruções, o fabricante não poderá ser responsabilizado e a garantia será anulada.
- Antes de ligar o seu aparelho, verifique se a tensão da corrente é igual à tensão indicada no seu aparelho e se a tomada possui ligação à terra.
- Antes de cada utilização, certifique-se que o cabo de electricidade e outros componentes essenciais não

estão danificados.

- Mantenha o ferro e o seu cabo fora do alcance das crianças com menos de 8 anos quando estiver com corrente ou a arrefecer.
- Nunca direcione o vapor para pessoas ou animais. Nunca direcione o jacto de vapor para outros aparelhos eléctricos e/ou electrónicos.
- O ferro não deve ser utilizado se tiver caído, se existirem sinais visíveis de danos ou se apresentar fugas.
- Se o aparelho apresentar indícios de quebra, avaria ou fugas. Certifique-se de que é verificado por um Centro de Assistência para evitar qualquer perigo.
- Certifique-se sempre que o aparelho está desligado, tanto no interruptor como na tomada, e que arrefeceu antes de efectuar qualquer acção de manutenção.
- Nunca deixe o aparelho sem supervisão quando está ligado à electricidade e antes de arrefecer.
- Não desligue o aparelho puxando pelo cabo ou pelo aparelho.
- Nunca mergulhe o ferro, a bancada, o cabo ou as fichas em água. Nunca os coloque por baixo da torneira de água.
- A placa de aquecimento do ferro pode ficar extremamente quente e poderá provocar queimaduras em contacto com a pele. Nunca toque em cabos de electricidade com a placa de aquecimento.
- Se o cabo de electricidade estiver danificado, deve ser substituído pelo fabricante, representante ou outra pessoa igualmente habilitada para evitar riscos.

## Importantes Instruções de Segurança

- Ao colocar o ferro na respectiva bancada, certifique-se de que a superfície na qual a bancada está colocada é estável.
- A ficha deve ser retirada da tomada antes de encher o reservatório de água com água.
- As superfícies assinaladas com  podem ficar quentes durante a utilização.
- Para obter uma cópia digital do manual de instruções, contacte o serviço pós-venda indicado no cartão de garantia.
- O ferro de engomar deve ser utilizado e colocado sobre uma superfície estável.

## Capítulo 1: Preparação para a utilização

Devido à potente produção de vapor, a Hoover recomenda a utilização de uma tábua de engomar activa com a função de ventilação e aspiração que permita a saída do excesso de vapor.

Coloque o sistema de engomar numa superfície estável e plana, por exemplo, na parte rígida da tábua de engomar ou numa superfície resistente ao calor.

### Capítulo 1.1: Que tipo de água pode ser utilizada?

O sistema de engomar Hoover foi concebido para ser utilizado apenas com água da torneira.

Não é necessário utilizar água destilada ou purificada.

No entanto, se viver num zona com água rígida, pode misturar 50% de água destilada com 50% de água da torneira.

Não utilize qualquer outro tipo de água nem adicione quaisquer conteúdos ao depósito da água, pois pode danificar o seu aparelho.

### Capítulo 1.2 : Encher o depósito de água

Desligue o aparelho e retire a ficha da tomada.

Abra a tampa do depósito de água (5) para aceder ao depósito de água.

Encha-o com água da torneira com a ajuda de uma garrafa.

Não ultrapasse a marca de nível máximo.

**ATENÇÃO:** Não adicione vinagre, água quente, perfume ou qualquer outro tipo de químico ou produto no depósito de água. Poderá danificar o gerador de vapor e diminuir a vida útil do aparelho.

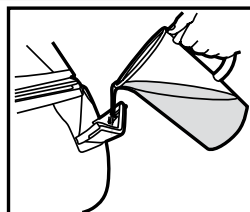

**Fig. 5:** Enchimento do Depósito de Água

## Capítulo 1.3 - Ligar o aparelho

Ligue o cabo de electricidade do aparelho a uma tomada com ligação à terra. Prima o interruptor principal (12), a luz de alimentação (11) irá acender a vermelho, rode o botão de temperatura (8) para a definição desejada, a luz de aquecimento do ferro (10) acende para informar que o aparelho está a aquecer. Desliga quando a placa de aquecimento atinge a temperatura seleccionada.

Depois de aproximadamente um minuto, a luz de aquecimento do ferro (10) apaga. Pode começar a engomar.

### Atenção

Na primeira utilização do aparelho, deve surgir fumo, sujidade e odor.

É normal e desaparecerá rapidamente.

Isso deve-se ao tratamento aplicado à placa de aquecimento que melhora o desempenho do vapor.

Antes de utilizar, utilize o ferro conforme descrito no Capítulo 2.4 Engomar a vapor na vertical.

## Capítulo 2: Utilizar o seu gerador de vapor

### Capítulo 2.1: Regular a temperatura da placa de aquecimento

Seleccione a temperatura da placa de aquecimento rodando o marcador (8) do ferro para a posição pretendida.

Aguarde alguns minutos até a luz de aquecimento do ferro (10) apagar.

Isto indica que a placa de aquecimento atingiu a temperatura pretendida.

Ao engomar, a luz de aquecimento do ferro (10) pode ligar e desligar, a temperatura ajusta sem interromper o engomar.

### Ajuda

Verifique a etiqueta das peças a engomar para seleccionar a melhor temperatura para cada tecido. Tenha em atenção que, durante a utilização, a luz apaga-se esporadicamente.

Significa que o ferro está a aquecer até à temperatura definida.

Se a sua peça de vestuário é feita de várias fibras, seleccione sempre a temperatura da placa de aquecimento que se adequa ao tecido mais delicado.

Se seleccionar uma temperatura mais baixa durante a utilização, aguarde até que o ferro arrefeça para a temperatura definida antes de continuar a engomar.

Se a temperatura for demasiado baixa, a placa de aquecimento poderá libertar algumas gotas de água. Aumente a temperatura acima dos pontos (••) para evitar isto.

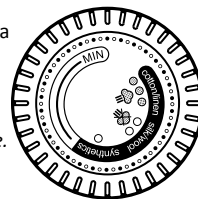

### Capítulo 2.2 - Engomar

#### Engomar a seco

Seleccione a temperatura da placa de aquecimento seguindo as indicações do capítulo 3.1. Comece a engomar sem premir o botão de vapor (7) quando a placa de aquecimento atinge a temperatura apropriada.

#### Engomar a vapor

Seleccione a temperatura da placa de aquecimento seguindo as indicações do capítulo 3.1. O vapor estará pronto para ser utilizado após 1 minuto e a luz dedicada apaga. A partir daí, pode começar a engomar e premir o botão de vapor (7) para utilizar vapor.

#### Atenção

Durante o funcionamento, poderá ouvir ruído proveniente do gerador de vapor. Isto é normal. Isto significa que uma bomba injecta água na placa de aquecimento do ferro.

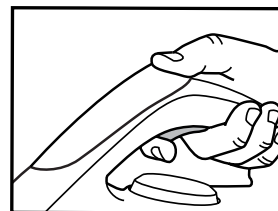

**Fig. 6: Imagem do Botão de Vapor Activado**



## Capítulo 2.3 - Como escolher a temperatura correcta da placa de aquecimento e o vapor?

Para obter melhores resultados, é muito importante que defina a temperatura correcta da placa de aquecimento e o fluxo de vapor que está a aplicar. Se utilizado correctamente, vai simplificar o acto de engomar e proporcionar óptimos resultados, fazendo com que engomar seja mais fácil e rápido.

Têxteis	T°C placa de aquecimento
Calças de Ganga	•••
Algodão	•••
Linho	•••
Vestuário com goma	•••
Veludo / alcantara	••
Lã	••
Seda	••
Caxemira	••
Seda Artificial	••
Poliéster	•
Nylon	•
Acrílico	•
Licra	•
Poliamida	•

### Ajuda

Quando engomar peças de vestuário com relevos brilhante, recomendamos que diminua a temperatura da placa de aquecimento ou que engome o tecido do avesso.

Comece por engomar os tecidos que requerem uma temperatura mais baixa (•) e termine com aqueles que têm de ser engomados a uma temperatura mais elevada (•••/Máx).

## Capítulo 2.4 - Engomar a vapor na vertical

Ajuste a temperatura da placa de aquecimento **(8)** para a temperatura máxima.

Pendure as cortinas e as peças de vestuário (coletes, fatos, casacos). Segure o ferro na posição vertical a pouca distância do tecido para não o queimar. Prima o botão de vapor **(7)** para engomar a vapor, movendo o ferro de cima para baixo.

**ATENÇÃO:** Não direcione o jacto de vapor para pessoas ou animais.

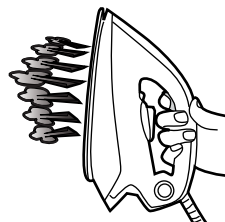

## Capítulo 2.5 - Reabastecer o depósito de água durante o funcionamento

Pode encher o depósito de água em qualquer altura enquanto utiliza o ferro.

Abra a tampa do depósito de água (5) e, usando uma garrafa de água, reabasteça o depósito de água sem ultrapassar a marca do nível máximo.

Consulte o capítulo específico 1.2 para saber mais.

## Capítulo 3: Manutenção e limpeza

Para evitar o risco de queimaduras, todas as operações de manutenção e limpeza devem ser efectuadas depois de o aparelho, desligado da corrente, ter arrefecido durante, no mínimo, 2 horas.

### Capítulo 3.1 - Limpar o aparelho

Não utilize detergentes ou produtos descalcificantes para limpar a placa de aquecimento. Limpe regularmente com uma esponja húmida e não metálica.

Antes de arrumar o ferro, esvazie o depósito de água após cada utilização. Para esvaziar o depósito de água, prima a patilha para libertar vapor até não sair mais vapor.

Para limpar as peças de plástico da bancada, utilize tecidos suaves.

### Capítulo 3.2 - Substituição do filtro da cassete

O aparelho contém um filtro da cassete (12) para reduzir os depósitos de calcário. Prolonga consideravelmente a vida útil do ferro.

O filtro da cassete é uma peça única sob a placa e pode ser substituída.

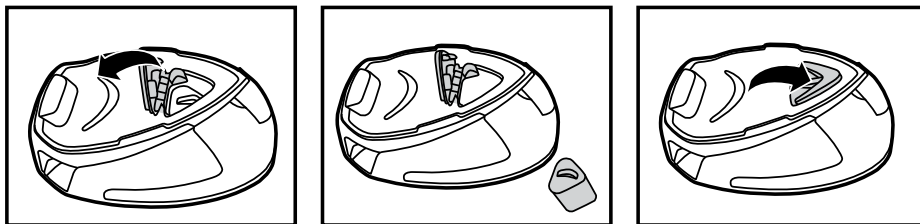

**Fig. 7:** Substituição do filtro da cassete

### Capítulo 3.3 - Arrumação

Desligue o aparelho e retire a ficha da tomada.

Esvazie o depósito de água. Para esvaziar o depósito de água, prima a patilha para libertar vapor até não sair mais vapor.

Coloque o ferro na protecção de silicone resistente ao calor (4). Aguarde, no mínimo, 30 minutos para que a placa de aquecimento e o gerador arrefeçam.

Armazene o cabo de alimentação com o suporte de armazenamento do cabo de alimentação (1) e armazene o tubo flexível do vapor no espaço de armazenamento do tubo flexível do vapor (9).

Pode, então, retirar o aparelho para o poder arrumar de forma fácil e segura.

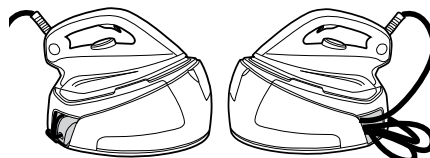

**Fig. 8:** Armazenamento do cabo

## Resolução de Problemas

Estes são problemas comuns com os quais se pode deparar quando utilizar o aparelho.

Se não conseguir resolver qualquer problema, queira contactar o seu serviço de assistência Hoover local.

Problema	Causa	Solução
O aparelho não aquece	Existe um problema na ligação.  O aparelho não está ligado.  A temperatura da placa de aquecimento é demasiado baixa.	Inspeccione o cabo de electricidade, a ficha e a tomada.  Prima o interruptor de energia  Aumente a temperatura da placa de aquecimento.
O aparelho não produz vapor	O aparelho não está ligado  O depósito de água poderá estar vazio  Não está a premir o botão de vapor	Prima o interruptor de energia  Reabasteça o depósito de água  Prima o botão do vapor
A placa de aquecimento fica suja ou castanha	A água utilizada para engomar não deve conter quaisquer químicos ou aditivos  O linho continua sujo	Nunca aplique químicos ou aditivos à água. Contacte o seu serviço pós-venda se o o linho continuar sujo  Limpe a placa de aquecimento com uma esponja não metálica
Aparecem faixas de água no tecido	A cobertura da sua tábua de engomar está saturada com água	Troque a cobertura ou utilize uma placa de engomar de rede

## Informações Importantes

### Peças sobressalentes e consumíveis Hoover

Substitua sempre as peças por peças sobressalentes Hoover genuínas. Pode obtê-las junto do seu representante local ou directamente da Hoover. Quando encomendar peças sobressalentes, verifique sempre o número do seu modelo.

#### Consumíveis

Filtro da cassette U79 – 35601716

### Assistência Hoover

Se necessitar de assistência a qualquer altura, queira contactar o seu serviço de assistência Hoover local. Consulte em baixo todas as informações de contacto.

### Segurança

A Hoover acredita que a certificação independente é a melhor forma de comprovar a segurança em termos de concepção e fabrico.

**Todos os sistemas de engomar da Hoover foram fabricados de acordo com todas as regras de segurança e aprovados pelas entidades de certificação de aprovação independentes mais qualificadas.**

### ISO 9001

A qualidade das instalações industriais da Hoover foi avaliada de forma independente. Os nossos produtos são fabricados de acordo com um sistema de qualidade que satisfaz os requisitos da norma ISO 9001.

### Ambiente

O símbolo no aparelho indica que este não pode ser tratado como resíduo doméstico. Pelo contrário, deve ser encaminhado para o ponto de recolha aplicável para reciclagem de equipamento eléctrico e electrónico. A eliminação deve ser realizada em conformidade com as leis ambientais locais relativas à eliminação de resíduos. Para obter informações mais detalhadas sobre o tratamento, recuperação e reciclagem deste produto, contacte as autoridades locais, o serviço de eliminação de resíduos domésticos ou a loja onde adquiriu o produto.



Este aparelho está em conformidade com as Diretivas Europeias 2014/35/EU, 2014/30/EU e 2011/65/EU.

CANDY HOOVER GROUP Srl Via Privata Eden Fumagalli, 20861 Brugherio (MB) Italy

### Garantia

As condições de garantia para este aparelho são as definidas pelo nosso representante no país onde foi vendido. Pode obter detalhes sobre estas condições junto do agente a quem adquiriu o aparelho. A factura de venda ou o recibo deverão ser entregues quando apresentar uma reclamação ao abrigo dos termos da garantia.

Sujeito a alteração sem aviso prévio.

## Descripción

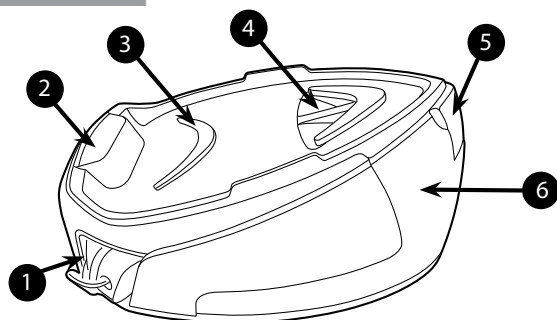

**Fig. 1:** Descripción de la base y el depósito de agua

1	Almacenamiento del cable
2	Bandeja de la plancha
3	Almohadilla de silicona
4	Cubierta de resina
5	Tapa del depósito de agua
6	Depósito de agua

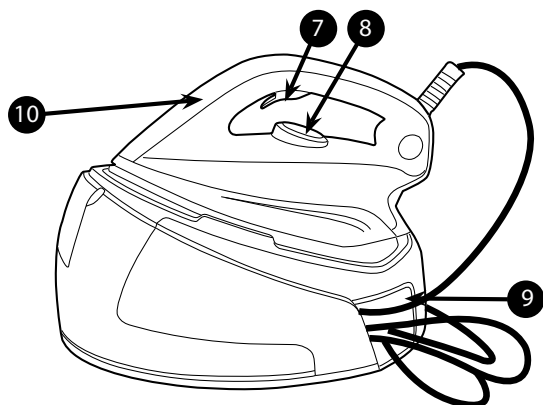

**Fig. 2:** Descripción de la plancha doméstica

7	Botón del vapor
8	Selección de la temperatura
9	Almacenamiento de la manguera del vapor
10	Luz de calentamiento de la plancha

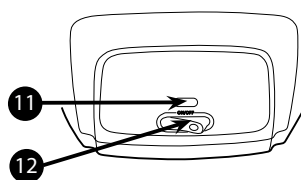

**Fig. 3:** Panel de control de la plancha doméstica

11	Luz de encendido
12	Interruptor de encendido/apagado (ON/OFF)

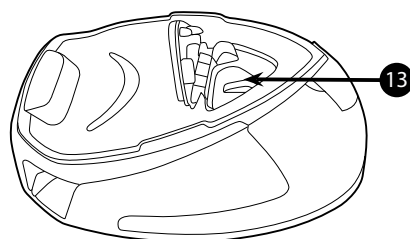

**Fig. 4:** Cartucho del filtro

13	Cartucho del filtro
----	---------------------



BORN INNOVATIVE®

## Introducción

Estimado Cliente:

En primer lugar, nos gustaría felicitarle por haber adquirido este sistema de planchado Hoover, y agradecerle la confianza depositada en la marca.

Este aparato ha sido fabricado con mucha dedicación y según nuestros criterios de calidad, y ha sido probado varias veces. Esperamos que cumpla con sus expectativas. Estamos convencidos de que sus trabajos de planchado serán más rápidos y mejores.

Antes de utilizar la plancha Hoover, tomese algunos segundos para leer atentamente este manual del usuario. En caso de necesitar más información o de hallar temas no tratados en este manual, contacte el Servicio Postventa o con su vendedor habitual.

## Instrucciones importantes sobre seguridad

Le rogamos leer atentamente este manual del usuario antes de utilizar por primera vez el aparato y guardarlo para futuras consultas.

**Este aparato puede ser usado por niños de 8 años en adelante y personas con capacidades físicas, sensoriales o mentales reducidas o falta de experiencia y conocimiento bajo supervisión y con una explicación de las instrucciones con respecto al uso del aparato de manera segura y que comprendan los riesgos implicados. Los niños no deben jugar con el aparato. Los niños no deben limpiar ni dar mantenimiento sin supervisión.**

- Este aparato ha sido diseñado sólo para uso doméstico. En caso de uso comercial, mal uso o incumplimiento de las instrucciones, el fabricante declina toda responsabilidad, anulándose la garantía.
- Antes de conectar el aparato, controlar que la tensión de red es la misma indicada en éste y que la potencia de salida está puesta a tierra.
- Antes de cada uso, asegurarse que el cable eléctrico o cualquier otra parte importante no está dañada.
- Mantenga la plancha y el cable fuera del alcance de los niños menores de 8 años de edad cuando está

## Instrucciones importantes sobre seguridad

encendida o se está enfriando.

- No apunte nunca el vapor hacia personas o animales. No apunte nunca el chorro de vapor hacia ningún otro aparato eléctrico y/o electrónico.
- La plancha no debe usarse si se ha caído, hay señales visibles de daño o si presenta alguna fuga.
- Si el aparato muestra evidencia de descompostura, mal funcionamiento, goteos. Asegúrese de que un Servicio Técnico autorizado la compruebe para evitar cualquier peligro.
- Asegúrese siempre de que el aparato está apagado, desenchufado y frío antes de llevar a cabo cualquier tipo de mantenimiento.
- No debe desatender la plancha mientras está conectada a la corriente eléctrica ni antes de haberse enfriado.
- No desenchufe el aparato tirando del cable o de la plancha.
- No sumerja nunca la plancha, el soporte, el cable o los enchufes en el agua. No apoyarlos nunca debajo del grifo del agua.
- La suela de la plancha puede calentarse demasiado y al ser tocada puede ocasionar quemaduras. No toque nunca los cables eléctricos con la suela.
- Para evitar peligros, si el cable de alimentación está dañado, pida al fabricante, al representante de mantenimiento y reparaciones o a personas igualmente calificadas que lo sustituya.
- Al colocar la plancha en su soporte, asegúrese de que la superficie en la que se encuentra el soporte sea estable.

## Instrucciones importantes sobre seguridad

- El aparato debe estar desenchufado antes de llenar el depósito de agua.
- Las superficies  pueden calentarse durante el uso.
- Para obtener una copia electrónica del manual de instrucciones contacte con el servicio postventa que se encuentra en la tarjeta de garantía.
- La plancha debe utilizarse y apoyarse sobre una superficie estable.

## Capítulo 1: Preparación al uso

Debido a la potente salida de vapor, Hoover recomienda utilizar una tabla de planchar activa con la función de soplado y vacío que permita hacer salir el vapor excedente.

Coloque el sistema de planchado sobre una superficie estable y plana, por ejemplo en la parte dura de la tabla de planchar o en una superficie termorresistente.

### Capítulo 1.1: ¿Qué tipo de agua se puede utilizar?

El sistema de planchado Hoover ha sido diseñado para ser utilizado sólo con agua corriente del grifo.

No es necesario el uso de agua destilada o de agua destilada pura.

Sin embargo, en caso de que usted viva en una zona con agua dura, mezcle un 50% de agua destilada con 50% de agua del grifo.

No utilice ningún otro tipo de agua ni añada ninguna sustancia en el depósito de agua ya que puede dañar el electrodoméstico.

### Capítulo 1.2: Llenado del tanque del agua

Apague el aparato y desenchúfelo.

Abra la tapa del orificio de llenado del tanque (5) para acceder a este último.

Llénelo con agua corriente del grifo utilizando una botella.

No supere el nivel máximo indicado.

**ADVERTENCIA:** No añada vinagre, agua caliente, perfume, ni ningún otro tipo de agentes químicos o contenido en el tanque del agua, ya que esto puede dañar el generador de vapor y abreviar su vida útil.

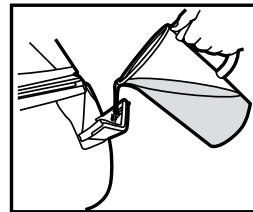

**Fig. 5:** Imagen del llenado del depósito del agua



## Capítulo 1.3 - Encendido del aparato

Conectar la plancha utilizando el cable de alimentación a una toma de corriente puesta a tierra. Pulse el interruptor principal (12), la luz de encendido (11) se iluminará de color rojo, gire el disco de selección de la temperatura (8) y colóquelo en la configuración deseada, la luz de calentamiento de la plancha (10) se iluminará informándole que el electrodoméstico se está calentando, éste se apagará cuando la suela alcance la temperatura seleccionada.

Después de aproximadamente 1 minuto, la luz de calentamiento de la plancha (10) se apagará, entonces podrá comenzar a planchar.

### NOTA:

La primera vez que utilice el electrodoméstico es posible que detecte un poco de humo, polvo o que perciba olor. Esto es normal y desaparecerá rápidamente.

Ello se debe a un tratamiento aplicado a la suela que mejora el desempeño del vapor.

Antes del uso, utilice la plancha como se indica en el Capítulo 2.4 Planchado vertical al vapor.

## Capítulo 2: Uso del generador de vapor

### Capítulo 2.1: Regulación de la temperatura de la suela

Escoja la temperatura de la suela girando el disco de selección (8) ubicado en la plancha hasta la posición deseada. Espere unos instantes hasta que la luz de calentamiento de la plancha (10) se apague. El cual le indicará que la suela ha alcanzado la temperatura escogida.

Durante el planchado, la luz de calentamiento de la plancha (10) puede encenderse y apagarse, la temperatura se regula sin interrumpir el planchado.

### Ayuda

Controle la etiqueta con la información de lavado de la prenda de vestir para escoger la mejor temperatura de cada tela. Recuerde que al utilizar la plancha, la luz de la temperatura se enciende de forma intermitente; esto quiere decir que la plancha se está calentando hasta alcanzar la temperatura fijada.

Si su prenda de vestir está hecha con varios tipos de fibras, seleccione siempre la temperatura de la suela según el de la tela más delicada.

Si al planchar escoge una temperatura más baja, espere que la plancha se enfríe hasta llegar a la temperatura fijada antes de seguir planchando.

Si la temperatura es demasiado baja, es probable que algunas gotas de agua salgan de la suela. Para evitar este fenómeno, suba la temperatura por encima de 2 puntos (••).

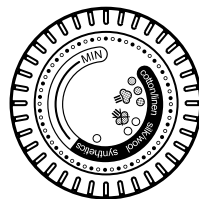

### Capítulo 2.2 - Planchado

#### Planchado en seco

Seleccione la temperatura de la suela y siga las indicaciones reseñadas en el capítulo 3.1. Cuando la suela alcance la temperatura adecuada, empiece a planchar sin pulsar el botón del vapor (7).

#### Planchado a vapor

Seleccione la temperatura de la suela y siga las indicaciones reseñadas en el capítulo 3.1. El vapor estará listo para utilizarse después de 1 minuto y la luz correspondiente se apagará. Desde ese momento puede empezar a planchar y pulsar el botón del vapor (7) para obtener dicho vapor.

### NOTA:

Al utilizar la plancha, es posible oír ruido en el generador de vapor. Lo cual es normal. Esto significa que una bomba inyecta agua en el interior de la suela de la plancha.

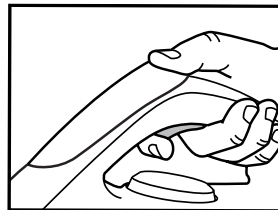

**Fig. 6:** Gráfico de Activador de Vapor a Presión

## Capítulo 2.3 - ¿Cómo elegir la mejor temperatura de la suela y el vapor?

Para obtener los mejores resultados, es muy importante fijar la temperatura exacta de la suela y el caudal de vapor que se está utilizando. Si se utiliza de forma correcta, se simplificarán las labores de planchado brindando resultados sorprendentes, de manera más fácil y rápida.

Tejido	T°C suela
Jeans/vaqueros	•••
Algodón	•••
Lino	•••
Vestidos almidonados	•••
Terciopelo / alcántara	••
Lana	••
Seda	••
Cachemira	••
Rayón	••
Poliéster	•
Náilon	•
Acrílico	•
Lycra	•
Poliamido	•

### Ayuda

Al planchar al vapor telas en las pueden producirse manchas brillantes, se recomienda fijar la suela en una temperatura más baja o planchar la prenda de vestir al revés.

Empiece con telas que necesitan ser planchadas a una temperatura más baja (?) para luego seguir con aquéllas que requieren una temperatura más elevada (•••/Máx.).

## Capítulo 2.4 - Planchado vertical al vapor

Ponga la temperatura de la suela **(8)** a máxima temperatura.

Cuelgue cortinas y vestidos (chaquetas, ternos, abrigos). Sujete la plancha en posición vertical a una pequeña distancia del tejido para evitar quemarlo. Pulse el botón del vapor **(7)** para planchar al vapor moviendo el la plancha de arriba abajo.

**ADVERTENCIA:** No apuntar el chorro de vapor hacia personas o animales.

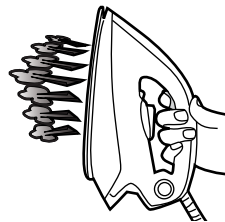

## Capítulo 2.5 - Llenado del tanque de agua durante el uso

Es posible llenar el tanque en cualquier momento.

Abra la tapa (5) del orificio de llenado del tanque utilizando una botella de agua sin superar el nivel máximo indicado.

Para más instrucciones remitirse al capítulo específico 1.2.

## Capítulo 3: Mantenimiento y limpieza

Para evitar posibles quemaduras, todas las operaciones de mantenimiento y limpieza han de ser llevadas a cabo sólo tras desenchufar el aparato y esperar como mínimo dos horas para que se enfríe.

### Capítulo 3.1 - Limpieza del aparato

No utilizar detergente o productos desoxidantes para limpiar la placa de la suela. Limpie la plancha con regularidad utilizando una almohadilla húmeda no metálica.

Tras utilizar el aparato y antes de guardarlo, vacíe el tanque del agua. Para vaciar el depósito de agua, pulse el botón de emisión del vapor hasta que ya no salga vapor.

Para limpiar las partes plásticas del soporte, utilice paños suaves.

### Capítulo 3.2 - Sustitución del cartucho del filtro

El electrodoméstico contiene un cartucho del filtro (12) para reducir depósitos calcáreos, esto prolonga significativamente la vida útil de la plancha.

El cartucho del filtro es una pieza única debajo de la bandeja y puede sustituirse.

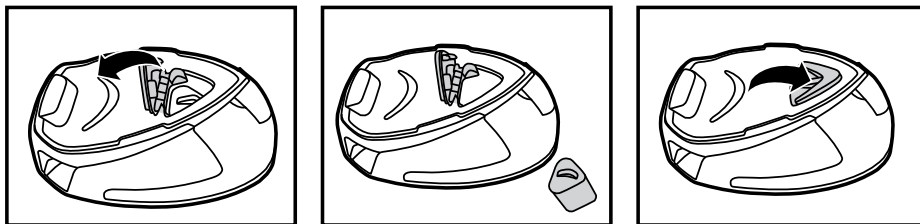

**Fig. 7:** Sustitución del cartucho del filtro

### Capítulo 3.3 - Almacenamiento

Apague el aparato y desenchúfelo.

Tanque del agua vacío. Para vaciar el depósito de agua, pulse el botón de emisión del vapor hasta que ya no salga vapor.

Coloque la plancha sobre la almohadilla de silicona resistente al calor de la plancha (4). Espere por lo menos 30 minutos hasta que se enfríen la suela y el generador.

Guarde el cable de alimentación con el soporte de almacenamiento del cable (1) y guarde la manguera de vapor en el compartimento de almacenamiento de la manguera de vapor (9).

A continuación, saque el aparato y guárdelo de manera segura y simple.

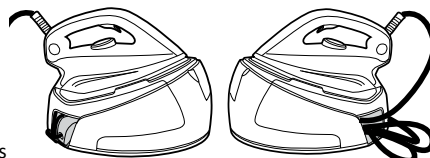

**Fig. 8:** Almacenamiento del cable

## Localización de fallos

Estos son problemas comunes que pueden suceder al usar su aparato.

Si no puede resolver el problema póngase en contacto con el Servicio Técnico de Hoover.

Problema	Causa	Solución
El aparato no se calienta	Hay un problema de conexión.	Controle el cable de alimentación, el enchufe y la toma de corriente de pared
	El electrodoméstico no está encendido.	Pulse el interruptor de encendido/apagado (on/off)
	La temperatura de la suela es demasiado baja.	Fije una temperatura más alta a la suela
La plancha no produce vapor	La plancha no está encendida	Pulse el interruptor de encendido/apagado (on/off)
	Puede que el tanque del agua esté vacío	Llene el tanque del agua
	No está apretando el botón del vapor	Pulse el botón del vapor
Las suelas se ensucian o se queman	En el agua utilizada para planchar, no tiene que haber agentes químicos ni aditivos	No utilice nunca agentes químicos ni aditivos en el agua. Contacte el Servicio Postventa si la tela de lino aún está sucia
	La tela de lino aún está sucia	Limpie la suela con una esponja no metálica
En la tela aparecen rayas húmedas	El forro de la tabla de planchar está impregnada de agua	Sustituya el forro o utilice una tabla de planchar de malla

## Información importante

### Piezas de repuesto y consumibles Hoover

Utilice siempre piezas de repuesto originales de Hoover. Puede adquirirlas a través de su Servicio Técnico de Hoover. Cuando realice pedidos de repuestos, controle siempre el número de modelo que posee.

Consumibles

Cartucho del filtro U79 – 35601716

### Servicio técnico Hoover

Si en cualquier momento necesitara efectuar reparaciones, diríjase al servicio técnico de Hoover más próximo a su hogar. Por favor vea a continuación los detalles relativos a contactos.

### Seguridad

Hoover considera que una aprobación imparcial es la mejor forma de demostrar la seguridad en el diseño y la manufactura.

**Todos los sistemas de planchado de Hoover han sido fabricados de conformidad con todas las normas de seguridad y han sido aprobados por los organismos de certificación y aprobación más cualificados e independientes.**

### ISO 9001

Las fábricas de Hoover han sido sometidas a inspecciones de calidad independientes. Nuestros productos se fabrican de conformidad con un sistema de calidad que cumple los requisitos de la norma ISO 9001.

### El Medio Ambiente:

El símbolo que puede verse en el producto indica que éste no puede tratarse como residuo doméstico. En su lugar, se debe entregar en un punto de recogida de electrodomésticos para el reciclaje de equipos eléctricos y electrónicos. La eliminación debe llevarse a cabo según los reglamentos medioambientales locales sobre eliminación de residuos. Para información más detallada sobre el tratamiento, la recuperación y el reciclaje de este aparato, póngase en contacto con su Ayuntamiento, su servicio de recogida de residuos domésticos o con el establecimiento donde haya comprado el producto.



Este electrodoméstico cumple con las Directivas Europeas 2014/35/UE, 2014/30/UE y 2011/65/UE.

CANDY HOOVER GROUP Srl Via Privata Eden Fumagalli, 20861 Brugherio (MB) Italy

### Su garantía

Las condiciones de garantía para este aparato vienen definidas por nuestro representante en el país de venta. Puede obtener los detalles acerca de estas condiciones en el establecimiento donde haya comprado este aparato. Debe mostrarse la factura de compra o el recibo al hacer alguna reclamación en virtud de las condiciones de garantía.

Sujeto a cambios sin previo aviso.

## Beskrivelse af reservedele

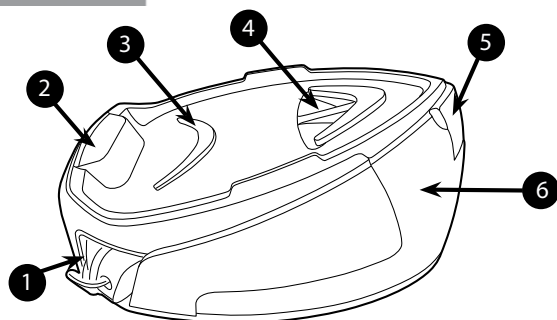

**Fig. 1:** Beskrivelse af bund og tank

1	Lednings opbevaring
2	Strygejernsbakke
3	Silikonedel
4	Harpiksbeklædning
5	Vandbeholderens påfyldningsdæksel
6	Vandbeholder

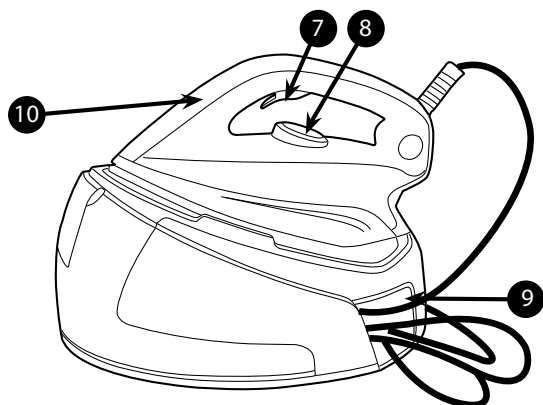

**Fig. 2:** Beskrivelse af husholdningsstrygejern

7	Dampudløser
8	Temperaturvælger
9	Opbevaring af dampslange
10	Opvarmingslampe

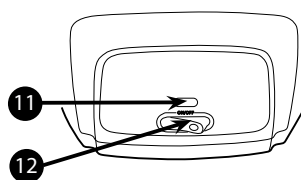

**Fig. 3:** Kontrolpanel for husholdningsstrygejern

11	Indikatorknappen for aktiv strøm
12	ON/OFF kontakt

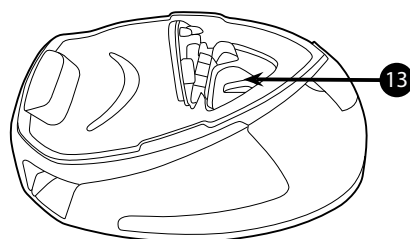

**Fig. 4:** Filterkassette

13	Filterkassette
----	----------------

## Introduktion

Til kunden,

I første omgang vil vi gerne ønske dig tillykke med købet af dette Hoover strygesystem, og takke dig for den tillid du har i Hoover-mærket.

Dette strygejern er blevet fremstillet meget omhyggeligt, som overholder alle vore kvalitetskrav, og det er blevet testet adskillige gange. Vi håber at dets anvendelse opfylder dine forventninger. Vi er helt overbevist om at det vil gøre din stryging hurtigere og bedre.

Inden du bruger dit nye Hoover strygejern, bedes du omhyggeligt læse denne brugervejledning. Hvis du har brug for yderligere oplysninger, eller hvis du støder på nogen problemer som ikke er beskrevet i denne vejledning, bedes du kontakte kundeservice eller din standardforhandler.

## Vigtige sikkerhedsinstruktioner

Du bedes læse denne brugervejledning omhyggeligt inden du bruger strygejernet for første gang, og opbevare det på et sikkert sted for senere brug.

**Dette udstyr kan anvendes af børn, der er 8 år gamle og derover, og af personer med nedsatte fysiske, sensoriske eller mentale evner eller manglende erfaring og viden, hvis de er under opsyn eller vejledning i at bruge udstyret på en sikker måde og forstår de risici, der er involveret. Børn må ikke lege med udstyret. Rengøring og vedligeholdelse må ikke udføres af børn uden en voksen tilstede.**

- Dette produkt er kun blevet designet til brug i hjemmet. Hvis strygejernet anvendes til erhvervsmæssige formål, hvis det bruges på en forkert måde, eller hvis disse instruktioner ikke overholdes, er producenten ikke ansvarlig, og garantien gælder ikke.
- Inden du tilslutter strygejernet, skal du kontrollere om spændingen er den samme som den der er markeret på apparatet, og at udgangseffekten er jordet.
- Inden hver brug, skal det sikres at den elektriske ledning eller andre vigtige dele ikke er beskadigede.
- Hold strygejernet og ledningen uden for rækkevidden af børn under 8 år, når strygejernet tændes, eller mens

## Vigtige sikkerhedsinstruktioner

det køler ned.

- Du må aldrig rette dampen mod personer eller dyr. Dampstrålen må aldrig rettes mod andre elektriske og/eller elektroniske apparater.
- Strygejernet må ikke bruges, hvis du taber det, hvis der er synlige tegn på beskadigelse, eller hvis det lækker.
- Hvis apparatet viser tegn på, at det er ødelagt, ikke fungerer korrekt eller lækker. Sørg for, at det kommer til eftersyn hos en autoriseret servicecenter for at undgå skade.
- Sørg altid for at strygejernet er slukket, taget ud af stikkontakten, og at det er helt afkølet inden du foretager noget vedligeholdelsesarbejde.
- Strygejernet må ikke efterlades tændt, mens det er tilsluttet strømforsyningen, og før det er kølet helt ned.
- Strygejernet må ikke tages ud af stikkontakten ved at trække i ledningen eller selve strygejernet.
- Strygejernet, holderen, ledningen eller stikkene må ikke sænkes i vand. De må aldrig holdes under vandhanen.
- Strygejernets sål kan blive meget varm, og kan forårsage forbrændinger hvis den berøres. De elektriske ledninger må ikke berøres med bundpladen.
- Hvis forsyningsledningen er beskadiget, skal den udskiftes af producenten, en servicerepræsentant eller tilsvarende kvalificerede personer, for at undgå en farlig situation.
- Når du sætter strygejernet i holderen, skal du sørge for, at den overflade, strygejernet står på, er stabil.



## Vigtige sikkerhedsinstruktioner

- Ledningen skal tages ud af stikket, før vandbeholderen fyldes med vand.
- Overfladerne angivet med  kan blive meget varme under brug.
- Du kan finde en elektronisk kopi af brugervejledningen på [www.hoover.dk/manualer-billeder](http://www.hoover.dk/manualer-billeder)
- Strygejernet skal bruges og hvile på et fast underlag.

## Kapitel 1: Klargøring

På grund af den kraftige produktion af damp, anbefaler Hoover brugen af et aktivt strygebræt med en blæse- og støvsugerfunktion, som giver den overskydende damp mulighed for at slippe ud.

Placer strygesystemet på en stabil og plan overflade, for eksempel på den hårde del af strygebrættet, eller en varmebestandig overflade.

### Kapitel 1.1: Hvilken slags vand kan jeg bruge?

Hoover strygesystemet er blevet konstrueret til kun at bruge postevand.

Det er ikke nødvendigt at bruge destilleret eller rent destilleret vand.

Hvis du derimod bor i et område med hårdt vand, kan du blande med 50 % destilleret vand og 50 % postevand.

Brug ikke andre typer vand og tilsæt ikke nogen former for indhold til vandtanken, da det kan ødelægge dit apparat.

### Kapitel 1.2 : Sådan fyldes vandbeholderen

Sluk strygejernet og tag stikket ud af stikkontakten.

Åbn låget (5) til vandtanken for at komme til vandtanken.

Fyld den op med postevand med en flaske.

Du må ikke fylde op udover den maksimale afmærkning.

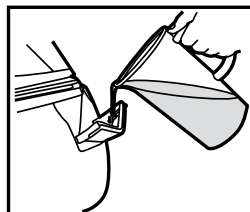

**Fig. 5:** Sådan fyldes vandbeholderen

**ADVARSEL:** Der må ikke tilsættes eddike, varmt vand, parfume eller nogen andre kemiske midler i vandbeholderen. Dette kan beskadige dampgeneratoren og forkorte dens levetid.

## Kapitel 1.3 - Sådan tændes strygejernet

Forbind strygejernet med netledningen til en jordet stikkontakt. Tryk på hovedkontakten **(12)**, og strømlyset **(11)** vil lyse rødt, derefter drej temperaturvælgeren **(8)** til din ønskede indstilling. Opvarmingslampen **(10)** vil lyse og angive, at apparatet er i gang med at varme op. Lampen slukker, når bundpladen når den valgte temperatur.

Efter ca. 1 minut slukker opvarmingslampen **(10)**, og du kan begynde strygningen.

### NB!

Den første gang du bruger strygejernet, kan der forekomme dampe, støv og lugt.

Dette er helt normalt, og de forsvinder hurtigt.

Dette er på grund af en behandling som tilsættes bundpladen, hvilket forbedrer dampens ydeevne.

Inden brug, bedes du bruge strygejernet som beskrevet i kapitel 2.4 Vertikal dampstrygning.

## Kapitel 2: Sådan bruger du dampgeneratoren

### Kapitel 2.1: Regulering af bundpladens temperatur

Valg bundpladens temperatur ved at dreje på strygejernets drejeknap **(8)** til den ønskede position.

Vent et par minutter, indtil opvarmingslampen **(10)** slukker.

Dette angiver at bundpladen har nået den ønskede temperatur.

Under strygningen, hvor opvarmingslampen (10) kan tændes og slukkes, justeres temperaturen uden at forstyrre din strygning.

### Hjælp

For at kende den mest egnede temperatur for hvert tekstil, kan du tjekke vaskeanvisningsmærkatet på det stof, der skal stryges. Du bedes bemærke at temperaturlampen slukker af og til under brugen. Dette betyder at strygejernet varmer op til den indstillede temperatur.

Hvis dit tøj er fremstillet af forskellige fibre, skal du altid vælge en temperatur for bundpladen, som afspejler de mest sarte tekstiler.

Hvis du vælger en lavere temperatur mens du stryger, skal du vente indtil strygejernet er nedkølet inden du fortsætter strygningen.

Hvis temperaturen er for lav, kan der slippe vanddråber ud af bundpladen. Du bedes forøge temperaturen over de 2 prikker (••) for at undgå dette problem.

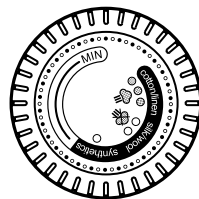

## Kapitel 2.2 - Strygning

### Strygning uden damp

Vælg en temperatur for bundpladen, ved at følge anvisningerne i kapitel 3.1. Begynd at stryge uden at trykke på dampudløseren **(7)**, mens bundpladen finder den korrekte temperatur.

### Dampstrygning

Vælg en temperatur for bundpladen, ved at følge anvisningerne i kapitel 3.1. Dampen er klar til brug efter 1 minut, og den specifikke lampe slukkes. Nu kan du begynde din strygning og trykke på dampudløseren **(7)** for at udløse damp.

### NB!

Under brugen kan du høre at der kommer lidt støj fra

dampgeneratoren. Det er helt normalt. Dette angiver, at en pumpe sprøjter vand ind i strygejernets bundplade.

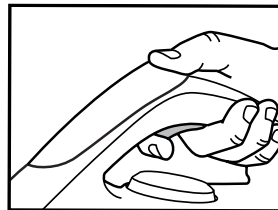

**Fig. 6:** Grafisk beskrivelse af hvordan du trykker på dampudløseren

## Kapitel 2.3 - Hvoran vælger jeg bundpladens korrekte temperatur og damp?

For at opnå de bedste resultater, er det meget vigtigt at indstille strygejernets sål's korrekte temperatur, og den dampstrøm du bruger. Hvis den bruges korrekt, gør den strygningen lettere og giver enestående resultater, hvilket gør strygningen lettere og hurtigere.

Tekstil	Strygejernets sål T°C
Jeans	•••
Bomuld	•••
Sengetøj	•••
Stivet tøj	•••
Fløj/Alcantara	••
Uld	••
Silke	••
Kashmir	••
Rayon	••
Polyester	•
Nylon	•
Akryl	•
Lycra	•
Polyamid	•

### Hjælp

Når du dampstryger tøj kan der opstå skinnende pletter, og derfor anbefaler vi at du sætter bundpladens temperatur til en lavere temperatur, eller stryger tøjet på bagsiden.

Start med stoffer der skal stryges ved en lavere temperatur (•) og afslut med dem som skal stryges ved en højere temperatur (•••/Max).

## Kapitel 2.4 - Vertikal dampstrygning

Indtil bundpladens temperatur **(8)** til maks. temperatur.

Hæng gardiner og tøj jakker, habitter, frakker)op. For at undgå at brænde stoffet, skal strygejernet holdes i en vertikal stilling i en kort afstand fra stoffet. Tryk på dampudløseren **(7)** på strygejernet ved at flytte den fra top til bund.

**ADVARSEL:** Dampstrålen må ikke rettes mod personer eller dyr.

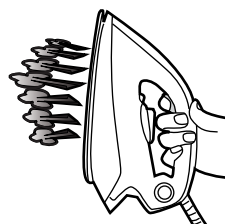

## Kapitel 2.5 - Påfyldning af vandbeholderen under brugen

Du kan når som helst påfylde vandbeholderen under brug.

Åbn låget til vandtanken (5) og påfyld vandbeholderen ved hjælp af en vandflaske uden at overstige mærket for maximum niveau.

For mere detaljerede instruktioner, se kapitel 1.2.

## Kapitel 3: Vedligeholdelse og rengøring

For at forhindre risikoen for forbrændinger, skal al vedligeholdelse og rengøring foretages når strygejernet er taget ud af stikkontakten, og har afkølet i mindst 2 timer.

### Kapitel 3.1 - Rengøring af strygejernet

Der må ikke bruges nogen rengørings- eller afkalkningsprodukter til rengøring af bundpladen. Den skal rengøres jævnlgt med en fugtig og ikke-metallisk svamp.

Vandbeholderen skal tømmes efter hver brug inden den sættes til opbevaring. For at tømme vandbeholderen skal du trykke på dampudløseren, indtil der ikke længere forekommer damp.

For at rengøre holderens plastikdele, skal du bruge bløde klude.

### Kapitel 3.2 - Udskiftning af filterkassetten

Apparatet indeholder en filterkassette (12) for at reducere kalkaflejringer, hvilket forlænger levetiden af dit strygejern betydeligt.

Filterkassetten er et delelement under bakken og kan udskiftes.

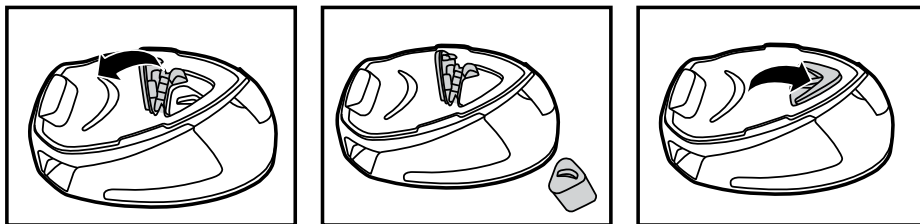

**Fig. 7:** Udskiftning af filterkassetten

### Kapitel 3.3 - Opbevaring

Sluk strygejernet og tag stikket ud af stikkontakten.

Tøm vandbeholderen. For at tømme vandbeholderen skal du trykke på dampudløseren, indtil der ikke længere forekommer damp.

Sæt strygejernet på den varmebestandige silikonedel (4). Vent mindst 30 minutter, for at lade strygejernets sål og generatoren køle af.

Gem ledningen i ledningsopbevaringsholderen (1) og gem dampslangen i dampslangeopbevaringen (9).

Derefter kan du let fjerne og opbevare strygejernet på en let og forsvarlig måde.

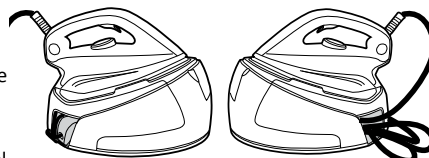

**Fig. 8:** Lednings opbevaring

## Fejlfinding

Her beskrives de helt almindelige problemer, du kan komme ud for, når du bruger apparatet. Kontakt den lokale serviceafdeling, hvis du ikke kan løse problemerne.

Problem	Årsag	Løsning
Strygejernnet bliver ikke varmt	Der er problem med forbindelsen.  Apparatet er ikke tændt.  Strygesålens temperatur er for lav.	Kontroller netledningen, stikket og stikkontakten  Tryk på tændt/slukket-kontakten  Sæt bundpladen på en højere temperatur
Strygejernnet producerer ikke damp	Strygejernnet er ikke tændt  Vandbeholderen kan være tom  Du har ikke trykket på dampudløseren	Tryk på tændt/slukket-kontakten  Påfyld vandbeholderen  Tryk på dampudløseren
strygejernets sål bliver snavset eller brun	Der kan være kemiske eller tilsætningsstoffer i det vand der bruges til strygning  Sengetøjet er stadig snavset	Der må aldrig bruges kemiske midler eller tilsætningsstoffer i vandet. Kontakt kundeservice, hvis sengetøjet stadig er snavset  Rengør bundpladen med en ikke-skurende svamp
Der forekommer vandstriber på tekstilet	Strygebrættets beslag er gennemblødt i vand	Udskift betrækket eller brug et strygebræt med net

## Vigtige oplysninger

### Hoover reservedele og forbrugsstoffer

Udskift altid dele med ægte Hoover reservedele. Disse fås fra Hoovers reservedelsforhandler, check [www.hoover.dk](http://www.hoover.dk) Ved bestilling af reservedele, skal du altid oplyse modelnummer.

Forbrugsvarer

Filterkassette U79 – 35601716

### Hoover-service

Hvis du ønsker service på dine produkter, skal du kontakte det lokale Hoover-servicekontor. Du bedes se alle kontaktdetaljerne nedenfor.

### Sikkerhed

Hoover har tiltro til at en uafhængig godkendelse er den bedste måde at demonstrere en sikker konstruktion og produktion.

**Alle Hoover strygesystemer er imidlertid blevet fremstillet i overensstemmelse med alle sikkerhedsregler og godkendt af de mest kvalificerede uafhængige certificeringsorganer.**

### ISO 9001

Hoovers fabrikker er blevet vurderet uafhængigt for kvalitet. Vores produkter fremstilles med brug af et kvalitetssystem, der opfylder kravene i henhold til ISO 9001.

### Miljøet

Symbolet på produktet angiver, at produktet ikke må behandles som husholdningsaffald. Det skal i stedet afleveres til en relevant affaldsstation for genbrug af elektrisk og elektronisk udstyr. Bortskaffelse skal ske i overensstemmelse med de lokale miljøregler vedrørende bortskaffelse af affald. For mere detaljeret information om behandling, genvinding og genbrug af dette produkt, henvend dig da til den lokale kommune, til dit affaldsselskab eller den forretning hvor du købte produktet.



Dette apparat overholder bestemmelserne i EU-direktiverne 2014/35/EU, 2014/30/EU og 2011/65/EU.

CANDY HOOVER GROUP Srl Via Privata Eden Fumagalli, 20861 Brugherio (MB) Italy

### Din reklamationsret

Garantibetingelserne for dette apparat er som defineret af vores repræsentant i det land, hvor det er solgt. Oplysninger vedrørende disse betingelser kan indhentes hos den forhandler, apparatet er købt hos. Kvitteringen skal fremvises i forbindelse med ethvert krav under disse garantibetingelser.

Ret til ændringer uden varsel forbeholdes

## Komponentbeskrivning

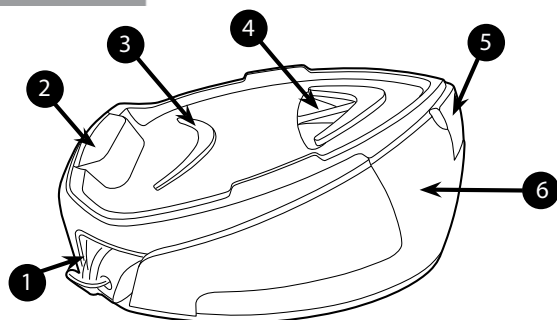

**Fig. 1:** Beskrivning av bas och behållare

1	Sladdförvaring
2	Strykjärnsfack
3	Silikondyna
4	Hartsbeläggning
5	Lock till vattenbehållare
6	Vattenbehållare

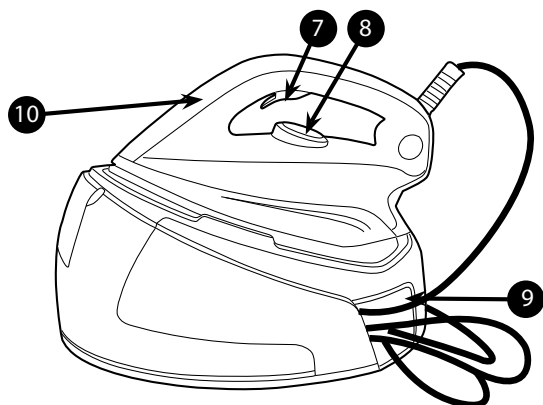

**Fig. 2:** Beskrivning av strykjärn för hemmabruk

7	Ångutlösare
8	Temperaturvred
9	Ångslangsförvaring
10	Uppvärmningslampa

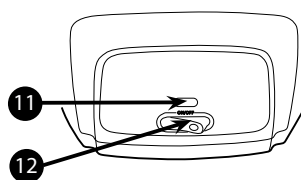

**Fig. 3:** Kontrollpanel strykjärn för hemmabruk

11	Strömlampa
12	Knapp PÅ/AV

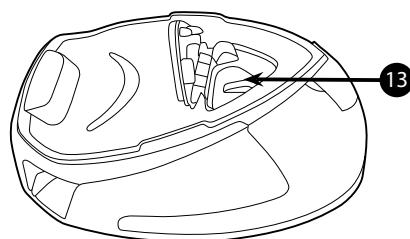

**Fig. 4:** Filterkassett

13	Filterkassett
----	---------------



BORN INNOVATIVE

## Inledning

Bästa kund,

Till och börja med vill vi gratulera dig för att du köpt detta Hoover-stryksystem och tacka dig för förtroendet för Hoovers varumärke.

Denna apparat har tillverkats med stor omsorg, med hänsyn till alla våra kvalitetskriterier, och har testats flera gånger. Vi hoppas att dess användning kommer att uppfylla dina förväntningar. Vi är övertygade om att den kommer att göra din strykning mycket snabbare och bättre.

Innan du börjar använda din nya Hoover apparat ska du läsa denna bruksanvisning. Om du behöver ytterligare information eller om du stöter på eventuella problem som inte behandlas i denna handbok, vänligen kontakta ditt servicecenter eller din lokala handlare.

## Viktiga säkerhetsanvisningar

Vänligen läs denna användarhandbok noga innan du använder apparaten för första gången och förvara den för framtida referens.

Den här apparaten kan användas av barn från 8 års ålder och personer med en nedsatt fysisk, sensorisk eller mental förmåga och som inte har den erfarenhet och kunskaper som behövs, förutsatt att de övervakas eller har fått instruktioner om hur apparaten används på ett säkert vis och förstår riskerna som är involverade. Barn får inte leka med apparaten. Rengöring och underhåll som användaren ska utföra, får inte göras av barn utan överinseende.

- Denna produkt har utformats endast för hemmabruk. I fall denna apparat används för kommersiellt bruk, vid felaktig användning eller underlåtenhet att följa anvisningarna, frånsäger sig tillverkaren allt ansvar och garantin gäller ej.
- Innan du ansluter din apparat ska du kontrollera om nätspänningen överensstämmer med spänningen som angetts på din apparat och att nätuttaget är jordat.
- Se till att elsladden eller någon annan viktig komponent inte är skadad innan varje gång du



## Viktiga säkerhetsanvisningar

använder apparaten.

- Håll strykjärnet och dess kabel utom räckhåll för barn under 8 år när den är ansluten till strömmen eller håller på att svalna.
- Rikta aldrig ångan direkt mot personer eller djur. Rikta aldrig ångjetstrålen direkt mot någon annan elektrisk eller/och elektronisk apparat.
- Strykjärnet ska inte användas om det har tappats i golvet om det finns synbara tecken på skada eller om det läcker.
- Om apparaten uppvisar tecken på brott, felfunktion eller läckor. Se till att få den kontrollerad vid en auktoriserad serviceverkstad för att undvika eventuella faror.
- Förvissa dig alltid om att apparaten är avstängd, fränkopplat från nätspänningen och har svalnat innan du utför eventuellt underhållarbete.
- Strykjärnet får inte lämnas utan tillsyn när det är anslutet till elnätet och innan det har svalnat.
- Koppla aldrig ur apparaten genom att dra i sladden eller i apparaten.
- Doppa aldrig strykjärnet, stativet, sladden eller stickproppen i vatten. Håll dem aldrig under vattenkranen.
- Stryksulan kan bli väldigt het och kan orsaka brännskador vid beröring. Låt elsladden aldrig komma i kontakt med stryksulan.
- Om nätsladden är skadad måste den bytas ut av tillverkaren, servicerepresentant eller av person med liknande behörighet för att förhindra fara.

## Viktiga säkerhetsanvisningar

- När du sätter strykjärnet i stället, ska du se till att ytan som stället står på är stabil.
- Ta ut kontakten ur uttaget innan du fyller vattenbehållaren med vatten.
- Ytorna vi förlitar oss på blir varma  vid användning.
- För att få en elektronisk upplaga av bruksanvisningen kontaktar du eftermarknadsservice som finns angivet i garantibeviset.
- Strykjärnet måste användas och ställas på ett stabilt underlag.

## Kapitel 1: Förberedelse för användningen

På grund av den kraftiga ångproduktionen rekommenderar Hoover att använda en aktiv strykbräda med blås- och dammsugfunktion som tillåter evakuering av överskottsånga.

Placera stryksystemet på ett stabilt och plant underlag, till exempel på den hårda delen av en strykbräda eller på en yta som tål värme.

### Kapitel 1.1: Vilken typ av vatten kan man använda?

Hoover-stryksystem har utformats för användning med endast kranvatten.

Du behöver inte använda destillerat eller rent destillerat vatten.

Men i fall du bor i ett område med hårt vatten, kan du blanda 50 % destillerat vatten med 50 % kranvatten.

Använd inget annat vatten och blanda inget annat i vattentanken eftersom det kan skada apparaten.

### Kapitel 1.2 : Att fylla på vattenbehållaren

Stäng av apparaten och dra ut nätsladden.

Öppna vattenbehållarens påfyllningslock (5) för att få komma åt vattenbehållaren.

Fyll på med kranvatten med hjälp av en flaska.

Överstig inte maxnivån.

**WARNING:** Tillsätt inte vinäger, hett vatten, parfym, eller några andra kemiska ämnen eller någon annan vätska i vattenbehållaren. Det skulle kunna skada ånggeneratören och kan förkorta dess livslängd.

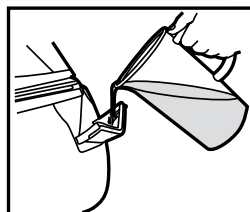

**Fig. 5:** Påfyllning av vattenbehållare

## Kapitel 1.3 - Att sätta på apparaten

Anslut apparaten med nätsladden till ett jordat uttag. Slå på huvudströmbrytaren (12), så kommer strömlampan (11) att lysa rött. Vrid temperaturratten (8) till önskad inställning, så kommer uppvärmningslampan (10) att tändas, vilket betyder att apparaten värms upp. Denna lampa slocknar när stryksulan når den angivna temperaturen.

Efter cirka 1 minut slocknar uppvärmningslampan (10), vilket betyder att du kan börja stryka.

### Obs.

När man använder apparaten för första gången, kan apparaten avge viss rök, damm och lukt. Det är alldeles normalt och försvinner snabbt.

Det är på grund av en behandling som har tillämpats på stryksulan som förbättrar ångprestandan.

Innan du börjar använda strykjärnet ska du använda det enligt beskrivningen i Kapitel 2.4 Vertikal ångstrykning.

## Kapitel 2: Användning av ånggeneratoren

### Kapitel 2.1: Att reglera temperaturen på stryksulan

Ställ in stryksulans temperatur genom att vrida kontrollen (8) på strykjärnet till önskat läge.

Vänta ett ögonblick till uppvärmningslampan (10) har slocknat.

Den talar om för dig att stryksulan har uppnådd den önskade temperaturen.

Under strykning kan det hända att uppvärmningslampan (10) tänds och släcks, vilket betyder att temperaturen justeras utan att störa strykningen.

### Hjälp

För att veta lämplig temperatur för olika textilier ska du kontrollera tvättrådslappen på plaggen som ska strykas. Notera att indikatorlampan släcks och tänds då och då. Detta indikerar att strykjärnet värms upp till den inställda temperaturen.

Om ditt plagg har tillverkats med olika typer av fibrer ska man alltid välja stryktemperaturen som passar till den mest ömtåliga fibertypen.

Om du väljer en lägre temperatur medan du stryker ska du vänta tills strykjärnet har svalnat till den inställda temperaturen innan du fortsätter med att stryka.

Om temperaturen är för låg kan stryksulan släppa ifrån sig några vattendroppar. Höj temperaturen förbi de 2 punkterna (••) för att undvika detta problem.

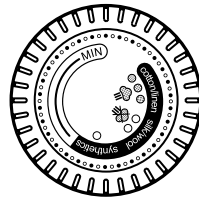

## Kapitel 2.2 - Strykning

### Torrstrykning

Välj temperatur på stryksulan genom att följa anvisningarna i kapitel 3.1.

Starta stryka utan att trycka på ångknappen (7) när stryksulan når en lämplig temperatur

### Ångstrykning

Välj temperatur på stryksulan genom att följa anvisningarna i kapitel 3.1. Ångan är redo att användas inom 1 minut och den berörda lampan slocknar. Du kan påbörja strykningen och trycka på knappen (7) för att få ånga.

### Obs.

Under användningen kan det hända att ånggeneratoren låter lite grand. Detta är helt normalt. Det betyder att pumpen pumpar in vatten i stryksulan.

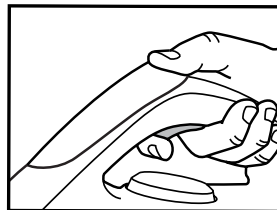

Fig. 6: Bild på ångutlösaren

## Kapitel 2.3 - Hur ska man välja rätt temperatur på stryksulan och ångan?

För att få de bästa resultaten är det mycket viktigt att ställa in rätt temperatur på stryksulan och ångflödet som du använder. Om du använder den på rätt sätt förenklar det din strykning och ger enastående resultat, vilket gör att strykningen blir enklare och snabbare.

Textilier	Stryksula T°C
Jeans	•••
Bomull	•••
Linne	•••
Stärkta plagg	•••
Samett/Alcantara	••
Ull	••
Siden	••
Kashmir	••
Rayon	••
Polyester	•
Nylon	•
Akryl	•
Lycra	•
Polyamid	•

### Hjälp

Om man ångstryker kläder med glänsande ytor rekommenderar vi att du sänker temperaturen på strykjärnet eller stryker plagget på insidan.

Börja med plaggen som behöver strykas vid en lägre temperatur (•) och avslut med dem som ska strykas vid den högre temperaturen (•••/Max).

## Kapitel 2.4 - Vertikal ångstrykning

Sätt stryksulans temperatur **(8)** på max.

Häng gardiner och kläder (jackor, kostymer, rockar). Håll strykjärnet i vertikal position på ett kort avstånd av plagget för att undvika att bränna det. Tryck på knappen **(7)** för ångstrykning genom att dra den från toppen till botten.

**WARNING:** Rikta aldrig ångan direkt mot personer eller djur.

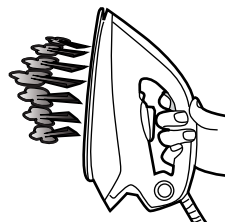

## Kapitel 2.5 - Att fylla på vattenbehållaren under användning

Du kan fylla på vattenbehållaren när som helst under användningen.

Öppna påfyllarens lock (5) och fyll på vattentanken med hjälp av en flaska vatten utan att överstiga maxnivån.

Se kapitel 1.2 för mer detaljerade anvisningar.

## Kapitel 3: Underhåll och rengöring

Alls underhålls- och rengöringsfunktioner ska utföras när apparaten har fränkopplats och har svalnat i minst 2 timmar för att förhindra eventuella brännskador.

### Kapitel 3.1 - Rengöring av apparaten

Använd inte några tvättmedel eller rengöringsprodukter för att rengöra stryksulan. Rengör den regelbundet med en fuktig och icke-metallisk svamp.

Töm vattenbehållaren efter varje användning innan du ställer undan den. Du tömmer vattentanken genom att trycka på ångknappen tills ingen mer ånga kommer ut.

Använd en mjuk trasa för att rengöra stativets plastdelar.

### Kapitel 3.2 - Byte av filterkassett

Apparaten innehåller en filterkassett (12) som minskar mängden kalkavlagringar, vilket förlänger livslängden hos ångstationen avsevärt.

Filterkassetten är en fristående del under facket och kan bytas ut.

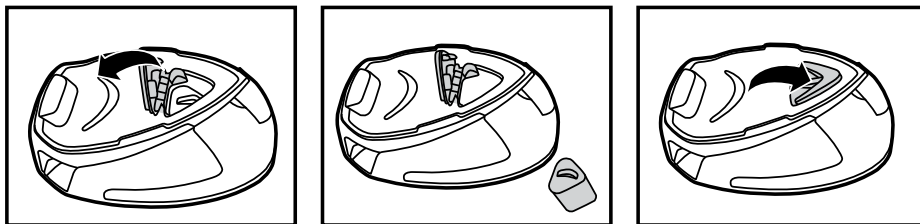

**Fig. 7:** Byte av filterkassett

### Kapitel 3.3 - Förvaring

Stäng av apparaten och dra ut nätsladden.

Töm vattenbehållaren. Du tömmer vattentanken genom att trycka på ångknappen tills ingen mer ånga kommer ut.

Placera strykjärnet på den värmetåliga silikondynan (4). Vänta åtminstone 30 minuter så att stryksulan och generatoren kan svalna.

Förvara nätsladden med sladdförvaringshållaren (1) och förvara ångslangen i ångslangförvaringen (9).

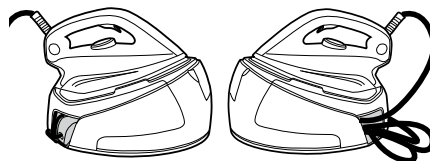

**Fig. 8:** Sladdförvaring

Sedan kan du ta bort din apparat för att förvara den på ett säkert och enkelt sätt.

## Felsökning

Dessa är vanliga problem du kan påträffa när du använder din apparat.  
Om du inte kan läsa ett problem, kontakta din lokala Hoover serviceverkstad.

Problem	Orsak	Lösning
Apparaten blir inte tillräckligt het	Det finns ett anslutningsproblem.  Apparaten är inte påsatt.  Stryksulans temperatur är för låg.	Kontrollera nätsladd, stickpropp och vägguttag  Tryck på På/av-knappen.  Ställ in en högre temperatur för stryksulan
Apparaten producerar ingen ånga	Apparaten är inte påslagen.  Vattenbehållaren kan vara tom  Du trycker inte på ångutlösaren	Tryck på På/av-knappen.  Fyll på vattenbehållaren  Tryck på ångavtryckaren
Stryksulan blir smutsig eller brun	Det kan finnas kemiska eller andra tillsatser i vattnet som användes för strykning  Linnet är fortfarande smutsigt	Använd aldrig några kemikalier eller tillsatser i vattnet. Kontakta ditt servicecenter om linnet fortfarande är smutsigt  Rengör stryksulan med en icke-metallisk svamp
Vattenstrimmor syns på textilierna	Strykbrädans skyddsöverdrag är genomdränkt av vatten	Byt överdrag eller använd en hålförsedd strykbräda

## Viktig information

### Reserv- och förbrukningsdelar från Hoover

Använd alltid originaldelar från Hoover vid byte. Du kan beställa delar från närmaste Hoover-återförsäljare eller direkt från Hoover. Kontrollera alltid apparatens modellnummer när du beställer reservdelar.

Förbrukningsdelar

Filterkassett U79 – 35601716

### Hoover-service

Kontakta ditt närmaste Hoover-servicekontor om du behöver service. Du hittar alla kontaktuppgifter nedan.

### Säkerhet

Hoover är övertygad om att ett oberoende godkännande är det bästa sättet att påvisa säkerhet när det gäller formgivning och tillverkning.

**Alla Hoover-stryksystem har tillverkats i överensstämmelse med alla säkerhetsregler och har godkänts av de mest kvalificerade oberoende certifieringsmyndigheter.**

### ISO 9001

Hoovers fabriker har kvalitetsbedömts av oberoende organisationer. Våra produkter tillverkas enligt ett kvalitetsystem som uppfyller kraven för ISO 9001.

### Miljön

Symbolen på apparaten indikerar att denna produkt inte får behandlas som hushållsavfall. Den måste i stället lämnas in på uppsamlingsplats för återvinning av elektrisk och elektronisk utrustning. Avfallshanteringen ska utföras enligt de lokala miljöbestämmelserna. För mer information om hantering, återvinning och återanvändning av denna produkt, kontakta din kommun, lokala myndigheter och renhållningsverk eller den butik där du köpte apparaten.



Denna apparat uppfyller de europeiska direktiven 2014/35/EU, 2014/30/EU och 2011/65/EU.

CANDY HOOVER GROUP Srl Via Privata Eden Fumagalli, 20861 Brugherio (MB) Italy

### Garanti

Garantivillkoren för produkten definieras av vår representant i det land där produkten säljs. Du kan få uppgifter om aktuella villkor från återförsäljaren. Kvittot måste visas upp när man kräver ersättning enligt garantin.

Specifikationerna kan ändras utan föregående meddelande.

## Osien kuvaus

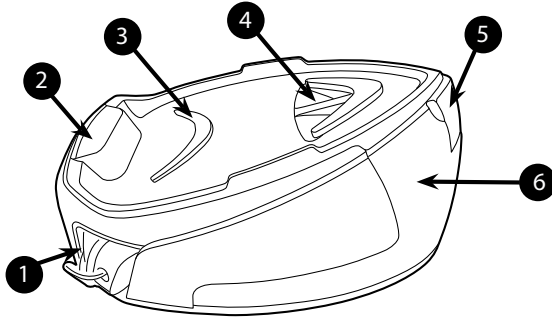

**Kuva 1:** Alustan ja säiliön kuvaus

1	Johdon varastointi
2	Silitysraudan taso
3	Silikonialunen
4	Hartsisuojaus
5	Vesisäiliön täyttöaukon kansi
6	Vesisäiliö

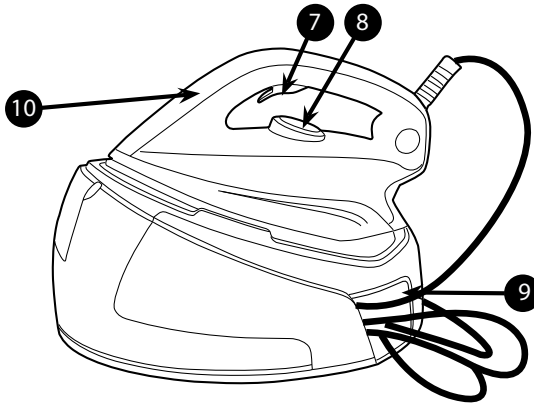

**Kuva 2:** Silitysraudan kuvaus

7	Höyryliipaisin
8	Lämpötilanvalinta
9	Höyryletkun säilytyspaikka
10	Silitysraudan lämpenemisen valo

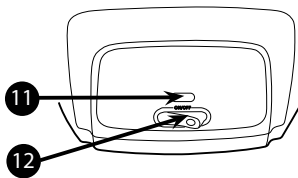

**Kuva 3:** Silitysraudan ohjauspaneeli

11	Virtavallo
12	ON/OFF -kytkin

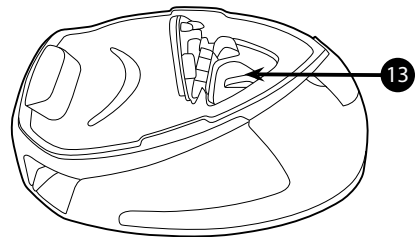

**Kuva 4:** Suodatinkasetti

13	Suodatinkasetti
----	-----------------





BORN INNOVATIVE

## Johdanto

Hyvä asiakas,

Ensiksi, haluamme onnitella Hoover-silitysraudan hankinnasta ja kiittää sinua Hoover-brändille antamastasi luottamuksesta.

Tämä laite on valmistettu erittäin huolellisesti ja kaikkien laatuksien mukaisesti, ja testattu useaan kertaan. Toivomme, että se täyttää odotuksesi. Olemme varmoja, että se tekee silittämistä paljon nopeampaa ja tuloksesta parempaa.

Ennen kuin käytät uutta Hoover-laitetta, lue tämä käyttöopas huolella. Jos tarvitset lisäohjeita tai vastaan tulee ongelmia, joita ei ole käsitelty tässä oppaassa, ota yhteys laitteen myyneen liikkeen huoltoon.

## Tärkeitä turvallisuusohjeita

Lue tämä käyttöopas huolella ennen ensimmäistä käyttöä ja säästä se tulevaa käyttöä varten.

Tätä laitetta voivat käyttää yli 8-vuotiaat lapset ja henkilöt joilla on vähentynyt fyysinen, aistillinen tai henkinen kyky tai ei kokemusta tai tietoa, mikäli näille on annettu ohjausta ja valvontaa koskien laitteen turvallista käyttöä ja ymmärtävät käyttöön liittyvät vaaratekijät. Lapset eivät saa leikkiä laitteella. Käyttäjän suorittamaa puhdistusta ja huoltoa ei tule suorittaa lasten toimesta ilman valvontaa.

- Tämä tuote on suunniteltu ainoastaan kotikäyttöön. Jos laitetta käytetään kaupallisesti ja sitä käytetään epäasianmukaisesti tai ohjeita ei noudateta, valmistaja ei ole vastuussa tuotteesta eikä takuu ole voimassa.
- Tarkista ennen laitteen kytkemistä, että pistorasian jännite on sama kuin laitteeseen merkitty jännite ja että virtalähde on maadoitettu.
- Tarkista ennen jokaista käyttökertaa, että sähköjohto ja kaikki tärkeät osat ovat kunnossa.
- Pidä rauta ja sen johto poissa alle 8-vuotiaiden lasten ulottuvilta, kun virta on kytkettynä tai laite on jäähtymässä.

## Tärkeitä turvallisuusohjeita

- Älä koskaan suuntaa höyryä ihmisiä tai eläimiä kohden. Älä koskaan suuntaa höyrysuihkua mitään muuta sähkö- ja/tai sähköistä laitetta kohden.
- Rautaa ei tule käyttää mikäli se on pudonnut tai jos näkyy selviä merkkejä vahingoittumisesta tai vuotoista.
- Mikäli laitteessa näkyy merkkejä rikkoutumisesta, vikatilasta, vuotoista. Varmista että laite tarkastetaan valtuutetun huoltopalvelun toimesta välttääksesi vaaratilanteita.
- Varmista aina ennen huoltoa, että laite on sammutettu, irrotettu pistorasiasta ja jäähtynyt.
- Rautaa ei saa jättää valvomattomatta sen ollessa kytkettynä virtalähteeseen eikä ennen kuin se on jäähtynyt.
- Älä irrota laitetta pistorasiasta vetämällä sitä johdosta tai vetämällä laitetta itseään.
- Älä koskaan upota silitysrautaa, alustaa, johtoa tai pistokkeita veteen. Älä koskaan pidä niitä vesihanalla.
- Silitysraudan aluslevy voi tulla erittäin kuumaksi ja aiheuttaa palovamman kosketettaessa. Älä koskaan kosketa sähköjohtoja aluslevyllä.
- Jos sähköjohto on vioittunut, valmistajan, huoltomiehen tai vastaavan pätevän henkilön on vaihdettava se vaarojen välttämiseksi.
- Asettaessa rautaa sen jalustalle, varmista että alusta jota vasten se lepää on tukeva.
- Pistoke tulee irrottaa virtalähteestä ennen kuin vesisäiliötä täytetään vedellä.

## Tärkeitä turvallisuusohjeita

- Pinnat saattavat  olla erittäin kuumia käytön aikana.
- Saadaksesi ohjekirjan sähköisen kopion, ota yhteyttä takuukortissa mainittuun myyntipalveluun.
- Rautaa tulee käyttää ja tukea se vakaalle pinnalle.

## Luku 1: Valmistelu käyttöä varten

Tehokkaan höyryntuotannon takia Hoover suosittelee aktiivisen silitysraudan käyttöä, jossa on puhallus- ja imutoiminto, jotta ylimääräinen höyry pääsee poistumaan.

Aseta silitysjärjestelmä vakaalle tasapinnalle, esimerkiksi silitysraudan kovalle osalle tai lämmönkestävälle pinnalle.

### Luku 1.1: Millaista vettä tulee käyttää?

Hoover-silitysjärjestelmä on suunniteltu käytettäväksi ainoastaan vesijohtoveden kanssa.

Tislattun tai puhtaan tislattun veden käyttö ei ole tarpeen.

Jos kuitenkin asut alueella, jossa vesi on kovaa, voit sekoittaa 50 % tislattua vettä ja 50 % vesijohtovettä.

Älä käytä mitään muuta vettä äläkä lisää vesisäiliöön mitään muita aineita, jottei laite vaurioituisi.

### Luku 1.2 : Vesisäiliön täyttäminen

Sammuta laite ja irrota se pistorasiasta.

Avaa vesisäiliön täyttöaukon kansi (5), jotta voit lisätä vettä.

Täytä säiliö pullosta vesijohtovedellä.

Älä täytä maksimimerkintää korkeammalle.

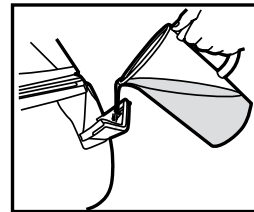

**Kuva 5: Vesisäiliön täyttäminen**

**VAROITUS:** Älä lisää etikkaa, kuumaa vettä, hajusteita tai muita kemikaaleja tai mitään ylimääräistä vesisäiliöön. Se voi voittaa höyrystintä ja lyhentää sen käyttöikää.

## Luku 1.3 - Laitteen kytkeminen päälle

Kytke laitteen sähköjohto maadoitettuun pistorasiaan. Paina virtakytkin (12) päälle; virtavalo (11) syttyy punaisena. Käännä lämpötilasäädin (8) haluamaasi asentoon, jolloin silityksraudan virtavalo (10) syttyy ilmoittaen, että laite lämpenee; valo sammuu, kun aluslevy saavuttaa asetetun lämpötilan.

Silityksraudan lämpenemisen valo (10) sammuu noin minuutin kuluttua ja silitys voidaan aloittaa.

### Huom.

Kun laitetta käytetään ensimmäistä kertaa, siitä voi irrota pölyä sekä epätavallinen hajua.

Tämä on normaalia ja lakkaa pian.

Tämä johtuu aluslevylle annetusta käsittelystä, mikä parantaa silityksraudan suorituskykyä.

Ennen kuin käytät silitysrautaa silittämiseen, käytä sitä luvun 2.4 Höyrysilitys pystyasennossa mukaisesti.

## Luku 2: Höyrystimen käyttö

### Luku 2.1: Aluslevyn lämpötilan säätö

Valitse pohjalevyn lämpötila kääntämällä säädintä (8) raudassa haluttuun asentoon.

Odota hetki, että silityksraudan lämpenemisen valo (10) sammuu.

Se ilmoittaa, että aluslevy on saavuttanut vaaditun lämpötilan.

Silityksen aikana silityksraudan lämpenemisen valo (10) voi syttyä ja sammua; lämpötilaa säädellään silitystä keskeyttämättä.

### Ohje

*Kullekin tekstiilille parhaiten sopivan lämpötilan voi tarkistaa tekstiilin hoitomerkestä.*

*Huomaa, että käytön aikana lämpötilan merkkivalo syttyy ajoittain. Se tarkoittaa, että silitysrauta kuumenee valittuun lämpötilaan.*

*Jos kangas on valmistettu erilaisista kuduista, valitse pohjalevyn lämpötila aina herkimmän kuidun mukaan.*

*Jos valitset silittettäessä matalamman lämpötilan, odota kunnes silitysrauta on jäähtynyt ennen lämpötilan säätöä ja silityksen jatkamista.*

*Jos lämpötila on liian matala, aluslevystä voi tippua jonkin verran vesipisaroita. Jotta vältyt tältä, säädä lämpötila kahden pisteen (••) yläpuolelle.*

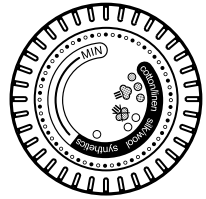

### Luku 2.2 - Silittäminen

#### Kuivasilitys

Valitse aluslevyn lämpötila luvun 3.1 mukaisesti. Aloita silitys painamatta höyryliipaisinta (7), kun aluslevy kuumenee sopivaan lämpötilaan.

#### Höyrysilitys

Valitse aluslevyn lämpötila luvun 3.1 mukaisesti. Höyry on käyttövalmista 1 minuutin kuluttua; vastaava valo sammuu. Sitten voit alkaa silittämään ja painaa höyrysiuhkutinta (7) höyryn tuottamiseksi.

### Huom.

Käytön aikana höyrygeneraattorista saattaa kuulua ääntä. Se on täysin normaalia. Tämä tarkoittaa, että pumppu ruiskuttaa vettä silityksraudan aluslevyyn.



**Kuva 6:** Höyryliipaisimen painaminen

## Luku 2.3 - Miten oikea aluslevyn lämpötila ja höyryasetus valitaan?

Parhaat tulokset edellyttävät, että aluslevylle ja höyryn virtaukselle valitaan oikea asetus. Jos sitä käytetään oikein, se yksinkertaistaa silittämistä ja tuottaa erinomaista jälkeä, tehden silityksestä helppoa ja nopeaa.

Tekstiili	Aluslevyn lämpötila °C
Farkut	•••
Puuvilla	•••
Pellava	•••
Tärkätyt vaatteet	•••
Sametti/Alcantara	••
Villa	••
Silkki	••
Kashmir	••
Raion	••
Polyesteri	•
Nailon	•
Akryyli	•
Lycra	•
Polyamidi	•

### Ohje

Kun silitetään vaatteita, joihin voi syntyä kirkkaita läikkiä, suosittelemme että aluslevyn lämpötila säädetään matalammaksi tai että vaate silitetään takapuolelta.

Aloita kankaista, jotka on silittävä matalammassa lämpötilassa (•), ja lopeta kankaisiin, jotka on silittävä korkeammassa lämpötilassa (•••/Max).

## Luku 2.4 - Höyrysilitys pystyasennossa

Aseta pohjalevyn lämpötila **(8)** maksimiin lämpötilaan.

Ripusta verhot ja vaatteet (puserot, puvut, takit). Pidä silitysrataa pystyasennossa lähellä kangasta, jotta se ei pala. Paina höyrysuihkutinta **(7)** höyrysilittäaksesi liikuttamalla sitä ylhäältä alas.

**VAROITUS:** Älä suuntaa höyryvirtaa ihmisiä tai eläimiä kohden.

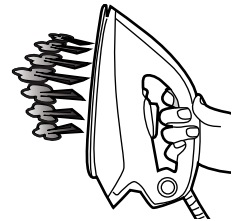

## Luku 2.5 - Vesisäiliön täyttö käytön aikana

Vesisäiliö voidaan täyttää milloin vain käytön aikana.

Avaa vesisäiliön täyttöaukon kansi (5) ja täytä vesisäiliö vesipullosta; älä ylitä maksimitason merkkiä. Täsmällisemmät ohjeet on luvussa 1.2.

## Luku 3: Huolto ja puhdistaminen

Jotta vältytään palovammojen riskiltä, laitetta saa huoltaa ja puhdistaa ainoastaan kun pistorasiasta irrotetun laitteen on annettu jäähtyä vähintään kaksi tuntia.

### Luku 3.1 - Laitteen puhdistaminen

Älä käytä aluslevyn puhdistukseen mitään pesuaineita tai kalkinpoistoaineita. Puhdista se säännöllisesti kostealla pehmeällä sienellä.

Tyhjennä vesisäiliö aina käytön jälkeen, ennen laitteen varastointia. Vesisäiliö tyhjenetään painamalla höyryn vapautusliipaisinta niin kauan, ettei höyryä enää tule ulos.

Käytä pehmeää liinaa alustan muoviosien puhdistukseen.

### Luku 3.2 - Suodatinkasetin vaihto

Laitteessa on suodatinkasetti (12), joka vähentää kalkkijäämiä. Tämä pidentää huomattavasti silitysraudan käyttöikää.

Suodatinkasetti on yksittäinen osa tason alla, ja se voidaan vaihtaa.

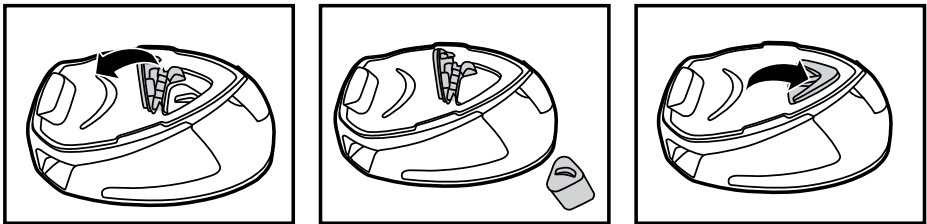

**Kuva 7: Suodatinkasetin vaihto**

Sammuta laite ja irrota se pistorasiasta.

Tyhjennä vesisäiliö. Vesisäiliö tyhjenetään painamalla höyryn vapautusliipaisinta niin kauan, ettei höyryä enää tule ulos.

Laita silitysrauta sen lämmönkestävän silikonialusen (4) päälle. Odota vähintään 30 minuuttia ja anna aluslevyn ja keittimen jäähtyä.

Säilytä virtajohtoa johdon pidikkeessä (1) ja säilytä höyryletkua höyryletkun säilytyspaikassa (9).

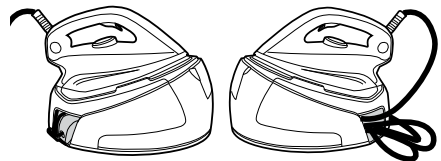

**Kuva 8: Johdon varastointi**

Tämän jälkeen laite voidaan siirtää varastoitavaksi turvallisesti ja helposti.

## Vianmääritys

Nämä ovat tyypillisiä ongelmia joita saatat kohdata laitteen käytössä.

Jos kohtaat mitään ratkaisematonta ota yhteyttä paikalliseen valtuutettuun huoltoliikkeeseen.

Ongelma	Syy	Ratkaisu
Laite ei kuumene	Liitännässä on ongelma.  Laite ei ole päällä.  Pohjalevyn lämpötila on liian alhainen.	Tarkista sähköjohto, pistoke ja pistorasia  Paina päälle/pois-kytkintä  Säädä aluslevyn lämpötila korkeammaksi
Laite ei tuota höyryä	Laite ei ole päällä  Vesisäiliö on tyhjä  Et paina höyryliipaisinta	Paina päälle/pois-kytkintä  Täytä vesisäiliö  Paina höyryliipaisinta
Aluslevy likaantuu tai tulee ruskeaksi	Silitykseen käytetyssä vedessä on kemikaaleja tai lisäaineita  Kangas on yhä likaista	Älä koskaan lisää veteen kemikaaleja tai lisäaineita. Jos kangas on yhä likaista, ota yhteys huoltoon  Puhdista aluslevy ei-metallisella sienellä
Tekstiiliin tulee vesiraitoja	Silitysaudan suojassa on vettä	Vaihda suoja tai käytä silityslautaa, joka on valmistettu verkosta

## Tärkeää tietoa

### Hoover-varaosat ja tarvikkeet

Käytä vain alkuperäisiä Hoover-varaosia. Niitä on saatavana paikalliselta Hoover- jälleenmyyjältä tai valtuutetusta huoltoliikkeestä. Kun tilaat varaosia, tarkista aina mallinumero.

Tarvikkeet

Suodatinkasetti U79 – 35601716

### Hoover-huolto

Ota huoltoon liittyvissä asioissa yhteyttä paikalliseen Hoover-huoltoon. Lue kaikki alla olevat yhteystiedot.

### Turvallisuus

Hooverin tehtaalla on tehty laitteelle riippumaton hyväksyntä, joka on paras keino todistaa turvallisuus suunnittelussa ja valmistuksessa.

**Kaikki Hoover-silitysjärjestelmät on valmistettu kaikkien turvallisuussäädösten mukaisesti, ja ovat pätevimpien itsenäisten hyväksyntäelinten hyväksymiä.**

### ISO 9001

Hooverin tehtaat on arvioitu laadun suhteen riippumattoman tahon toimesta. Tuotantoprosessimme täyttävät ISO 9001 -laatujärjestelmän vaatimukset.

### Ympäristö

Tässä laitteessa oleva symboli osoittaa, että laitetta ei saa hävittää kotitalousjätteenä. Se täytyy luovuttaa sähkö- ja elektroniikkalaitteiden keräyspisteeseen kierrätystä varten. Hävittäminen on suoritettava paikallisten jätteiden hävittämistä koskevien ympäristösäännösten mukaisesti. Saat lisätietoja tämän laitteen käsitlemisestä, hyötykäytöstä ja kierrätyksestä paikallisilta viranomaisilta, kotitalouksien ja muiden jätteiden jätehuollosta tai liikkeestä, josta ostit laitteen.



Tämä laite on EU:n direktiivien 2014/35/EU, 2014/30/EU ja 2011/65/EU mukainen.

CANDY HOOVER GROUP Srl Via Privata Eden Fumagalli, 20861 Brugherio (MB) Italy

### Takuu

Tämän laitteen takuuehdot määrittelee ostomaan Hoover-edustaja. Yksityiskohtaiset tiedot näistä ehdoista saa laitteen myyneeltä jälleenmyyjältä. Tämän takuun mukaisia vaateita esitettäessä on esitettävä myyntitodistus tai ostokuitti.

Oikeus muutoksiin pidätetään.



## Περιγραφή

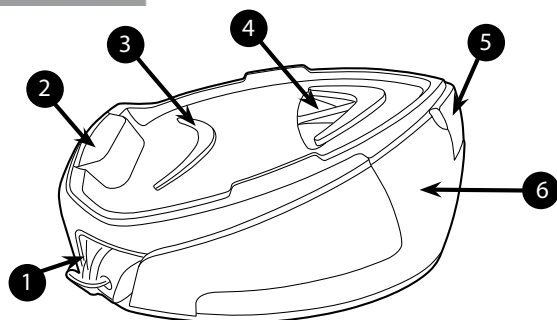

**Εικ.1** Περιγραφή βάσης και δοχείου νερού

1	Αποθήκευση καλωδίου
2	Βάση σίδηρου
3	Βάση σιλικόνης
4	Κάλυμμα ρητίνης
5	Καπάκι στόμιου δοχείου νερού
6	Δοχείο νερού

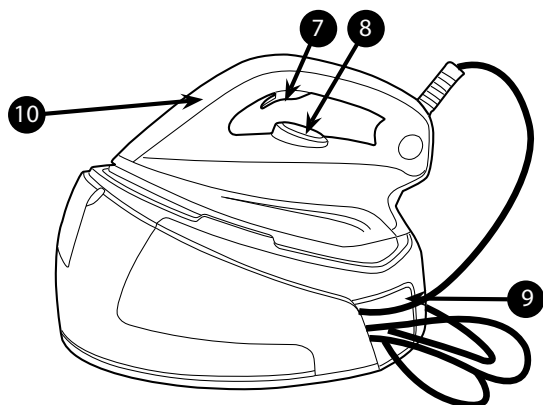

**Εικ.2:** Περιγραφή σίδηρου οικιακής χρήσης

7	Πλήκτρο ατμού
8	Επιλογέας Θερμοκρασίας
9	Θήκη σωλήνα ατμού
10	Φωτεινή ένδειξη θέρμανσης σίδηρου

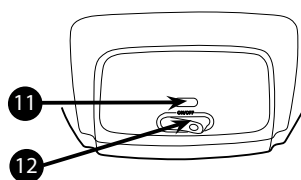

**Εικ.3** Πάνελ λειτουργιών σίδηρου οικιακής χρήσης

11	Φωτεινή ένδειξη λειτουργίας
12	Διακόπτης ON/OFF (έναρξης/παύσης λειτουργίας)

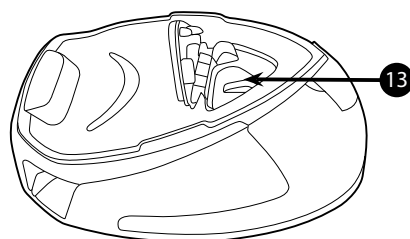

**Εικ.4** Κασέτα φίλτρου

13	Κασέτα φίλτρου
----	----------------



BORN INNOVATIVE

## Εισαγωγή

Αγαπητέ πελάτη

Συγχαρητήρια για την απόφασή σας να αγοράσετε ένα σύστημα σιδερώματος Hoover. Σας ευχαριστούμε για την εμπιστοσύνη που δείχνετε στα προϊόντα Hoover.

Η κατασκευή της συσκευής ανταποκρίνεται σε Με τη σωστή χρήση της συσκευής, θα έχετε πολλά έτη γρήγορου, άνετου και χωρίς προβλήματα σιδερώματος. Ελπίζουμε ότι η συσκευή θα ανταποκριθεί στις προσδοκίες σας. Είμαστε βέβαιοι ότι θα σιδερώνετε πολύ πιο γρήγορα και με καλύτερα αποτελέσματα.

Πριν λειτουργήσετε αυτή τη συσκευή Hoover, διαβάστε προσεκτικά τις οδηγίες χρήσεως. Για κάθε πρόσθετη πληροφορία ή για την επίλυση προβλήματος για το οποίο δεν βρίσκετε απάντηση στο βιβλίο που κρατάτε στα χέρια σας επικοινωνήστε με το πλησιέστερο κέντρο τεχνικής υποστήριξης Gias Service .

## Οδηγίες για ασφαλή χρήση και λειτουργία

Διαβάστε προσεκτικά το βιβλίο οδηγιών πριν δοκιμάσετε να χρησιμοποιήσετε τη συσκευή. Φυλάξτε το βιβλίο οδηγιών για να το συμβουλευέσθε όποτε χρειασθεί.

Η χρήση της συσκευής από παιδιά άνω των 8 ετών, ηλικιωμένους και ΑΜΕΑ προυποθέτει την παρουσία ενήλικα που θα φέρει την ευθύνη για την ασφαλεία τους. Η χρήση της συσκευής από άτομα που δεν έχουν εξοικειωθεί στη χρήση παρόμοιων συσκευών μπορεί να γίνει μόνο αφού γίνει κατανοητός ο κίνδυνος που ενέχει η χρήση της συσκευής . Μην αφήνετε τα παιδιά να παίζουν με τη συσκευή. Οι εργασίες καθαρισμού και συντήρησης της συσκευής δεν πρέπει να γίνονται από τα παιδιά χωρίς την επίβλεψη ενήλικα που θα φέρει την ευθύνη για την ασφαλεία τους .

- Η συσκευή αυτή προορίζεται αποκλειστικά για οικιακή χρήση. Ο κατασκευαστής δεν φέρει καμία ευθύνη και η εγγύηση δεν ισχύει εάν η συσκευή χρησιμοποιηθεί για επαγγελματικούς λόγους ή δεν τηρηθούν οι οδηγίες λειτουργίας .
- Πριν συνδέσετε τη συσκευή βεβαιωθείτε ότι τα χαρακτηριστικά του δικτύου ηλεκτρικής ενέργειας αντιστοιχούν με εκείνα της συσκευής και ότι η πρίζα διαθέτει γείωση.
- Πριν λειτουργήσετε τη συσκευή βεβαιωθείτε ότι το καλώδιο ηλεκτρικής ενέργειας και η συσκευή δεν εμφανίζουν φθορές

## Οδηγίες για ασφαλή χρήση και λειτουργία

- Μην αφήνετε τα παιδιά να πλησιάζουν στη συσκευή και στο καλώδιο ενόσω αυτή βρίσκεται σε λειτουργία ή στη φάση αποθέρμανσης .
- Μην κατευθύνετε τον ατμό σε ανθρώπους ή κατοικίδια  
Μην κατευθύνετε τους πίδακες ατμού σε ηλεκτρικές και ή ηλεκτρονικές συσκευές.
- Το σίδερο δεν πρέπει να χρησιμοποιείται εάν έχει πέσει κάτω, εάν υπάρχουν εμφανείς ενδείξεις ζημιάς ή εάν παρουσιάζει διαρροή.
- Εάν η συσκευή παρουσιάζει ενδείξεις βλάβης, δυσλειτουργία, διαρροές. Βεβαιωθείτε ότι η συσκευή θα ελεγχθεί από ένα εξουσιοδοτημένο κέντρο τεχνικής υποστήριξης για την αποφυγή κάθε κινδύνου.
- Πριν από οποιαδήποτε εργασία συντήρησης ή επέμβασης βεβαιωθείτε ότι η συσκευή βρίσκεται εκτός λειτουργίας ,ότι δεν είναι στη πρίζα και ότι έχει κρυώσει.
- Μην απομακρύνετε από τη συσκευή ενόσω βρίσκεται συνδεδεμένη με το δίκτυο παροχής ενέργειας ή ενόσω βρίσκεται σε διαδικασία αποθέρμανσης (΄ψύχεται) .
- Μην τραβάτε το καλώδιο ή την ίδια τη συσκευή για να την αποσυνδέσετε από το δίκτυο ηλεκτρικής ενέργειας.
- Μην τοποθετείτε το σίδερο,τη βάση ή το καλώδιο στο νερό. Μην τα αφήνετε κάτω από τη βρύση.
- Η πλάκα του σιδήρου αναπτύσσει υψηλές θερμοκρασίες και η επαφή μαζί της μπορεί να προκαλέσει έγκαιμα. Μην αφήνετε τα καλώδια να ακουμπάνε την πλάκα του σιδήρου.
- Εάν το καλώδιο ηλεκτρικής παροχής παρουσιάζει φθορές πρέπει να το αντικαταστήσετε με άλλο γνήσιο, προσκομίζοντας τη συσκευή στο πλησιέστερο κέντρο τεχνικής υποστήριξης.

## Οδηγίες για ασφαλή χρήση και λειτουργία

*Η αντικατάσταση του καλωδίου από μη εξουσιοδοτημένο επαγγελματία τεχνίτη εγκυμονεί σοβαρό κίνδυνο.*

- Όταν τοποθετείτε το σίδερο και το στήριγμά του, βεβαιωθείτε ότι η επιφάνεια στην οποία είναι τοποθετημένο το στήριγμα είναι στέρεη και ευσταθής
- Αποσυνδέστε τη συσκευή από την παροχή πριν δοκιμάσετε να γεμίσετε το ρεζερβουάρ νερού με νερό.
- Οι επιφάνειες με τη σήμανση  αποκτούν υψηλή θερμοκρασία κατά τη χρήση.
- Για να προμηθευτείτε ένα ηλεκτρονικό αντίγραφο του εγχειριδίου οδηγιών επικοινωνήστε με το τμήμα εξυπηρέτησης πελατών μετά την πώληση, που αναγράφεται στην κάρτα εγγύησης.
- Το σίδερο πρέπει να χρησιμοποιείται και να τοποθετείται πάνω σε σταθερή επιφάνεια.

## Κεφάλαιο 1: Προετοιμασία για χρήση

Επειδή ο ατμός εκχέεται με πολύ πίεση, η Hoover προτείνει να χρησιμοποιήσετε μια σιδερώστρα με λειτουργία εισπνοής και εκπνοής ατμού ώστε να εξασφαλίζεται η απομάκρυνση της πλεονάζουσας ποσότητας ατμού . Τοποθετείστε το σύστημα σιδερώματος σε μια σταθερή επίπεδη επιφάνεια πχ στην επίπεδη επιφάνεια της σιδερώστρας ή σε επιφάνεια ανθεκτική στη θερμότητα.

### Κεφάλαιο 1.1: Καταλληλότητα νερού

Το σύστημα σιδερώματος Hoover λειτουργεί μόνο με το νερό της βρύσης. Δεν είναι αναγκαία η χρήση αποσταγμένου νερού.

Εάν παρόλα αυτά το νερό της περιοχής είναι ιδιαίτερα σκληρό μπορείτε να χρησιμοποιήσετε 50% νερό βρύσης και 50% αποσταγμένο νερό.

Μην χρησιμοποιείτε άλλο είδος νερού ούτε να προσθέτετεχημικές ουσίες στο δοχείο νερού γιατί μπορεί να καταστρέψουν τη συσκευή.

### Κεφάλαιο 1.2 : Γέμισμα το δοχείου νερού

Διακόψτε τη λειτουργία της συσκευής και αποσυνδέστε την από την παροχή.

Ανοίξτε το καπάκι του δοχείου νερού (5) για να έχετε πρόσβαση σε αυτό.

Γεμίστε το δοχείο με νερό της βρύσης που έχετε βάλει σε ένα μπουκάλι.

Μην υπερβείτε την ένδειξη μέγιστης χωρητικότητας.

**ΠΡΟΣΟΧΗ :** Μην προσθέτετε στο δοχείο νερού ζύδι,ζεστό νερό,άρωμα ή οποιαδήποτε άλλη ουσία. Η χρήση άλλου είδους νερού ή χημικών ουσιών θα προκαλέσει βλάβη στην γεννήτρια ατμού.

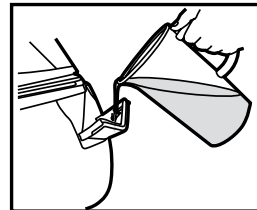

**Εικ.5** Γέμισμα του δοχείου νερού

## Κεφάλαιο 1.3 - Ενεργοποίηση της συσκευής

Συνδέστε το καλώδιο της συσκευής στο δίκτυο παροχής ηλεκτρικής ενέργειας, σε γειωμένη πρίζα. Πατήστε τον κύριο διακόπτη (12), η φωτεινή ένδειξη λειτουργίας (11) θα ανάψει με κόκκινο χρώμα, γυρίστε τον επιλογέα θερμοκρασίας (8) στην ρύθμιση που επιθυμείτε, η φωτεινή ένδειξη θέρμανσης του σιδήρου (10) θα ανάψει πληροφορώντας σας ότι η συσκευή ζεσταίνεται, θα σβήσει όταν η πλάκα φτάσει στην επιλεγμένη θερμοκρασία.

Μετά από περίπου 1 λεπτό θα σβήσει η λυχνία θέρμανσης (10), στη συνέχεια μπορείτε να αρχίσετε να σιδερώσετε.

### Σημείωση

Την πρώτη φορά που θα λειτουργήσετε τη συσκευή μπορεί να προκύψει καπνός, σκόνη και μια χαρακτηριστική οσμή.

, είναι εντελώς φυσιολογικό και θα σταματήσει με την χρήση θα εξαλιφθεί.

Αυτό οφείλεται σε μια επεξεργασία που γίνεται στην πλάκα προκειμένου να αυξηθούν οι επιδόσεις του ατμού.

Πριν από τη χρήση, ακολουθείστε τις οδηγίες που αναγράφονται στο κεφάλαιο 2.4 Κάθετο σιδέρωμα με ατμό.

## Κεφάλαιο 2: Χρήση της Γεννήτριας Ατμού

### Κεφάλαιο 2.1: Ρύθμιση της θερμοκρασίας της πλάκας

Επιλέξτε την θερμοκρασία της πλάκας περιστρέφοντας τον επιλογέα (8) που είναι επάνω στο σίδερο.

Περιμένετε μερικά λεπτά μέχρι η λυχνία θέρμανσης (10) να σβήσει.

Αυτό είναι η ένδειξη ότι η πλάκα έχει θερμανθεί αναλόγως.

Κατά τη διάρκεια του σιδερώματος η λυχνία θέρμανσης (10) θα αναβοσβήνει, η θερμοκρασία προσαρμόζεται χωρίς να διακόπτετε το σιδέρωμα.

### Βοήθεια

Συμβουλευστε τις ετικέτες του κατασκευαστή προκειμένου να επιλέξετε την κατάλληλη θερμοκρασία σιδερώματος. Μην ξεχνάτε ότι κατά την διάρκεια του σιδερώματος η λυχνία θερμοκρασίας αναβοσβήνει κατά διαστήματα. Αυτό συμβαίνει γιατί το σίδερο προσαρμόζει την θερμοκρασία λειτουργίας στην θερμοκρασία που επιλέξατε.

Εάν το ρούχο που θέλετε να σιδερώσετε έχει διαφορετικά είδη υφάσματος επιλέγετε την θερμοκρασία για το πιο ευαίσθητο ύφασμα.

Εάν κατά την διάρκεια του σιδερώματος μειώσετε την θερμοκρασία λειτουργίας πρέπει να περιμένετε να προσαρμοσθεί η θερμοκρασία στη νέα ρύθμιση, πριν συνεχίσετε το σιδέρωμα.

Εάν η θερμοκρασία που επιλέξατε είναι πολύ χαμηλή μπορεί να στάξει λίγο νερό από την πλάκα. Αυξήστε την θερμοκρασία κατά 2 βαθμούς (••) για να αποφύγετε το πρόβλημα.

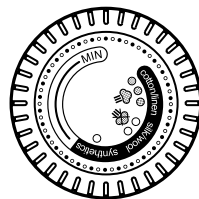

### Κεφάλαιο 2.2 - Σιδέρωμα

#### Σιδέρωμα χωρίς ατμό

Επιλέξτε τη θερμοκρασία της πλάκας ακολουθώντας τις οδηγίες του κεφάλαιου 3.1. Όταν η θερμοκρασία της πλάκας αντιστοιχεί σε εκείνη που επιλέξατε ξεκινήστε να σιδερώσετε χωρίς να πιέσετε το πλήκτρο ατμού (7).

#### Σιδέρωμα με ατμό

Επιλέξτε τη θερμοκρασία της πλάκας ακολουθώντας τις οδηγίες του κεφάλαιου 3.1. Ο ατμός θα είναι έτοιμος μετά από 1 λεπτό και η ειδική λυχνία θα σβήσει. Από αυτή τη στιγμή μπορείτε να ξεκινήσετε να σιδερώσετε ; πιέστε το πλήκτρο του ατμού (7) για να έχετε ατμό.

### Σημείωση

Κατά την διάρκεια της χρήσης η γεννήτρια ατμού παράγει ένα θόρυβο. Είναι φυσιολογικό. Είναι ένδειξη ότι η αντλία διοχετεύει νερό στην πλάκα του σιδήρου.

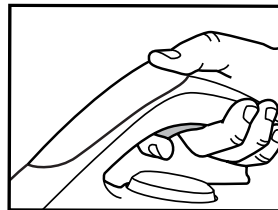

Εικ.6: Χρήση πλήκτρου ατμού

## Κεφάλαιο 2.3 - Τρόπος σωστής ρύθμισης της θερμοκρασίας πλάκας και ατμού.

Η σωστή ρύθμιση της θερμοκρασίας της πλάκας και ατμού είναι προϋπόθεση για αποτελεσματικό σιδέρωμα. εάν τον αξιοποιήσετε σωστά, το σιδέρωμα γίνεται πιο εύκολα με εξαιρετικά αποτελέσματα και χωρίς χάσιμο χρόνου.

Είδος Υφάσματος	Θερμοκρασία Πλάκας ο C
Τζινς	•••
Βαμβακερά	•••
Λινά	•••
Ρουχισμός με κόλλα	•••
Velvet/alcantara	••
Μάλλινα	••
Μετάξι	••
Κασμήρι	••
Ρεγιόν	••
Πολυεστερικά	•
Νάilon	•
Ακρυλικά	•
Λύκρα	•
Πολυαμίδη	•

### Βοήθεια

Όταν σιδερώνετε με ατμό ρούχα που μπορεί να εμφανίσουν γυαλάδα, ρυθμίστε την θερμοκρασία της πλάκας πιο χαμηλά ή σιδερώστε τα ρούχα από την ανάποδη.

Ξεκινήστε με τα ρούχα που απαιτούν χαμηλότερη θερμοκρασία (•) και ολοκληρώστε με εκείνα που θέλουν υψηλότερη θερμοκρασία (•••/Max).

## Κεφάλαιο 2.4 - Σιδέρωμα με ατμό κάθετα.

Ρυθμίστε τη θερμοκρασία της πλάκας (8) στη μέγιστη θερμοκρασία.

Κρεμάστε τις κουρτίνες και το ρουχισμό (και τα σάλια). Διατηρείστε τη πλάκα του σίδηρου, κάθετα -παράλληλα ως προς την επιφάνεια του ρούχου και σε μικρή απόσταση από το ύφασμα ώστε να μην το κάψετε. Πιέστε το πλήκτρο του ατμού (7) και κινείτε τη συσκευή από πάνω προς τα κάτω.

**ΠΡΟΣΟΧΗ** : Προσοχή !: Μην κατευθύνετε τον ατμό σε ανθρώπους ή ζώα.

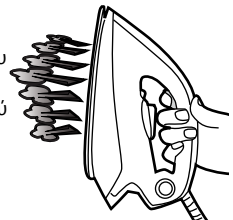

## Κεφάλαιο 2.5 - Γέμισμα του δοχείου νερού με τη συσκευή σε λειτουργία.

Το δοχείο νερού μπορείτε να το γεμίσετε οποτεδήποτε.

Ανοίξτε το καπάκι στο στόμιο του δοχείου (5) και με την βοήθεια μιας μπουκάλας γεμίστε το δοχείο με νερό χωρίς ποτέ να υπερβείτε την ένδειξη max ,μέγιστη χωρητικότητα.

Στο κεφάλαιο 1.2 μπορείτε να βρείτε αναλυτικές οδηγίες.

## Κεφάλαιο 3. Συντήριση και Καθαρισμός

Για να αποφύγετε το κίνδυνο εγκαύματος αποσυνδέστε τη συσκευή από το δίκτυο και αφήστε την να “κρύνει” για τουλάχιστον 2 ώρες πριν από κάθε εργασία συντήρησης και καθαρισμού .

### Κεφάλαιο 3.1 - Καθαρισμός της συσκευής

Μην χρησιμοποιείτε απορρυπαντικά ή αφαλατικό για να καθαρίσετε την πλάκα. Καθαρίζετε την πλάκα συχνά με ένα μη μεταλλικό σφουγγάρι.

Αδειάζετε το δοχείο νερού από ότι έχει απομείνει πριν το αποθηκεύσετε. Για να αδειάσετε το δοχείο νερού, πατήστε τον διακόπτη για να απελευθερώσετε ατμό μέχρι που να μην βγαίνει πια.

Καθαρίστε με μαλακό υγρό ύφασμα και τα πλαστικά μέρη της συσκευής.

### Κεφάλαιο 3.2 - Αντικατάσταση κασέτας φίλτρου

Η συσκευή περιέχει μια κασέτα φίλτρου (12) για μείωση των επικαθίσεων αλάτων, αυτό παρατείνει σημαντικά τη ζωή χρήσης του σίδηρου σας.

Η κασέτα φίλτρου είναι ένα μεμονωμένο εξάρτημα κάτω από τον δίσκο και μπορεί να αντικατασταθεί.

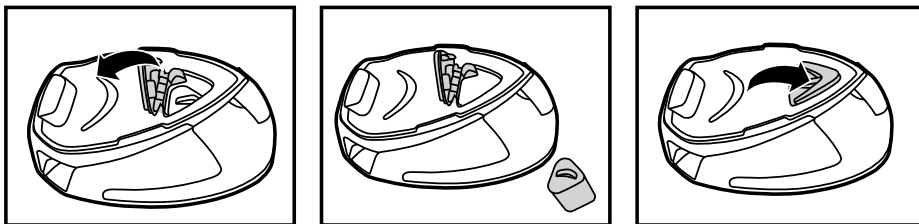

**Εικ.7 Αντικατάσταση κασέτας φίλτρου**

### Κεφάλαιο 3.3 - Αποθήκευση

Διακόψτε τη λειτουργία της συσκευής και αποσυνδέστε την από την παροχή.

Αδειάστε το δοχείο νερού. Για να αδειάσετε το δοχείο νερού, πατήστε τον διακόπτη για να απελευθερώσετε ατμό μέχρι που να μην βγαίνει πια.

Τοποθετήστε το σίδερο στην ανθεκτική στη θερμότητα βάση σιλικόνης. Περιμένετε τουλάχιστον 30 λεπτά για να κρύνσει η πλάκα και η γεννήτρια.

Αποθηκεύστε το καλώδιο ρεύματος με τη βάση

αποθήκευσης καλωδίου (1), και αποθηκεύστε τον σωλήνα ατμού στη βάση αποθήκευσης σωλήνα ατμού (9).

Τώρα μπορείτε να μεταφέρετε και αποθηκεύσετε τη συσκευή σας.

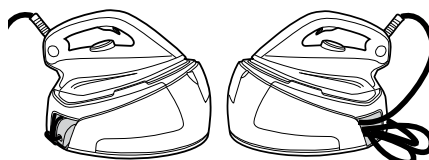

**Εικ.8 Αποθήκευση καλωδίου**

## Επίλυση προβλημάτων

Αυτά είναι συνηθισμένα προβλήματα που μπορεί να συναντήσετε όταν χρησιμοποιείτε τη συσκευή. Εάν δεν μπορείτε να αποκαταστήσετε την λειτουργία της συσκευής επικοινωνήστε με το κέντρο τεχνικής υποστήριξης Gias Service της περιοχής σας.

Πρόβλημα	Αιτία	Επίλυση
Η συσκευή δεν θερμαίνεται	Υπάρχει πρόβλημα σύνδεσης. Η συσκευή δεν έχει ενεργοποιηθεί. Η θερμοκρασία της πλάκας είναι πολύ χαμηλή.	Ελέγξτε το καλώδιο, την πρίζα και το φις Πιέστε τον διακόπτη on/off Ρυθμίστε σωστά τη θερμοκρασία της πλάκας
Η συσκευή δεν παράγει ατμό	Δεν έχετε ανάψει τη συσκευή Ο βραστήρας δεν έχει ζεσταθεί Δεν πιέζετε το πλήκτρο ατμού	Πιέστε τον διακόπτη on/off Προσθέστε νερό στο δοχείο νερού. Πιέστε το πλήκτρο ατμού
Η πλάκα είναι καφέ ή βρώμικη .	Εχετε βάλει πρόσθετα ή χημικές ουσίες στο νερό Τα ρούχα βρωμίζουν	Μην προσθέτετε στο νερό χημικές ουσίες ή πρόσθετα Επικοινωνήστε με τις τεχνικές υπηρεσίες εάν τα ρούχα βρωμίζουν ακόμα. Καθαρίστε την πλάκα με ένα μη μεταλλικό σφουγγάρι
Επάνω στα υφάσματα υπάρχουν υπολείμματα νερού	Το κάλυμμα της σανίδας σιδερώματος είναι βρεγμένο	Αλλάξτε το κάλυμμα ή χρησιμοποιήστε μια σανίδα σιδερώματος με μεταλλικό πλέγμα.

## Σημαντικές πληροφορίες

### Ανταλλακτικά και αναλώσιμα Hoover

Όταν παραστεί η ανάγκη χρησιμοποιείτε αποκλειστικά γνήσια ανταλλακτικά Hoover . Τα ανταλλακτικά Hoover διατίθενται από τον τοπικό αντιπρόσωπο Hoover ή απευθείας από τη Hoover. Όταν παραγγέλνετε ανταλλακτικά ελέγχετε τον κωδικό του μοντέλου

#### Αναλώσιμα

Κασέτα φίλτρου U79 – 35601716

### Τεχνική Υποστήριξη Hoover

Όποτε χρειαστεί να γίνει κάποια επίσκεψη στη συσκευή σας, επικοινωνήστε με το πλησιέστερο κέντρο τεχνικής υποστήριξης Gias Service Διαβάστε τις αναλυτικές αναφορές που ακολουθούν.

### Ασφάλεια

Ο ασφαλής σχεδιασμός και παραγωγή της συσκευής σας έχει πιστοποιηθεί από τον ανεξάρτητο φορέα πιστοποίησης οικιακών συσκευών σε θέματα ασφάλειας.

**Όλα τα συστήματα σιδερώματος Hoover έχουν κατασκευαστεί σύμφωνα με τους ισχύοντες κανονισμούς ασφάλειας και έχουν πιστοποιηθεί από ανεξάρτητους εξειδικευμένους οργανισμούς πιστοποίησης.**



### ISO 9001

Τα εργοστάσια Hoover έχουν ελεγχθεί από ανεξάρτητους φορείς ποιοτικού ελέγχου. Τα προϊόντα μας κατασκευάζονται μέσω ενός συστήματος ποιότητας το οποίο πληροί τις προδιαγραφές του προτύπου ISO 9001.

### Περιβάλλον

Το σύμβολο πάνω σε αυτή τη συσκευή υποδεικνύει ότι αυτή η συσκευή δεν μπορεί να αντιμετωπιστεί σαν κοινό οικιακό απόρριμμα. Αντίθετα, πρέπει να παραδοθεί στο πλησιέστερο κέντρο συλλογής για την ανακύκλωση ηλεκτρικού και ηλεκτρονικού εξοπλισμού. Η απόρριψη της συσκευής πρέπει να γίνει σύμφωνα με την ισχύουσα κατά τόπο νομοθεσία για την απόρριψη ηλεκτρονικών και ηλεκτρικών αποβλήτων. Για πιο λεπτομερείς πληροφορίες σχετικά με την επεξεργασία, την ανάκτηση και την ανακύκλωση αυτής της συσκευής, επικοινωνήστε με την κατά τόπους αρμόδια αρχή, την υπηρεσία αποκομιδής οικιακών απορριμμάτων ή το κατάστημα από το οποίο αγοράσατε τη συσκευή.



Αυτή η συσκευή συμμορφώνεται με τις Ευρωπαϊκές Οδηγίες 2014/35/ΕΕ, 2014/30/ΕΕ και 2011/65/ΕΕ.

CANDY HOOVER GROUP Srl Via Privata Eden Fumagalli, 20861 Brugherio (MB) Italy

### Η εγγύησή σας

Οι όροι ισχύος της εγγύησης της συσκευής καθορίζονται από τον αντιπρόσωπο της χώρας στην οποία έχει πραγματοποιηθεί η πώληση. Περισσότερες πληροφορίες σχετικά με τους όρους εγγύησης μπορείτε να ζητήσετε από τον αντιπρόσωπο που αγοράσατε τη συσκευή. Η προσκόμιση του τιμολογίου ή της απόδειξης αγοράς είναι βασική προϋπόθεση για την ισχύ της εγγύησης.

Ο κατασκευαστής διατηρεί το δικαίωμα να επιφέρει αλλαγές χωρίς προγενέστερη ενημέρωση.

## Описание составных частей

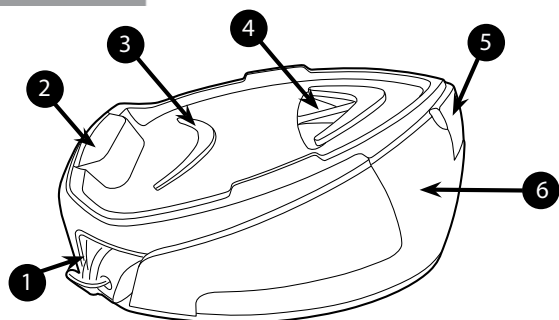

**Рис. 1:** Описание базы и резервуара

1	Хранение шнура
2	Металлический поддон
3	Силиконовая подложка
4	Резиновая крышка
5	Крышка резервуара для воды
6	РезерВуар для воды

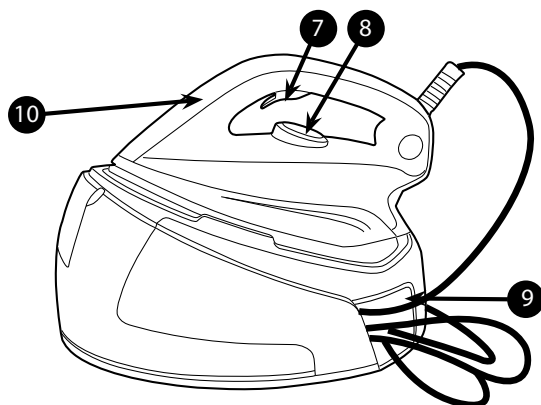

**Рис. 2:** Описание утюга

7	Пускатель пара
8	Регулятор температуры
9	Хранение шланга для пара
10	Индикатор нагрева утюга

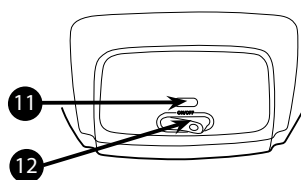

**Рис. 3:** Пульт управления утюгом

11	Индикатор питания
12	Кнопка ВКЛ/ВЫКЛ

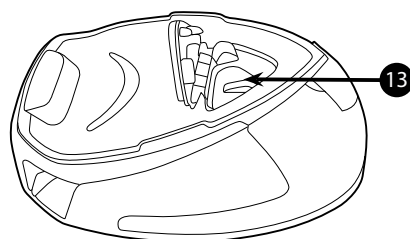

**Рис. 4:** Картридж фильтра

13	Картридж фильтра
----	------------------



BORN INNOVATIVE

## Введение

Уважаемый покупатель!

Прежде всего, мы хотим поблагодарить Вас за покупку системы глажки Hoover и за Ваше доверие к бренду Hoover.

Этот прибор изготовлен с соблюдением всех установленных нами критериев качества и прошел многократные испытания. Мы надеемся, что он полностью оправдает все Ваши ожидания. Мы абсолютно уверены, что теперь с его помощью гладить ваши вещи будет гораздо проще и быстрее.

Прежде чем включить свой новый прибор Hoover, пожалуйста, внимательно прочтите инструкции по его эксплуатации. Если Вам необходима дополнительная информация, или у Вас возникли вопросы, на которые нет ответов в данной брошюре, обратитесь в центр обслуживания покупателей или к своему дилеру.

## Важные инструкции по технике безопасности

Перед первым использованием прибора внимательно прочтите эту брошюру и сохраните ее на будущее для справки.

**Дети старше восьми лет, а также лица со сниженным физическим, сенсорным или умственным развитием или отсутствием опыта или знаний об устройстве могут использовать устройство под присмотром или если они должным образом проинструктированы о безопасном использовании устройства и понимают риски, которые может повлечь собой его использование. С устройством не должны играть дети. Не следует допускать детей к очистке и обслуживанию прибора без присмотра взрослых.**

- Настоящий прибор предназначен для использования в бытовых условиях. В случае коммерческого использования, нарушения правил эксплуатации или несоблюдения инструкций изготовитель снимает с себя всякую ответственность и аннулирует гарантию.
- Перед подключением прибора к сети убедитесь, что напряжение в ней соответствует указанному на табличке с данными, и что розетка заземлена.
- Перед использованием всегда проверяйте исправность шнура электропитания и других важных элементов.

## Важные инструкции по технике безопасности

- Держите включенный в сеть или остывающий утюг в месте, не доступном для детей младше 8 лет.
- Никогда не направляйте струю пара на людей или животных. Никогда не направляйте струю пара на другие электрические и/или электронные приборы.
- Не следует пользоваться утюгом после его падения, при наличии видимых следов повреждений или утечек.
- Если на приборе очевидны признаки поломки, неисправности или утечки, предоставьте его на проверку в сервисный центр во избежание вероятной опасности.
- Перед проведением любых операций по обслуживанию прибора убедитесь, что он отключен, вилка вынута из розетки, и утюг остыл.
- Не оставляйте включенный в сеть электропитания и неостывший утюг без присмотра.
- Вынимая вилку из розетки, не тяните за шнур или сам прибор.
- Ни при каких условиях не погружайте утюг, подставку или вилку в воду. Никогда не ставьте их под струю воды из крана.
- Подошва утюга может нагреваться до очень высокой температуры, поэтому прикосновение к ней может вызывать ожоги. Следите за тем, чтобы шнур питания не касался подошвы.
- Во избежание опасности замену поврежденного шнура питания должны выполнять изготовитель, специалисты сервисного центра или квалифицированный электрик.

## Важные инструкции по технике безопасности

- Ставя утюг на подставку, необходимо убедиться, что опорная поверхность является достаточно устойчивой.
- Перед заливкой воды в резервуар обязательно выньте вилку из розетки.
- Поверхности, отмеченные знаком  нагреваются в процессе использования.
- За электронной копией руководства по эксплуатации обращайтесь в отдел послепродажного обслуживания, контакты которого указаны в гарантийном талоне.
- Утюг следует ставить и пользоваться им на устойчивой поверхности.

## Раздел 1: Подготовка к использованию

Ввиду мощного выпуска пара Hoover рекомендует пользоваться активной гладильной доской с функциями обдува и вакуума, обеспечивающими выход излишков пара.

Поставьте утюг на устойчивую ровную поверхность, например, на твердую часть гладильной доски или на жаропрочную поверхность.

### Раздел 1.1: Какую воду заливать в резервуар?

Гладильная система Hoover рассчитана на применение только водопроводной воды.

Нет необходимости использовать дистиллированную или деминерализованную воду.

Тем не менее, если вы живете в регионе с жесткой водой, можно смешать дистиллированную и водопроводную воду в пропорции 50% на 50%.

Не используйте воду других типов и не добавляйте каких-либо дополнительных веществ в резервуар для воды, поскольку это может повредить внутренние части прибора.

### Раздел 1.2 : Заливка воды в резервуар

Отключите прибор и выньте вилку из розетки.

Откройте крышку резервуара для воды (5), чтобы получить доступ в резервуар.

Заполните его водопроводной водой из бутылки.

Не заливайте выше отметки max.

**ВНИМАНИЕ!** Не добавляйте уксус, горячую воду, одеколон или другие химические вещества или присадки в резервуар для воды. Они могут повредить генератор пара и сократить срок службы вашего утюга.

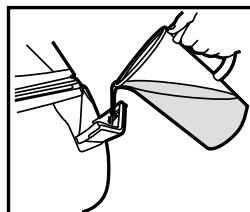

**Рис. 5:** Заливка воды в резервуар

## Раздел 1.3 - Включение прибора

Подключите сетевой шнур прибора к заземленной розетке. Нажмите на главный выключатель (12), индикатор питания (11) подсветится красным. Поверните переключатель температуры (8) на нужную настройку, индикатор нагрева утюга (10) загорится, указывая на то, что прибор нагревается, а затем погаснет, как только подошва наберет нужную температуру.

Примерно через 1 минуту индикатор нагрева утюга (10) погаснет, после чего можно начинать гладить.

### Примечание.

При первом использовании прибора может образовываться дым, пыль и необычный запах. Это нормально и вскоре прекратится.

Это объясняется специальной обработкой подошвы, повышающей эффективность отпаривания.

Перед использованием, выполните действия, описанные в разделе 2.4 "Отпаривание в вертикальном положении".

## Раздел 2: Использование генератора пара

### Раздел 2.1: Регулировка температуры подошвы

Выберите температуру подошвы, повернув регулятор (8) в нужное положение. Подождите несколько минут до тех пор, пока индикатор нагрева (10) не погаснет. Это означает, что подошва нагрелась до нужного уровня.

В процессе глажки индикатор нагрева (10) может периодически включаться и выключаться. Это означает, что степень нагрева подошвы постоянно регулируется без необходимости прерывать процесс.

### Полезный совет

*Наиболее подходящая температура для каждого типа ткани указывается на бирке с данными по уходу за конкретным изделием. Обратите внимание, что в процессе использования периодически включается индикатор температуры. Это значит, что утюг нагревается до заданной температуры.*

*При глажке комбинированных изделий всегда выбирайте температуру, приемлемую для наиболее деликатной ткани.*

*Переключившись в процессе глажки на более низкую температуру, подождите некоторое время, пока утюг остынет до вновь установленного значения.*

*При слишком низкой температуре на подошве утюга могут образоваться капли воды. Чтобы не допустить этого, повысьте температуру до 2 точек (••).*

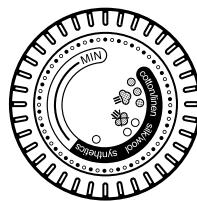

## Раздел 2.2 - Глажка

### Сухая глажка

Выберите температуру подошвы согласно правилам, приведенным в разделе 3.1. Когда подошва наберет нужную температуру, начните глажку, не нажимая пускатель пара (7).

### Паровая глажка

Выберите температуру подошвы согласно правилам, приведенным в разделе 3.1. Пар будет готов к использованию через 1 минуту, и соответствующая лампочка погаснет. Начиная с этого момента, можно начинать гладить с паром, нажимая пускатель (7).

### Примечание.

Во время использования будет слышен шум, который издает генератор пара. Это абсолютно нормально и означает, что насос впрыскивает воду в подошву утюга.

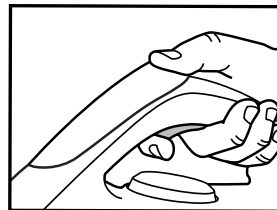

**Рис. 6:** Нажатие кнопки пускателя пара

## Раздел 2.3 - Как выбрать правильную температуру подошвы и пара?

Для получения лучшего результата очень важно установить правильную температуру подошвы и интенсивность потока пара. При правильных настройках глажка будет простой и эффективной с великолепным результатом.

Тип ткани	Т подошвы (°C)
Джинсы	•••
Хлопок	•••
Лен	•••
Накрахмаленная ткань	•••
Вельвет/алькантара	••
Шерсть	••
Шелк	••
Кашемир	••
Вискоза	••
Полиэстер	•
Нейлон	•
Акрил	•
Лайкра	•
Полиамид	•

### *Полезный совет*

При паровой глажке изделий из ткани, на которой могут образовываться блестящие пятна, мы рекомендуем снизить температуру подошвы утюга или гладить изделие с изнанки.

Начинайте с тканей, которые нужно гладить при более низкой температуре (•), и заканчивайте изделиями из тканей, требующих более высокой температуры (•••/Max).

## Раздел 2.4 - Отпаривание в вертикальном положении

Установите температуру подошвы (8) на максимум.

Повесьте шторы и одежду (пиджаки, костюмы, пальто). Держите утюг вертикально на расстоянии от ткани, чтобы не прожечь ее. Нажмите пускатель пара (7) и ведите утюгом сверху вниз.

**ВНИМАНИЕ!** Не направляйте струю пара на людей или животных.

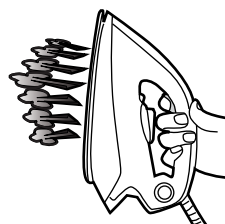

## Раздел 2.5 - Доливка воды в резервуар в процессе использования

Долить воду в резервуар можно в любой момент в процессе использования.

Откройте крышку резервуара для воды (5) и долейте воду из бутылки. Не наливайте выше максимальной отметки.

Подробные инструкции см. в разделе 1.2.

## Раздел 3: Обслуживание и очистка

Все операции по обслуживанию и очистке нужно проводить при отключенном приборе после того, как он остынет в течение не менее 2 часов – это необходимо во избежание риска ожогов.

### Раздел 3.1 - Очистка прибора

Не используйте какие-либо очистители или средства для удаления накипи при очистке подошвы.

Регулярно протирайте ее влажной неметаллической губкой.

Сливайте воду из резервуара после каждого использования перед тем как поставить утюг на хранение.

Для слива воды из резервуара нажмите пускатель пара и удерживайте его до тех пор, пока не закончится вода.

Для очистки пластиковых частей подставки пользуйтесь мягкой тряпочкой.

### Раздел 3.2 - Замена картриджа фильтра

В данном приборе используется фильтр (12) для уменьшения образования накипи. Это заметно продлевает срок службы утюга.

Картридж фильтра располагается под лотком, и его следует периодически заменять.

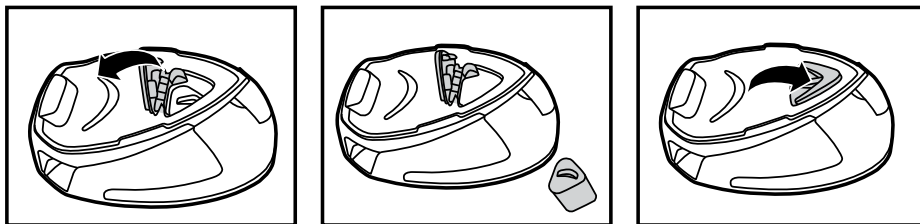

**Рис. 7:** Замена картриджа фильтра

### Раздел 3.3 - Хранение

Отключите прибор и выньте вилку из розетки.

Опорожните резервуар для воды. Для слива воды из резервуара нажмите пускатель пара и удерживайте его до тех пор, пока не закончится вода.

Поставьте утюг на термостойкую силиконовую подложку (4). Подождите не менее 30 минут, чтобы дать подошве и генератору остыть.

Сложите шнур питания в отсек для хранения шнура (1), а шланг для пара – в отсек для хранения шланга (9).

После это утюг можно убирать в шкаф на хранение.

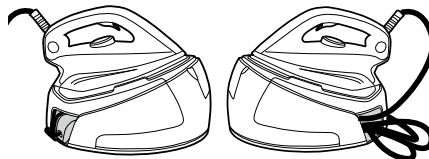

**Рис. 8:** Хранение шнура



## Поиск и устранение неисправностей

Это стандартные проблемы, с которыми вы можете столкнуться в процессе эксплуатации прибора. Если вы не можете устранить проблему самостоятельно, обратитесь в местную сервисную службу Hoover.

Неполадка	Возможная причина	Устранение
Прибор не нагревается	Проблема с подключением к сети питания. Прибор не включен. Слишком низкая температура подошвы.	Проверьте шнур питания, вилку и сетевую розетку. Нажмите кнопку Вкл./Выкл. Установите более высокую температуру подошвы
Прибор не генерирует пар	Прибор не включен Возможно, нет воды в резервуаре Вы не нажимаете пускатель пара	Нажмите кнопку Вкл./Выкл. Залейте воду в контейнер Нажмите пускатель пара
Подошва утюга стала грязной или приобрела коричневый цвет	Возможно, залитая в резервуар вода содержит химические добавки Белье недостаточно хорошо выстирано	Никогда не добавляйте в воду какие-либо химические вещества. Если на белье остаются грязные следы, обратитесь в сервисную службу Очистите подошву неметаллической губкой
На ткани остаются белые полосы	Ваша гладильная доска пропитана водой	Замените обивку доски или пользуйтесь доской с сеткой

## Важная информация

### Запасные части и расходные материалы компании Hoover

При замене частей используйте только оригинальные запасные части и расходные материалы компании Hoover. Их можно приобрести у вашего местного дилера компании Hoover или непосредственно в компании Hoover. При заказе запасных частей не забудьте указать номер модели вашего прибора.

Расходные материалы  
Картридж фильтра U79 – 35601716

### Сервисное обслуживание компании Hoover

В случае необходимости сервисного обслуживания пылесоса позвоните в местный сервисный центр продукции Hoover. Контактную информацию см. ниже.

### Требования безопасности

По мнению Hoover, независимая оценка – это лучший способ подтвердить надежность конструкции и качество изготовления прибора.

**Все системы глажки Hoover изготовлены с соблюдением всех возможных требований безопасности и одобрены наиболее квалифицированными независимыми сертификационными органами.**

### ISO 9001

Заводы компании Hoover прошли независимую оценку на предмет соблюдения требований к качеству выпускаемой продукции. Наша продукция изготавливается с применением системы качества, удовлетворяющей требованиям стандарта ISO 9001.

### Окружающая среда:

Символ на данном приборе указывает на то, что его нельзя утилизировать вместе с бытовыми отходами. Его необходимо сдавать в соответствующий пункт приема для дальнейшей переработки электрических и электронных частей. Утилизация должна проводиться в соответствии с местными природоохрнительными правилами по утилизации отходов. За более подробной информацией по обращению с данным прибором, его утилизации и переработке обратитесь в местные органы власти, в службу утилизации отходов или в магазин, где вы приобрели данный прибор.



Данный прибор отвечает требованиям Европейских Директив 2014/35/EU, 2014/30/EU и 2011/65/EU.

CANDY HOOVER GROUP Srl Via Privata Eden Fumagalli, 20861 Brugherio (MB) Italy

### Ваша гарантия

Условия гарантии для данного бытового электрического прибора определяются нашим представительством в той стране, в которой этот электроприбор был куплен. Более подробную информацию об этих условиях вы можете получить от нашего дилера. При предъявлении претензий по условиям данных гарантийных обязательств необходимо предъявить чек или квитанцию на проданный товар.

Изменения могут быть внесены без предварительного уведомления.

## Opis części

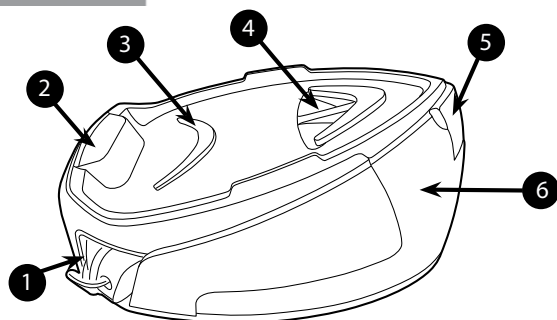

**Rys. 1:** Opis podstawy i pojemnika

1	Nawinięcie kabla
2	Podstawa na żelazko
3	Podkładka silikonowa
4	Pokrywa żywiczna
5	Pokrywa pojemnika na wodę
6	Pojemnik na wodę

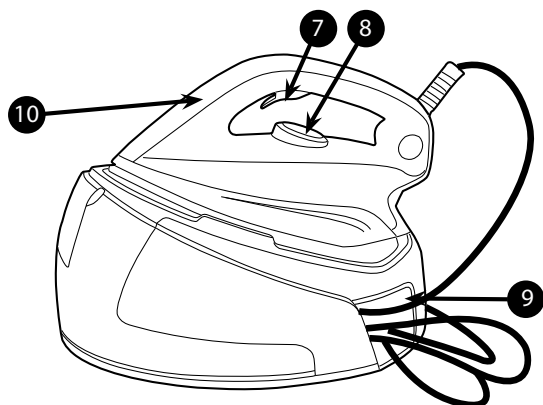

**Rys. 2:** Opis żelazka domowego

7	Przycisk uwalniania pary
8	Pokrętko regulacji temperatury
9	Magazynek na przewód pary
10	Kontrolka podgrzewania żelazka

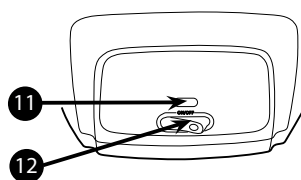

**Rys. 3:** Panel sterowania żelazka domowego

11	Kontrolka zasilania Wł.
12	Przełącznik Wł./Wył.

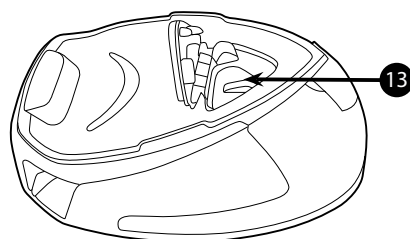

**Rys. 4:** Wkład filtra

13	Wkład filtra
----	--------------



BORN INNOVATIVE

## Wprowadzenie

Szanowny Kliencie!

Przed wszystkim pragniemy pogratulować Ci zakupu systemu do prasowania Hoover i podziękować za zaufanie, jakie okazujesz marce Hoover.

Nasze urządzenie zostało bardzo starannie wykonane, spełnia wszystkie nasze kryteria jakościowe i z powodzeniem przeszło liczne próby i testy. Mamy nadzieję, że spełni ono wszystkie Twoje oczekiwania. Jesteśmy absolutnie przekonani, że dzięki niemu prasowanie będzie znacznie szybsze i lepsze.

Przed przystąpieniem do pracy z nowym urządzeniem Hoover należy uważnie przeczytać niniejszą instrukcję obsługi. W razie konieczności uzyskania dalszych informacji lub zaistnienia jakiegokolwiek problemu, który nie został poruszony w instrukcji obsługi prosimy skontaktować się z punktem serwisowym lub ze sprzedawcą.

## Ważne instrukcje bezpieczeństwa

Przed przystąpieniem po raz pierwszy do pracy z nowym urządzeniem należy uważnie przeczytać niniejszą instrukcję obsługi, a także zachować ją na przyszłość.

Urządzenie mogą obsługiwać dzieci w wieku co najmniej 8 lat, osoby o ograniczonych zdolnościach fizycznych, sensorycznych lub mentalnych, a także osoby nieposiadające odpowiedniego doświadczenia oraz wiedzy, jedynie pod warunkiem że odbywać się będzie to pod nadzorem lub po przeszkoleniu na temat bezpiecznego użycia urządzenia oraz związanych z nim zagrożeń. Dzieci nie mogą bawić się urządzeniem. Urządzenia nie powinny czyścić ani konserwować dzieci bez nadzoru.

- Urządzenie zostało zaprojektowane wyłącznie do użytku w gospodarstwie domowym. W razie korzystania z urządzenia dla celów komercyjnych, a także jego eksploatacji w niewłaściwy sposób lub niezgodnie z instrukcją obsługi producent będzie zwolniony z odpowiedzialności, a gwarancja straci ważność.
- Przed podłączeniem urządzenia sprawdzić, czy napięcie zasilania w sieci elektrycznej jest takie same jak podane na tabliczce znamionowej, a także czy gniazdko sieciowe jest uziemione.
- Przed każdym użyciem sprawdzić, czy przewód zasilający lub inne ważne części nie są uszkodzone.

110PL • Podłączone do zasilania lub stygnące żelazko powinno

znajdować się w miejscu niedostępnym dla dzieci w wieku poniżej 8 lat.

- Nigdy nie kierować strumienia pary na ludzi lub zwierzęta. Nigdy nie kierować strumienia pary na inne urządzenia elektryczne lub elektroniczne.
- Jeśli żelazko upadło, posiada widoczne oznaki uszkodzenia lub nie jest szczelne, należy zaprzestać jego eksploatacji.
- Jeśli urządzenie posiada oznaki awarii, usterki lub nieszczelności, należy zlecić jego naprawę w autoryzowanym punkcie serwisowym firmy Hoover, aby nie dopuścić do powstania ewentualnego zagrożenia.
- Przed przystąpieniem do jakichkolwiek czynności konserwacyjnych należy zawsze sprawdzić, czy urządzenie jest wyłączone, wtyczka przewodu zasilającego jest wyjęta z gniazdka oraz czy samo urządzenie ostygło.
- Nie wolno pozostawiać żelazka bez nadzoru, gdy jest ono podłączone do zasilania oraz gdy jeszcze nie ostygło.
- Nie wyjmować wtyczki przewodu zasilającego urządzenia z gniazdka, ciągnąc za przewód lub za samo urządzenie.
- Nigdy nie zanurzać żelazka, jego podstawy, przewodu lub wtyczek w wodzie. Nigdy nie wkładać ich pod kran.
- Stopa żelazka może się rozgrzać do bardzo wysokiej temperatury i jej dotknięcie może powodować oparzenia. Nigdy nie dotykać przewodów elektrycznych stopą żelazka.
- Aby uniknąć ewentualnych zagrożeń dla bezpieczeństwa, uszkodzony przewód zasilający powinien zostać wymieniony przez producenta, serwisanta z punktu

## Ważne instrukcje bezpieczeństwa

serwisowego lub inną osobę o podobnych kwalifikacjach.

- Ustawiając żelazko na podstawie, należy upewnić się, że podstawa stoi na stabilnej powierzchni.
- Przed napełnieniem zbiornika wody należy wyjąć wtyczkę przewodu zasilającego z gniazdka.
- Powierzchnie oznaczone symbolem  mogą rozgrzewać się do wysokiej temperatury podczas eksploatacji.
- Aby otrzymać instrukcję obsługi w wersji elektronicznej, należy skontaktować się z serwisem technicznym wskazanym w karcie gwarancyjnej.
- Żelazko musi być stosowane i odkładane na stabilnej powierzchni.

## Rozdział 1: Przygotowanie do użycia

W związku z dużą wydajnością pary Hoover zaleca korzystanie z aktywnej deski do prasowania z funkcją przedmuchu i odsysania, która pozwala na odprowadzenie nadmiaru pary.

Położyć żelazko na stabilnej i równej powierzchni, np. na twardej części deski do prasowania lub na powierzchni odpornej na wysoką temperaturę.

### Rozdział 1.1: Jaką wodę stosować?

System do prasowania Hoover został zaprojektowany do użycia wyłącznie z wodą z kranu.

Nie ma konieczności stosowania wody destylowanej lub czystej wody destylowanej.

Jeśli woda sieciowa jest twarda, można zmieszać 50% wody destylowanej z 50% wody z kranu.

Nie stosować żadnego innego rodzaju wody i nie dodawać niczego innego do pojemnika na wodę, ponieważ może to doprowadzić do uszkodzenia urządzenia.

### Rozdział 1.2 : Napełnianie pojemnika na

Wyłączyć urządzenie i wyjąć wtyczkę przewodu zasilającego z gniazdka elektrycznego.

Otworzyć pokrywę pojemnika na wodę (5), aby uzyskać dostęp do pojemnika na wodę.

Napełnić wodą z kranu. Użyć butelki.

Nie przekraczać poziomu maksymalnego oznaczonego max.

**OSTRZEŻENIE:** Nie dodawać octu, gorącej wody, perfum ani żadnych innych środków chemicznych lub substancji do pojemnika na wodę. Może to uszkodzić generator pary lub zmniejszyć jego trwałość.

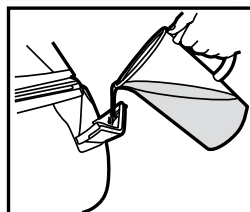

**Rys. 5: Napełnianie pojemnika na wodę**

## Rozdział 1.3 - Włączanie urządzenia

Włożyć wtyczkę przewodu zasilającego urządzenia do gniazdka sieciowego z uziemieniem. Naciśnąć główny włącznik zasilania (12). Na czerwono zaświeci się kontrolka zasilania (11). Ustawić pokrętkę wyboru temperatury (8) na żądanej wartości. Włączy cię kontrolka podgrzewania żelazka (10), która informuje, że urządzenie się nagrzewa. Kontrolka wyłączy się, kiedy stopa żelazka osiągnie wybraną temperaturę.

Po około 1 minucie kontrolka podgrzewania żelazka (1) zgaśnie. Można rozpocząć prasowanie.

### Uwaga!

Podczas pierwszego użycia urządzenia mogą pojawić się dymy, kurz oraz nieprzyjemny zapach.

Jest to normalne zjawisko, które wkrótce zniknie.

Wynika ono ze specjalnej obróbki stopy żelazka, która poprawia wydajność pary.

Przed pierwszym użyciem należy skorzystać z żelazka w sposób opisany w Rozdziale 2.4. Pionowe prasowanie parą.

## Rozdział 2: Korzystanie z generatora pary

### Rozdział 2.1: Regulowanie temperatury stopy

Za pomocą pokrętki (8) na żelazku ustawić temperaturę stopy na żądanej pozycji.

Odczekać kilka chwil, dopóki nie zgaśnie kontrolka podgrzewania żelazka (10).

Oznacza to, że stopa osiągnęła żądaną temperaturę.

Podczas prasowania kontrolka podgrzewania żelazka (10) może się włączać i wyłączać. Temperatura się reguluje bez przerywania prasowania.

### Pomoc

*Aby poznać odpowiednią temperaturę dla danego materiału, należy uważnie sprawdzić metkę na rzeczy do prasowania. Należy pamiętać, że podczas pracy kontrolka temperatury od czasu do czasu się włącza. Oznacza to, że żelazko nagrzewa się do ustawionej temperatury.*

*Jeśli materiał składa się z różnego rodzaju włókien, należy zawsze dopasować temperaturę stopy żelazka do najbardziej delikatnego.*

*Jeśli podczas prasowania ustawiona zostanie niższa temperatura, należy odczekać, aż żelazko ochłodzi się do ustawionej temperatury i dopiero wtedy kontynuować prasowanie.*

*Jeśli temperatura jest zbyt niska, ze stopy mogą wypływać krople wody. Aby uniknąć tego problemu, należy zwiększyć temperaturę powyżej 2 kropek (••).*

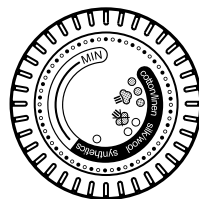

### Rozdział 2.2 - Prasowanie

#### Prasowanie na sucho

Wybrać temperaturę stopy żelazka zgodnie ze wskazówkami w rozdziale 3.1. Rozpocząć prasowanie bez naciskania przycisku uwalniania pary (7), kiedy stopa żelazka osiągnie właściwą temperaturę.

#### Prasowanie parowe

Wybrać temperaturę stopy żelazka zgodnie ze wskazówkami w rozdziale 3.1. Para będzie gotowa do użycia po 1 minucie i wyłączy się odpowiednia kontrolka. Teraz można rozpocząć prasowanie i naciskać przycisk uwalniania pary (7), aby uzyskać parę.

### Uwaga!

Podczas prasowania można usłyszeć hałasy pochodzące z generatora pary. Jest to normalne zjawisko. Oznacza to, że pompa wtryskuje wodę do stopy żelazka.

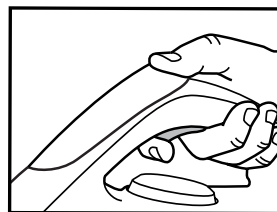

**Rys. 6:** Naciskanie przycisku uwalniania pary

## Rozdział 2.3 - Wybór prawidłowej temperatury stopy i pary

Aby uzyskać optymalne wyniki, należy ustawić prawidłową temperaturę stopy żelazka oraz prawidłowy strumień pary. Prawidłowe użycie uprości czynności prasowania i zapewni lepsze wyniki. Prasowanie będzie łatwiejsze i szybsze.

Tkanina	Stopa T°C
Dżinsy	•••
Bawełna	•••
Len	•••
Odzież krochmalona	•••
Aksamit/Alcantara	••
Wełna	••
Jedwab	••
Kaszmir	••
Sztuczny jedwab	••
Poliester	•
Nylon	•
Akryl	•
Lycra	•
Poliamid	•

### Pomoc

Podczas prasowania parowego odzieży, na której mogą pojawić się błyszczące plamy, należy ustawić niższą temperaturę stopy żelazka. Ewentualnie taką odzież należy odwrócić na lewą stronę przed prasowaniem.

Należy rozpocząć prasowanie od rzeczy, które wymagają niższej temperatury (•) i stopniowo przechodzić do tych, które wymagają prasowania z wyższą temperaturą (•••/Max).

## Rozdział 2.4 - Pionowe prasowanie parą

Ustawić temperaturę stopy żelazka (8) na wartość maksymalną.

Zawiesić firany i ubranie (marynarki, garnitury, płaszcze). Trzymać żelazko w położeniu pionowym w bliskiej odległości od tkaniny, aby jej nie przypalić. Nacisnąć przycisk uwalniania pary (7), aby rozpocząć prasowanie parą. Przechodzić od góry do dołu.

**OSTRZEŻENIE:** Nie kieruj strumienia pary na ludzi ani zwierzęta.

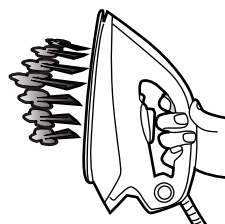



## Rozdział 2.5 - Napełnianie pojemnika na wodę podczas pracy

Do pojemnika na wodę można dolewać wody w każdym momencie podczas pracy.

Otworzyć pokrywę pojemnika na wodę (5) i dolać wody z butelki. Nie przekraczać wskazanego poziomu maksymalnego

Bardziej szczegółowe informacje podano w rozdziale 1.2.

## Rozdział 3: Konserwacja i czyszczenie

Aby zapobiec ryzyku oparzeń, wszelkie czynności konserwacji i czyszczenia powinny być wykonywane po wyjęciu wtyczki przewodu zasilającego urządzenia z gniazdka i odczekaniu co najmniej 2 godzin aż żelazko ostygnie.

### Rozdział 3.1 - Czyszczenie urządzenia

Do czyszczenia stopy żelazka nie stosować żadnych detergentów ani środków odkamieniających. Regularnie ją czyścić zwilżonym, niemetalowym zmywakiem.

Po każdym użyciu, lecz przed odłożeniem żelazka należy opróżnić pojemnik na wodę. Aby opróżnić pojemnik na wodę, nacisnąć przycisk uwalniania pary i przytrzymać do momentu, kiedy nie będzie już wychodziła para. Do czyszczenia plastikowych elementów podstawy używać miękkich ściereczek.

### Rozdział 3.2 - Wymiana wkładu filtra

Urządzenie zawiera wkład filtra (12), który redukuje osadzający się kamień. W znaczący sposób przedłuża to żywotność żelazka.

Wkład filtra to pojedyncza część pod podstawą na żelazko. Wkład można wymieniać.

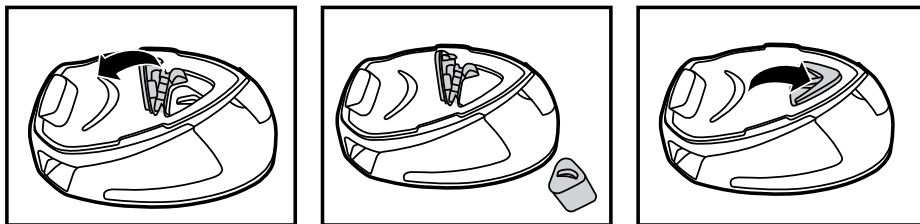

**Rys. 7: Wymiana wkładu filtra**

### Rozdział 3.3 - Przechowywanie

Wyłączyć urządzenie i wyjąć wtyczkę przewodu zasilającego z gniazdka elektrycznego.

Opróżnić pojemnik na wodę. Aby opróżnić pojemnik na wodę, nacisnąć przycisk uwalniania pary i przytrzymać do momentu, kiedy nie będzie już wychodziła para.

Ustawić żelazko na odpornej na wysokie temperatury silikonowej podkładce na żelazko (4). Odczekać co najmniej 30 minut na ostygnięcie stopy żelazka oraz generatora.

Zwinąć i włożyć przewód zasilający do schowka na przewód zasilający (1). Włożyć przewód parowy do schowka na przewód parowy (9)

Następnie żelazko można bezpiecznie i łatwo odłożyć.

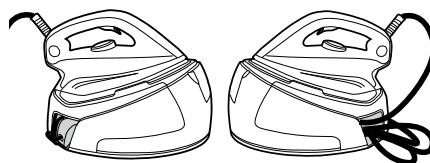

**Rys. 8: Nawinięcie kabla**

## Rozwiązywanie problemów

Poniżej przedstawiono najczęściej spotykane problemy związane z użytkowaniem żelazka.

Jeśli nie można rozwiązać danego problemu, należy skontaktować się z lokalnym centrum serwisowym Hoover.

Problem	Możliwa przyczyna	Rozwiązanie
Urządzenie się nie nagrzewa	Problem z podłączeniem do zasilania. Urządzenie nie jest włączone. Temperatury stopy jest zbyt niska.	Sprawdzić przewód zasilający, wtyczkę oraz gniazdko. Nacisnąć wyłącznik WŁ./WYŁ. Ustawić wyższą temperaturę stopy żelazka.
Urządzenie nie wytwarza pary.	Urządzenie nie jest włączone. Pojemnik może być pusty. Nie naciśnięto przycisku uwalniania pary.	Nacisnąć wyłącznik WŁ./WYŁ. Napełnić pojemnik na wodę. Nacisnąć przycisk uwalniania pary.
Stopa żelazka jest zabrudzona lub brązowa.	W wodzie używanej do prasowania znajdują się chemikalia lub dodatki. Płótno jest nadal brudne.	Nigdy nie dodawać żadnych chemikaliów ani dodatków do wody. Skontaktować się z centrum serwisowym, jeśli płótno jest nadal brudne. Wyczyścić stopę żelazka niemetalową gąbką.
Na tkaninie pojawiają się pasma wody.	Pokrywa deski do prasowania jest nasączona wodą.	Zmienić pokrywę lub siatkowej deski do prasowania.

## Ważne informacje

### Części zapasowe i materiały eksploatacyjne firmy Hoover

Należy zawsze wymieniać części na oryginalne części zapasowe firmy Hoover. Można je nabyć w lokalnym serwisie firmy Hoover lub bezpośrednio w firmie Hoover. Podczas zamawiania części zamiennych należy zawsze podać numer danego modelu.

Materiały eksploatacyjne

Wkład filtra U79 – 35601716

### Serwis firmy Hoover

Jeśli kiedykolwiek wymagana będzie naprawa, należy skontaktować się z lokalnym punktem serwisowym firmy Hoover. Dane kontaktowe podano poniżej.

### Bezpieczeństwo

Firma Hoover jest przekonana, że niezależne testy to najlepszy sposób wykazania bezpieczeństwa projektu i wykonania.

**Wszystkie żelazka Hoover zostały wyprodukowane zgodnie ze wszystkimi regulacjami dotyczącymi bezpieczeństwa i posiadają atesty najbardziej wykwalifikowanych, niezależnych jednostek certyfikujących.**

### ISO 9001

Fabryki firmy Hoover zostały poddane niezależnej kontroli pod kątem jakości. Nasze produkty zostały wytworzone z wykorzystaniem systemu kontroli jakości spełniającego wymogi normy ISO 9001.

### Ochrona środowiska

Symbol umieszczony na urządzeniu oznacza, że nie jest ono klasyfikowane jako odpad z gospodarstwa domowego. Urządzenie należy zdać w odpowiednim punkcie utylizacji w celu recyklingu komponentów elektrycznych i elektronicznych. Urządzenie należy złomować zgodnie z lokalnymi przepisami w sprawie utylizacji odpadów. Dodatkowe informacje na temat sposobu utylizacji, złomowania i recyklingu urządzenia można uzyskać w lokalnym urzędzie miejskim, w komunalnym zakładzie utylizacji odpadów lub w sklepie, w którym produkt został zakupiony.



Urządzenie spełnia wymogi europejskich norm 2014/35/WE, 2014/30/WE oraz 2011/65/WE.

CANDY HOOVER GROUP Srl Via Privata Eden Fumagalli, 20861 Brugherio (MB) Italy

### Gwarancja

Warunki gwarancji na niniejsze urządzenie są określone przez naszego przedstawiciela w kraju, w którym urządzenie jest sprzedawane. Szczegółowe informacje na temat warunków gwarancji można uzyskać w punkcie, w którym urządzenie zostało nabyte. Przy zgłaszaniu wszelkich roszczeń w ramach gwarancji należy przedstawić dowód sprzedaży lub pokwitowanie.

Zastrzegamy sobie możliwość wprowadzania zmian bez wcześniejszego powiadomienia.

## Popis částí

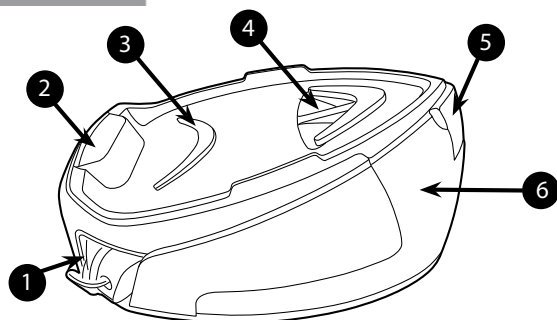

**Obr. 1:** Popis základny a zásobníku

1	Uskladnění šňůry
2	Držák žehličky
3	Silikonová podložka
4	Pryskyřicový kryt
5	Kryt zásobníku vody
6	Nádrž na vodu

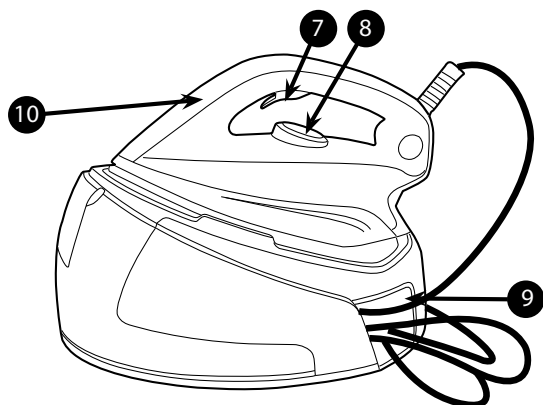

**Obr. 2:** Popis domácí žehličky

7	Tlačítko páry
8	Nastavení teploty
9	Uložení hadičky na páru
10	Kontrolka zahřívání žehličky

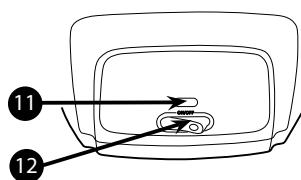

**Obr. 3:** Ovádání domácí žehličky

11	Kontrolka napájení
12	Vypínač

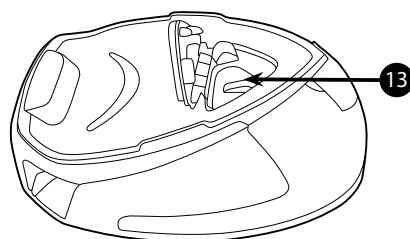

**Obr. 4:** Filtrační kazeta

13	Filtrační kazeta
----	------------------



BORN INNOVATIVE

## Úvod

Milí zákazníci,

Nejdříve Vám chceme poblahopřát k zakoupení žehlicího systému Hoover a poděkovat za důvěru, kterou jste do značky Hoover vložili.

Tento přístroj byl vyroben s velkou péčí a ohledem na všechna kvalitativní kritéria, a prošel také několika testy. Věříme, že jeho použití splní Vaše očekávání. Jsme si jisti, že se Vám žehlení značně usnadní a urychlí.

Před použitím Vašeho nového spotřebiče Hoover si pozorně přečtěte návod k použití. Pokud budete potřebovat další informace, nebo pokud narazíte na nějaké problémy, které nejsou v tomto návodu uvedeny, obraťte se na servisní středisko nebo na svého prodejce.

## Důležité bezpečnostní pokyny

Před prvním použitím si tento návod pečlivě přečtěte a uschovejte jej pro další použití.

**Tento přístroj smí používat děti od 8 let výše a osoby se sníženými fyzickými, smyslovými nebo mentálními schopnostmi nebo s nedostatkem zkušeností a znalostí, pokud mají dozor nebo jim byly dány pokyny týkající se bezpečného používání tohoto přístroje a byly seznámeny s možnými riziky jeho používání. S přístrojem si nesmí hrát děti.**

**Čištění a údržbu nesmí provádět děti bez dohledu.**

- Tento přístroj je určen pouze pro použití v domácnosti. V případě komerčního použití, nevhodného použití nebo nedodržení pokynů se výrobce zříká odpovědnosti a záruka pozbývá platnost.
- Před připojením spotřebiče zkontrolujte napětí v elektrické síti, zda odpovídá napětí na spotřebiči a zda je spotřebič uzemněný.
- Před každým použitím zkontrolujte, zda není poškozena šňůra napájení nebo jakákoli důležitá část.
- Nikdy nenechávejte spotřebič bez dozoru, pokud je připojený nebo dokud nevychladne.

## Důležité bezpečnostní pokyny

- Nikdy nesměřujte proud páry na osoby ani zvířata. Nikdy nesměřujte proud páry na jiné elektrické nebo elektronické přístroje.
- Nikdy žehličku nepoužívejte, pokud předtím spadla na zem, jeví viditelné známky poškození nebo pokud z ní vytéká voda.
- Pokud spotřebič jeví známky poruch, závad nebo netěsností, nechte jej zkontrolovat pověřeným servisním střediskem a vyhněte se tak jakýmkoli rizikům.
- Před provedením jakékoli údržby se ujistěte, že je žehlička vypnutá, odpojená a její povrch je studený.
- Nikdy nenechávejte žehličku bez dozoru, pokud je stále zapojena do zásuvky anebo dokud nevychladne.
- Nikdy neodpojujte spotřebič tahem za přívodní kabel ani za spotřebič.
- Nikdy neponořujte žehličku, stojan, kabely ani zástrčku do vody. Žádnou z těchto částí nikdy nedržte pod tekoucí vodou.
- Žehlicí plocha dosahuje vysokých teplot a může způsobit popáleniny. Zabraňte kontaktu žehlicí plochy s elektrickými kabely.
- Poškozená šňůra napájení musí být vyměněna výrobcem, servisním technikem nebo obdobně kvalifikovanou osobou, aby se předešlo nebezpečí.
- Když pokládáte žehličku na zadní opěrnou plochu, ujistěte se, že ji pokládáte na pevný povrch.
- Při plnění zásobníku vodou musí být žehlička vypojena ze zásuvky.

## Důležité bezpečnostní pokyny

- Části žehličky označené symbolem  se mohou během použití zahřívat na vysokou teplotu.
- Elektronickou kopii tohoto návodu si můžete vyžádat u poskytovatele poprodejních služeb uvedeného na záruční kartě.
- Žehličku je třeba používat a pokládat na pevný povrch.

## Kapitola 1: Příprava k použití

Kvůli silnému parnímu rázu doporučujeme použít aktivní žehlicí prkno, které umožňuje odsávání a vyfukování vzduchu a odvádí tak přebytečnou páru.

Umístěte žehlicí systém na stabilní a rovný povrch, například na pevnou část žehlicího prkna nebo na žáruvzdorný povrch.

### Kapitola 1.1: Jaký druh vody mohu použít?

Žehlicí systém Hoover plňte pouze vodou z kohoutku.

Není třeba používat destilovanou nebo čistou destilovanou vodu.

Pokud je však voda z vašeho kohoutku příliš tvrdá, můžete ji smíchat s destilovanou vodou v poměru 50 % na 50 %.

Nepoužívejte žádný jiný typ vody ani nepřidávejte žádné další aditiva, neboť můžete spotřebič poškodit.

### Kapitola 1.2 : Plnění zásobníku vody

Vypněte a odpojte napájecí kabel.

Abyste mohli vodu doplnit, otevřete kryt zásobníku na vodu (5).

Pomocí lahve naplňte zásobník vodou z kohoutku.

Neplňte nad značku max.

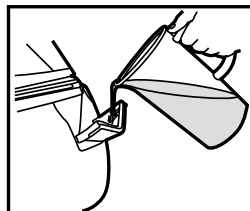

**Obr. 5:** Plnění zásobníku na vodu

**VAROVÁNÍ:** Do zásobníku na vodu nelijte ocet, teplou vodu, aroma ani jiné chemické látky, pouze čistou vodu. Mohlo by dojít k poškození parního generátoru nebo zkrácení jeho životnosti.

## Kapitola 1.3 - Zapnutí přístroje

Zapojte napájecí kabel žehličky do uzemněné zásuvky. Stiskněte hlavní spínač (12), kontrolka (11) se rozsvítí červeně, otočte kolečkem nastavení teploty (8) na požadované nastavení, kontrolka nahřívání žehličky (10) se rozsvítí, což znamená, že se žehlička zahřívá, a zhasne v okamžiku, kdy žehlicí plocha dosáhne nastavené teploty.

Zhruba po 1 minutě se kontrolka zahřívání (10) zhasne a můžete začít žehlit.

### Poznámka

Při prvním použití může žehlička uvolňovat kouř, prach nebo zápach.

Je to běžný jev, který brzy pomine.

To kvůli povrchové úpravě žehlicí plochy, která zlepšuje napařování.

Před použitím proveďte postup popsany v kapitole 2.4 Vertikální parní žehlení.

## Kapitola 2: Použití napařovače

### Kapitola 2.1: Regulace teploty žehlicí plochy

Kolečkem (8) nastavte požadovanou teplotu žehlicí plochy.

Chvilí vyčkejte, dokud kontrolka nahřívání (10) nezhasne.

Znamená to, že žehlicí plocha dosáhla požadované teploty.

V průběhu žehlení se může kontrolka nahřívání (10) opakovaně zapínat a vypínat, teplota se nastavuje bez potřeby přerušení žehlení.

### Nápověda

Vhodné teploty pro každý druh textilu najdete na informačním štítku dané textilie.

Pamatujte, že se kontrolka nahřívání v průběhu žehlení čas od času rozsvítí. Znamená to, že se žehlička nahřívá na nastavenou teplotu.

Je-li textilie vyrobena z různých tkanin, vždy zvolte teplotu vhodnou pro tu nejcitlivější tkaninu.

Pokud v průběhu žehlení nastavíte nižší teplotu, počkejte, až se žehlička na tuto teplotu zchladí a poté pokračujte v žehlení.

Pokud je teplota příliš nízká, mohou skrze žehlicí plochu unikat kapičky vody. Zabráňte tomu tak, že zvýšíte teplotu nad dvě tečky (••).

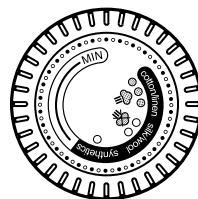

### Kapitola 2.2 - Žehlení

#### Suché žehlení

Nastavte požadovanou teplotu podle pokynů v kapitole 3.1. Když se žehlička zahřeje na požadovanou teplotu, začněte žehlit, ale nemačkejte tlačítko napařování (7).

#### Parní žehlení

Nastavte požadovanou teplotu podle pokynů v kapitole 3.1. Napařování bude připraveno po 1 minutě a příslušná kontrolka se zhasne. Od této chvíle můžete při žehlení používat i tlačítko napařování (7).

#### Poznámka

Při žehlení byste měli slyšet zvuk napařování. Jedná se o běžný jev.

Znamená to, že čerpadlo vstříkuje vodu do žehlicí plochy.

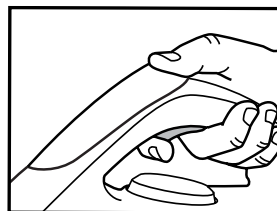

**Obr. 6:** Grafické znázornění použití tlačítka napařování.



## Kapitola 2.3 - Jak zvolit správnou teplotu žehlicí plochy a nastavení páry?

Pro dosažení co nejlepších výsledků je důležité nastavit správnou teplotu žehlicí plochy a intenzitu napařování. Při správném nastavení bude žehlení jednodušší a rychlejší se skvělým výsledkem.

Textilie	Teplota žehlicí plochy v °C
Džínovina	•••
Bavlna	•••
Len	•••
Škrobené textilie	•••
Samet/Alkantara	••
Vlna	••
Hedvábí	••
Kašmír	••
Umělé hedvábí	••
Polyester	•
Nylon	•
Akryl	•
Lycra	•
Polyamid	•

### Nápověda

Pokud se při parním žehlení na oblečení objeví lesklá místa, doporučujeme snížit teplotu žehlicí plochy nebo daný oděv žehlit naruby.

Začněte u látek, které vyžadují nižší teploty žehlení (•) a látky, které vyžadují žehlení při vyšších teplotách žehlete na konec (•••/Max).

## Kapitola 2.4 - Vertikální napařování

Nastavte maximální teplotu (8) žehlicí plochy.

Pověšené záclony a oblečení (bundy, saka, kabáty). Držte žehličku ve svislé poloze a trochu dále od tkaniny, abyste ji nespálili. Stiskněte tlačítko napařování (7) a žehlete párou odshora dolů.

**VAROVÁNÍ:** Nemiřte proud páry na osoby nebo zvířata.

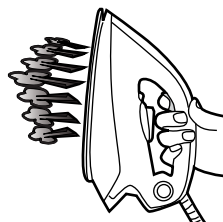

## Kapitola 2.5 - Plnění zásobníku vody během žehlení

Zásobník můžete doplňovat kdykoli během žehlení.

Otevřete kryt zásobníku vody (5) a doplňte zásobník pomocí láhve na vodu tak, aby nepřesáhla rysku maximální hladiny.

Podrobnější pokyny najdete v kapitole 1.2.

## Kapitola 3: Údržba a čištění

Abyste předešli popáleninám, měly by být úkony spojené s údržbou a čištěním prováděny poté, co je žehlička vypojena ze zásuvky a alespoň 2 hodiny ponechána k vychladnutí

### Kapitola 3.1 - Čištění žehličky

Pro čištění žehlicí plochy nepoužívejte žádné čisticí prostředky nebo prostředky pro odstraňování vodního kamene. Plochu pravidelně čistěte pomocí navlhčený hadřík bez kovových prvků.

Po každém použití před uložením vyprázdněte a vyčistěte zásobník na vodu. Pro vyprázdnění zásobníku na vodu stiskněte tlačítko pro vypuštění páry a držte, dokud pára vychází ze žehličky.

Plastové části zadní opěrné plochy čistěte jemným hadříkem.

### Kapitola 3.2 - Výměna filtrační kazety

V přístroji se nachází filtrační kazeta (12), která snižuje míru usazování nečistot a výrazně tak prodlužuje životnost vaší žehličky.

Filtrační kazeta je samostatná součást ve spodní části základny a lze ji vyměnit.

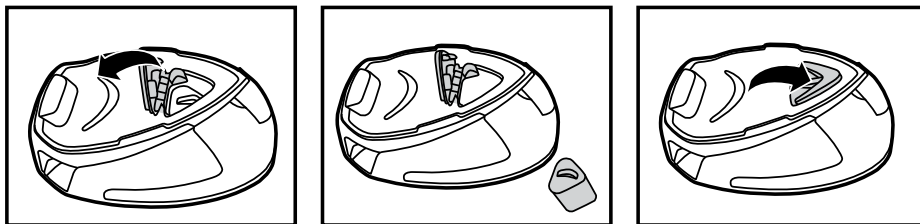

**Obr. 7:** Výměna filtrační kazety

### Kapitola 3.3 - Uskladnění

Vypněte a odpojte napájecí kabel.

Vyprázdněte zásobník na vodu. pro vyprázdnění zásobníku na vodu stiskněte tlačítko pro vypuštění páry a držte, dokud pára vychází ze žehličky.

Postavte žehličku na tepluvzdornou silikonovou podložku (4). Počkejte alespoň 30 minut, než žehlicí plocha a napařovač vychladnou.

Vložte šňůru napájení do přihrádky pro šňůru (1) a hadici napařování do přihrádky pro hadici (9).

Poté můžete žehličku snadno a bezpečně uložit.

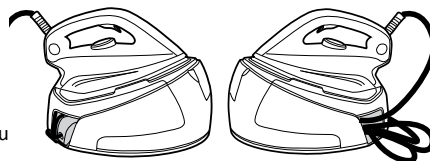

**Obr. 8:** Uskladnění šňůry

## Řešení problémů

Při používání tohoto přístroje se mohou projevit běžné problémy.

Pokud nejste schopni vyřešit jakýkoli problém sami, obraťte se na nejbližší servisní středisko Hoover.

Problém	Pravděpodobný důvod	Řešení
Žehlička se nezahřívá	Je problém se zapojením do sítě.  Žehlička není zapnutá.  Teplota žehlicí plochy je příliš nízká.	Zkontrolujte napájecí šňůru, zástrčku i zásuvku ve zdi  Stiskněte tlačítko pro zapnutí/vypnutí  Nastavte vyšší teplotu žehlicí plochy
Zařízení nevytváří páru	Zařízení není zapnuté  Může být prázdný zásobník na vodu  Nemačkáte tlačítko napařovače	Stiskněte tlačítko pro zapnutí/vypnutí  Doplňte nádrž na vodu  Zmačkněte tlačítko napařovače
Žehlicí plocha se špiní nebo hnědne	Ve vodě pro žehlení by měla být chemická nebo jiná přísada  Tkanina je stále špinavá	Do vody nepřidávejte chemikálie ani jiné přísady. Pokud je tkanina stále znečištěná, obraťte se na poprodejní servisní centrum  Vyčistěte žehlicí plochu nekovovou houbičkou
Na textiliích se objeví proužky vody	Kryt vašeho žehlicího prkna je příliš nasáklý vodou	Vyměňte kryt nebo použijte mřížkované žehlicí prkno

## Důležité informace

### Náhradní díly a spotřební materiály Hoover

Vždy používejte originální náhradní díly společnosti Hoover. Získáte je u místního prodejce výrobků Hoover nebo u servisních partnerů. Při objednávání náhradních dílů vždy zkontrolujte výrobní číslo modelu.

Spotřební díly

Filtrační kazeta U79 – 35601716

### Servis společnosti Hoover

S opravami se obračejte vždy na místní servisní středisko společnosti Hoover. Níže naleznete všechny kontaktní údaje.

### Bezpečnost

Společnost Hoover věří, že nezávislé schválení je nejlepším způsobem potvrzení bezpečnosti designu i výroby.

**Veškeré systémy žehliček jsou vyrobeny v souladu se všemi bezpečnostními předpisy a schváleny nezávislými certifikačními úřady s nejvyšší možnou kvalifikací.**

### **BSI ISO 9001**

Kvalita výroby ve výrobních závodech společnosti Hoover byla posouzena nezávislou organizací. Naše výrobky jsou vyráběny podle systému jakosti, který splňuje požadavky BSI ISO 9001.

### **Životní prostředí**

Symbol na tomto zařízení označuje, že tento výrobek nesmí být likvidován jako domovní odpad. Zařízení musí být předáno do příslušného sběrného místa pro likvidaci elektrických a elektronických zařízení. Likvidace musí proběhnout v souladu s místními ekologickými předpisy pro likvidaci odpadu. Pro další podrobné informace o zacházení, regeneraci a likvidaci tohoto zařízení prosím kontaktujte Váš místní úřad, společnost pro sběr odpadu nebo obchod, kde jste jej zakoupili.



Tento spotřebič je v souladu s evropskými směrnicemi 2014/35/EU, 2014/30/EU a 2011/65/EU.

CANDY HOOVER GROUP Srl Via Privata Eden Fumagalli, 20861 Brugherio (MB) Italy

### **Záruka**

Záruční podmínky pro tento spotřebič stanoví náš zástupce v zemi, v níž je spotřebič prodáván. Přesné znění podmínek vám poskytne prodejce, u něhož jste si spotřebič zakoupili. Při reklamaci podle těchto záručních podmínek je nutno předložit účtenku nebo doklad o nákupu.

Právo změny bez předchozího upozornění vyhrazeno.

## Opis delov

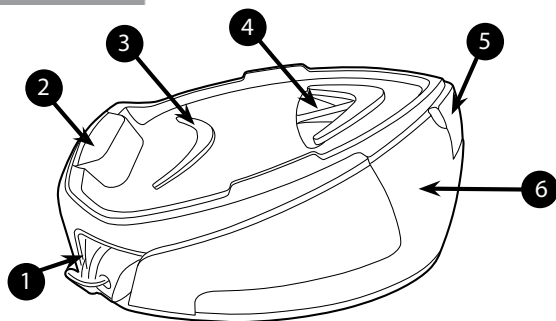

**Slika 1:** Opis podstavka in posode

1	Prostor za kabel
2	Železna podlaga
3	Silikonska podlaga
4	Smolnat pokrov
5	Pokrov posode za vodo
6	Posoda za vodo

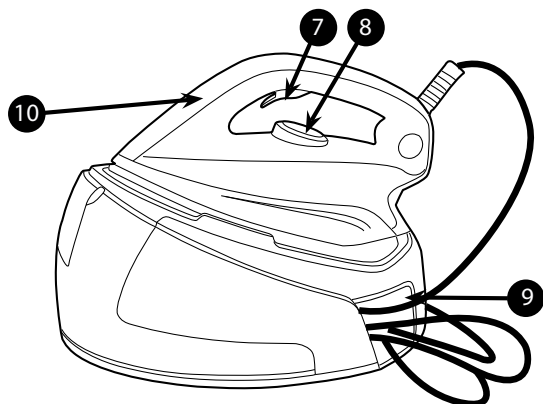

**Slika 2:** Opis gospodinjskega likalnika

7	Sprožilo za paro
8	Temperaturni gumb
9	Prostor za shranjevanje cevi za paro
10	Lučka za toploto

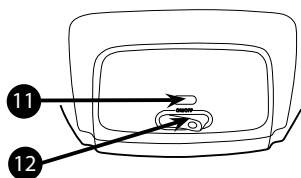

**Slika 3:** Nadzorna plošča gospodinjskega likalnika

11	Vklopna lučka
12	Stikalo za VKLOP/IZKLOP

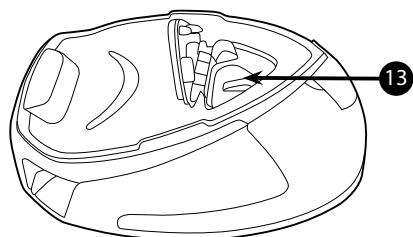

**Slika 4:** Škatla za filter

13	Škatla za filter
----	------------------



BORN INNOVATIVE

## Uvod

Spoštovani uporabnik,

Najprej vam čestitam za nakup Hooverjevega likalnega sistema in smo vam hvaležni za zaupanje blagovni znamki Hoover.

Ta naprava je plod skrbnega in vsestranskega načrtovanja in izpostavljena tudi več kvalitativnim testom. Upamo, da jo boste z veseljem uporabljali in da bo izpolnila vsa vaša pričakovanja. Prepričani smo, da boste odslej likali veliko hitreje in boljše.

Preden začnete uporabljati novi Hooverjev aparat, pozorno preberite ta navodila za uporabo. Če potrebujete dodatne informacije ali imate težave, ki niso opisane v teh navodilih, se posvetujte s poprodajno službo ali vašim prodajalcem.

## Pomembna navodila za varno uporabo

Prosimo, da pred prvo uporabo pozorno preberete ta navodila in jih shranite za kasnejšo uporabo.

Ta aparat lahko uporabljajo otroci, starejši od 8 let, ter osebe z zmanjšanimi telesnimi, zaznavnimi in mentalnimi sposobnostmi ali osebe s pomanjkljivimi izkušnjami in znanjem, če so pod nadzorom ali so bile ustrezno podučene o varni uporabi aparata ter se zavedajo nevarnosti, ki so povezane z njegovo uporabo. Otroci se ne smejo igrati z aparatom. Otroci ne smejo čistiti ali vzdrževati aparata brez nadzora.

- Ta izdelek je namenjen izključno uporabi v gospodinjstvih. V primeru uporabe v komercialne namene, neprimerne uporabe ali neupoštevanja navodil proizvajalec ni odgovoren za napake in garancija ne bo veljavna.
- Pred priključitvijo naprave preverite, če je napetost v hišnem električnem omrežju enaka kot je navedeno na napravi in če je vtičnica pravilno ozemljena.
- Pred vsako uporabo preverite, da ni poškodovan električni kabel ali kakšen drug pomemben del naprave.

## Pomembna navodila za varno uporabo

- Poskrbite, da likalnik in kabel nista na dosegu otrok, mlajših od 8 let, ko je likalnik vklopljen oziroma dokler se še ni ohladil.
- Nikoli ne usmerite pare proti ljudem in živalim. Nikoli ne usmerite curka pare proti kakršnim koli drugim električnim ali/in elektronskim napravam.
- Ne uporabljajte likalnika, če vam je padel na tla, če je vidno poškodovan ali če iz njega izteka voda.
- Če opazite, da je naprava vidno poškodovana, če ne deluje pravilno ali pušča, poskrbite, da izdelek pregledajo v pooblaščenem servisu, saj se tako izognete morebitnemu tveganju.
- Pred vzdrževalnimi deli vedno zagotovite, da je naprava izključena, izklopljena in ohlajena.
- Ko je likalnik vključen in ko ni še ohlajen, ga ne smete pustiti brez nadzora.
- Ne izključite naprave z vlečenjem za kabel naprave.
- Nikoli ne potopite likalnika, stojala, kabla ali vtikača v vodo. Nikoli jih ne držite pod vodovodno pipo.
- Likalna plošča likalnika se lahko zelo segreje in ob dotiku lahko povzroči opekline. Nikoli se z likalno ploščo ne dotaknite električnega kabla.
- Da se izognemo nevarnosti, mora poškodovan napajalni kabel zamenjati proizvajalec, serviser ali druga ustrezno usposobljena oseba.
- Ko nameščate likalnik na njegovo stojalo, se prepričajte, da je podlaga stabilna.

## Pomembna navodila za varno uporabo

- Preden napolnite rezervoar z vodo vedno izklopite kabel iz vtičnice.
- Podlage z  lahko med uporabo postanejo vroče.
- V kolikor želite elektronski izvod priročnika za uporabo, se lahko obrnete na servisno službo navedeno v garancijskem listu.
- Likalnik morate postaviti in uporabljati na stabilni podlagi.

## Poglavje 1: Priprava za uporabo

Zaradi velike količine pare Hoover priporoča uporabo na aktivni likalni deski s pihalno in vakuumsko funkcijo, ki omogoča uhajanje odvečne pare.

Namestite likalni sistem na stabilno in vodoravno podlago, na primer na trdni del likalne mize ali na vročino odporno površino.

### Poglavje 1.1: Kakšno vodo lahko uporabljate?

Hoover likalni sistem je bil zasnovan samo za uporabo z vodo iz vodovodnega omrežja.

Ni potrebno uporabljati destilirane ali čiste destilirane vode.

Če živite na območju trde vode lahko vseeno zmešate 50% destilirane vode s 50% vodovodne vode.

Ne uporabljajte nobene druge vrste vode in ne dodajte nobenih vsebin v odstranjeno posodo za vodo, saj to lahko poškoduje vašo napravo.

### Poglavje 1.2: Polnjenje posode za vodo

Ugasnite napravo in jo izključite.

Odprite pokrov za polnjenje posode za vodo (5) da dobite dostop do posode za vodo.

S pomočjo steklenice jo napolnite z vodo.

Ne prekoračite oznake za maksimalen nivo.

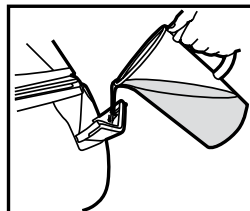

**Slika 5:** Predstavitev polnjenja posode za vodo

**OPOZORILO:** Ne dodajte kisa, vroče vode, dišav ali kakšnih drugih kemikalij ali drugih sestavin v posodo za vodo. Lahko poškodujejo generator pare in zmanjšajo njegovo življenjsko dobo.



## Poglavje 1.3 - Vklop naprave

Priključni električni kabel aparata priključite na ozemljeno vtičnico. Pritisnite glavno stikalo **(12)**. Lučka **(11)** e bo obarvala v rdeče. Vrtljivo stikalo za temperaturo **(8)** obrnite do zelene nastavitve, lučka za toploto **(10)** pa se bo obarvala in vam s tem sporočila, da se naprava segreva. Ko se lučka ugasne je površina dosegla izbrano temperaturo.

Ko preteče približno 1 minuta, se lučka za toploto **(10)** ugasne in tedaj lahko začnete likati.

### Opomba:

Pri prvi uporabi naprave se lahko pojavi nekaj dima, prahu in vonja.

To je povsem običajno in bo hitro izginilo.

To je posledica snovi, uporabljenih pri obdelavi likalne ploskve za izboljšanje delovanja pare.

Preden začnete, prosimo, da likalnik uporabljate kot je opisano v Poglavju 2.4 Likanje z navpično paro.

## Poglavje 2: Uporaba generatorja pare

### Poglavje 2.1: Urnavanje temperature likalne plošče

Izberite temperaturo likalne plošče z obračanjem kazalca **(8)** na likalniku v zeleni položaj.

Počakajte nekaj minut, da se lučka za toploto **(10)** ugasne.

Pokazal vam bo, da je likalna plošča dosegla zeleno temperaturo.

Med likanjem se lahko lučka za toploto **(10)** prižge in ugasne, vendar temperatura samodejno spet doseže zeleno vrednost in zato ni treba, da prekinete likanje.

### Pomoč

S pomočjo oznak na etiketah na perilu izberite najustreznejšo temperaturo za posamezne tkanine. Prosimo upoštevajte, da med uporabo likalnika lučka za temperaturo občasno ugasne. To vas opozori, da se likalnik segreva na nastavljeno temperaturo.

Če je vaše oblačilo iz različnih vrst vlaken izberite temperaturo likalne plošče priporočeno od najbolj občutljivih materialov.

Če med likanjem izberete nižjo temperaturo, počakajte, da se likalnik ohladi do zelene temperature, preden nadaljujete z likanjem.

Če je temperatura prenizka, lahko posamezne kapljice vode uhajajao iz likalne plošče. V tem primeru prosimo povišajte temperaturo nad 2 pike (••) in s tem preprečite kapljanje.

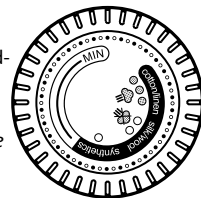

## Poglavje 2.2 - Likanje

### Suho likanje

Za izbiro temperature likalne plošče sledite označbam v poglavju 3.1. Ko likalna plošča doseže zeleno temperaturo začnite z likanjem brez pritiskanja na sprožilec za paro **(7)**.

### Likanje s paro

Za izbiro temperature likalne plošče sledite označbam v poglavju 3.1. Likalnik bo pripravljen za uporabo po preteku 1 minute in ustrezna lučka se bo ugasnila. Sedaj lahko začnete likati in pritisnite gumb za dovajanje pare **(7)**.

### Opomba:

Med uporabo lahko slišite hrup, ki prihaja iz vašega parnega generatorja. To je normalno. To pomeni, da ena od črpalk vbrizgava vodo v likalno ploščo.

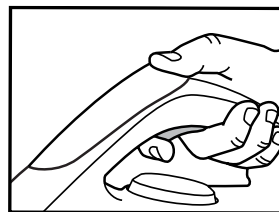

**Slika 6:** Prikaz aktiviranega gumba za paro

## Poglavje 2.3 - Kako izbrati pravo temperaturo likalne plošče in pare?

Za doseglo najboljših rezultatov je zelo pomembno, da nastavite pravo temperaturo likalne plošče in curek pare. Če bo pravilno uporabljen, vam bo poenostavil likanje in poskrbel za vidne rezultate, saj bo likanje lažje in hitrejše.

Tekstil	T°C likalne plošče
Jeans	•••
Bombaž	•••
Perilo	•••
Poškrobljena oblačila	•••
Žamet	••
Volna	••
Svila	••
Kašmir	••
Umetna svila	••
Poliester	•
Najlon	•
Akril	•
Elastan	•
Poliamid	•

### **Pomoč**

Ko likate s paro oblačila na katerih lahko pride do poškodb, priporočamo, da nastavite likalno ploščo na nižjo temperaturo ali da oblačilo obrnete okoli-navznoter.

Začnite z materiali, ki se likajo pri nižji temperaturi (•), in končajte s tistimi, ki se likajo pri višji temperaturi (•••/ Maks.).

## Poglavje 2.4 - Likanje z navpično paro

Nastavite temperaturo likalne plošče **(8)** na maksimalno temperaturo.

Obesite zavese in oblačila (suknjiče, obleke, plašče). Držite likalnik v navpičnem položaju in v zadostni oddaljenosti od tkanine, da je ne bi osmodili. Pritisnite sprožiliec za paro **(7)** in pomikajte likalnik od vrha do tal.

**OPOZORILO:** Ne usmerite curka pare proti ljudem in živalim.



## Poglavje 2.5 - Polnjenje posode za vodo med uporabo

Posodo za vodo lahko napolnite kadarkoli med uporabo.

Odvijte pokrov posode za vodo **(5)** in natočite vodo s pomočjo steklenice ter bodite pozorni na oznako za maksimalno gladino.

Za nadaljnja navodila si prosimo oglejte poglavje **1.2**.

## Poglavje 3: Vzdrževanje in čiščenje

Da se izognete tveganju za opekline, se mora aparat najprej najmanj 2 uri hladiti, preden začnete vzdrževalna dela in čiščenje naprave.

### Poglavje 3.1 - Čiščenje naprave

Za čiščenje likalne plošče ne uporabljajte detergentov ali čistilnih sredstev. Redno jo čistite z vlažno in mehko krpo.

Pred shranjevanjem izpraznite posodo za vodo po vsaki uporabi. Da bi izpraznili posodo z vodo, pritisnite sprožilni gumb in ga držite, vse dokler se para neha prozvajati.

Plastične dele stojala čistite z mehko krpo.

### Poglavje 3.2 - Nadomestitev škatlice filtra

Naprava vsebuje škatlico za filter **(12)**, ki omogoča manjše kopičenje vodnega kamna in tako zagotavlja daljšo življenjsko dobo vašega likalnika.

Škatlica za filter je sestavljena iz enega sama elementa, ki se nahaja pod ploščo, in se lahko nadomesti.

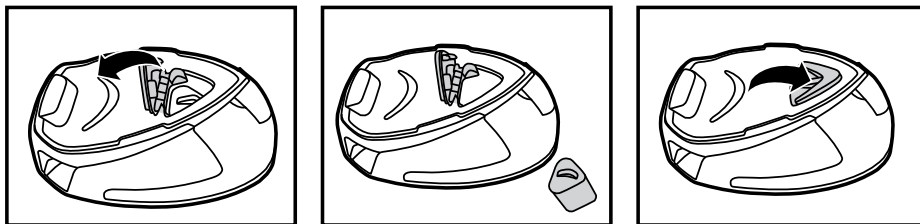

**Slika 7:** Nadomestitev škatlice filtra

### Poglavje 3.3 - Shranjevanje

Ugasnite napravo in jo izključite.

Izpraznite posodo za vodo. Da bi izpraznili posodo z vodo, pritisnite sprožilni gumb in ga držite, vse dokler se para neha prozvajati.

Likalnik položite na podlago **(4)**, ki je odporna za toploto.

Počakajte najmanj 30 minut, da se likalna plošča in generator ohladi.

Napajalni kabel spravite v prostor za kabel **(1)**, cev za paro pa v prostor za cev **(9)**.

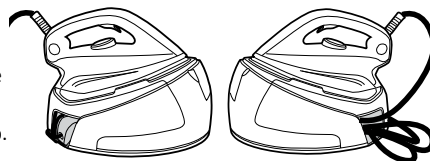

**Slika 8:** Prostor za kabel

Nato lahko odnesete proč vašo napravo z namenom, da jo varno in brez težav shranite.

## Odpravljanje težav

To so običajne težave, s katerimi se lahko srečate ob uporabi naprave.  
Če vam ne uspe odpraviti težav, prosimo, da se obrnete na najbližji Hooverjev servis.

Težava	Vzrok	Rešitev
Aparat se ne segreje.	Težava je v povezavi.  Naprava ni vključena.  Temperatura likalne plošče je prenizka.	Preverite glavni kabel, vtičač in vtičnico  Pritisnite gumb za vklop/izklop  Nastavite višjo temperaturo likalne plošče
Naprava ne proizvaja pare	Naprava ni vključena  Posoda za vodo utegne biti prazna  Ne pritiskate sprožilca za paro	Pritisnite gumb za vklop/izklop  Napolnite posodo za vodo  Pritisnite sprožilec za paro
Likalna plošča je umazana ali rjave barve	Vodi ne bi smeli dodajati kemičnih snovi ali aditivov  Perilo je še vedno umazano	Nikoli ne uporabljajte kemičnih snovi ali dodatkov vodi. Če je perilo še vedno umazano, se posvetujte s pooblaščenim servisierjem  Očistite likalno ploščo s krpo za čiščenje, ki ne vsebuje kovin
Na tekstilu se pojavijo vodne proge	Vaša likalna prevleka je mokra	Zamenjajte prevleko ali uporabite likalno desko z zaščitno mrežico

## Pomembne informacije

### Nadomestni deli in potrošni material Hoover

Vedno uporabljajte originalne nadomestne dele Hoover. Dobite jih pri krajevnem prodajalcu Hooverjevih izdelkov. Pri naročanju rezervnih delov vedno preverite številko vašega modela.

Potrošni deli  
Škatla za filter U79 – 35601716

### Hooverjev servis

Če boste potrebovali servisno storitev, vas prosimo, da se obrnete na pooblaščen krajevni Hooverjev servis. Kontaktni podatki so podani spodaj:

### Varnost

Hooverjevi strokovnjaki verjamejo, da je neodvisna presoja najboljši način za doseganje varnosti tako pri zasnovi kot pri proizvodnji.

**Vse Hooverjeve naprave so narejene v skladu z varnostnimi merili in so odobrena s strani neodvisnih strokovnih organov kakovosti.**

### ISO 9001

Hooverjeve tovarne so bile predmet neodvisnega ocenjevanja kakovosti. Naši izdelki so izdelani na osnovi sistema kakovosti, ki izpolnjuje zahteve standarda ISO 9001.

### Okolje

Simbol na izdelku pomeni, da izdelka ne smete odstraniti kot gospodinjski odpadke. Oddati ga morate na zbirnem mestu za recikliranje električne in elektronske opreme. Odstranitev morate izvesti v skladu s krajevnimi okoljskimi predpisi glede odstranjevanja odpadkov. Za podrobnejše informacije o ravnanju z izdelkom, obnovi in recikliranju izdelka se obrnite na krajevni urad, komunalno podjetje za odvoz gospodinjskih odpadkov ali trgovino, kjer ste izdelek kupili.



Ta naprava je v skladu z evropskimi direktivami 2014/35/EU, 2014/30/EU in 2011/65/EU.

CANDY HOOVER GROUP Srl Via Privata Eden Fumagalli, 20861 Brugherio (MB) Italy

### Vaša garancija

Garancijski pogoji za to napravo so taki, kot jih določa zastopnik v državi, kjer je naprava prodana. Podrobnosti glede garancijskih pogojev lahko dobite od prodajalca, pri katerem ste napravo kupili. Če želite uveljavljati kakršno koli garancijo, potrebujete potrdilo o nakupu ali račun.

Garancija se lahko spreminja brez predhodnega obvestila.

## Parça Açıklaması

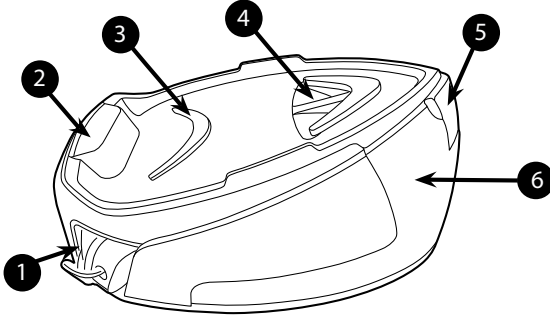

**Şek. 1:** Taban ve Hazne Açıklaması

1	Kablo Saklama Alanı
2	Ütü Tepsisi
3	Silikon Destek
4	Reçine Kapak
5	Su Haznesi Kapağı
6	Su TaNkı

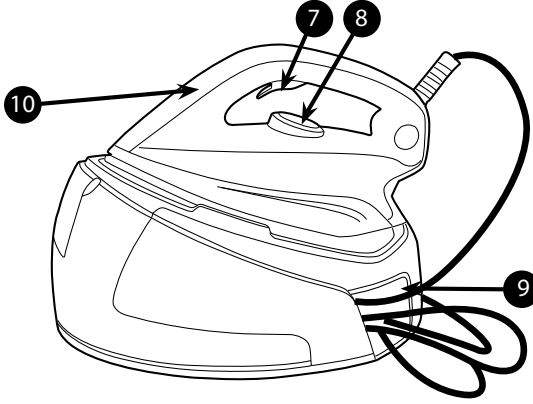

**Şek. 2:** Ev Ütüsü Açıklaması

7	Buhar Tetiđi
8	Sıcaklık Kadranı
9	Ütü Hortumu Saklama Alanı
10	Ütü ısınma Işıđı

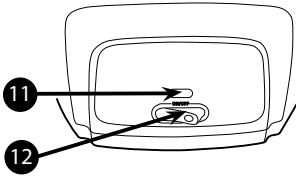

**Şek. 3:** Ev Ütüsü Kumanda Paneli

11	Güç Açık Işıđı.
12	Açma/Kapama Düğmesi

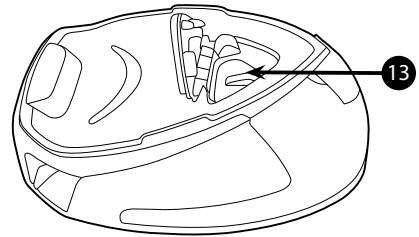

**Şek. 4:** Filtre Haznesi

13	Filtre Haznesi
----	----------------



BORN INNOVATIVE

## Giriş

Sayın müşterimiz,

Öncelikle sizi Hoover'in ütü sistemini satın aldığınız için tebrik etmek ve Hoover markasına güveninizden dolayı teşekkür etmek istiyoruz.

Bu aygıt, tüm kalite kriterlerimize uyularak büyük bir dikkatle üretilmiş ve birkaç defa test edilmiştir. Aygıtı kullanımınızın beklentileri karşılayacağını umuyoruz. Ütüleme işinizi daha hızlı ve daha iyi yapmanızı sağlayacağını özellikle inanıyoruz.

Yeni Hoover ürününüzü kullanmadan önce, lütfen bu kullanıcı kılavuzunu dikkatli şekilde okuyun. Daha fazla bilgiye gerek duyarsanız veya bu kılavuzda belirtilmeyen herhangi bir sorunla karşılaşırsanız, lütfen satış sonrası hizmeti veya standart satıcımızla irtibata geçin.

## Önemli Güvenlik Yönergeleri

Kullanmadan önce bu kılavuzu dikkatli şekilde okuyun ve ileride başvurmak üzere saklayın.

**Bu cihaz 8 yaş ve üzeri çocuklar ve yetersiz fiziksel, duyuşal veya zihinsel kabiliyete sahip kişiler ya da deneyim ve bilgi yoksunu kişiler tarafından bir yetişkinin gözetimi veya cihazın güvenli bir şekilde kullanımı ile ilgili talimatı ve bulunan tehlikelerin açıkça anlatılması ile kullanabilirler. Çocuklar cihaz ile oynamamalıdır. Temizleme ve bakım işlemi denetimsiz şekilde çocuklar tarafından yapılmamalıdır.**

- Bu ürün yalnızca iç mekanlarda kullanılmak üzere tasarlanmıştır. Ticari kullanım, uygunsuz kullanım veya yönergelere uyulmaması durumunda, üretici sorumlu değildir ve garanti uygulanmaz.
- Aygıtınızı bağlamadan önce, elektirik voltajının aygıtınızda belirtilen voltajla aynı olup olmadığını ve elektirik prizinin topraklandığını kontrol edin.
- Her kullanımdan önce elektirik kablosu veya diğer önemli parçaların hasarlı olmadığından emin olun.
- Enerji verildiğinde veya soğurken ütüyü ve kablosunu 8 yaşında küçük çocukların erişemeyeceği bir yerde tutun.

## Önemli Güvenlik Yönergeleri

- Buharı kesinlikle insanlara veya hayvanlara doğru yönlentmeyin. Buhar jetini kesinlikle başka bir elektrikli ve/veya elektronik aygıtlara yönlentmeyin.
- Düşürülür, gözle görülebilir hasar belirtileri varsa veya sızdırıyorsa, ütü kullanılmayacaktır.
- Aygıtta bozulma, arıza, sızıntı belirtisi görülürse. Lütfen herhangi bir tehlikeyi önlemek için yetkili bir Servis Merkezi tarafından kontrol edildiğinden emin olun.
- Herhangi bir bakım çalışması yapmadan önce, her zaman aygıtın kapatılmış, fişi çekilmiş ve soğumuş olduğundan emin olun.
- Ütüyü elektrikle bağımlıyken ve soğumadan kontrolsüz bırakmayın.
- Fişi kablodan veya aygıttan çekerek çıkarmayın.
- Ütüyü, altlığı, kabloyu veya fişleri kesinlikle suya daldırmayın. Kesinlikle musluk altında tutmayın.
- Ütünün taban plakası olduça sıcak olabilir ve dokunulduğunda yakabilir. Elektrik kablolarına kesinlikle taban altlığı ile dokunmayın.
- Besleme kablosu hasar gördüyse, tehlikeyi önlemek için üretici, servis yetkilisi veya benzeri kalifiye kişiler tarafından değiştirilmelidir.
- Ütüyü altlığına yerleştirirken, altlığın yerleştirildiği yüzeyin dengeli olduğundan emin olun.
- Su haznesine su doldurulmadan önce fiş prizden çekilmelidir.



## Önemli Güvenlik Yönergeleri

-  bulunan yüzeylerin kullanım sırasında ısınması muhtemeldir.
- Kullanma kılavuzunun elektronik bir kopyasını almak için, garanti kartındaki satış sonrası servisi ile iletişime geçin.
- Ütü dengeli bir yüzeyde kullanılmalı ve bırakılmalıdır.

## Bölüm 1: Kullanım İçin Hazırlama

Güçlü buhar çıkışı nedeniyle, Hoover fazla buharın çıkmasını sağlayan üfleme ve vakumlama işlevine sahip etkin bir ütü nasası kullanılması önermektedir.

Ütü sistemini sabit ve dengeli bir yüzeye yerleştirin, örneğin ütü masasının sert kısmına ya da ısıya dayanıklı bir yüzeye.

### Bölüm 1.1: Hangi Tür Su Kullanılabilir?

Hoover ütü sistemi yalnızca musluk suyuyla kullanılmak üzere tasarlanmıştır.

Damıtılmış veya saf damıtılmış su kullanmaya gerek yoktur.

Yine de, yaşadığınız yerde suyun çok sert olması durumunda, %50 damıtılmış suyu %50 musluk suyuyla karıştırabilirsiniz.

Cihazınıza hasar verebileceğinden başka tür su kullanmayın ya da sökülebilir su deposuna başka bir içerik ilave etmeyin.

### Bölüm 1.2 : Su Haznesinin Doldurulması

Cihazı kapatın ve elektrik fişini çekin.

Su haznesine erişmek için su haznesi doldurma kapağını (5) açın.

Bir şişe yardımıyla musluk suyuyla doldurun.

“Max” olarak belirlenmiş işareti geçmeyin.

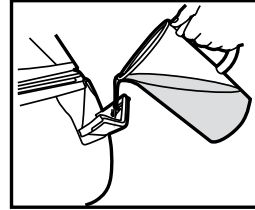

**Şek. 5:** Su Tankını Doldurma

**UYARI:** Su haznesine sirke, sıcak su, parfüm veya başka kimyasal maddeler veya içerikler koymayın. Buhar üreticisine hasar verebilir ve kullanım ömrünü kısaltabilir.

## Bölüm 1.3 - Aygıtı Açma

Aygıtı güç kablosuyla toprak hatlı bir prize bağlayın. Ana düğmeye **(12)** basın, güç ışığı **(11)** kırmızı renkte yanacaktır. Sıcaklık kadranını **(8)** istediğiniz ayara getirin; ütü ısınma ışığı **(10)** yanarak size cihazın ısındığını bildirecektir. Bu ışık, taban plakası istenilen sıcaklığa ulaştığında söner.

Yaklaşık 1 dakika sonra ütü ısınma ışığı **(10)** söner, bu aşamadan sonra ütü yapmaya başlayabilirsiniz.

### Dikkat

Cihaz ilk defa kullanıldığında, biraz duman, toz ve koku olabilir.

Bu oldukça normaldir ve kısa süre içinde ortadan kalkar.

Bunun nedeni, buhar performansını artıran taban plakasına uygulanan işlemdir.

Kullanım öncesinde, lütfen ütüyü Bölüm 2.4 Dikey Buharlı Ütüleme'de açıklanan şekilde kullanın.

## Bölüm 2: Buhar Oluşturucunuzu Kullanma

### Bölüm 2.1: Taban Plakası Sıcaklığını Düzenleme

Ütünün üzerindeki kadranı **(8)** istenilen konuma çevirerek taban plakasının sıcaklığını seçin.

Ütü ısınma ışığı **(10)** sönmeye kadar birkaç dakika bekleyin.

Bu, size taban plakasının istenilen sıcaklığa ulaştığını gösterir.

Ütü yaparken, sıcaklık ütülemeye ara vermeden ayarladığından ütü ısınma ışığı **(10)** yanabilir ve sönebilir.

### Yardım

*Her kumaşa en uygun sıcaklığı öğrenmek için, ütülenecek maddenin çamaşır bakımı etiketini kontrol edin. Lütfen kullanım sırasında zaman zaman sıcaklık ışığının yanacağını unutmayın. Ütünün ayarlanan sıcaklığa ısıtıldığını gösterir.*

*Kumaş çeşitli ipliklerden yapılmışsa, taban plakası sıcaklığını her zaman en hassas olan için yeterli olacak şekilde seçin.*

*Ütü yaparken düşük sıcaklık seçerseniz, ütülemeye devama etmeden önce ütü ayarlanan sıcaklığa soğuyuncaya kadar bekleyin.*

*Sıcaklık çok düşük ise, taban plakasından biraz su damlacığı kaçabilir. Lütfen bu sorunu önlemek için sıcaklığı 2 nokta (\*\*) üzerine yükseltin.*

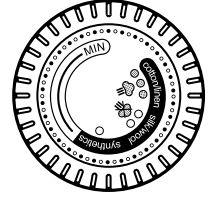

### Bölüm 2.2 - Ütüleme

#### Kuru Ütüleme

Taban plakası sıcaklığını bölüm 3.1'deki talimatlara göre seçin. Taban plakası uygun sıcaklığa ulaştığında, ütülemeye buhar tetiğine **(7)** basmadan başlayın.

#### Buharlı Ütüleme

Taban plakası sıcaklığını bölüm 3.1'deki talimatlara göre seçin. Buhar 1 dakika sonra kullanıma hazır olacak ve ilgili ışık sönecektir. Bu andan itibaren ütülemeye başlayabilir ve buhar almak için buhar tetiğine **(7)** basabilirsiniz.

### Dikkat

Kullanım sırasında, buhar üreticinin ses çıkarabilir. Bu normaldir.

Bu, bir pompanın ütü taban plakasına su enjekte ettiğini gösterir.

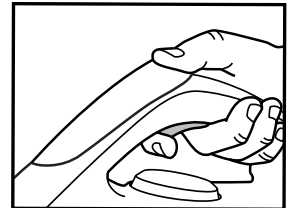

**Şek. 6: Buhar Tetiğine Basma Grafiği**

## Bölüm 2.3 - Doğru Taban Plakası Sıcaklığı ve Buhar Nasıl Seçilir?

En iyi sonucu elde etmek için, taban plakası sıcaklığının ve kullanılan buhar akışının doğru ayarlanması önemlidir. Bu özellikler, doğru şekilde kullanılması halinde ütüleme işlemini kolaylaştırarak hızlandıracak ve olağanüstü sonuçlar sunacaktır.

Kumaş	Taban Plakası ToC
Kot Pantolon	•••
Pamuk	•••
Keten	•••
Kolalı Elbiseler	•••
Kadife/Alkantara	••
Yün	••
İpek	••
Kaşmir	••
Suni İpek	••
Polyester	•
Naylon	•
Akrilik	•
Likra	•
Poliamid	•

### Yardım

Parlak lekeler oluşabilecek giysileri buharla ütülerken, taban plakası sıcaklığını düşük sıcaklığa ayarlamınızı ya da giysiyi tersten ütülenizi öneririz.

Düşük sıcaklıkta (\*) ütülenmesi gereken kumaşlardan başlayın ve yüksek sıcaklıkta (\*\*\*/Maks) ütülenmesi gerekenlerle bitirin.

## Bölüm 2.4 - Dikey Buharlı Ütüleme

Taban plakası sıcaklığını **(8)** maks. sıcaklığa ayarlayın.

Pardeleri ve giysileri asın (ceketler, takımlar, paltolar). Yanmayı önlemek için, ütüyü dikey konumda kumaşa yakın mesafede tutun. Üstten alta doğru hareket ettirerek buharlı ütü yapmak için buhar tetiğine **(7)** basın.

**UYARI:** Buhar jetini insanlara ve hayvanlara yöneltmeyin.

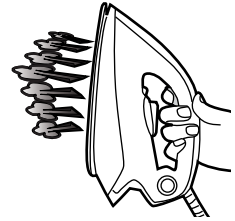

## Bölüm 2.5 - Kullanım Sırasında Su Deposunun Yeniden Doldurulması

Kullanım sırasında, su haznesini dilediğiniz zaman doldurabilirsiniz.

Su haznesi doldurma kapağını (5) açın ve bir şişe yardımıyla su haznesini yeniden doldurun; max olarak işaretlenmiş noktayı geçmemeye özen gösterin.

Daha ayrıntılı talimatlar için lütfen bölüm 1.2'ye başvurun.

## Bölüm 3: Bakım ve Temizleme

Tüm bakım ve temizleme işlemleri yanma riskini önlemek için fişi çekilmiş aygıt en az 2 saat soğuduktan sonra yapılmalıdır.

### Bölüm 3.1 - Aygıtı Temizleme

Taban plakasını temizlemek için deterjan veya kireç sökücü ürünler kullanmayın. Nemli ve aşındırıcı olmayan temizlik maddesiyle düzenli olarak temizleyin.

Saklamadan önce her kullanımdan sonra su haznesini boşaltın. Su haznesini boşaltmak için buhar çıkana kadar tetiğe basın.

Altlığın glastik parçalarını temizlemek için, lütfen yumuşak kumaşları kullanın.

### Bölüm 3.2 - Filtre Kaseti Değişimi

Cihaz, kireç kalıntılarını azaltacak bir filtre kaseti (12) içerir; bu parça ütünün kullanım ömrünü uzatır.

Filtre kaseti tepsinin altında bulunan tek bir parçadır ve değiştirilebilir.

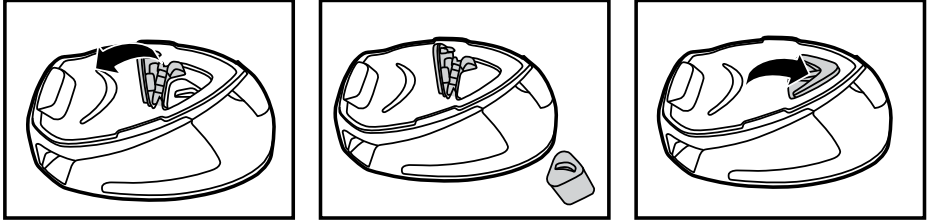

**Sek. 7: Filtre Kaseti Değişimi**

### Bölüm 3.3: - Saklama

Cihazı kapatın ve elektrik fişini çekin.

Su haznesini doldurun. Su haznesini boşaltmak için buhar çıkana kadar tetiğe basın.

Ütüyü ısıya karşı dayanıklı ütü silikon desteği (4) üzerine yerleştirin. Taban levhası ve jeneratörün soğuması için en az 30 dakika bekleyin.

Güç kablosunu, kablo saklama tutucusunda (1), buhar hortumunu da buhar hortumu bölmesinde (9) saklayın.

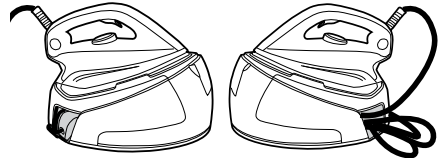

**Sek. 8: Kablo Saklama Alanı**

Ardından cihazınızı güvenli ve kolay bir şekilde saklamak üzere alabilirsiniz.

## Sorun Giderme

Aygıtınızı kullanırken karşılaşılabileceğiniz genel sorunlar.

Herhangi bir sorunu çözemerseniz, lütfen yerel Hoover Servis Ofisi ile irtibata geçin.

Sorun	Neden	Çözüm
Aygıt ısınmıyor	Bir bağlantı sorunu var.  Cihaz açık değil  Taban plakası sıcaklığı çok az.	Güç kablosunu, fişi ve prizi kontrol edin  Açma/kapatma düğmesine basın  Daha yüksek bir taban plakası sıcaklığına ayarlayın
Aygıt buhar üretmiyor	Aygıt açık değil  Hazne boş olabilir  Buhar tetiğine basmıyorsunuz	Açma/kapatma düğmesine basın  Su deposunu yeniden doldurun  Buhar tetiğine basın
Taban plakası kirleniyor veya kahverengi oluyor	Ütüleme için kullanılan sıda kimyasal veya katkı maddeleri olmalı  Keten hala kirlidir	Suda kesinlikle kimyasal veya katkı maddeleri kullanmayın. Keten hala kirlidir ise satış sonrası hizmetlerimizle irtibata geçin  Taban plakasını metalik olmayan bir süngerle temizleyin
Kumaşta su izleri görünüyor	Ütü masası kılıfı suya doymuş	Kılıfı değiştirin veya ağ gözlü ütü masası kullanın

## Önemli Bilgi

### Hoover yedek parça ve sarf malzemeleri

Parçaları daima orijinal Hoover parçaları ile değiştirin. Bu parçaları Hoover servislerinden tedarik edebilirsiniz. Yedek parçaları sipariş ederken, daima model numaranızı kontrol edin.

### Sarf Malzemeleri

Filtre Haznesi U79 – 35601716

### Hoover Servisi

Herhangi bir hizmete ihtiyacınız olduğunda, lütfen bölgenizdeki Hoover Müşteri Hizmetleri ile irtibata geçiniz. Lütfen aşağıdaki tüm irtibat bilgilerine bakın.

### Emniyet

Hoover, bağımsız onayın tasarım ve üretimde güvenliği gösteren en iyi yöntem olduğuna inanmaktadır.

**Tüm Hoover ütü sistemleri tüm güvenlik düzenlemelerine uygun olarak üretilir ve en kalifiye bağımsız onay sertifikasyonu kuruluşları tarafından onaylanır.**

### ISO 9001

Hoover fabrikaları kalitesinden ötürü bağımsız takdir almıştır. Ürünlerimiz, ISO 9001 gereksinimlerini içeren bir kalite sistemi kullanılarak üretilmektedir.

### Çevre

Bu aygıttaki sembol aygıtı ev atığı gibi işlem yapılamayacağını belirtir. Bunun yerine uygun elektrikli ve elektronik ekipman geri dönüşüm toplama noktasına teslim edilmelidir. İmha, atık imhası için düzenlenen yerel çevre yönetmeliklerine uygun olarak yapılmalıdır. Bu aygıtı ait işlem, kurtarma ve geri dönüşümle ilgili daha ayrıntılı bilgi için, lütfen yerel şehir ofisiniz, ev atığı ve çöp atma servisiniz ya da aygıtı satın aldığınız mağaza ile irtibata geçin.



Bu cihaz, 2014/35/EU, 2014/30/EU ve 2011/65/EU sayılı Avrupa Direktifleri ile uyumludur.

CANDY HOOVER GROUP Srl Via Privata Eden Fumagalli, 20861 Brugherio (MB) Italy

### Garanti

Bu cihaz için garanti koşulları, cihazın satıldığı ülkedeki temsilcimiz tarafından tanımlanmaktadır. Bu koşullara ilişkin ayrıntılar cihazın satın alındığı bayiden edinilebilmektedir. Bu Garanti koşulları altında yapılan talepte satış fişi ve makbuzu ibraz edilmiş olmalıdır.

Haber verilmeksizin değişiklikler yapılabilmektedir.



BORN INNOVATIVE<sup>®</sup>

Printed in P.R.C.  
PART No. : 48019772/01