



Mouse Dell Silent MS355

Guida per l'utente

Note, avvertenze e avvisi



-  **NOTA:** Una NOTA indica informazioni importanti che consentono di utilizzare al meglio il prodotto.
-  **AVVERTENZA:** Un'AVVERTENZA indica un potenziale danno all'hardware o una perdita di dati e indica come evitare il problema.
-  **AVVISO:** Un AVVISO indica un potenziale danno alla proprietà, lesioni personali o morte.

Sommario

Contenuto della scatola	4
Funzionalità	5
Gestore delle periferiche Dell	6
Configurazione del mouse wireless	6
Associazione del mouse wireless	8
Associazione del mouse tramite il ricevitore USB Dell Secure Link	8
Associazione del mouse wireless tramite Bluetooth	9
Associazione del mouse wireless tramite Dell Pair.....	10
Associazione del mouse wireless tramite Swift Pair.....	10
Aggiungi dispositivo.....	11
Caratteristiche tecniche	12
Risoluzione dei problemi	13
Informazioni statutarie	17
Garanzia	17
Garanzia limitata e politiche di restituzione	17
Per i clienti statunitensi:	17
Per i clienti europei, mediorientali e africani:.....	17
Per i clienti non statunitensi:.....	17

Contenuto della scatola

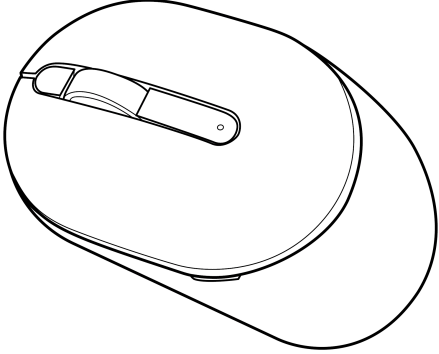
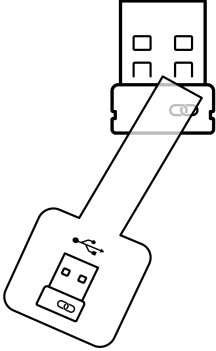
Tabella 1. Componenti e descrizioni del mouse.

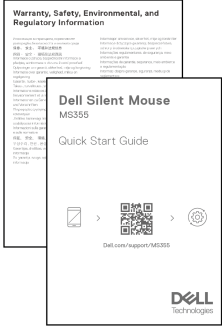
Immagine del componente	Descrizione del componente
	Mouse Dell Silent
	Ricevitore USB Dell Secure Link
	Batteria (tipo AA)
	Documenti

Funzionalità



Figura 1. Funzionalità del mouse

Tabella 2. Funzionalità del mouse.

Etichetta	Descrizione
1	Pulsante sinistro
2	Pulsante destro
3	Pulsante centrale e rotellina di scorrimento
4	Indicatore LED di batteria scarica
5	Sensore ottico
6	Indicatori LED della modalità di connessione
7	Pulsante della modalità di connessione
8	Interruttore di alimentazione

Gestore delle periferiche Dell

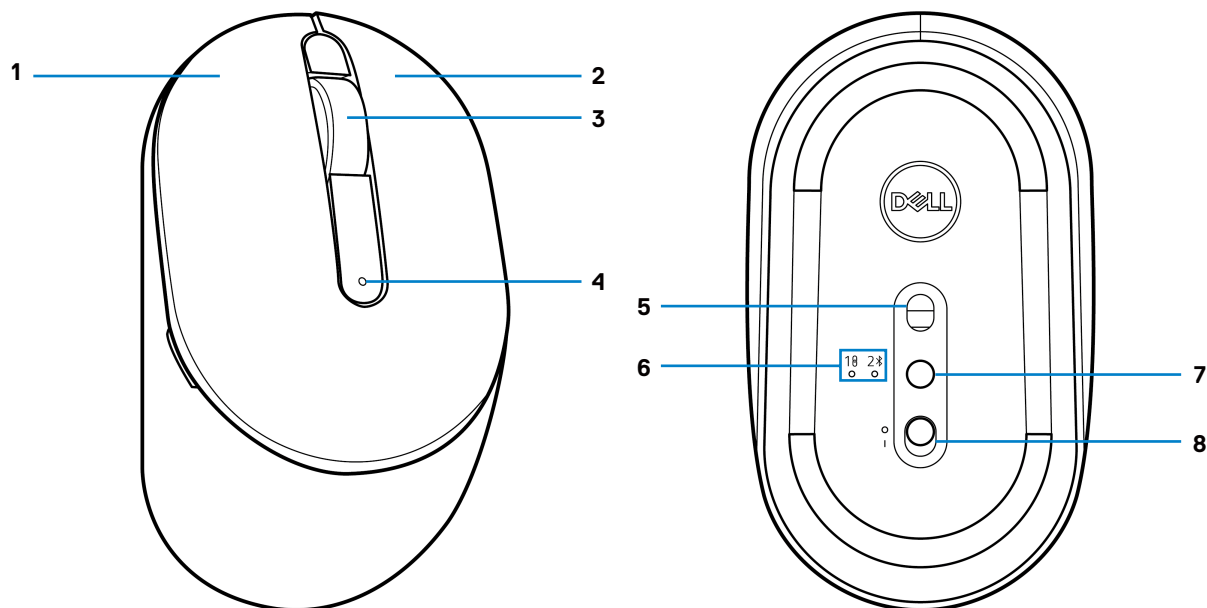
Il software Dell Peripheral Manager consente di eseguire le seguenti operazioni:

- assegnare i tasti di scelta rapida del programma ai pulsanti o ai tasti programmabili del dispositivo tramite la scheda Azione.
 - Impostare il pulsante principale del mouse (sinistro o destro) (solo per il mouse).
 - Regolare la sensibilità del mouse tramite l'impostazione DPI (solo per il mouse).
 - Regolare la frequenza di polling (solo per il mouse).
 - Visualizzare le informazioni sul dispositivo, come ad esempio la versione del firmware e lo stato della batteria, tramite la scheda Info.
 - Aggiornare gli ultimi aggiornamenti del firmware sui propri dispositivi.
 - Associare dispositivi aggiuntivi tramite il ricevitore USB Dell Secure Link o direttamente al computer tramite Bluetooth.
- Per ulteriori informazioni, consultare la Guida dell'utente di Dell Peripheral Manager nella pagina del prodotto all'indirizzo www.dell.com/support.

Configurazione del mouse wireless

1. Individuare lo slot sul lato del coperchio del mouse. Usando la punta del dito, sollevare il coperchio del mouse.



Figura 2. Rimozione del coperchio del mouse

2. Rimuovere il ricevitore USB Dell Secure Link dal relativo alloggiamento.

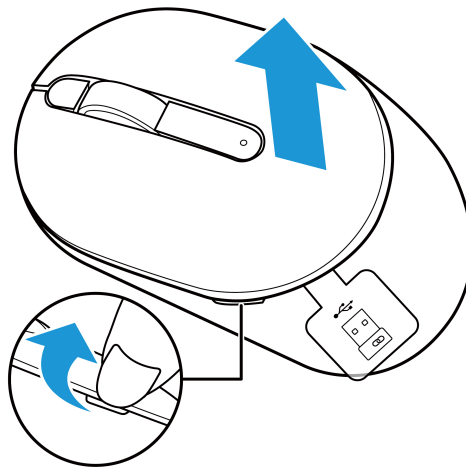

Figura 3. Rimozione del ricevitore USB Dell Secure Link

3. Installare la batteria AA nel vano batteria.

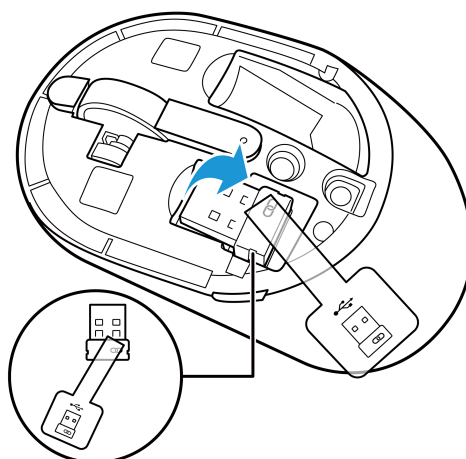

Figura 4. Installazione della batteria

4. Riposizionare il coperchio del mouse.

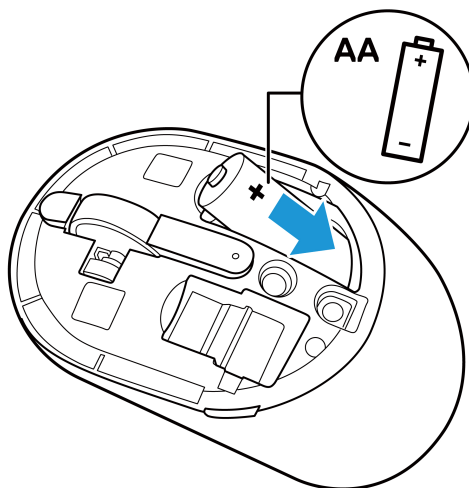

Figura 5. Sostituzione del coperchio del mouse

5. Far scorrere l'interruttore di alimentazione per accendere il mouse.

NOTA: Assicurarsi che la distanza tra il computer e il mouse non superi i dieci metri.

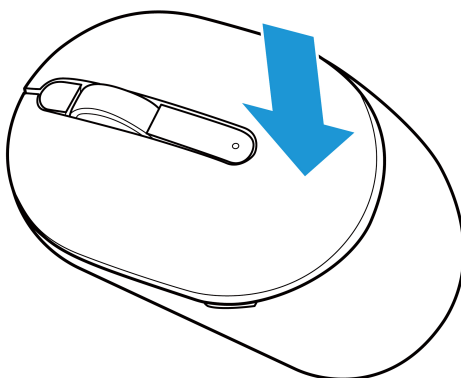

Figura 6. Accensione del mouse

Associazione del mouse wireless

Il mouse wireless Dell può essere associato a dispositivi che utilizzano il ricevitore USB Dell Secure Link o Bluetooth. È possibile associare e passare da un laptop, un desktop o qualsiasi dispositivo mobile compatibile.

Associazione del mouse tramite il ricevitore USB Dell Secure Link

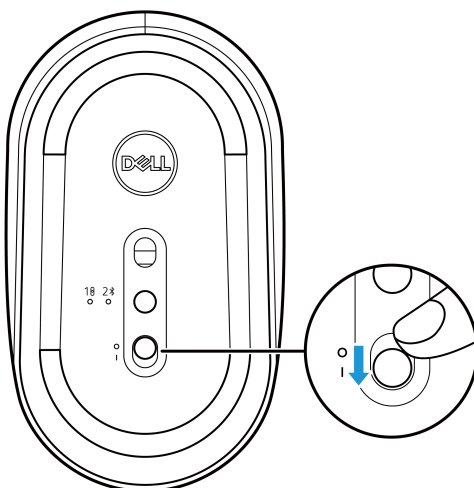
Per associare il mouse utilizzando il ricevitore USB Dell Secure Link, collegare il ricevitore USB Dell Secure Link alla porta USB del computer.



Figura 7. Collegamento del ricevitore USB Dell Secure Link

L'indicatore LED della modalità di connessione (10) sul mouse si accende per 30 secondi per indicare che il processo di associazione è in corso, quindi si spegne.

Il mouse è associato al computer.

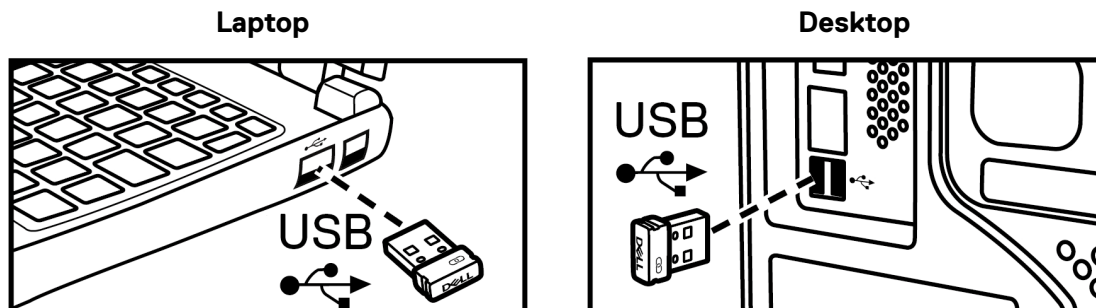

Figura 8. Associazione del mouse in corso



Figura 9. Il processo di associazione del mouse è completato

NOTA: Se il computer non supporta la porta USB-A, è necessario un adattatore da USB-C a USB-A (venduto separatamente).

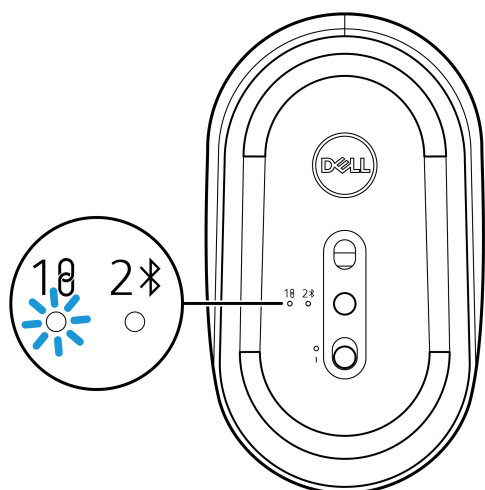
NOTA: Il dispositivo RF è pre-associato in fabbrica.

Associazione del mouse wireless tramite Bluetooth

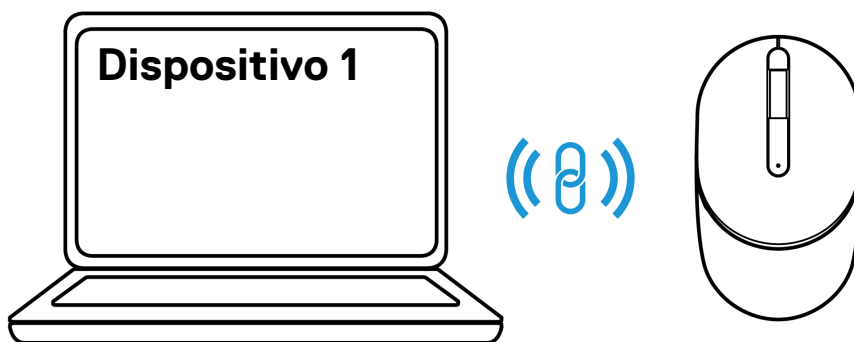
① **NOTA:** Prima di associare il mouse wireless tramite Bluetooth, assicurarsi di aggiornare il driver Bluetooth sul computer Dell alla versione più recente. Per ulteriori informazioni, vedere Driver e download all'indirizzo <https://www.dell.com/support>.

1. Premere il pulsante della modalità di connessione per passare alla modalità di associazione Bluetooth (2 ⌘).
2. Premere il pulsante della modalità di connessione per 3 secondi. Assicurarsi che il LED Bluetooth (2 ⌘) lampeggi in bianco, indicando che il processo di associazione Bluetooth è stato avviato.



Figura 10. Avvio della modalità di associazione Bluetooth

L'indicatore LED della modalità di connessione (2 ⌘) lampeggia per 3 minuti, indicando che il mouse è in modalità di associazione.

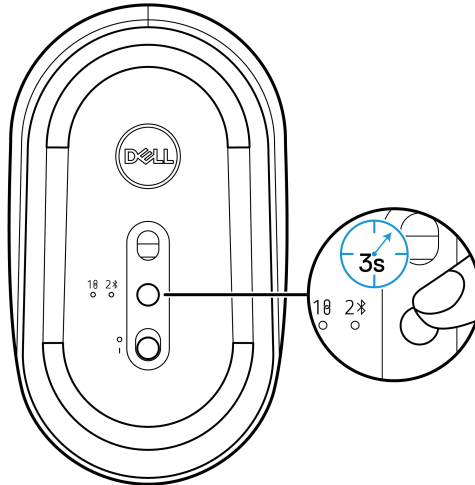

Figura 11. Mouse in modalità di associazione Bluetooth

3. Associare il mouse wireless al computer abilitato Bluetooth.

Associazione del mouse wireless tramite Dell Pair

NOTA: Dell Pair è disponibile con accessori selezionati, computer commerciali e consumer. La disponibilità e la funzionalità variano in base al modello. Per maggiori dettagli visitare Dell.com/support/kbdoc/000201693.

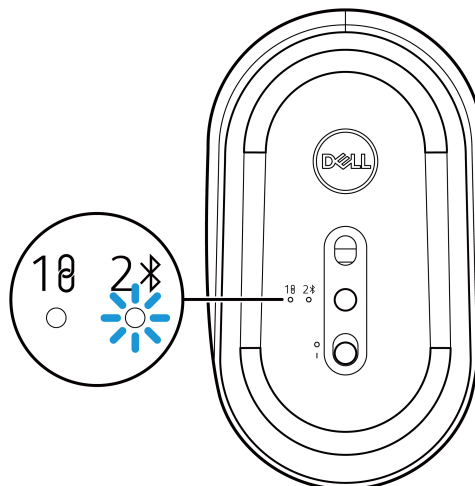
1. Assicurarsi che il Bluetooth del computer sia attivato.
2. Posizionare il mouse wireless vicino al computer. Quindi premere il pulsante della modalità di connessione per passare alla modalità di associazione Bluetooth (2 ⌘).
3. Premere il pulsante della modalità di connessione per tre secondi. Assicurarsi che il LED del canale Bluetooth (2 ⌘) lampeggi in bianco, indicando che l'associazione Bluetooth è stata avviata.
4. Viene visualizzata la finestra **Configura il mouse Dell**. Fare clic su **Associa**.



Figura 12-1. Associazione del mouse wireless tramite Dell Pair



Figura 12-2. Il mouse wireless è connesso correttamente

Associazione del mouse wireless tramite Swift Pair

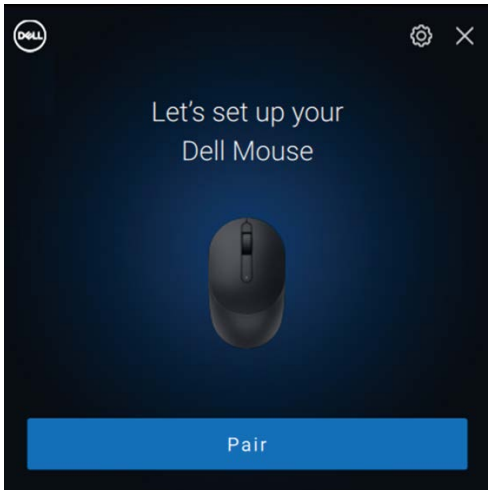
1. In Windows Search, digitare **Bluetooth**.
2. Fare clic su **Impostazioni Bluetooth e altri dispositivi**. Viene visualizzata la finestra **Impostazioni**.
3. Selezionare la casella di controllo **Mostra notifiche per la connessione tramite Swift Pair**.

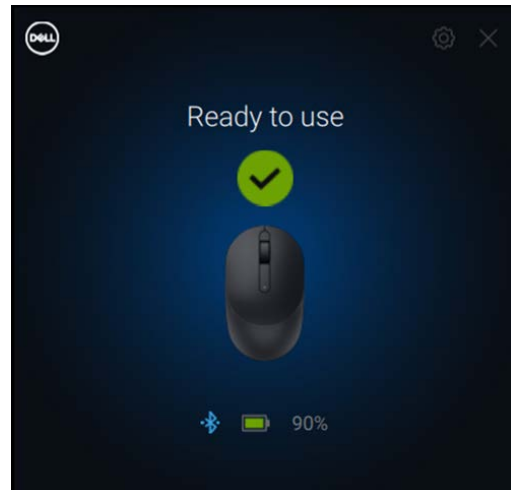

Figura 13. Abilitare Swift Pair

4. Attivare il Bluetooth.
5. Posizionare il mouse wireless vicino al computer. Quindi premere il pulsante della modalità di connessione per passare alla modalità di associazione Bluetooth (2 ⌘).
6. Premere il pulsante della modalità di connessione per tre secondi. Assicurarsi che il LED del canale Bluetooth (2 ⌘) lampeggi in bianco, indicando che l'associazione Bluetooth è stata avviata.

Viene visualizzata la finestra **rilevato nuovo Dell MS355**.

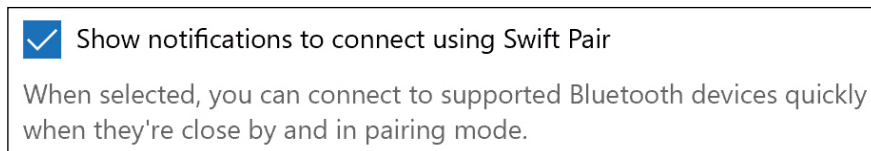

Figura 14. Associazione del mouse wireless tramite Swift Pair

7. Fare clic su **Connetti** per confermare il processo di associazione tra il mouse wireless e il computer.

Aggiungi dispositivo

1. Selezionare **Start > Impostazioni > Dispositivi > Bluetooth e altri dispositivi > Aggiungi Bluetooth o altro dispositivo > Bluetooth**.
2. Selezionare **Dell MS355**, quindi fare clic su **Fine**.
- ① **NOTA:** Se Dell MS355 non è presente nell'elenco del computer, verificare che la modalità di associazione sia abilitata sul mouse.
3. Confermare il processo di associazione sia sul mouse wireless che sul computer.
Il LED Bluetooth (2 ✖) diventa bianco fisso per alcuni secondi per confermare l'associazione, quindi la spia si spegne. Al termine dell'associazione tra mouse e computer, il mouse si connette automaticamente al computer quando il Bluetooth è abilitato ed entrambi i dispositivi si trovano all'interno della portata del Bluetooth.

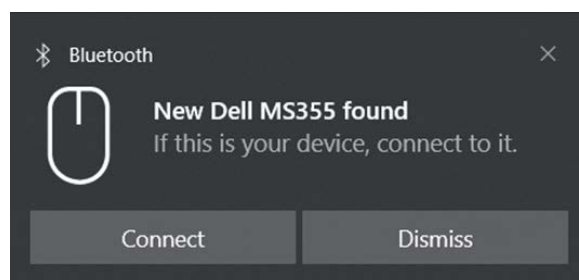

Figura 15. Il processo di associazione del mouse è completato (1 di 2)



Figura 16. Il processo di associazione del mouse è completato (2 di 2)

Caratteristiche tecniche

Tabella 3. Caratteristiche tecniche.

Caratteristiche tecniche	Valore
Numero di modello	MS355
Tipo di connessione	Dual Wireless (Bluetooth 5.1 e 2,4 GHz con ricevitore USB Dell Secure Link)
Requisiti di sistema	<ul style="list-style-type: none"> • Windows XP (solo ricevitore USB Dell Secure Link) • Windows Vista (solo ricevitore USB Dell Secure Link) • Windows 7, 32/64 bit (solo ricevitore USB Dell Secure Link) • Windows Server 2003 (solo ricevitore USB Dell Secure Link) • Windows Server 2008; 2008 R2 (solo ricevitore USB Dell Secure Link) • Windows Server 2012; 2012 R2, 2016 (solo ricevitore USB Dell Secure Link) • Windows 8, 32/64 bit, Windows 8.1 (solo funzione di base) • Android • Chrome • iOS, MacOS, iPadOS • Linux (Ubuntu v18.04 LTS, Redhat 8.0+) • Free-DOS (solo ricevitore USB Dell Secure Link)
Tensione di esercizio	Da 1,6 V a 0,9 V
Tipo di batteria	Una batteria AA alcalina
Peso (con batteria)	89 g
Peso (senza batteria)	67 g
Lunghezza	104,46 mm
Larghezza	60,28 mm
Altezza	38 mm
Temperatura di esercizio	Da -0 °C a 40 °C
Stoccaggio	Da -40 °C a 65 °C
Umidità di stoccaggio	95% di umidità relativa massima; senza condensa
Protocollo RF	<ul style="list-style-type: none"> • Bluetooth 5.1 • 2,4 GHz RF
Portata	<ul style="list-style-type: none"> • Portata radio fino a 10 m. • Nessun degrado delle prestazioni fino alla portata massima della radio (10 m).

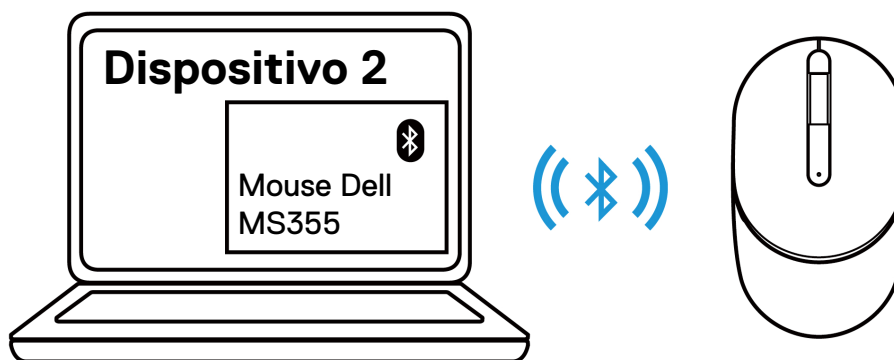
Risoluzione dei problemi

Tabella 4. Risoluzione dei problemi.

Problemi	Soluzioni possibili
Impossibile utilizzare il mouse	<ol style="list-style-type: none">1. Controllare se le batterie sono inserite con l'orientamento corretto. Le estremità "+" e "-" della batteria devono essere posizionate come indicato sul vano batteria.2. Controllare il livello della batteria.<ul style="list-style-type: none">• Se il mouse wireless utilizza batterie ricaricabili, assicurarsi che le batterie siano completamente cariche.• Se le batterie sono scariche, sostituirle con quelle nuove.3. Spegner e riaccendere il mouse wireless di nuovo. Controllare se l'indicatore LED di batteria scarica lampeggia in giallo, indicando che la carica della batteria è bassa. Se la batteria è completamente scarica, l'indicatore LED di batteria scarica non si accende.4. Riavviare il computer.5. Se si sta associando il mouse wireless al ricevitore USB Dell Secure Link, assicurarsi che il ricevitore USB Dell Secure Link sia collegato direttamente al computer.<ul style="list-style-type: none">• Cambiare la porta USB. Inserire il ricevitore USB Dell Secure Link in un'altra porta USB del computer.6. Se si sta associando il mouse tramite Bluetooth per la prima volta, vedere la sezione Associazione del mouse wireless tramite Bluetooth per ulteriori informazioni.<ul style="list-style-type: none">• Sul computer, disattivare il Bluetooth, quindi riattivarlo.• Verificare la presenza di interferenze che potrebbero influire sulla connettività Bluetooth, ad esempio dispositivi Wi-Fi e USB 3.0 nelle vicinanze.7. Assicurarsi che la distanza tra il computer e il mouse non superi i dieci metri
I pulsanti del mouse non funzionano.	<ol style="list-style-type: none">1. Assicurarsi che la batteria sia completamente carica.2. Spegner e riaccendere il mouse, quindi riaccenderlo.3. Sul computer, disattivare e riattivare il Bluetooth.4. Riavviare il computer.5. Verificare la presenza di interferenze che potrebbero influire sulla connettività Bluetooth, ad esempio dispositivi Wi-Fi e USB 3.0 nelle vicinanze.<ul style="list-style-type: none">• Verificare la presenza di eventuali dispositivi wireless nelle immediate vicinanze, ad esempio dispositivi di rete wireless (stampante Bluetooth e dongle USB 3.0), dispositivi di puntamento wireless e forni a microonde.• Allontanarsi da questi dispositivi.
Impossibile associare il mouse wireless al computer.	<ol style="list-style-type: none">1. Controllare il livello della batteria.<ul style="list-style-type: none">• Se il mouse/tastiera wireless utilizza batterie ricaricabili, assicurarsi che le batterie siano completamente cariche.• Se le batterie sono scariche, sostituirle con quelle nuove.2. Spegner e riaccendere il mouse wireless. Controllare se l'indicatore LED di batteria scarica lampeggia in ambra dieci volte, indicando che la carica della batteria è bassa. Se la batteria è completamente scarica, l'indicatore LED di batteria scarica non si accende.3. Assicurarsi che il mouse wireless sia con la modalità di connessione corretta (RF o Bluetooth).4. Riavviare il computer.

Problemi	Soluzioni possibili
<p>Impossibile associare il mouse wireless al computer tramite Bluetooth.</p>	<ol style="list-style-type: none"> 1. Controllare il livello della batteria. <ul style="list-style-type: none"> • Se il mouse wireless utilizza batterie ricaricabili, assicurarsi che le batterie siano completamente cariche. • Se le batterie sono scariche, sostituirle con quelle nuove. 2. Spegner e riaccendere il mouse wireless di nuovo. Controllare se l'indicatore LED di batteria scarica lampeggia in giallo, indicando che la carica della batteria è bassa. Se la batteria è completamente scarica, l'indicatore LED di batteria scarica non si accende. 3. Sul computer, disattivare e riattivare il Bluetooth. 4. Riavviare il computer. Controllare se sul computer è installato il driver Bluetooth più recente. Andare su www.dell.com/support e aggiornare il driver Bluetooth corretto. Per ulteriori informazioni, vedere Scaricare e installare il driver Bluetooth. 5. Controllare che il sistema operativo sia Windows 11/Windows 10/Windows 8/Chrome/Android. 6. Assicurarsi che il dispositivo Bluetooth sia in modalità di associazione. Vedere Associazione del mouse wireless tramite Bluetooth in questa guida per l'utente. 7. Assicurarsi che il mouse wireless sia impostato sulla modalità Bluetooth Low Energy (BLE) nel computer. Per ulteriori informazioni, vedere la documentazione fornita con il computer.
<p>Il puntatore del mouse wireless non si sposta o i pulsanti sinistra/destra non funzionano</p>	<ol style="list-style-type: none"> 1. Controllare il livello della batteria. <ul style="list-style-type: none"> • Se il mouse wireless utilizza una batteria ricaricabile, assicurarsi che la batteria sia completamente carica. • Se la batteria è scarica, sostituirla con una nuova. 2. Spegner e riaccendere il mouse wireless. Controllare se l'indicatore di stato della batteria lampeggia in ambra per dieci volte, indicando che la carica della batteria è bassa. Se la batteria è completamente scarica, lo stato della batteria non si accende. 3. Riavviare il computer.

Problemi	Soluzioni possibili
<p>La connessione wireless è persa.</p>	<ol style="list-style-type: none"> 1. Assicurarsi che il ricevitore USB Dell Secure Link sia collegato direttamente al computer. 2. Controllare il livello della batteria. <ul style="list-style-type: none"> • Se il mouse wireless utilizza batterie ricaricabili, assicurarsi che le batterie siano completamente cariche. • Se le batterie sono scariche, sostituirle con quelle nuove. 3. Spegner e riaccendere il mouse wireless di nuovo. Controllare se l'indicatore LED di batteria scarica lampeggia in ambrata per dieci volte, indicando che la carica della batteria è bassa. Se la batteria è completamente scarica, l'indicatore LED di batteria scarica non si accende. 4. Sul computer, disattivare e riattivare il Bluetooth. 5. Riavviare il computer. Controllare se sul computer è installato il driver Bluetooth più recente. Andare su www.dell.com/support e aggiornare il driver Bluetooth corretto. Per ulteriori informazioni, vedere Scaricare e installare il driver Bluetooth. 6. Verificare la presenza di interferenze che potrebbero influire sulla connettività Bluetooth o Wi-Fi, ad esempio dispositivi Wi-Fi e USB 3.0 nelle vicinanze. <ul style="list-style-type: none"> • Verificare la presenza di eventuali dispositivi wireless nelle immediate vicinanze, ad esempio dispositivi di rete wireless (stampante Bluetooth e dongle USB 3.0), dispositivi di puntamento wireless e forni a microonde. • Allontanarsi da questi dispositivi. 7. Assicurarsi che la distanza tra il laptop, il desktop o un dispositivo mobile compatibile a cui è collegato il ricevitore USB Dell Secure Link sia entro 1 m. 8. Assicurarsi che la porta USB-A a cui è collegato il ricevitore USB Dell Secure Link non sia vicina alle porte USB-A a cui sono collegati altri dispositivi. 9. Se necessario, collegare il ricevitore USB Dell Secure Link all'extender dongle e controllare di nuovo la connessione wireless.
<p>Il movimento del mouse e i clic dei pulsanti sono lenti e irregolari.</p>	<ol style="list-style-type: none"> 1. Verificare la presenza di interferenze che potrebbero influire sulla connettività Bluetooth o RF, ad esempio dispositivi Wi-Fi e USB 3.0 nelle vicinanze. <ul style="list-style-type: none"> • Verificare la presenza di eventuali dispositivi wireless nelle immediate vicinanze, ad esempio dispositivi di rete wireless (stampante Bluetooth e dongle USB 3.0), dispositivi di puntamento wireless e forni a microonde. • Allontanarsi da questi dispositivi. 2. Assicurarsi che la distanza tra il laptop, il desktop o un dispositivo mobile compatibile a cui è collegato il ricevitore USB Dell Secure Link sia entro 1 m. 3. Assicurarsi che la porta USB-A a cui è collegato il ricevitore USB Dell Secure Link non sia vicina alle porte USB-A a cui sono collegati altri dispositivi. 4. Se necessario, collegare il ricevitore USB Dell Secure Link all'extender dongle e controllare di nuovo la connessione wireless.

Problemi	Soluzioni possibili
<p>Risoluzione di un cursore che si muove lentamente.</p>	<ol style="list-style-type: none"> 1. Assicurarsi che il sensore non sia ostruito o sporco. 2. Il vetro o le superfici lucide molto lisce non sono adatte al sensore del mouse per acquisire il movimento del mouse. L'uso di un tappetino per mouse in tessuto di colore scuro può migliorare il tracciamento. 3. Modificare le impostazioni del mouse per regolare la velocità del puntatore. Fare clic sulla scheda che corrisponde al sistema operativo (OS) installato sul laptop/desktop ed eseguire i passaggi all'interno di tale sezione per modificare le impostazioni. <ol style="list-style-type: none"> 1. Nella casella Cerca, digitare <code>main.cpl</code>. Viene visualizzata la casella di dialogo Proprietà del mouse. 2. Fare clic su o toccare <code>main.cpl</code> nell'elenco dei programmi. 3. Fare clic sulla scheda Opzioni del puntatore. Nella sezione Movimento, spostare il cursore per regolare la velocità del puntatore al livello desiderato. 4. Fare clic su o toccare OK.

Informazioni statutarie

Garanzia

Garanzia limitata e politiche di restituzione

I prodotti a marchio Dell sono coperti da una garanzia hardware limitata di tre anni. Se acquistato insieme al sistema Dell, seguirà la garanzia del sistema.

Per i clienti statunitensi:

L'acquisto e l'utilizzo di questo prodotto sono soggetti al contratto con l'utente finale di Dell, disponibile all'indirizzo [Dell.com/terms](https://www.dell.com/terms). Il presente documento contiene una clausola compromissoria vincolante.

Per i clienti europei, mediorientali e africani:

I prodotti a marchio Dell venduti e utilizzati sono soggetti ai diritti legali nazionali applicabili per i consumatori, ai termini di qualsiasi contratto di vendita al rivenditore stipulato dall'utente (che si applicherà tra l'utente e il rivenditore) e ai termini del contratto con l'utente finale di Dell.

Dell può anche fornire una garanzia hardware aggiuntiva: i dettagli completi del contratto con l'utente finale e dei termini di garanzia di Dell sono disponibili all'indirizzo [Dell.com/terms](https://www.dell.com/terms), selezionando il proprio Paese nell'elenco nella parte inferiore della pagina "home" e quindi facendo clic sul collegamento "termini e condizioni" per i termini dell'utente finale o sul collegamento "supporto" per i termini di garanzia.

Per i clienti non statunitensi:

I prodotti a marchio Dell venduti e utilizzati sono soggetti ai diritti legali nazionali applicabili per i consumatori, ai termini di qualsiasi contratto di vendita stipulato con il rivenditore (che si applicherà tra l'utente e il rivenditore) e ai termini di garanzia di Dell. Dell può anche fornire una garanzia hardware aggiuntiva: i dettagli completi dei termini di garanzia di Dell sono disponibili all'indirizzo [Dell.com](https://www.dell.com), selezionando il proprio Paese nell'elenco nella parte inferiore della pagina "home" e quindi facendo clic sul collegamento "termini e condizioni" o sul collegamento "supporto" per i termini di garanzia.