

# MAJESTIC

## MOON

### Altoparlante Bluetooth Portatile

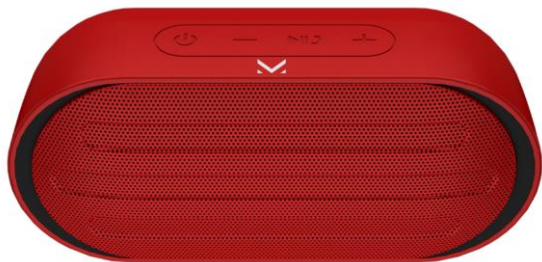

### Manuale d'istruzioni



New MAJESTIC S.p.A.  
Via Rossi Martini, 41  
26013 Crema (CR) – Italia  
[www.newmajestic.com](http://www.newmajestic.com)  
MADE IN CHINA

## Indice

Informazioni di sicurezza e avvertenze

Contenuto della confezione

Guida all'utilizzo

Introduzione

Carica

Istruzioni operative

Accensione/Spegnimento

Play/Pausa/Cambio sorgente

Funzione Bluetooth

Connessione Bluetooth

Rispondere ad una chiamata in entrata

Funzione TWS (True Wireless Stereo)

Attivazione funzione TWS

Disattivazione funzione TWS

Funzione microSD

Funzione AUX

Guida ad eventuali problemi riscontrati

Cura e manutenzione

Specifiche tecniche



Si raccomanda di leggere il seguente manuale e conservarlo per un eventuale utilizzo futuro.

Caricare completamente la batteria integrata prima dell'uso.

## Informazioni di sicurezza e avvertenze

ATTENZIONE:



Il triangolo equilatero con al suo interno una freccia intende allertare l'utente della presenza di "voltaggio pericoloso" non isolato in grado di provocare un rischio di corto circuito.



AL FINE DI RIDURRE IL RISCHIO DI CORTO CIRCUITO NON RIMUOVERE ALCUN COPERCHIO DALL'APPARECCHIO. NON SI SEGNA LA PRESENZA

DI PARTI UTILIZZABILI ALL'INTERNO DELL'APPARECCHIO STESSO. RIVOLGERSI SOLO AL PERSONALE DI SERVIZIO QUALIFICATO.

Il triangolo equilatero con al suo interno un punto esclamativo intende allertare l'utente della presenza di importanti istruzioni operative e di manutenzione che accompagnano l'apparecchio.

## LEGGERE LE ISTRUZIONI PRIMA DELL'USO



*ATTENZIONE: attenersi sempre alle istruzioni durante l'utilizzo di questo prodotto.*

## ISTRUZIONI DI SICUREZZA

- Leggere il seguente manuale prima di utilizzare l'apparecchio.
- Il prodotto non deve essere esposto alla pioggia o posizionato vicino a oggetti contenenti liquido, come vasi, bicchieri o altro.
- Nessuna sorgente di fiamma nuda, come una candela, deve essere posizionata sull'apparecchio
- Tenere lontano dalla portata dei bambini.
- Non impedire la corretta ventilazione dell'apparecchio coprendone le fessure.
- Accertarsi che l'apparecchio sia collegato ad una presa di corrente con alimentazione AC 100-240V 50/60Hz. Un uso di un voltaggio più elevato potrebbe provocare il malfunzionamento dell'apparecchio o provocare un corto circuito. Spegnerne sempre l'apparecchio prima di estrarre il cavo alimentazione, al fine di accertarsi che l'apparecchio sia completamente spento.
- Non inserire/disinserire il cavo alimentazione dalla presa di corrente domestica con le mani bagnate.
- Se il cavo d'alimentazione non entra nell'apposito ingresso, non forzare in alcun modo la spina nella presa.
- Posizionare l'apparecchio in un luogo ben ventilato.
- Posizionarlo su una superficie piana, rigida e stabile. Non esporre l'apparecchio a temperature che superano i 35°C.
- Lasciare almeno 30cm di spazio libero attorno al prodotto per consentire una corretta aerazione.
- Premere i tasti con delicatezza poiché applicando troppa pressione l'apparecchio si potrebbe danneggiare.

- L'uso improprio delle batterie usate può arrecare notevoli danni all'ambiente. Per proteggere l'ambiente, seguire le normative locali riferite allo smaltimento corretto delle batterie usate.
- Accertarsi che l'apparecchio non sia collegato alla presa di corrente domestica prima di spostarlo.
- Scollegare il cavo alimentazione durante i temporali oppure se non viene utilizzato per lungo tempo.
- Non lasciare l'apparecchio incustodito quando non viene utilizzato.
- Questo apparecchio non contiene parti utilizzabili al suo interno. Non tentare di riparare l'apparecchio da soli. Non si segnala la presenza di parti utilizzabili al suo interno.
- Rivolgersi esclusivamente al personale di servizio qualificato al fine di evitare di invalidare la garanzia. In caso di informazioni e domande rivolgersi al servizio assistenza tecnica della New Majestic S.p.A.

## Contenuto della confezione

1	MOON	1 pezzo
2	Manuale d'istruzioni	1 pezzo
3	Cavo di ricarica USB	1 pezzo
4	Cavo AUX	1 pezzo
5	Tagliando di garanzia	1 pezzo
6	Cordoncino per il trasporto	1 pezzo

## Guida all'utilizzo

Indicatore LED Carica	Significato
Rosso	In carica.
Spento	La carica è completa.

Indicatore LED Abbinamento	Significato
Blu (lampeggiante)	Accensione/ricerca.
Blu (non lampeggiante)	L'abbinamento è avvenuto con successo.
Blu (lampeggiante) da abbinato	In riproduzione.

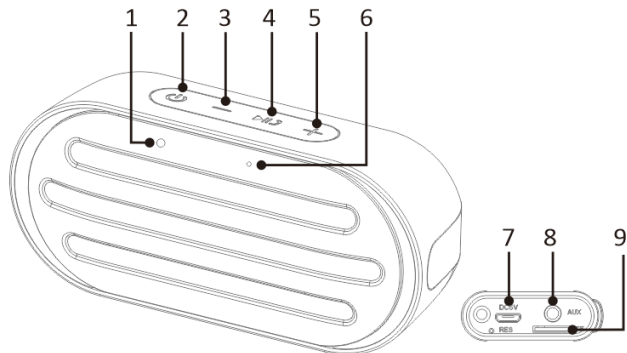

1	Indicatore LED
2	Tasto Power/Funzione
3	Traccia successiva/Volume-
4	Tasto Play/Pausa
5	Traccia precedente/Volume+
6	Microfono
7	Ingresso Micro-USB per la ricarica
8	Ingresso Aux
9	Ingresso microSD

## Introduzione

### Carica

L'altoparlante ha una batteria ricaricabile incorporata che può essere ricaricata tramite il cavo in dotazione (utilizzare un caricatore USB 5V - 500mA). Prima dell'utilizzo si raccomanda di caricare completamente la batteria.

Durante la fase di ricarica il LED rosso sarà acceso (l'altoparlante si ricaricherà completamente in circa 3.5 ore).

L'indicatore si spegnerà quando l'apparecchio è completamente carico.

### **Nota:**

- Avviso di batteria scarica: quando l'altoparlante è scarico inizierà ad emettere periodicamente un suono d'avviso, ricaricare l'apparecchio per riprendere la riproduzione.
- La durata della batteria (circa 10 ore con un ascolto ad un volume medio) può variare a seconda del volume d'ascolto, del tipo di brano in riproduzione, del dispositivo esterno associato e dell'utilizzo o meno della funzione TWS.
- I tempi di ricarica possono variare a seconda dello stato di carica del prodotto e dalle caratteristiche del caricatore utilizzato.

## **Istruzioni operative**

### **Accensione/Spegnimento**

1. Premere a lungo il tasto Power per accendere l'apparecchio, si udirà un suono che confermerà l'accensione, la luce LED di abbinamento Bluetooth lampeggerà e sarà di colore blu.
2. L'apparecchio è ora disponibile per l'abbinamento Bluetooth.

**Nota:** L'apparecchio si collegherà automaticamente al dispositivo Bluetooth precedentemente abbinato.

3. Premendo di nuovo e a lungo il tasto Power l'apparecchio si spegnerà (un suono confermerà lo spegnimento).

**Nota:** L'apparecchio si spegne automaticamente dopo circa 5 minuti se nessun brano è in riproduzione o nessun dispositivo Bluetooth è collegato.

### **Play/Pausa/Cambio sorgente**

Durante la riproduzione musicale è possibile premere il tasto Play/Pausa per mettere in pausa la riproduzione. Premendo nuovamente il tasto Play/Pausa la riproduzione riprende.

Per cambiare sorgente (scegliendo tra Bluetooth/microSD/AUX) premere brevemente il tasto "Power/Funzione".

### **Funzione Bluetooth**

L'apparecchio supporta la riproduzione musicale tramite connessione Bluetooth combinata con il Vostro Smartphone o con un altro dispositivo Bluetooth compatibile.

**NOTA:** non è possibile garantire la compatibilità con tutti i dispositivi Bluetooth in commercio.

### **Connessione Bluetooth:**

- Accendere l'altoparlante e attivare la funzione Bluetooth sul dispositivo esterno, il LED di abbinamento (di colore blu) lampeggerà indicando che il dispositivo è pronto per l'associazione Bluetooth.
- Ricercare il nome "MOON" dal proprio dispositivo esterno e sceglierlo per effettuare l'abbinamento Bluetooth (inserire "0000" se richiesto).
- Il LED di abbinamento Bluetooth smetterà di lampeggiare ed un segnale audio confermerà l'avvenuto abbinamento.

**Nota:** *una volta che i dispositivi sono stati abbinati con successo l'associazione Bluetooth non sarà più richiesta e i dispositivi si collegheranno automaticamente.*

### **Rispondere ad una chiamata in entrata:**

- Quando uno Smartphone è abbinato all'altoparlante questo squillerà nel caso di ricezione di una chiamata in entrata, premere il tasto "Play/Pausa" per rispondere. Tenere premuto il tasto "Play/Pausa" a lungo per rifiutare la chiamata. Per terminare la chiamata premere il tasto "Play/Pausa". Per richiamare l'ultimo numero premere due volte il tasto "Play/Pausa".

### **Funzione TWS (True Wireless Stereo), utilizzabile solo per la riproduzione dei brani in modalità Bluetooth.**

Se si è in possesso di due speaker Bluetooth MOON è possibile attivare la funzione TWS che consente di abbinare due altoparlanti tra loro ed ottenere una riproduzione audio Stereo (gli altoparlanti riprodurranno l'audio contemporaneamente).

Nota: per poter utilizzare la funzione TWS i due speaker devono avere tra loro una distanza massima di circa 3 metri in spazi aperti.

### **Attivazione funzione TWS (come associare tra loro due altoparlanti MOON):**

- Assicurarsi che gli speaker non siano associati a nessun dispositivo Bluetooth esterno.
- Accendere contemporaneamente i due speaker Bluetooth.
- L'indicatore LED lampeggerà su entrambi gli altoparlanti.
- Premere due volte il tasto Power/Funzione su uno speaker per avviare

- l'associazione TWS.
- Quando gli altoparlanti emetteranno un suono significa che l'abbinamento è riuscito e la funzione TWS è attiva.
- Attivare il Bluetooth sul dispositivo esterno, cercare il nome "MOON" e sceglierlo per effettuare l'associazione Bluetooth.

### **Disattivazione funzione TWS:**

Per disattivare la funzione TWS e rimuovere l'associazione tra i due speaker premere due volte il tasto Power/Funzione su uno speaker. Un suono su entrambi gli speaker confermerà la disattivazione della funzione TWS.

### **Funzione microSD**

Inserire una scheda microSD (contenente dei brani in formato MP3) nell'apposito ingresso ed accendere l'altoparlante. La riproduzione si avvierà automaticamente.

Premere il tasto "Traccia successiva/Volume+" o "Traccia precedente/Volume-" per passare al brano successivo/precedente.

Premere a lungo il tasto "Volume+" o "Volume-" per regolare il volume.

Per cambiare sorgente (scegliendo tra Bluetooth/microSD/AUX) premere brevemente il tasto "Power/Funzione".

### **Funzione AUX**

Per riprodurre l'audio tramite l'ingresso AUX collegare un'estremità del cavo apposito all'ingresso AUX sullo speaker e l'altra al dispositivo esterno. Avviare la riproduzione direttamente dal dispositivo esterno.

**Nota:** in modalità AUX non è possibile mettere in pausa il brano in riproduzione né passare al brano precedente/successivo con i tasti "Traccia successiva/Volume+" e "Traccia precedente/Volume-" ma è necessario eseguire l'operazione direttamente dal dispositivo esterno collegato.

Per cambiare sorgente (scegliendo tra Bluetooth/microSD/AUX) premere brevemente il tasto "Power/Funzione".



## Guida ad eventuali problemi riscontrati

Problema	Soluzione
L'indicatore LED non funziona.	Premere a lungo il tasto Power/Funzione per accendere l'apparecchio.
	La batteria è scarica, provare a caricarla.
Nessun abbinamento.	Controllare che l'altoparlante sia acceso e non sia già associato ad un altro dispositivo.
	Se ci sono troppi dispositivi Bluetooth accesi nelle vicinanze spegnerli per evitare qualsiasi interferenza e provare ad effettuare di nuovo l'abbinamento Bluetooth.
Il suono è debole o distorto.	Verificare il volume del dispositivo esterno e regolarlo ad un livello adeguato.
	Accertarsi che lo speaker sia carico.
La riproduzione non funziona correttamente.	Controllare che la distanza tra lo speaker e il dispositivo Bluetooth non sia fuori dalla distanza operativa (10 metri max).
	Rimuovere qualsiasi ostacolo presente tra lo speaker e il dispositivo Bluetooth.
La musica è intermittente.	Spostare lo speaker o il dispositivo Bluetooth al fine di ottenere la ricezione ottimale.
	Caricare lo speaker.







## Cura e manutenzione

- Tenere l'altoparlante distante da oggetti magnetici, dall'acqua e da sorgenti di calore.
- Per pulire l'apparecchio usare un panno morbido e asciutto. Non usare sostanze chimiche che potrebbero danneggiarne le finiture.

**ATTENZIONE:** Non versare acqua o altri liquidi sull'apparecchio durante la pulizia dello stesso. L'acqua potrebbe entrare nelle fessure e danneggiare lo speaker.

## Specifiche tecniche

<b>Versione Bluetooth</b>	v5.0
<b>Distanza Bluetooth</b>	10m circa
<b>Batteria interna</b>	Litio, ricaricabile da 1200mAh
<b>Alimentazione</b>	DC 5V - 1000mA (ingresso Micro-USB)
<b>Potenza d'uscita MAX (RMS)</b>	1 x 3W
<b>Durata della riproduzione</b>	Circa 10 ore ad un volume medio
<b>microSD</b>	File system supportato: FAT32. Max capienza: 32GB.
<b>Formati supportati microSD</b>	MP3
<b>Dimensioni</b>	14,5 (L) x 6 (H) x 6,5 (P) cm
<b>Peso</b>	293 gr.

<p><b>MAJESTIC</b></p> <p>Modello: MOON          Alimentazione: 5,0V <math>\equiv</math> 1000mA          Potenza d'uscita in RMS: 1x3W          Consumo: 4W</p> <p>New Majestic S.p.A.          Via Rossi Martini, 41          26013 Crema (CR) – Italia  <a href="http://www.newmajestic.com">www.newmajestic.com</a></p>    <p>Made in China</p>	 <p><b>MAJESTIC</b></p> <p>NEW MAJESTIC S.P.A.          Via Rossi Martini 41          26013 CREMA(CR)          Italy  <a href="http://www.newmajestic.com">www.newmajestic.com</a></p> <p>MADE IN CHINA</p>		
	<p>Logo RAEE (Rifiuti di apparecchiature elettriche ed elettroniche)</p>		<p>Smaltimento batterie</p>

**Dichiarazione di conformità UE**  
**EU Declaration of conformity (DoC)**

Nome del fabbricante / Company name:	New MAJESTIC S.p.A.
Indirizzo postale / Postal address:	Via Rossi Martini, 41
CAP e Città / Postcode and Town/City:	26013, Crema (CR) - Italy
Telefono / Telephone:	+39 0373 / 31415
Indirizzo posta elettronica /E-mail address:	<a href="mailto:info@newmajestic.com">info@newmajestic.com</a>
Persona autorizzata alla compilazione del fascicolo tecnico / Authorized person to complete the technical file:	Lacchinelli Dean – Via Rossi Martini, 41 26013 Crema (CR) – Italy
Apparecchio modello / Apparatus model:	Mod. <b>MOON</b>
Tipo prodotto / Product type:	Altoparlante Bluetooth

Il prodotto è conforme alla seguente direttiva / The product complies with the following directive:

Direttiva/Directive 2014/53/UE

Il testo completo della dichiarazione di conformità UE è disponibile al seguente indirizzo Internet: <http://www.newmajestic.com>

DATA PRODUZIONE: 01/2021

21

## INFORMAZIONE AGLI UTENTI DI APPARECCHIATURE DOMESTICHE



**Ai sensi dell'art. 25 Comma 1 del Decreto Legislativo 14 Marzo 2014, n. 49 "Attuazione delle Direttive 2011/65/UE e 2012/19/UE relative alla riduzione dell'uso di sostanze pericolose nelle apparecchiature elettriche ed elettroniche, nonché allo smaltimento dei rifiuti".**

Il simbolo del cassonetto barrato riportato sull'apparecchiatura o sulla sua confezione indica che il prodotto alla fine della propria vita utile deve essere raccolto separatamente dagli altri rifiuti. L'utente dovrà, pertanto, conferire l'apparecchiatura giunta a fine vita agli idonei centri di raccolta differenziata dei rifiuti elettronici ed elettrotecnici, oppure riconsegnarla al rivenditore al momento dell'acquisto di una nuova apparecchiatura di tipo equivalente, in ragione di uno a uno.

L'adeguata raccolta differenziata per l'avvio successivo dell'apparecchiatura dismessa al riciclaggio, al trattamento e allo smaltimento ambientalmente compatibile contribuisce ad evitare possibili effetti negativi sull'ambiente e sulla salute e favorisce il reimpiego e/o riciclo dei materiali di cui è composta l'apparecchiatura.

Lo smaltimento abusivo del prodotto da parte dell'utente comporta l'applicazione delle sanzioni di cui alla corrente normativa di legge. Eventuali pile o batterie ricaricabili contenute nel dispositivo devono essere smaltite separatamente negli appositi raccoglitori preposti alla raccolta delle pile esaurite.

### Smaltimento batterie



Lo smaltimento delle batterie consumate deve avvenire presso gli appositi centri di raccolta differenziata o in base alle regolamentazioni locali. Batterie conformi alla direttiva 2013/56/EC.

***Eco-contributo RAEE assolto ove dovuto - N° Registro AEE: IT08020000001647***

***Eco-contributo PILE assolto ove dovuto - N° Registro PILE: IT19070P00005533***

## **CONDIZIONI GENERALI DI GARANZIA PER I PRODOTTI DELLA New MAJESTIC S.p.A.**

Gentile Cliente, La ringraziamo per il Suo acquisto e Le ricordiamo che il prodotto risponde alle normative vigenti in fatto di costruzione e di sicurezza.

Nel caso si dovessero riscontrare anomalie o difetti del prodotto, la New Majestic S.p.A. offre una Garanzia convenzionale soggetta alle condizioni qui riportate (precisando che la Garanzia convenzionale lascia impregiudicati i diritti del consumatore di cui al D. Lgs. n.206 del 06/09/2005). Per Garanzia si intende esclusivamente la riparazione o la sostituzione gratuita dei singoli componenti o dell'intero bene riconosciuti difettosi nella fabbricazione.

Il periodo di Garanzia non verrà rinnovato o prolungato a seguito di successiva rivendita, riparazione o sostituzione del prodotto stesso.

Le parti riparate, sostituite o il cambio totale del prodotto saranno garantiti per un periodo di **60 giorni** a partire dalla data della riparazione o della sostituzione e naturalmente per la restante durata della Garanzia stessa.

La Garanzia ha validità a partire dalla data comprovata da un documento fiscale valido (scontrino fiscale oppure fattura d'acquisto) per un periodo di **24 mesi** in caso di acquisto con scontrino fiscale e **12 mesi** in caso di acquisto con fattura fiscale (partita iva).

Ci sono dei beni che per le loro normali caratteristiche sono deperibili nel tempo oppure soggetti a consumo e usura derivanti dall'utilizzo, pertanto, per gli accessori inclusi nella confezione di vendita la Garanzia ha validità di **12 mesi**.

Un accumulatore ricaricabile si ritiene difettoso e sostituibile in Garanzia **12 mesi** solo quando risulta interrotto, ossia non eroga più energia e la tensione ai suoi capi è di Zero Volt. Nel caso in cui la capacità di erogare energia risultasse ridotta rispetto al prodotto nuovo (trattasi di consumo/usura) il periodo di Garanzia sarà di **6 mesi**.

### **Non sono coperti da Garanzia:**

- Il deterioramento dovuto ad usura delle parti estetiche e di tutte le componenti che dovessero risultare difettose a causa di negligenza o trascuratezza nell'uso, di errata manutenzione ovvero di circostanze che non possano ricondursi a difetti di fabbricazione dell'apparecchio.
- I manuali d'uso, i software di terzi, le configurazioni, le applicazioni o i dati scaricati dal cliente.
- I difetti causati da un uso improprio del prodotto (cadute, pressioni,

- deformazioni o uso di oggetti appuntiti).
- Apertura, modifica o riparazione del prodotto da parte di soggetti diversi dal Centro Assistenza Autorizzato.
- I numeri di serie, la data di produzione , il codice a barre o il codice IMEI \* che risultano essere cancellati, alterati o illeggibili.

Per interventi in Garanzia si prega di rivolgersi presso uno dei Centri Assistenza Autorizzati

della New Majestic S.p.A., la cui lista completa è consultabile sul sito [www.newmajestic.com](http://www.newmajestic.com), oppure presso il punto vendita dove è stato acquistato il prodotto, consegnando il tagliando di Garanzia debitamente compilato ed allegando lo scontrino fiscale relativo l'acquisto.

**ATTENZIONE:**

**È opportuno conservare integri sia l'imballo che tutti gli accessori in esso contenuti, poiché in caso di invio al laboratorio tecnico è meglio utilizzare la confezione originale con tutti i suoi accessori.**

New Majestic S.p.A.

\* IL CODICE IMEI E' PER SMARTPHONE, TELEFONI & TABLET 3G/4G

# MAJESTIC

## PORTABLE BLUETOOTH SPEAKER MOON



### USER MANUAL



New MAJESTIC S.p.A.  
Via Rossi Martini, 41  
26013 Crema (CR) – Italia  
[www.newmajestic.com](http://www.newmajestic.com)  
MADE IN CHINA



## Safety instructions

Read this booklet thoroughly before using and save it for future reference

### CAUTION:



The lightning flash with arrowhead symbol, within an equilateral triangle is intended to alert the user to the presence of insulated 'dangerous voltage' within the product's enclosure that may be of sufficient magnitude to constitute a risk of electric shock to persons.



WARNING: TO REDUCE THE RISK OF ELECTRIC SHOCK  
DO NOT REMOVE COVER (OR BACK), NO USER  
SERVICEABLE PARTS INSIDE REFER SERVICING TO

QUALIFIED SERVICE PERSONNEL



The exclamation point within an equilateral triangle is intended to alert the user to the presence of important operating and maintenance (servicing) instructions in the literature accompanying the appliance.

### READ ALL INSTRUCTIONS BEFORE USE



Always follow basic safety precautions when using this Bluetooth speaker system.

## PACKING CONTENTS

- MOON-1pc
- User's Manual -1pc
- USB power cable -1pc
- AUX cable -1pc
- Warranty card -1pc
- Carrying cord-1pc

## Guide to the Appliance

LED indicator	Purpose
Red	Charging
Off	Charging is completed

Pairing LED	Purpose
Blue (Blinking)	Power on/Searching
Blue (Stop Blinking)	Pairing successfully
Blue (Blinking)	Paired/ Music Playback

## SPEAKER SYSTEM DESCRIPTION

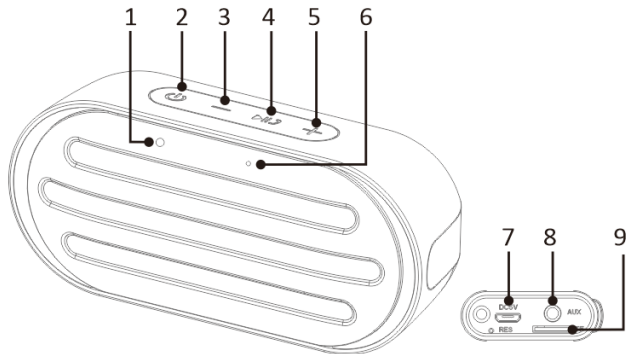

1. LED indicator
2. POWER on/off: long press for power on /power off, and short press shift for Bluetooth/TF/Aux, double press to enter TWS function.
3. Volume down/forward button: short press for forward to last song; long press for volume down.
4. Microphone/play/pause: short press for play /pause/pick up /hang up
5. Volume increase/ backward button: short press for backward to next song;

- long press for volume increase
- 6. Microphone
- 7. USB charging socket
- 8. Aux:3.5mm mini-jack for audio signal connecting
- 9. Micro SD card slot

## Getting started

### Charge

The speaker has a built-in rechargeable battery that can be recharged via the supplied USB cable. Before use, it is recommended to fully charge the battery. During the charging phase the red LED will be on (the speaker will charge in about 3.5 hours).

The indicator will switch off when the appliance is fully charged.

#### **Note:**

- Low battery warning: when the speaker is unloaded it will start to emit a warning sound periodically, recharge the unit to resume playback.
- The battery life (lasting about 10 hours with listening to an average volume) may vary depending on the listening volume, the associated external device and the use or otherwise of the TWS function.
- Charging times may vary depending on the state of charge of the product and the characteristics of the charger used.

## Operating instructions

### Power On/Off

1. Long press the Power ON/OFF button to turn it ON, then you can hear the short prompt voice and Pairing LED is blinking in Blue color.
2. The speaker is available for pairing your Bluetooth device now.

**Note:** The unit will automatically connect to your paired device previously.

3. When you long press the Power ON/OFF button again, the unit will be power off and hear short prompt voice

**Note:** Automatically power off 5 minutes after disconnected your Bluetooth device.

## **Play / Pause**

During music playback, you can press the Play/Pause button to pause playback. Pressing the Play/Pause button again resumes playback.

## **Bluetooth Function**

The Speaker supports playing music through Bluetooth connection with applications in your smartphone or other Bluetooth device.

**Note:** compatibility with all Bluetooth devices on the market can not be guaranteed.

## **Bluetooth connection:**

1. Power on the speaker, and switch on the Bluetooth function from your device, the Pairing LED will be blinking in blue as ready for pairing.
2. Then search the named "MOON" and click to connect from your Bluetooth device (digit "0000" if requested only).
3. Pairing LED will stop blinking and prompt beep sound if pairing successfully.

**Remark:** Once the device paired with speaker successfully, it will be connected your device automatically, Bluetooth pairing is not required again.

## **Answer Incoming Call**

1. When your smartphone is paired with speaker, the speaker rings with Ding-dong sound when an incoming received. Press Play/Pause button to answer the call. Press and hold the Play/Pause button to reject incoming call. Press the Play/Pause button twice to call-back the phone.
2. When under TWS mode, press Play/Pause button at master speaker to answer the call.

## **TWS (True Wireless Stereo) function**

If you have two pieces of Micro Bluetooth Speakers MOON, then you can activate TWS (True Wireless Stereo) function.

\*the connection between two speakers are approx. 3 meters in open air.\*

### **Activating TWS function** (how to pair two MOON speakers together):

1. Turn on the two MOON Bluetooth Micro Speakers.
2. The LED indicator will flash on both speakers.
3. Press the Power ON / OFF button twice on the loudspeaker you want to set as main (a confirmation tone will sound) and wait.
4. When the secondary speaker emits a sound and its pairing LED will stop flashing it means that pairing is successful and the TWS function is active.
5. When the TWS function is active the main speaker has the blue LED flashing while the secondary speaker has the solid blue LED.
6. Activate Bluetooth on the external device, look for the name "MOON" and choose it to perform Bluetooth pairing.

#### **Note:**

- The TWS function, the controls and the microphone (used during calls) are managed exclusively by the main speaker.
- When both speakers are turned on if they are in the same radius they will automatically attempt to connect to each other to activate the TWS function.

### **Deactivation of TWS function:**

To deactivate the TWS function and remove the association between the two speakers, press the Power/Function button on the loudspeaker set as main (ie the loudspeaker that has the pairing LED blinking). A sound on both loudspeakers confirms the deactivation of TWS function.

### **MicroSD playback**

Insert a microSD card (containing MP3 tracks) into the appropriate input and turn on the speaker. Playback will start automatically.

Press the "Previous song/Volume-" or "Next song/Volume+" button to skip to the previous / next song.

Long press the " Volume -" or " Volume +" button to adjust the volume.

In order to change the source (between Bluetooth/microSD/AUX) short press "Power/function" button.

## **AUX playback**

To play some audio via the AUX input, connect one end of the appropriate cable to the AUX input on the speaker and the other to the external device. Start playback directly from the external device.

**Note:** in the AUX mode it is not possible to go to the previous / next track with the "Previous/Volume-" and "Next/Volume+" keys, but it is necessary to execute the operation directly from the connected external device.

In order to change the source (between Bluetooth/microSD/AUX) short press "Power/function" button.

## **Trouble Shooting**

Problem	Remedy
Power light is not lit	Long Press the Power ON/ OFF button to switch On. Too low battery, charge the unit again.
Cannot pair	Check whether the speaker is powered on and in searching mode. Check whether there are too many Bluetooth receives around your Bluetooth device. Turn them off to avoid any disturbance and pair again.
Sound is weak or distorted	Check your device and adjust to a suitable. Ensure the speaker is charged.
Cannot play properly. The music is intermittent	Check whether the distance between the speaker and your Bluetooth device is out of its working distance of 10m. Remove the obstacles and the Bluetooth device. Move to get the speaker or the Bluetooth device again to get the best position.





## **Care Instructions**

1. Keep the unit away from magnetic objects, water, and heat sources.
2. Use a clean soft damp cloth to clean the cabinet. Never use chemical cleaners that could damage the finish of the unit.

**CAUTION:** Never allow any water or other liquids to get inside the unit while cleaning.

## TECHNICAL SPECIFICATIONS:

<b>Bluetooth version</b>	v5.0
<b>Effective reception distance</b>	10m
<b>Battery capacity</b>	1200 mAh
<b>Power source</b>	DC 5V – 1000mA (micro-USB input)
<b>Max output power (RMS)</b>	1x3W
<b>Playback time</b>	About 10hours at medium volume
<b>MicroSD</b>	Supported file system: FAT32 Max storage: 32GB
<b>MicroSD supported format</b>	MP3
<b>Dimensions</b>	14,5 (L) x 6 (H) x 6,5 (P) cm
<b>Product weight</b>	293g

 <p><b>MAJESTIC</b> Modello: MOON Alimentazione: 5,0V 1000mA Potenza d'uscita in RMS: 1x3W Consumo: 4W New Majestic S.p.A. Via Rossi Martini, 41 28013 Crema (CR) – Italia www.newmajestic.com</p> <p>CE</p> <p>Made in China</p>		 <p><b>MAJESTIC</b> NEW MAJESTIC S.P.A. Via Rossi Martini 41 28013 CREMA(CR) Italy www.newmajestic.com</p>
 <p>WEEE Logo (Waste electrical and electronic equipment)</p>	 <p>Battery disposal</p>	

**NOTE:** As a result of continual improvements, the design and specifications of the product within may differ slightly to the unit illustrated on the packaging.

## INFORMATION TO USERS OF DOMESTIC EQUIPMENTS



**Pursuant to Art. 25, Paragraph 1 of the Legislative Act N. 49 14th March 2014, "Implement of the Directives 2011/65 / EU and 2012/19 / EU concerning the reduction of the use of hazardous substances in electrical and electronic equipment, as well as waste disposal".**

The crossed bin symbol on the appliance or on its packaging indicates that the product at the end of its useful life must be collected separately from other waste. The user must, therefore, dispose the equipment at the end of its life to the appropriate electronic and electro technical waste centers, or return it to the retailer at the time of purchase of a new type of equivalent equipment, one by one.

Appropriate separate disposal for the subsequent start-up of the disused equipment for recycling, treatment and compatible environmental disposal helps to avoid possible negative effects on the environment and health and favors the re-use and / or recycling of the materials it is composed the equipment.

The illegal disposal of the product by the user involves the application of the penalties referred to in current laws.

Any rechargeable batteries or rechargeable batteries contained in the device must be disposed separately in the appropriate expired batteries bins.



### **Battery disposal**

Disposal of expired batteries must take place at the appropriate recycling centers or according to local authority. Batteries in compliance with the 2013/56 / EC directive.