



LTV  
2010HE

TV DIGITALE TERRESTRE

DIGITAL TERRESTRIAL TV

TELEVISORE PORTATILE CON  
DIGITALE TERRESTRE T2+HEVC  
Manuale d'uso e collegamento

PORTABLE TV WITH  
DIGITAL TERRESTRIAL T2+HEVC  
User's guide



10.1" TV COLOR/MONITOR TFT LED  
DVB-T/T2+HEVC - USB - AV OUT

Manuale D'uso  
Instruction manual

## 1 PRAFAZIONE

Grazie per aver acquistato questo apparecchio!

Prima di utilizzare il prodotto si prega di leggere attentamente il seguente manuale d'uso.

- Accertarsi che l'apparecchio non sia danneggiato, in tal caso rivolgersi al venditore.
- Controllare che siano presenti tutti gli accessori.
- Non aprire l'apparecchio: all'interno non vi sono nè comandi manipolabili dall'utente nè parti di ricambio. Per tutte le operazioni rivolgersi ad un Centro Assistenza Autorizzato Trevi.
- Conservare il seguente manuale d'uso.

## 2 PRECAUZIONI DI SICUREZZA



### ATTENZIONE

*Questo simbolo riportato sul retro dell'apparecchio ed in questo manuale indicano la presenza sugli stessi di importanti istruzioni per la sicurezza d'uso. Leggetele attentamente prima di utilizzare l'apparecchio.*

- Posizionare l'apparecchio su una superficie piana.
- Posizionare l'apparecchio in modo che ai suoi lati ci sia sempre abbastanza spazio per la libera circolazione dell'aria (almeno 10 cm).
- Non collocare nessun oggetto sopra l'apparecchio.
- Non coprire le fessure di ventilazione poste sopra e dietro l'apparecchio.
- L'apparecchio non deve essere esposto a stitilicidio o a spruzzi d'acqua. Nessun oggetto pieno di liquido, quali vasi, deve essere posto sull'apparecchio.
- Nessuna sorgente di fiamma nuda, quali candele accese, deve essere posta sull'apparecchio.
- I cavi devono essere nascosti e protetti onde evitare l'inciampo da parte di qualcuno e la conseguente caduta dell'apparecchio.
- Tenere l'apparecchio lontano dai seguenti luoghi:  
vicino a fonti di calore (caloriferi, stufe, raggi diretti del sole, ecc...);  
vicino a zone umide (stanze da bagno, piscine, ecc...);  
zone polverose;  
zone soggette a forti vibrazioni.
- Scollegare il cavo di alimentazione durante i temporali o per lunghi periodi di inutilizzo.

## 3 CURA E MANUTENZIONE

- Scollegare l'apparecchio prima di pulirlo.
- Non usare solventi o liquidi per pulire l'apparecchio, usare solo un panno morbido e asciutto.

## 4 ALL'INTERNO DELL'IMBALLO

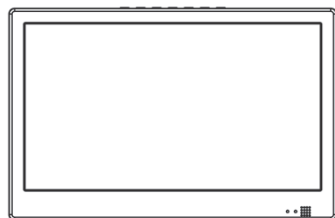

TV



Telecomando

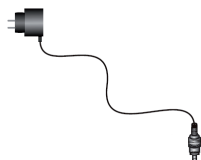

Manuale d'uso

ADATTATORE  
AV-JACK

110-240V ~ 50/60Hz / 9V = 1.5A

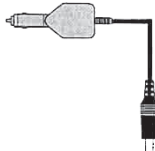

Adattatore auto



Antenna DVB-T

## 5 DESCRIZIONE COMANDI TV

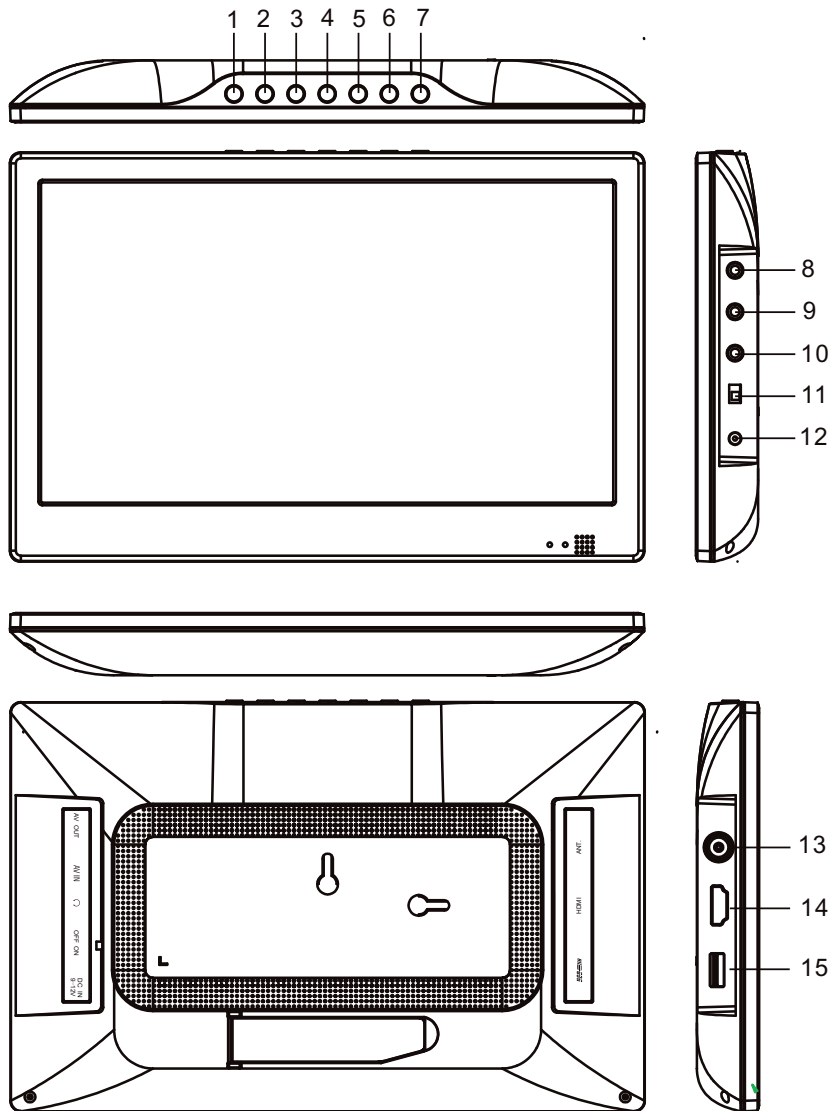

- |   |  |
|---|--|
| 1. Tasto SOURCE, consente di selezionare la sorgente attiva   | 6. Tasto V- / ◀, consente di diminuire il volume d'ascolto/ tasto di navigazione menu sinistra |
| 2. Tasto SETUP, consente di attivare il menu di configurazione  | 7. Tasto V+ / ▶, consente di aumentare il volume d'ascolto/ tasto di navigazione menu destra   |
| 3. Tasto OK/ENTER, conferma   | 8. Uscita AV (Audio/Video)   |
| 4. Tasto CH+ / ▲, consente di selezionare il canale successivo a quello che si sta guardando/ tasto di navigazione menu alto  | 9. Ingresso AV (Audio/Video)   |
| 5. Tasto CH- / ▼, consente di selezionare il canale precedente a quello che si sta guardando/ tasto di navigazione menu basso | 10. Presa cuffia   |
|   | 11. Interruttore ON/OFF  |
|   | 12. Ingresso adattatore 9-12V ⎓  |
|   | 13. Ingresso antenna   |
|   | 14. Uscita HDMI  |
|   | 15. Ingresso USB 2.0   |

## 6 INSTALLAZIONE E COLLEGAMENTI

### 6.1 ALIMENTAZIONE RETE 110-240V $\sim$ 50/60Hz

- Collegare l'adattatore di rete 110-240V  $\sim$  50/60Hz / 9V  $\dashv$  1.5A ad una presa elettrica e lo spinotto nell'ingresso adattatore 9V/12V  $\dashv$  1.5A.

**Nota:** Utilizzare solo l'adattatore in dotazione. Altri apparati potrebbero avere polarità e/o tensioni diverse.

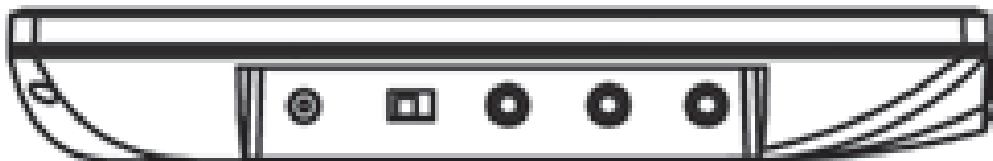
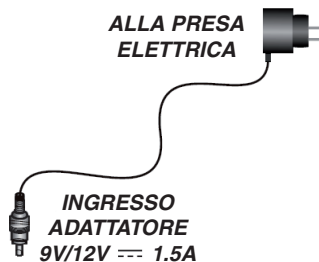

### 6.2 ALIMENTAZIONE 12V $\dashv$

Questo collegamento permette di utilizzare il LTV 2010HE all'interno dell'automobile.

- Collegare l'adattatore per auto ad una presa accendisigari 12V  $\dashv$  per auto e lo spinotto nell'ingresso adattatore 9V/12V  $\dashv$  1.5A.

**Nota:** Non collegare il LTV 2010HE alla presa accendisigari di camper e mezzi pesanti che forniscono 24V. Il LTV 2010HE assorbe circa 1500mA, pertanto è sconsigliato l'utilizzo per lunghi periodi ad automobile spenta per evitare di scaricare la batteria.

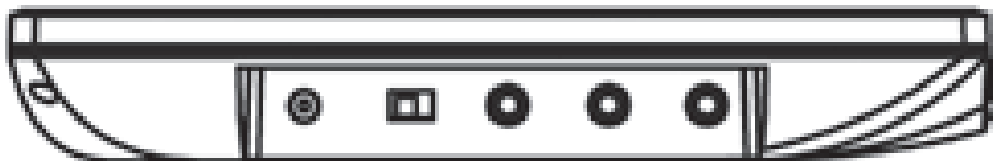
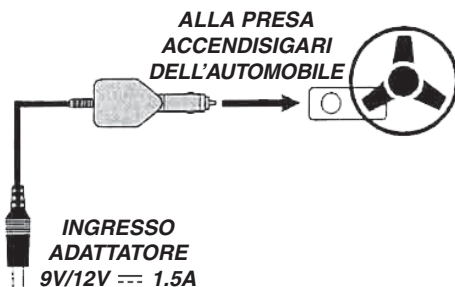

### 6.3 ALIMENTAZIONE A BATTERIA E SUA RICARICA

Il LTV 2010HE al suo interno utilizza una batteria ricaricabile al lithio. Al completamento della carica funzionerà senza essere collegato ad una presa di alimentazione.

Ricaricare la batteria solo a lettore spento e in ambienti interni.

- Collegare il LTV 2010HE all'adattatore di rete o all'adattatore per auto.
  - L'indicatore di carica si illumina: rosso indica batteria in caricamento, verde indica batteria carica.
- Il tempo di carica medio tramite adattatore di rete ad apparecchio spento (fast charge, ricarica veloce) è di circa 2h15'.

La durata della batteria è di circa 1h15' in modalita DVB-T.

#### **AVVERTENZA PER IL CORRETTO UTILIZZO DELLA BATTERIA RICARICABILE**

**Ricaricare la batteria ad una temperatura compresa tra i 5°C e i 35°C.**

**Non prolungare la ricarica oltre i tempi indicati per evitare il rischio di surriscaldamento e scoppio.**

**Non ricaricare la batteria per un tempo superiore alle 6 ore.**

**La ricarica della batteria oltre i tempi indicati o un prolungato periodo di inattività possono ridurne la durata.**

**La batteria ricaricabile è soggetta ad usura e la sua capacità diminuisce gradualmente.**

**Per prolungare la durata della batteria, utilizzarla quando è completamente carica fino al completo scaricamento, quindi ricaricarla completamente di nuovo prima di utilizzarla nuovamente. Mettendo in carica una batteria non completamente esaurita, la sua durata risulterà ridotta. In questo caso, ripetere il ciclo caricamento/scaricamento completo più volte.**

### 6.4 COLLEGAMENTO ALL'ANTENNA E AD UN TV

- Collegare un cavo d'antenna 75 ohm all'ingresso antenna posto sul lato dell'apparecchio.
- Collegare un cavo HDMI dall'uscita HDMI posto sul lato dell'apparecchio all'ingresso HDMI del TV, per un collegamento ad alta definizione. In alternativa, collegare un cavo AV jack-RCA dall'uscita AV posto sul lato dell'apparecchio all'ingresso AV del TV.

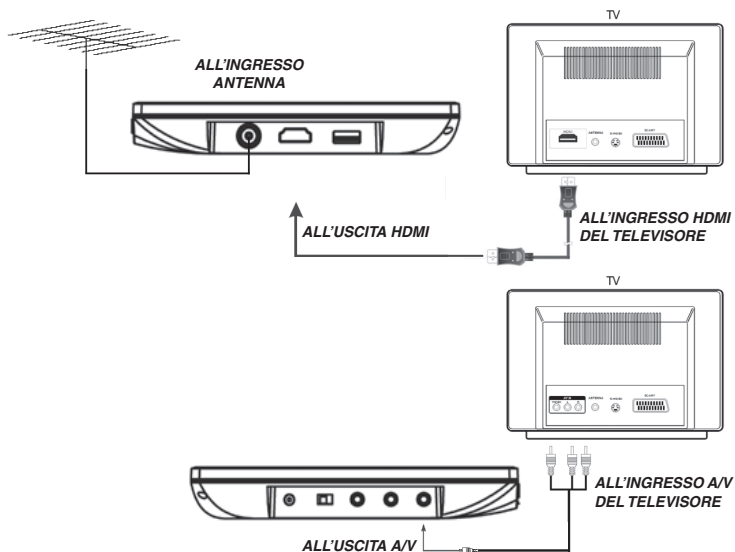

### 6.5 UTILIZZO COME MONITOR

E' possibile utilizzare questo apparecchio come monitor tramite l'ingresso video AV IN.

- Collegare un cavo AV jack-RCA all'ingresso AV IN(9) posto sul lato dell'apparecchio e l'altro lato del cavo alla sorgente video che si vuole visualizzare.
- Selezionare tramite il tasto SOURCE(1) la sorgente AV.
- Avviare la riproduzione video dalla sorgente desiderata.

## 7 TELECOMANDO

### 7.1 INSTALLAZIONE

Il telecomando funziona con una batteria a bottone modello CR2025 inclusa.

Per rendere funzionante il telecomando occorre rimuovere la linguetta isolante inserita nel vano batteria.

Qualora si rendesse necessaria la sostituzione della batteria seguire le seguenti istruzioni:

- Aprire il vano batteria.
- Sostituire la batteria con una modello CR2025 rispettando le polarità.
- Richiudere il vano batterie.

Per prevenire la perdita di liquido da parte della batteria con il conseguente danneggiamento del telecomando, assicurarsi di installarla correttamente.

Rimuovere la batteria dal telecomando se non si usa per lunghi periodi.

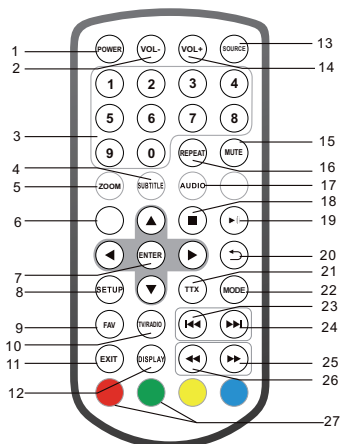

### 7.2 DESCRIZIONE COMANDI

1. Tasto POWER
2. Tasto VOL-, consente di diminuire il volume d'ascolto
3. Tastierino numerico.
4. Tasto SUBTITLE, consente di selezionare il linguaggio dei sottotitoli trasmessi (se disponibili).
5. Tasto ZOOM, consente di attivare lo zoom nella riproduzione dei file immagine.
6. Tasto non attivo
7. Tasto ENTER, consente di confermare/attivare una voce di menu selezionata.
8. Tasto SETUP, consente di attivare l'OSD (menu).
9. Tasto FAV, consente di accedere alla lista dei canali preferiti.
10. Tasto TV/RADIO, consente di passare dai canali TV alle stazioni Radio.
11. Tasto EXIT, consente di uscire dai menu.
12. Tasto DISPLAY, consente di visualizzare le informazioni sulle trasmissioni di ogni canale.
13. Tasto SOURCE, consente di selezionare la sorgente attiva
14. Tasto VOL+, consente di aumentare il volume d'ascolto
15. Tasto MUTE, consente di escludere momentaneamente l'audio.
16. Tasto REPEAT, consente di avviare la funzione di ripetizione dei file audio/video.
17. Tasto AUDIO, consente di selezionare il sistema audio (STEREO/LEFT/RIGHT/MONO).
18. Tasto ■, in sorgente USB consente di arrestare la lettura di un file audio/video in corso.
19. Tasto ► ||, in sorgente USB consente di mettere in pausa la lettura di un file audio/video in corso.
20. Tasto RECALL, consente di visualizzare l'ultimo canale visionato.
21. Tasto TTX, consente di attivare il teletext (se disponibile).
22. Tasto MODE, consente di accedere al menu di configurazione generale.
23. Tasto ◀◀, in sorgente USB consente di selezionare il file precedente.
24. Tasto ▶▶, in sorgente USB consente di selezionare il file successivo.
25. Tasto ▶▶▶, in sorgente USB consente la funzione Avanti Veloce in lettura file audio/video.
26. Tasto ◀◀◀, in sorgente USB consente la funzione Indietro Veloce in lettura file audio/video.
27. Tasti colorati multifunzioni

## 8 OPERAZIONI PRELIMINARI

### 8.1 ACCENSIONE/SPEGNIMENTO

- Spostare il selettore ON/OFF sulla posizione ON per accendere il dispositivo.
- Spostare il selettore ON/OFF sulla posizione OFF per spegnere il dispositivo.

### 8.2 VISUALIZZAZIONE CANALI MEMORIZZATI

- Premere il tasto ▲ per posizionarsi sul canale memorizzato successivo.
- Premere il tasto ▼ per posizionarsi sul canale memorizzato precedente.

E' possibile utilizzare anche il tastierino numerico; per cercare canali a doppia/tripla cifra digitare i numeri che compongono il canale e attendere il cambio del canale. Nel caso il cambio canale non avvenga significa che il canale digitato non esiste.

### 8.3 REGOLAZIONE VOLUME E FUNZIONE MUTE

- Premere i tasti VOL- o VOL+ del telecomando o i tasti ◀ o ▶ sull'unità per diminuire/aumentare il volume.
- Premere il tasto MUTE per escludere momentaneamente l'audio, ripremerlo per ripristinarlo.

## 9 DVB-T

### 9.1 PRIMA ACCENSIONE DVB-T

Per navigare all'interno dei menu occorre utilizzare i tasti di navigazione, premere ENTER per confermare la selezione oppure premere il tasto EXIT per uscire.

Alla prima accensione verrà richiesto di impostare la configurazione di base del TV

- LINGUA OSD: premere i tasti ◀ ▶ fino a selezionare la lingua del menu desiderata.
- PAESE: premere i tasti ◀ ▶ fino a selezionare il paese dove si effettua la scansione dei canali.
- RICERCA CANALI: premere il tasto ENTER per avviare la scansione automatica dei canali.

La scansione inizia automaticamente e vengono memorizzati in maniera progressiva tutti i programmi TV disponibili; l'operazione richiede alcuni minuti.

È possibile interrompere la scansione premendo il tasto EXIT.

## 9.2 OPERAZIONI PRELIMINARI

### 9.2.1 RICERCA AUTOMATICA DEI CANALI

- Premere il tasto SETUP per entrare nel menu principale.
- Premere i tasti ◀ ▶ fino a selezionare la voce RICERCA CANALI.
- Premere i tasti ▲ ▼ fino a selezionare la voce PAESE.
- Premere i tasti ◀ ▶ per selezionare il paese dove si effettua la scansione.
- Premere i tasti ▲ ▼ fino a selezionare la voce RICERCA AUTOMATICA.
- Premere il tasto ENTER per avviare la scansione automatica dei canali.

La ricerca inizia automaticamente e vengono memorizzati in maniera progressiva tutti i programmi TV disponibili; l'operazione richiede alcuni minuti.

**Nota: Se il TV visualizza il messaggio NESSUN SEGNALE significa che non riceve segnale, occorre quindi verificare il cavo o l'impianto d'antenna**

### 9.2.2 RICERCA MANUALE DEI CANALI

Consente di sintonizzare manualmente i programmi sul canale desiderato.

- Premere il tasto SETUP per entrare nel menu principale.
- Premere i tasti ◀ ▶ fino a selezionare la voce RICERCA CANALI.
- Premere i tasti ▲ ▼ fino a selezionare la voce PAESE.
- Premere i tasti ◀ ▶ per selezionare il paese dove si effettua la scansione.
- Premere i tasti ▲ ▼ fino a selezionare la voce RICERCA MANUALE e premere il tasto ENTER.
- Selezionare il canale su cui effettuare la ricerca manuale tramite i tasti ◀ ▶. Ad ogni canale corrisponde una frequenza.
- Premere il tasto ENTER per avviare la scansione.

**Nota: Se selezionando il canale compare il messaggio NESSUN SEGNALE significa che su quel canale non viene trasmesso nessun segnale.**

### 9.2.3 FUNZIONE LCN

Questo TV è dotato di funzione LCN (Logical Channel Number) che è uno standard a livello nazionale che assegna i numeri ai canali uguali per tutto il paese in cui si effettua la scansione.

Di fabbrica questa funzione è attiva.

Se a causa del segnale d'antenna la numerazione dei canali non rispetta lo standard nazionale, o si vuole cambiare la numerazione dei canali a proprio piacimento, occorre disattivare questa funzione e spostare i canali come descritto precedentemente.

- Premere il tasto SETUP per entrare nel menu principale.
- Premere i tasti ◀ ▶ fino a selezionare la voce PROGRAMMA.
- Premere i tasti ▲ ▼ fino a selezionare la voce LCN.
- Premere i tasti ◀ ▶ per impostare la voce LCN su SPENTO.

### 9.2.4 SPOSTAMENTO CANALI MEMORIZZATI

Consente di spostare la posizione di un canale precedentemente memorizzato.

- Premere il tasto SETUP per entrare nel menu principale.
- Premere i tasti ◀ ▶ fino a selezionare la voce PROGRAMMA.
- Premere i tasti ▲ ▼ fino a selezionare la voce MODIFICA PROGRAMMA. Premere il tasto ENTER per accedere alla voce.
- Premere i tasti ▲ ▼ fino a selezionare il canale da spostare.
- Premere il tasto ROSSO. Verrà visualizzato un simbolo con due frecce.
- Premere i tasti ▲ ▼ fino a selezionare la destinazione del canale da spostare.
- Premere nuovamente il tasto ROSSO per confermare la nuova posizione.
- Ripetere le precedenti operazioni per tutti i canali da spostare.
- Al termine premere EXIT per uscire.

## 10 MENU TV

### 10.1 MENU PROGRAMMA

- Premere il tasto SETUP per entrare nel menu principale.
- Premere i tasti ◀ ▶ fino a selezionare la voce PROGRAMMA.
- Premere il tasto ENTER per accedere al controllo della funzione.
- Premere i tasti ▲ ▼ fino a selezionare la voce desiderata e regolarla tramite i tasti ◀ ▶.
- Premere il tasto EXIT per uscire.

#### *Modifica programma*

Consente di effettuare operazioni su uno o più canali memorizzati.

- **SPOSTA:** selezionare il canale da spostare tramite i tasti ▲ ▼ e premere il tasto ROSSO. Verrà visualizzato un simbolo con due frecce.  
Premere i tasti ▲ ▼ fino a selezionare la destinazione del canale da spostare. Premere nuovamente il tasto ROSSO per confermare la nuova posizione.
- **SALTA:** selezionare un canale tramite i tasti ▲ ▼ e premere il tasto VERDE per attivare la funzione SALTA. Verrà visualizzato un simbolo di colore verde. Il canale non verrà visualizzato quando si utilizzano i tasti ▲ ▼ per cambiare canale.
- **BLOCCO:** selezionare un canale tramite i tasti di navigazione ▲ ▼ e premere il tasto GIALLO. Occorre confermare il blocco inserendo il codice sicurezza (default 888888). Verrà visualizzato il simbolo di un lucchetto. Attivando questa funzione il canale potrà essere visionato solo dopo aver inserito la password di sicurezza.
- **ELIMINA:** selezionare un canale tramite i tasti ▲ ▼ e premere il tasto BLU per eliminare il canale dalla lista. Verrà richiesta la conferma di eliminazione.
- **FAV:** selezionare un canale tramite i tasti ▲ ▼ e premere il tasto FAV per inserirlo in una lista di categorie di preferiti (Film, News, Sport, Musica). Selezionare la lista desiderata tramite i tasti ▲ ▼ e premere il tasto ENTER per confermare. L'aggiunta del canale a una delle categorie verrà confermato dalla presenza di un simbolo a forma di stella. Per eliminare un canale da una categoria, selezionare la voce *Disabilita* dalla lista delle categorie. L'eliminazione verrà confermata dalla sparizione del simbolo a forma di stella.



**Disponi**

Consente di disporre la lista dei canali in base a determinati parametri. Di fabbrica i canali sono disposti per numerazione LCN.

**LCN**

Fare riferimento al paragrafo 9.2.3

**10.2 MENU IMMAGINE**

- Premere il tasto SETUP per entrare nel menu principale.
- Premere i tasti ◀ ▶ fino a selezionare la voce IMMAGINE.
- Premere il tasto ENTER per accedere al controllo della funzione.
- Premere i tasti ▲ ▼ fino a selezionare la voce desiderata e regolarla tramite i tasti ◀ ▶.
- Premere il tasto EXIT per uscire.

**Descrizione delle regolazioni:**

- RAPPORTO ASPETTO: 16:9 Panoramico, Automatico, 16:9 PillarBox, 16:9 Pan&Scan, 4:3 Letterbox, 4:3 Pan&Scan, 4:3 Intero.
- HDMI RISOLUZIONE: 1080p(50Hz), 576i, 576p, 720p, 1080i.
- FORMATO TV: PAL o NTSC.

**10.3 MENU RICERCA CANALI**

- Premere il tasto SETUP per entrare nel menu principale.
- Premere i tasti ◀ ▶ fino a selezionare la voce IMMAGINE.
- Premere il tasto ENTER per accedere al controllo della funzione.
- Premere i tasti ▲ ▼ fino a selezionare la voce desiderata e regolarla tramite i tasti ◀ ▶.
- Premere il tasto EXIT per uscire.

**Descrizione delle regolazioni:**

- RICERCA AUTOMATICA: premere il tasto ENTER per avviare la scansione automatica dei canali. La ricerca inizia automaticamente e vengono memorizzati in maniera progressiva tutti i programmi TV disponibili; l'operazione richiede alcuni minuti.
- RICERCA MANUALE: selezionare il canale su cui effettuare la ricerca manuale tramite i tasti ◀ ▶. Ad ogni canale corrisponde una frequenza. Premere il tasto ENTER per avviare la scansione.
- PAESE: premere i tasti ◀ ▶ per selezionare il paese dove si effettua la scansione.
- ALIMENTAZIONE ANTENNA: premere i tasti ◀ ▶ per attivare/disattivare la funzione per l'utilizzo di un'antenna amplificata nella ricezione e scansione dei canali.

**10.4 MENU ORA**

- Premere il tasto SETUP per entrare nel menu principale.
- Premere i tasti ◀ ▶ fino a selezionare la voce ORA.
- Premere il tasto ENTER per accedere al controllo della funzione.
- Premere i tasti ▲ ▼ fino a selezionare la voce desiderata e regolarla tramite i tasti ◀ ▶.
- Premere il tasto EXIT per uscire.

**Descrizione delle regolazioni:**

- COMPENSAZIONE ORARIA: premere i tasti ◀ ▶ per regolare automaticamente o manualmente il fuso orario.
- REGIONE: fuso orario in base al paese impostato dove si effettua la scansione dei canali.
- FUSO ORARIO: si imposta il fuso orario. Non modificabile se COMPENSAZIONE ORARIA è impostato su automatico.

## 10.5 MENU OPZIONE

- Premere il tasto SETUP per entrare nel menu principale.
- Premere i tasti ◀ ▶ fino a selezionare la voce OPZIONE.
- Premere il tasto ENTER per accedere al controllo della funzione.
- Premere i tasti ▲ ▼ fino a selezionare la voce desiderata e regolarla tramite i tasti ◀ ▶.
- Premere il tasto EXIT per uscire.

### *Descrizione delle regolazioni:*

- LINGUA OSD: consente di cambiare la lingua dell'OSD (menu). Sono disponibili le seguenti lingue: Inglese, Francese, Tedesco, Italiano, Spagnolo e Portoghese.
- LINGUA SOTTOTITOLO: consente di modificare la lingua dei sottotitoli predefinita del DVBT.
- LINGUA AUDIO: consente di modificare la lingua d'ascolto predefinita del DVBT.
- USCITA DIGITALE: consente di attivare o disattivare l'uscita audio digitale coassiale, regolando su PCM, RAW (HDMI ON), RAW (HDMI OFF) o SPENTO.

## 10.6 MENU SISTEMA

- Premere il tasto SETUP per entrare nel menu principale.
- Premere i tasti ◀ ▶ fino a selezionare la voce SISTEMA.
- Premere il tasto ENTER per accedere al controllo della funzione.
- Premere i tasti ▲ ▼ fino a selezionare la voce desiderata e regolarla tramite i tasti ◀ ▶.
- Premere il tasto EXIT per uscire.

### *Descrizione delle regolazioni:*

- CONTROLLO PARENTALE: consente di selezionare il livello di blocco desiderato in base all'età. Si può scegliere tra Spento e da livello 4 fino a livello 18. Occorre inserire la password di sicurezza.
- IMPOSTA PASSWORD: consente di cambiare la password di sicurezza. È necessario inserire il vecchio codice e poi il nuovo, e riconfermare il nuovo codice (default: 888888).
- RIPRISTINA IMPOSTAZIONI PREDEFINITE: consente di riportare le impostazioni del TV alle condizioni iniziali (impostazioni di fabbrica). Occorre inserire la password di sicurezza e confermare con il tasto ENTER l'avvio del ripristino del sistema. Il TV riporterà i valori alle condizioni iniziali e resetterà la lista dei canali.
- INFORMAZIONE: consente di visualizzare la versione del software del TV.
- SOFTWARE UPDATE: consente di aggiornare il software del TV attraverso l'ingresso USB.

## 11 USB

- Inserire un dispositivo USB nell'ingresso USB posto sul lato del TV.
- Premere il tasto SETUP per entrare nel menu principale.
- Premere i tasti ◀ ▶ fino a selezionare la voce USB.
- Premere il tasto ENTER per accedere al controllo della funzione.
- Premere i tasti ▲ ▼ fino a selezionare la voce desiderata e regolarla tramite i tasti ◀ ▶.

### 11.1 MULTIMEDIA

- Selezionare una delle 3 categorie disponibili: MUSICA (per ascoltare file audio), FOTO (per visualizzare file immagine), FILM (per visionare file video).
- Confermare il tipo di file che si desidera visionare premendo il tasto ENTER.
- Sulla sinistra del display verrà visualizzato il contenuto della memoria del dispositivo USB. Selezionare il file da riprodurre tramite i tasti ▲ ▼ e premere il tasto ENTER per avviare la riproduzione.
- Premere il tasto EXIT per tornare alla schermata precedente.

### 11.1.1 RIPRODUZIONE MUSICA

Durante la riproduzione di un file musicale è possibile eseguire una serie di operazioni.

- Premere il tasto ► II per arrestare momentaneamente la riproduzione del file musicale; ripremerlo per riprenderla.
- Premere il tasto ◀◀ o ▶▶ per indietreggiare o avanzare velocemente la riproduzione.
- Premere il tasto ◀◀ o ▶▶ per riprodurre il file musicale precedente o successivo.
- Premere il tasto ■ per arrestare la riproduzione del file musicale.
- Premere il tasto REPEAT per avviare la ripetizione dei file musicali.  
Premere il tasto una volta per riprodurre ciclicamente solo il file musicale selezionato.  
Premere il tasto due volte per riprodurre ciclicamente tutti i file musicali presenti nella cartella.  
Premere il tasto tre volte per riprodurre casualmente tutti i file musicali presenti nella cartella.  
Premere il tasto quattro volte per tornare alla riproduzione singola di tutti i file musicali presenti nella cartella.
- Premere il tasto RECALL per portarsi alla cartella superiore.

### 11.1.2 RIPRODUZIONE FOTO

Durante la riproduzione di un file immagine è possibile eseguire una serie di operazioni.

- Premere il tasto ◀◀ o ▶▶ per riprodurre il file immagine precedente o successivo.
- Premere il tasto ► II per avviare lo slideshow (riproduzione automatica) dei file immagine presenti nella cartella.
- Premere il tasto ■ per arrestare la riproduzione del file immagine.  
Premere il tasto REPEAT per avviare la ripetizione dei file immagine.  
Premere il tasto una volta per riprodurre ciclicamente solo il file immagine selezionato.  
Premere il tasto due volte per riprodurre ciclicamente tutti i file immagine presenti nella cartella.  
Premere il tasto tre volte per riprodurre casualmente tutti i file immagine presenti nella cartella.  
Premere il tasto quattro volte per tornare alla riproduzione singola di tutti i file immagine presenti nella cartella.
- Premere il tasto BLU per visualizzare le miniature dei file immagine presenti nella cartella.
- Premere il tasto RECALL per portarsi alla cartella superiore.

### 11.1.1 RIPRODUZIONE FILM

Durante la riproduzione di un file video è possibile eseguire una serie di operazioni.

- Premere il tasto ROSSO per visualizzare il file video a tutto schermo.
- Premere il tasto ► II per arrestare momentaneamente la riproduzione del file video; ripremerlo per riprenderla.
- Premere il tasto ◀◀ o ▶▶ per indietreggiare o avanzare velocemente la riproduzione.
- Premere il tasto ◀◀ o ▶▶ per riprodurre il file video precedente o successivo.
- Premere il tasto ■ per arrestare la riproduzione del file video.  
Premere il tasto REPEAT per avviare la ripetizione dei file video.  
Premere il tasto una volta per riprodurre ciclicamente solo il file video selezionato.  
Premere il tasto due volte per riprodurre ciclicamente tutti i file video presenti nella cartella.  
Premere il tasto tre volte per riprodurre casualmente tutti i file video presenti nella cartella.  
Premere il tasto quattro volte per tornare alla riproduzione singola di tutti i file video presenti nella cartella.
- Premere il tasto RECALL per portarsi alla cartella superiore.

## 11.2 CONFIGURA FOTO

Consente di configurare le impostazioni di riproduzione dei file immagine.

- DURATA DIAPOSITIVA: consente di impostare il tempo di permanenza sul display del file immagine.
- MODALITÀ DIAPOSITIVA: consente di impostare la modalità di dissolvenza tra un file immagine e l'altro.
- RAPPORTO ASPETTO: consente di mantenere o ignorare il rapporto d'aspetto durante la riproduzione del file immagine (vedi paragrafo 10.2).

## 11.3 CONFIGURA FILM

Consente di configurare le impostazioni di riproduzione dei file video.

- SPECIFICA SOTTOTITOLO: consente di impostare la grandezza del carattere dei sottotitoli durante la riproduzione dei file video (se presenti).
- SFONDO SOTTOTITOLO: consente di impostare il colore di sfondo dei sottotitoli durante la riproduzione dei file video (se presenti).
- COLORE SOTTOTITOLO: consente di impostare il colore del carattere dei sottotitoli durante la riproduzione dei file video (se presenti).

## 12 TELETEXT DVB-T

Il Teletext è un sistema di informazioni trasmesso da alcune emittenti che si consulta come un giornale, sfogliandolo pagina per pagina.

- Premere il tasto TTX per attivare il Teletext.
- Sullo schermo apparirà il sommario con le varie rubriche formate da pagine di tre cifre.
- Premere il tasto EXIT per uscire dal Teletext.

### 12.1 RICERCA DI UNA PAGINA

Comporre il numero di pagina voluta con il tastierino numerico. Digitare le tre cifre che compongono il numero della pagina (per esempio "201") premendo in sequenza il numero "2" - "0" - "1", il numero viene visualizzato in alto a sinistra, il conta pagine inizia la ricerca, la pagina viene visualizzata.

Per consultare un'altra pagina ripetere l'operazione.

## 13 MENU CONFIGURAZIONE GENERALE

- Premere il tasto MODE una volta per visualizzare la prima schermata del menu di configurazione generale. Premerlo una seconda volta per visualizzare la seconda schermata del menu di configurazione generale.

Per navigare all'interno del menu principale occorre utilizzare i tasti di navigazione ▲ ▼ per selezionare la voce del menu desiderata, e i tasti ◀ ▶ per modificare/attivare la voce, oppure il tasto EXIT per uscire.

### **Brightness (Luminosità):**

Consente di impostare il valore della luminosità da 0 a 100.

### **Contrast (Contrasto):**

Consente di impostare il valore del contrasto da 0 a 100.

### **Colour (Colore):**

Consente di impostare il valore di saturazione da 0 a 100.

### **Lingua:**

Consente di impostare la lingua del menu di configurazione generale.

### **Reset:**

Consente di ripristinare le impostazioni predefinite dei valori di Luminosità, Contrasto e Colore.

### **Standby:**

Consente di impostare lo spegnimento automatico dopo un tempo di inattività. È possibile impostare il tempo di inattività a 3 o 4 ore, o disattivarlo completamente, in modo che non si spenga mai automaticamente.

## 14 PROBLEMI E SOLUZIONI

Se il Vostro LTV 2010HE non funziona correttamente controllare questa breve lista prima di portare lo stesso presso un centro assistenza autorizzato TREVI.

In ogni caso non tentare di riparare l'apparecchio da soli, questo farebbe decadere la garanzia. Solo i centri assistenza tecnica TREVI sono autorizzati ad eseguire interventi su questo apparecchio.

### Assenza di immagine

- Controllare il collegamento d'antenna.
- Controllare il corretto inserimento dei cavi.

### Immagine scadente

- Controllare il cavo d'antenna o satellitare.
- Effettuare una ricerca manuale dei canali.
- Tenere il TV lontano da fonti elettromagnetiche (lampade al neon, telefoni cellulari, ecc...).

### Assenza di suono

- Controllare che non sia inserita la funzione MUTE.
- Regolare il volume

### Il televisore si spegne automaticamente

- Qualora il TV non riceva segnale per 15 minuti, il TV si pone automaticamente in modalità stand-by.
- È impostato lo spegnimento automatico (vedi capitolo 13 MENU CONFIGURAZIONE GENERALE).

### Il telecomando non funziona / I comandi non rispondono

- Sostituire le batterie

**Nota: La presenza di punti sullo schermo (fino ad un massimo di 3 punti accesi e 3 punti spenti) è possibile a causa delle caratteristiche costruttive del display a cristalli liquidi; ciò non influisce sulla qualità o durata del prodotto.**

## 15 CARATTERISTICHE TECNICHE

- |                                |  |
|--------------------------------|--|
| ▪ Alimentazione                | 9V/12V $\approx$ 1.5A con adattatore di rete 110-240V $\sim$ 50/60Hz |
| ▪ Assorbimento                 | 15W Max  |
| ▪ Range di frequenza           | VHF: da 174MHz a 230MHz<br>UHF: da 470MHz a 862MHz                   |
| ▪ Larghezza di banda           | 7/8MHz   |
| ▪ Impedenza d'ingresso         | 75Ohm  |
| ▪ Decoding audio/video         | MPEG4 AVC/H.264 HP@L4<br>HEVC/H.265 HT@L4<br>MPEG2 MP@ML.HL          |
| ▪ Sistema TV                   | PAL/NTSC   |
| ▪ Dimensione / Formato schermo | 10.1" / 4:3 e 16:9   |
| ▪ Risoluzione                  | 1024x600 dpi   |
| ▪ Dimensioni                   | 245x158x24mm   |
| ▪ Peso (senza accessori)       | 550g   |



Con utilizzo di auricolari o cuffie:  
Per evitare possibili danni all'udito, limitare il tempo di ascolto a volumi elevati.

**16 INDICE**

1	PREFAZIONE	pag. 2
2	PRECAUZIONI DI SICUREZZA	pag. 2
3	CURA E MANUTENZIONE	pag. 2
4	ALL'INTERNO DELL'IMBALLO	pag. 2
5	DESCRIZIONE COMANDI TV	pag. 3
6	INSTALLAZIONE E COLLEGAMENTI	
6.1	ALIMENTAZIONE RETE AC 230V-50Hz	pag. 4
6.2	ALIMENTAZIONE DC 12V	pag. 4
6.3	ALIMENTAZIONE A BATTERIA E SUA RICARICA	pag. 5
6.4	COLLEGAMENTO ALL'ANTENNA E AD UN TV	pag. 5
6.5	UTILIZZO COME MONITOR	pag. 5
7	TELECOMANDO	
7.1	INSTALLAZIONE	pag. 6
7.2	DESCRIZIONE COMANDI	pag. 6
8	OPERAZIONI PRELIMINARI	
8.1	ACCENSIONE/SPEGNIMENTO	pag. 7
8.2	VISUALIZZAZIONE CANALI MEMORIZZATI	pag. 7
8.3	REGOLAZIONE VOLUME E FUNZIONE MUTE	pag. 7
9	DVB-T	
9.1	PRIMA ACCENSIONE DVB-T	pag. 7
9.2	OPERAZIONI PRELIMINARI	pag. 7
9.2.1	RICERCA AUTOMATICA DEI CANALI	pag. 7
9.2.2	RICERCA MANUALE DEI CANALI	pag. 7
9.2.3	LCN	pag. 8
9.2.4	SPOSTAMENTO CANALI MEMORIZZATI	pag. 8
10	MENU TV	
10.1	MENU PROGRAMMA	pag. 8
10.2	MENU IMMAGINE	pag. 9
10.3	MENU RICERCA CANALI	pag. 9
10.4	MENU ORA	pag. 9
10.5	MENU OPZIONE	pag. 10
10.6	MENU SISTEMA	pag. 10
11	USB	
11.1	MULTIMEDIA	pag. 10
11.1.1	RIPRODUZIONE MUSICA	pag. 11
11.1.2	RIPRODUZIONE FOTO	pag. 11
11.1.3	RIPRODUZIONE FILM	pag. 11
11.2	CONFIGURA FOTO	pag. 11
11.3	CONFIGURA FILM	pag. 11
12	TELETEXT DVB-T	pag. 12
12.1	RICERCA DI UNA PAGINA	pag. 12
13	MENU CONFIGURAZIONE GENERALE	pag. 12
14	PROBLEMI E SOLUZIONI	pag. 13
15	CARATTERISTICHE TECNICHE	pag. 13
16	INDICE	pag. 14



#### ■ INFORMAZIONI AGLI UTENTI ai sensi del Decreto Legislativo N° 49 del 14 Marzo 2014

##### “Attuazione della Direttiva 2012/19/UE sui rifiuti di apparecchiature elettriche ed elettroniche (RAEE)”

Il simbolo del cassonetto barrato riportato sull'apparecchiatura indica che il prodotto alla fine della propria vita utile deve essere raccolto separatamente dagli altri rifiuti. L'utente dovrà, pertanto, conferire l'apparecchiatura integra dei componenti essenziali giunta a fine vita agli idonei centri di raccolta differenziata dei rifiuti elettronici ed elettrotecnici, oppure riconsegnarla al rivenditore al momento dell'acquisto di nuova apparecchiatura di tipo equivalente, in ragione di uno a uno, oppure 1 a zero per le apparecchiature aventi lato maggiore inferiore a 25 cm. L'adeguata raccolta differenziata per l'avvio successivo dell'apparecchiatura dimessa al riciclaggio, al trattamento e allo smaltimento ambientale compatibile contribuisce ad evitare possibili effetti negativi sull'ambiente e sulla salute e favorisce il riciclo dei materiali di cui è composta l'apparecchiatura. Lo smaltimento abusivo del prodotto da parte dell'utente comporta l'applicazione delle sanzioni amministrative di cui al D.Lgs n. Decreto Legislativo N° 49 del 14 Marzo 2014.

TREVI persegue una politica di continua ricerca e sviluppo, pertanto i prodotti possono presentare caratteristiche diverse da quelle descritte.

#### INFORMATIVA SULLA RIMOZIONE E LO SMALTIMENTO DELLE BATTERIE

**ATTENZIONE:** Questa operazione è riservata esclusivamente al personale tecnico specializzato!

#### PROCEDURA PER LA RIMOZIONE DELLA BATTERIA

**ATTENZIONE:** pericolo di esplosione se la batteria è sostituita in modo non corretto. Sostituire solo con lo stesso tipo o con un tipo equivalente!

**Operare esclusivamente in assenza di collegamento dell'apparecchio alla rete elettrica!**

1. Rimuovere le viti che serrano la parte posteriore del mobile dell'apparecchio;
2. Individuare la batteria;
3. Scollegarla e rimuoverla.

Qualunque sia il tipo di batteria esaurita, essa non deve essere gettata tra i rifiuti domestici, nel fuoco o nell'acqua. Ogni tipo di batteria esaurita deve essere, riciclata oppure smaltita presso gli appositi centri raccolta dedicati.

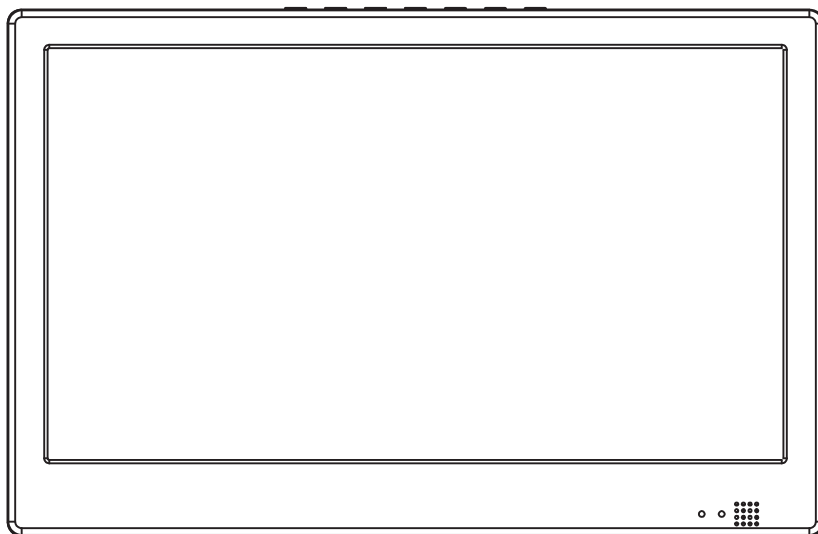

**USER'S MANUAL  
LTV 2010HE**



# Safety Precautions

**WARNING**

RISK OF ELECTRIC SHOCK  
DO NOT OPEN

Warning: Never stare directly into the laser beam.

Warning: when the unit using by child, parents must make sure to let the child understand all contents in Instruction book how battery using to guarantee using battery correctly all the time.

Warning: when find battery overheat, swell or dour, please stop using battery and contact service centre for getting replacement.

Warning: do not charging battery on the place of insufficient ventilation such as: mattress, sofa, cushion , soft mat.....

Warning: we will not take any responsibility if user incorrectly use battery, not following our warning instruction label on the battery case.



With earphone or headphones use:  
To prevent possible hearing damage, limit the amount of time listening at high volumes.

## **N** Notes on Copyrights:

It is forbidden by law to copy, broadcast, show, broadcast via cable, play in public, or rent copyrighted material without permission.

This product features the copy protection function developed by Macrovision. Copy protection signals are recorded on some discs. When recording and playing the pictures of these discs picture noise will appear. This product incorporates copyright protection technology that is protected by method claims of certain U.S. Patents and other intellectual property rights owned by Macrovision Corporation and other rights owners. Use of this copyright protection technology must be authorized by Macrovision Corporation, and is intended for home and other limited viewing uses only unless otherwise authorized by macrovision Corporation. Reverse engineering or disassembly is prohibited.

### **SERIAL NUMBER:**

You can find the serial number on the back of the unit. This number is unique to this unit and not available to others. You should record requested information here and retain this guide as a permanent record of your purchase.

Model No. \_\_\_\_\_  
 Serial No. \_\_\_\_\_  
 Date of Purchase \_\_\_\_\_

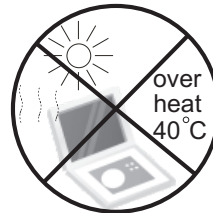
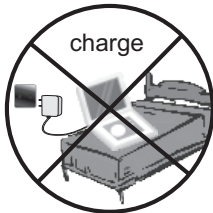

# Identification of Controls

## Main Unit

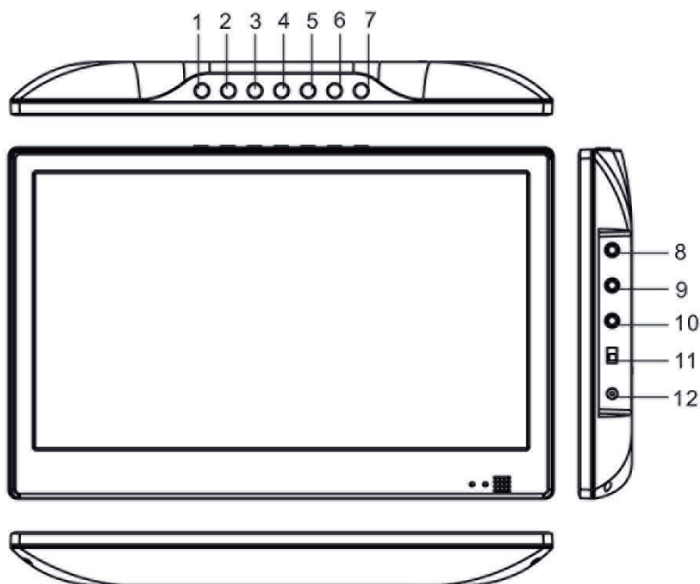

1. SOURCE
2. SETUP
3. OK
4. UP
5. DOWN
6. LEFT/VOL-
7. RIGHT/VOL+
8. AV OUT
9. AV IN
10. Earphone Socket
11. ON/OFF
12. DC IN 9-12V
13. ANT.
14. HDMI
15. USB

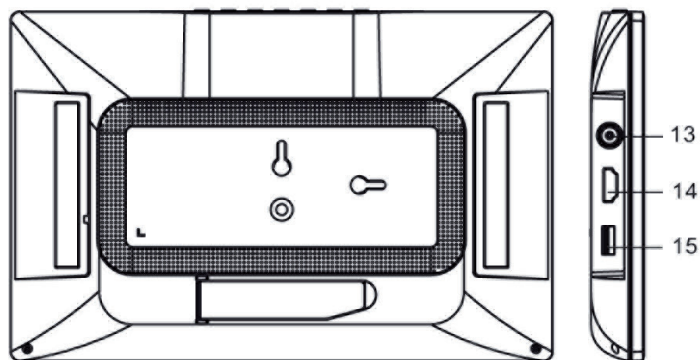

## USE AS MONITOR

This unit can be used as a monitor via the AV IN video input(9):

- Connect an AV jack-RCA cable to the AV IN input (9) on the side of the unit and the other side of the cable to the video source you want to view.
- Use the SOURCE button (1) to select the AV source.
- Start video playback from the desired source.

# Identification of Controls

## Remote control unit

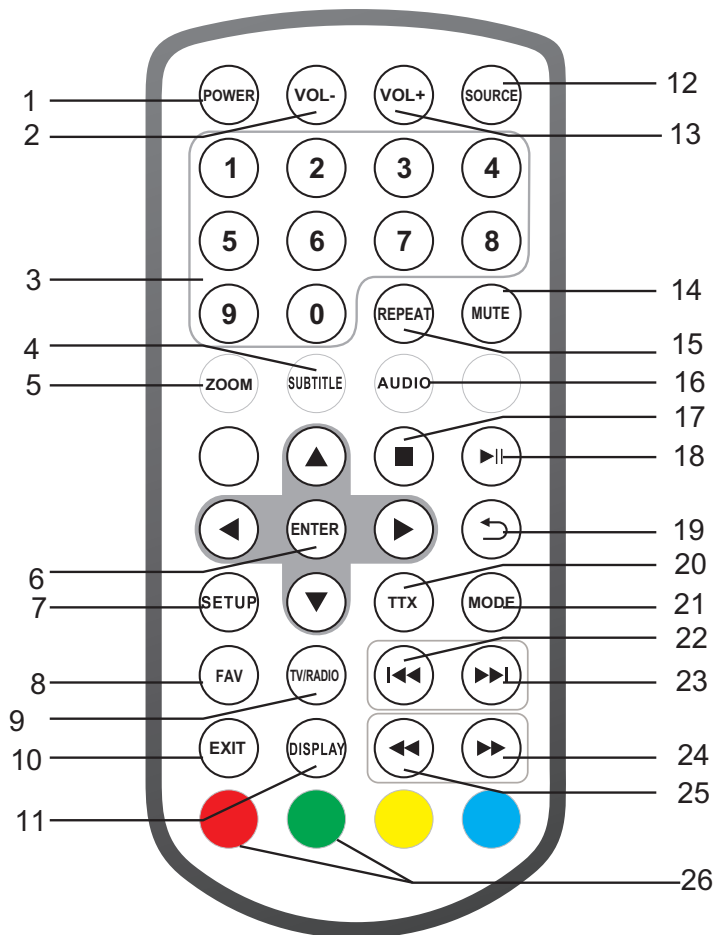

### 1. POWER

On/off the power supply

### 2. VOL -

Adjust VOLUME.

### 3.0-9 NUMBER BUTTON

Selects numbered items in a menu.

**4.SUBTITLE**

Press SUBTITLE repeatedly during playback to viwe a different subtitle languages , if avilable.

**5.ZOOM**

JPEG: Use ZOOM to enlarge or shrink the picture.  
Each press of the ZOOM button change the TV screen

**6.ENTER**

Confirm and Enter

**7.SETUP**

Main Menu/Return

**8.FAV**

Open Favorite Programs List Menu

**9.TV/RADIO**

Switch between TV and Radio source

**10.EXIT****11.DISPLAY**

Display the information of the current signal

**12.SOURCE**

Use the SOURCE button to select the DVB/AV source

**13.VOL +**

Adjust VOLUME.

**14.MUTE**

Mute the sound

# Identification of Controls

## Remote control unit

### 15.REPEAT

Repeat Play mp3 and video

### 16.AUDIO

Press AUDIO repeatedly during playback to hear a different audio language or audio track, if available.

### 17.STOP

### 18.PLAY/PAUSE

### 19.RETURN

### 20.TTX

### 21.MODE

Mode menu setting

### 22. ◀◀ BUTTON

Previous option.

### 23. ▶▶ BUTTON

Next option.

### 24. ▶▶▶ BUTTON

Fast forward

### 25. ◀◀◀ BUTTON

Fast backward

### 26. RED/GREEN

Some specific function

# MODE MENU SETTING

## PICTURE



### Brightness

Set the brightness of the screen.

### Contrast

Set the Contrast of the screen.

### Color

Set the colours of the screen.

### ENGLISH

Set the OSD Language

### RESET

Reset to default setting.

### STANDBY

This function makes it possible to automatically put the device into standby mode 3 or 4 hours.

3 H (3 hours): The device will automatically go into standby mode after 3 hours have passed from the time that any button was pressed.

4 H (4 hours): The device will automatically go into standby mode after 4 hours have passed from the time that any button was pressed.

OFF (Off): The automatic standby function will be deactivated.

# First Time Installation



After all connections have been made properly, switch on TV and make sure the receiver is connected to the Main Power. Press Power button to switch receiver on. If you are using the receiver for the first time or restored to Factory Default, the Main Menu will appear on your TV screen.

- (1) Select [OSD Language] and press RIGHT/LEFT key to select a language.
- (2) Select [Country] and press RIGHT/LEFT key to select your country of residence.
- (3) Select [Channel Search] and press RIGHT or OK key to begin Automatic channel search.
- (4) Once channel tuning is complete, you are now ready to watch TV.



## Basic Operation

### Program Manage Settings

To access the Menu, press the SETUP button and select [Program]. The Menu provides options to adjust the Program Manage Settings. Select an option and press OK or RIGHT to adjust that setting. Press the EXIT button to exit the Menu.

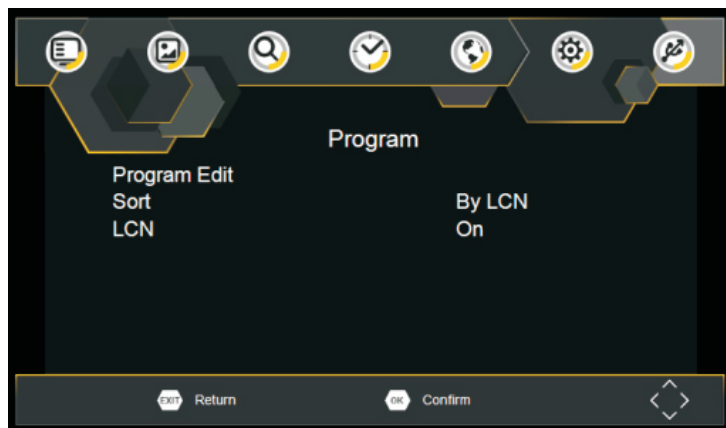

### Program Edit

To edit your program preferences (lock, skip, favourite, move or delete), you will need to enter the Program Edit Menu. This Menu requires a password to access. Enter the default password '000000'.

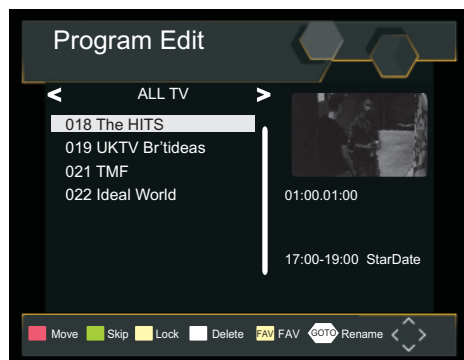

# First Time Installation

## Set Favourite Program/s

You can create a shortlist of favourite programs that you can easily access. Set Favourite TV or Radio program:

1. Select the preferred program then press the PAVOURITE button. A heart-shaped symbol will appear and the program is marked as a favourite.
2. Repeat the previous step to select more Favourite programs.
3. To confirm and exit the Menu, press the EXIT key.

Disable Favourite TV or Radio Program:

Press the FAV button on the Remote Control with the heart-shaped symbol.

View Favourite Programs:

1. Press the Fav button and the Favourite Menu will appear.
2. Press UP/DOWN to select your Favourite Programs.
3. Press OK to select your favourite program.

## Delete a TV or Radio Program/s

1. Select the Program and then press the BLUE button A message will appear. Press OK to delete the program.
2. Repeat the previous step to select more programs to delete.

## Skip TV or Radio Program/s

1. Select the program you would like to skip and press the GREEN button A skip symbol is displayed. The program is marked as a skip.
2. Repeat the previous step to select more programs.
3. To confirm and exit the menu, press EXIT key.

Disable a skip TV or Radio Program:

Press the GREEN button on the skip program with the skip symbol.

## Move a TV or Radio Program/s

1. Select the preferred program then press the RED button. A move symbol will appear.
2. Press UP/DOWN to move the program.
3. Press OK to confirm.
4. Repeat the above steps to move more channels .

**Lock Program/s**

You can lock selected programs for restricted view.

Lock a TV or Radio Program:

1. Select the preferred program then press the YELLOW button. A lock-shaped symbol is displayed. The program is now marked as locked.
2. Repeat the previous step to select more programs .
3. To confirm and exit the menu, press the EXIT button.
4. Press the YELLOW button to disable the locked program.
5. To view the locked program, you will be require to enter either the default.

## Sort

Sort your channels from the following options:

[LCN] - Sort the channels in ascending order.

[Name] - Sort the channels in alphabetical order.

[Service ID] - Sort the channels according to the station.

## LCN (Logical channel number)

Set LCN on or off.

## Video Setting

To access the Menu, press SETUP then select [Picture]. The Menu provides options to adjust the video settings. Press UP/DOWN to select an option and press RIGHT/LEFT to adjust that setting. Press EXIT to exit the menu.

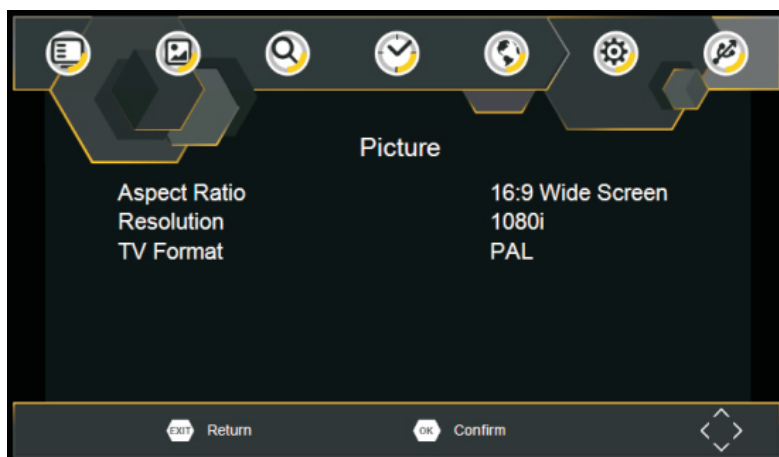

### Aspect Ratio

You must set the display format to either 4:3 PanScan, 4:3 Letter Box, 4:3 Full, 16:9 Wide Screen, 16:9 PillarBox or Auto to get the maximum display when watching TV.

## Resolution

If the video does not appear correctly, change the setting. This setting is to match the most common setting for HDMI.

[480i] for NTSC system TV.

[480P]: for NTSC system TV.

[576i] for PAL system TV.

[576P]: for PAL system TV.

[720P]: for NTSC or PAL system TV.

[1080I]: for NTSC or PAL system TV.

[1080P]: for NTSC or PAL system TV.

## TV format

If the video does not appear correctly, you need to change the settings. This should match the most common setting for TVs in your country.

[NTSC]: for NTSC system TV.

[PAL]: for PAL system TV.

## Channel Search

To access the menu, press SETUP and select [Search Channel]. The Menu provides options to adjust the Search Channel settings. Select an option and press RIGHT/LEFT to adjust the settings. Press EXIT to exit the Menu.

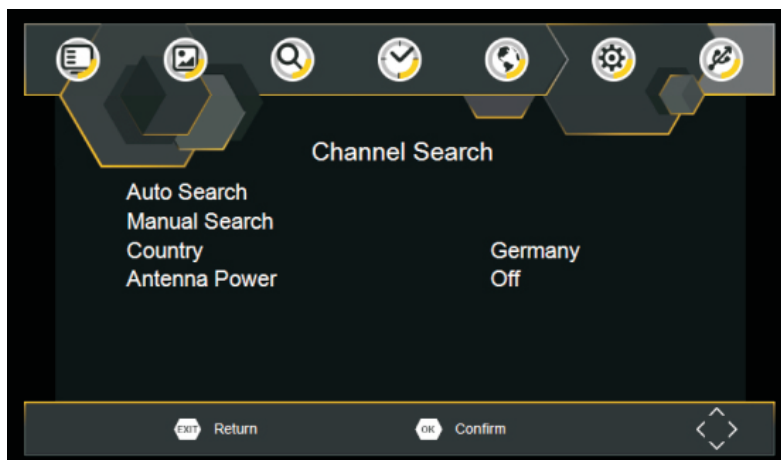

## Auto Search

Search and install all channels automatically. This option overwrites all preset channels.

1. Select [Auto Search] and press OK or RIGHT to start channel search.
2. To cancel channel search, press EXIT.

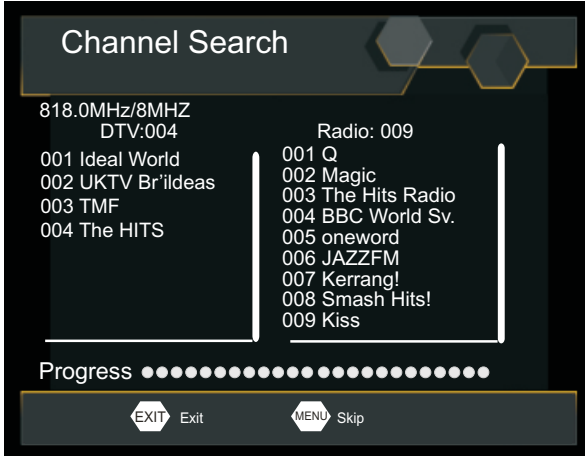

## Manual Search

Install new channels manually. This option adds new channels without changing the current channels list.

1. Select [Manual Search] then press OK or RIGHT. The channel search screen will appear.

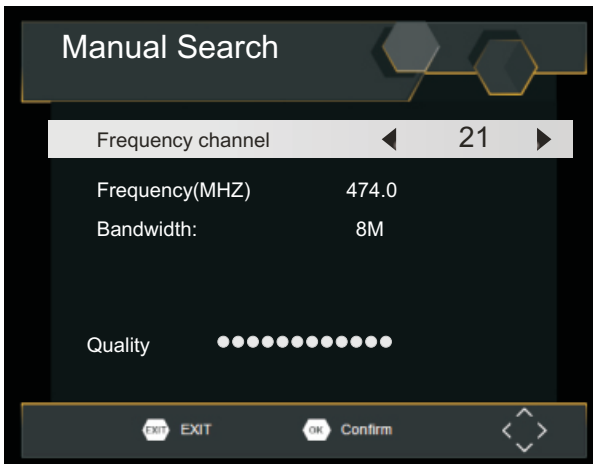

2. Press the RIGHT/LEFT key to select the channel frequency.
  3. Press OK to start searching channels.
- If a channel is found, it is saved and added to the channels list. If channels cant be found, then exit the menu.

## Country

Select your country of residence.

## Time Setting

To access the Menu,press MENU then select [Time]. The Menu provides options to adjust the time settings. Press UP/DOWN to select an option and press RIGHT/LEFT to adjust the settings.Press EXIT to exit the menu.

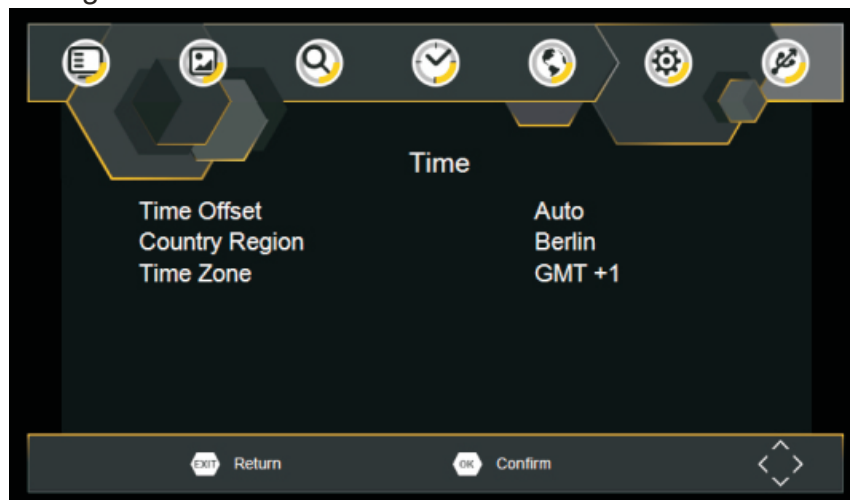

### Time offset

Select auto or manual for GMT offset adjustments.

### Country Region

Country Region is set automatically when you set the country at channel search menu.

### Time Zone

Select the Time Zone Offset when [Time Offset] is set to Manual.

## Option

To access the Menu, press SETUP and select [Option]. The menu provides options to adjust the OSD Language, Subtitle Language and Audio Language. Select an option and press RIGHT/LEFT to adjust the setting. Press EXIT to exit The Menu.

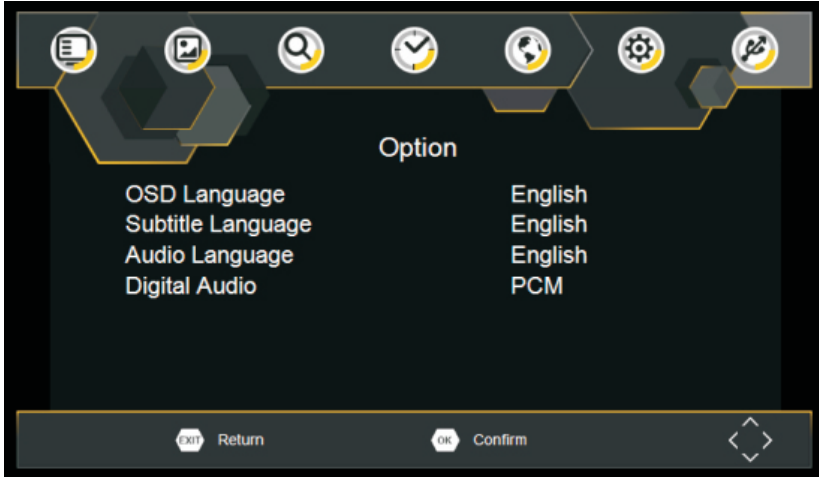

### OSD Language

Select an OSD language.

### Audio Language

Select the preferred audio language for watching TV channels. If the language is not available, the default program language will be used.

### Subtitle Language

Select the preferred subtitle language.

### Digital Audio

Set the desired audio format at the HDMI slot: PCM, Raw HDIM On, Raw HDMI Off, Off (if available).

## System Setting

To access the Menu, press SETUP and select [System]. The menu. Provides options to adjust the system settings. Press the UP/DOWN key to select an option and press RIGHT/LEFT to adjust the setting. Press EXIT to exit the Menu.



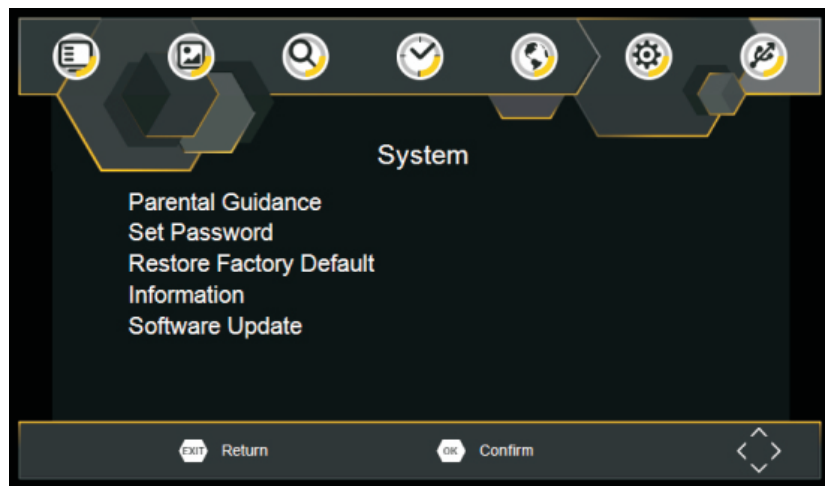

### **Parental Guidance**

You can restrict access to channels that are unsuitable for children. To restrict/lock the channel you will need to enter either the default password '000000' or your own password.

### **Set Password**

Set or change the password for Locked programs. Enter your old Password or the default password '000000'. You will then be asked to enter your new password. To confirm re-enter your new password. Once it is confirmed, press EXIT to exit the Menu.

### **Restore Factory Default**

Reset your Set Top Box to the Default Factory Settings. In Main Menu select [Restore Factory Default] and press OK or RIGHT to select. Enter your password or the default password '000000' and press OK to confirm. This option will delete all preset channels and settings.

### **Information**

View model, hardware and software information.

### **Software update**

Software update

# USB

To access the Menu, press the SETUP button and select USB.



## Multi-Media

Switch to USB mode and plug in USB to view files.

Photo Configure

Set the parameters for viewing photographs.

Movie Configure

Set the parameters for displaying movie subtitles.

## Technical Specifications

Item	Sub Item	Parameter
Tuner	Input Frequency	170~230MHz 470~860MHz
	RF Input level	-25~-80dBm (64QAM) -10~-75dBm (256QAM)
	IF Bandwidth	7MHz and 8MHz
	Modulation	QPSK,16QAM,64QAM,256QAM
Video	Decoder Format	MPEG4 AVC/H.264 HP@L4 HEVC/H.265 HT@L4 MPEG2 MP@ML.HL
	Output Port	CVBS,HDMI
Audio	Decoder Format	MPEG-1 (layer1&2&3)
	Audio output	Stereo
Power	Voltage	DC 9V (1.5 A)
	Working Power	≤ 15W

# Troubleshooting

Problem	Potential Reasons	What to do
No picture	Power isn't connected	Connect the power
	The power switch is not on	Switch on the power
Screen shows "No Signal"	DVB-T cable not connected	Plug in the DVB-T cable
	Incorrect setting	Reset setting
No sound from speaker	No or incorrect connection with audio cable	Connect the audio cable correctly
	Sound on mute	Turn off mute function
	Incorrect sound track	Try another sound track
Only sound, no image on the screen	No or incorrect connection with AV cable	Make sure cables are connected correctly
	The program is a radio program	Press <TV/RADIO> key to shift into TV mode
Remote Control is not responding	The battery is exhausted	Change battery
	Remote Control is not facing or close enough to the Set Top Box	Adjust the position of the Remote Control and move closer to the unit
The image stopped suddenly or mosaic	The signal is too weak	Strengthen the signal

**Precautions for correct disposal of the product.**

The symbol shown on the equipment indicates that waste must be disposed of in "separate collection" and so the product must not be disposed of together with urban waste.

The user must take the product to special "separate waste collection centres" provided by local government, or deliver it to the retailer against the purchase of a new product.

Separate collection of waste and subsequent treatment, recycling and disposal operations promotes the production of equipment with recycled materials and limits negative effects on the environment and on health caused by improper handling of waste.

Illegal disposal of the product leads to the enforcement of administrative penalties.

**Information Note on the Removal and Disposal of Batteries**

**Warning: Only high-qualified personnel should perform this operation!**

**Battery Removal**

The appliance should not be plugged to the mains socket when performing this operation!

1. Remove the screws tightening the lower part of the appliance;
2. Locate the battery;
3. Disconnect and remove the battery.

Used batteries should not be disposed of with household waste or thrown into fire or water. Used batteries should be recycled or disposed of in separate waste collection centres.



### Recommandations pour l'élimination correcte du produit.

Le symbole figurant sur l'appareil indique que le produit fait l'objet d'une "collecte séparée". C'est pourquoi, le produit ne doit pas être éliminé avec les déchets urbains.

L'utilisateur doit remettre le produit auprès de "décharges spécialisées de collecte séparée" prévues par les autorités locales, ou bien le rendre au revendeur quand il achètera un nouvel appareil équivalent. La collecte séparée du produit et les opérations successives de traitement, recyclage et élimination favorisent la production d'appareils composés par des matériaux recyclés ainsi que permettent d'éviter des effets négatifs sur l'environnement et sur la santé des personnes suite à une gestion impropre du déchet. Toute élimination abusive du produit entraîne l'application de sanctions administratives.



### Hinweise zur ordnungsgemäßen Entsorgung des Produkts.

Das auf dem Gerät angebrachte Symbol weist darauf hin, dass das Altgerät "getrennt zu sammeln" ist und das Produkt daher nicht zusammen mit dem Gemeindeabfall entsorgt werden darf.

Der Benutzer muss das Produkt zu den entsprechenden, von der Gemeindeverwaltung eingerichteten "Wertstoffsammelstellen" bringen oder dem Händler beim Kauf eines neuen Produkts übergeben.

Die getrennte Müllsammlung und anschließende Aufbereitung, Wiederverwertung und Entsorgung fördern die Herstellung von Geräten unter Verwendung wiederverwerteter Materialien und vermindern die negativen Auswirkungen auf die Umwelt und Gesundheit in Folge einer falschen Müllverwaltung. Die widerrechtliche Entsorgung des Produkts führt zur Auferlegung von Verwaltungsstrafen.



### Advertencias para la correcta eliminación del producto.

El símbolo que aparece en el aparato indica que el residuo debe ser objeto de "recogida selectiva" por tanto el producto no se debe eliminar junto con residuos urbanos.

El usuario deberá entregar el producto a los "centros de recogida selectiva" creados por las administraciones municipales o bien al distribuidor cuando adquiera un nuevo producto.

La recogida selectiva del residuo y las sucesivas operaciones de tratamiento, recuperación y eliminación favorecen la fabricación de aparatos con materiales reciclados y limitan los efectos negativos en el medio ambiente y la salud causados por una gestión incorrecta del residuo.

La eliminación abusiva del producto da lugar a la aplicación de sanciones administrativas.



### ■ Advertências para a correcta demolição do produto.

O símbolo indicado na aparelhagem indica que o resíduo deve ser objecto de “recolha separada” portanto o produto não deve ser desmantelado junto dos resíduos urbanos.

O utilizador deverá entregar o produto nos apropriados “centros de recolha diferenciada” predispostos pelas administrações comunais, ou entregá-lo ao revendedor em troca de uma compra de um novo produto. A recolha diferenciada do resíduo e as sucessivas operações de tratamento, recuperação e desmantelamento favorecem a produção de aparelhagens com materiais reciclados e limitam os efeitos negativos no ambiente e na saúde causados por uma gestão imprópria do resíduo.

O desmantelamento abusivo do produto comporta a aplicação de sanções administrativas.



### ■ Προειδοποιήσεις για τη σωστή διάθεση του προϊόντος.

Το σύμβολο που απεικονίζεται επάνω στη συσκευή υποδεικνύει ότι το απόβλητο πρέπει να αποτελέσει αντικείμενο “χωριστής συλλογής” ως εκ τούτου το προϊόν δεν πρέπει να διατίθεται μαζί με τα αστικά απόβλητα.

Ο χρήστης θα πρέπει να παραδώσει το προϊόν στα ειδικά “κέντρα διαφοροποιημένης συλλογής” που έχουν διευθετηθεί από τις δημοτικές διοικήσεις, ή να το παραδώσει στο κατάστημα πώλησης με την αγορά ενός νέου προϊόντος.

Η διαφοροποιημένη συλλογή του αποβλήτου και οι ακόλουθες επεμβάσεις επεξεργασίας, ανάκτησης και διάθεσης βοηθούν την παραγωγή συσκευών με ανακυκλωμένα υλικά και περιορίζουν τις αρνητικές επιπτώσεις για το περιβάλλον και την υγεία που προκαλούνται από την ακατάλληλη διαχείριση του αποβλήτου.

Η αυθαίρετη διάθεση του προϊόντος συνεπάγεται την εφαρμογή διοικητικών κυρώσεων.



#### DICHIARAZIONE DI CONFORMITÀ UE SEMPLIFICATA

Il fabbricante TREVI dichiara che il tipo di apparecchiatura radio LTV 2010 HE è conforme alla direttiva 2014 / 53 / UE.

Il testo completo della dichiarazione di conformità EU è disponibile al seguente indirizzo Internet

<https://www.trevi.it/dms/zidi/TREVI/DOCLTV2010HE.pdf>

#### SIMPLIFIED EU DECLARATION OF CONFORMITY

Hereby TREVI Spa declares that the radio equipment type LTV 2010 HE is in compliance with directive 2014 / 53 / EU.

The full text of the EU declaration of conformity is available at the following internet address

<https://www.trevi.it/dms/zidi/TREVI/DOCLTV2010HE.pdf>



MADE IN CHINA

