



Indice

Impostazione dello strumento	-2	Limiti all'uso-	-11
Introduzione	-2	Smaltimento	-11
Descrizione generale	-2	Compatibilità elettromagnetica (EMC)	-12
Display	-3	Classificazione laser	-12
Inserimento delle batterie	-3	Etichette	-12
Operazioni	-4		
Accensione/Spengimento	-4		
Clear (Annulla)	-4		
Codici dei messaggi	-4		
Impostazione del riferimento di misura	-4		
Impostazione delle unità della distanza	-4		
Funzioni di misura	-5		
Misura di una distanza singola	-5		
Misura permanente	-5		
Addizione / Sottrazione	-5		
Superficie	-6		
Volume	-6		
Pitagora (2 punti)	-7		
Pitagora (3 punti)	-7		
Memoria (ultimi 5 risultati)	-8		
Dati tecnici	-9		
Codici dei messaggi	-10		
Cura	-10		
Istruzioni per la sicurezza	-10		
Ambiti di responsabilità	-10		
Uso consentito	-11		
Uso non consentito	-11		
Pericoli insiti nell'uso	-11		

Introduzione

 Prima di utilizzare lo strumento per la prima volta leggere attentamente le istruzioni di sicurezza e il manuale d'uso.

 La persona responsabile dello strumento deve accertarsi che tutti gli operatori comprendano e rispettino le istruzioni di sicurezza.

I simboli utilizzati hanno il seguente significato:

AVVERTENZA

Situazione potenzialmente pericolosa o uso improprio che, se non evitati, potrebbero causare la morte o lesioni gravi.

ATTENZIONE

Situazione potenzialmente pericolosa o uso non consentito che possono causare lesioni lievi alle persone e gravi danni materiali, economici o ambientali.

 Introduce indicazioni importanti a cui bisogna attenersi per usare lo strumento in modo tecnicamente corretto ed efficiente.

Descrizione generale

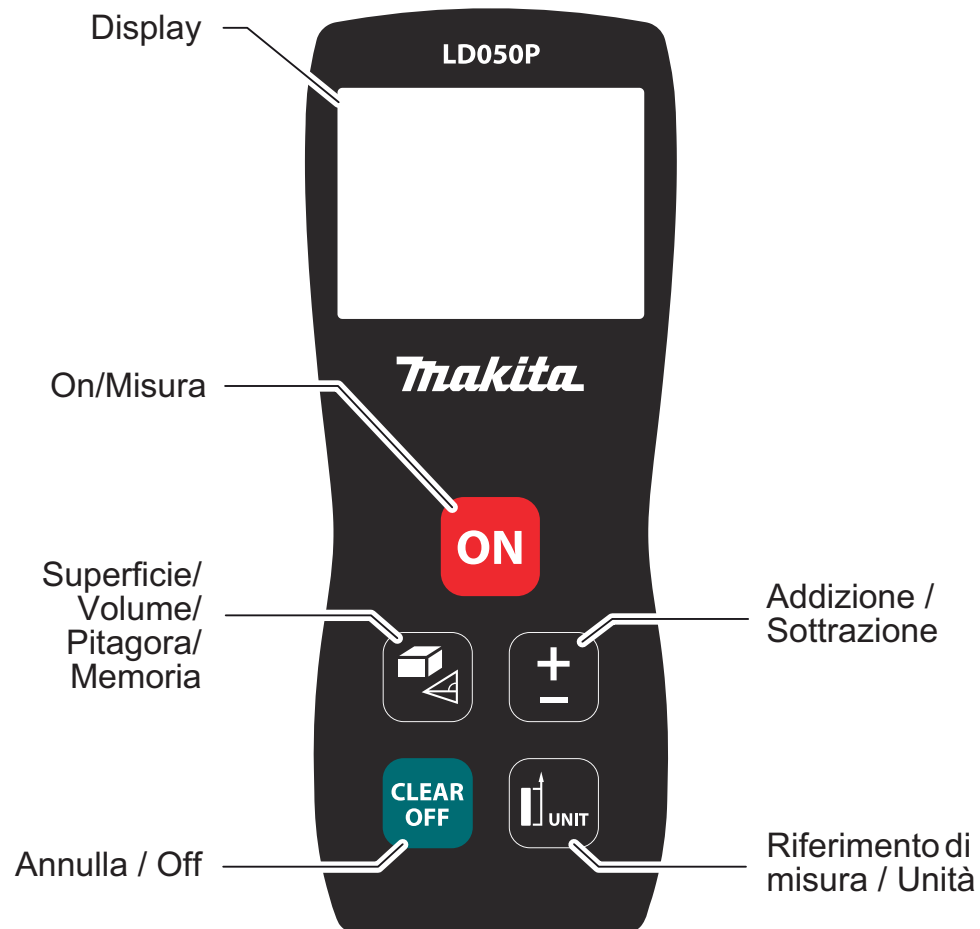

Impostazione dello strumento

Display

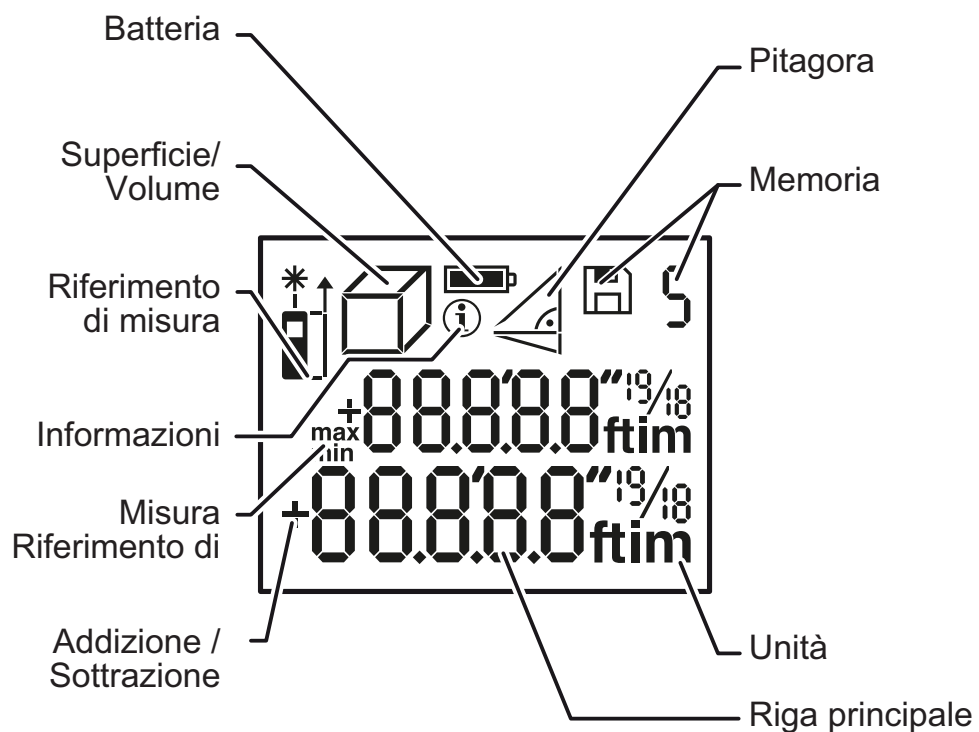

Inserimento delle batterie

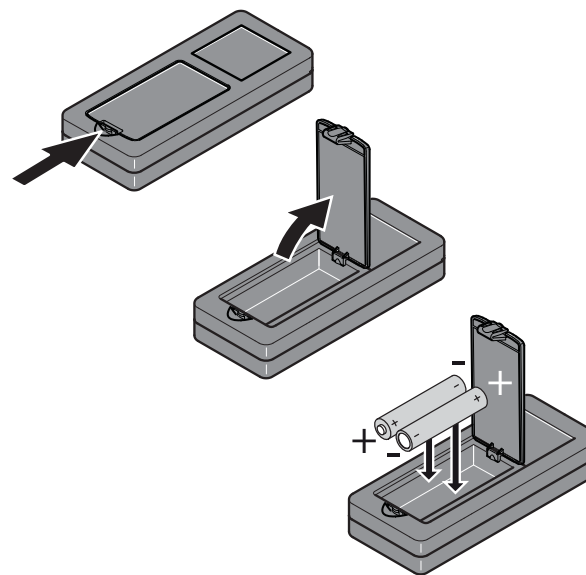

i

Per garantire un funzionamento affidabile non usare batterie allo zinco-carbone. Sostituire la batterie quando il simbolo lampeggia.

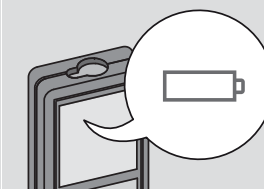

Operazioni

Accensione/Spegnimento

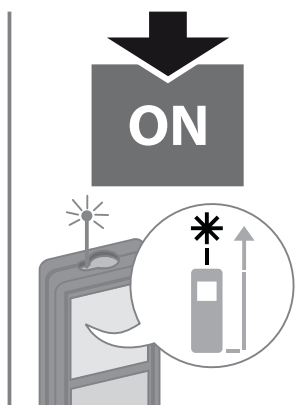

Il dispositivo è spento.

Clear (Annulla)

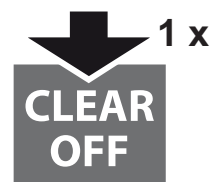

Annulla l'ultima operazione.

Codici dei messaggi

Se l'icona "InFo" compare con un numero consultare le istruzioni nel capitolo "Codici dei messaggi".
Esempio:



Impostazione del riferimento di misura

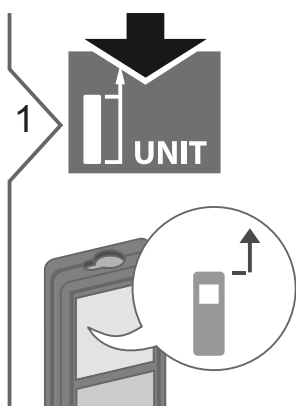

La distanza viene misurata dal lato anteriore del dispositivo.

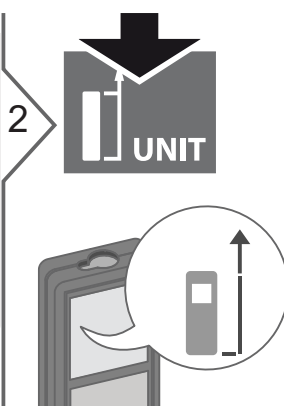

La distanza viene misurata dal lato posteriore del dispositivo (impostazione di default).

Impostazione delle unità della distanza



Per passare tra le seguenti unità:

0.000m	0'00" 1/16
0.00m	0.00in
0.00ft	0 1/16in

Funzioni di misura

Misura di una distanza singola

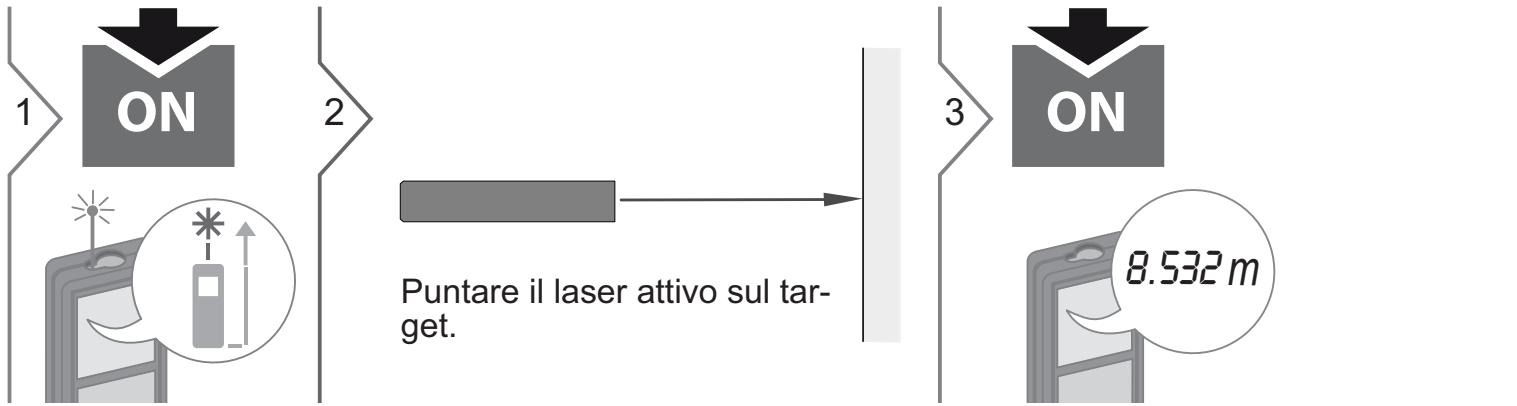

i Superfici target: se si misura la distanza da liquidi incolore, vetro, polistirolo o superfici semipermeabili o si punta su superfici molto lucide possono verificarsi errori di misura. Se si punta su superfici scure il tempo di misura aumenta.

Misura permanente

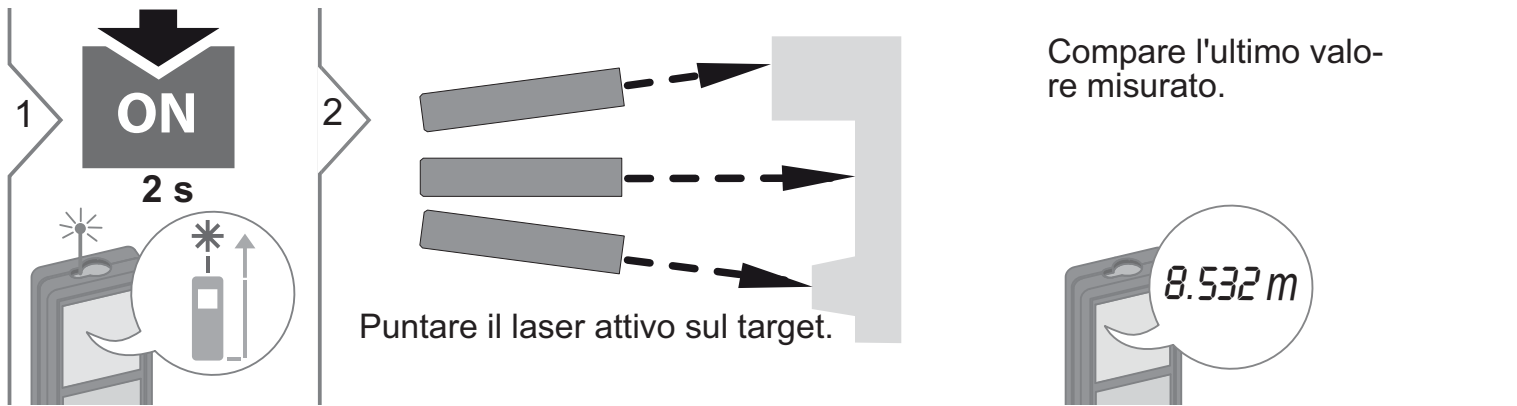

Arresta la misura permanente.

Addizione / Sottrazione

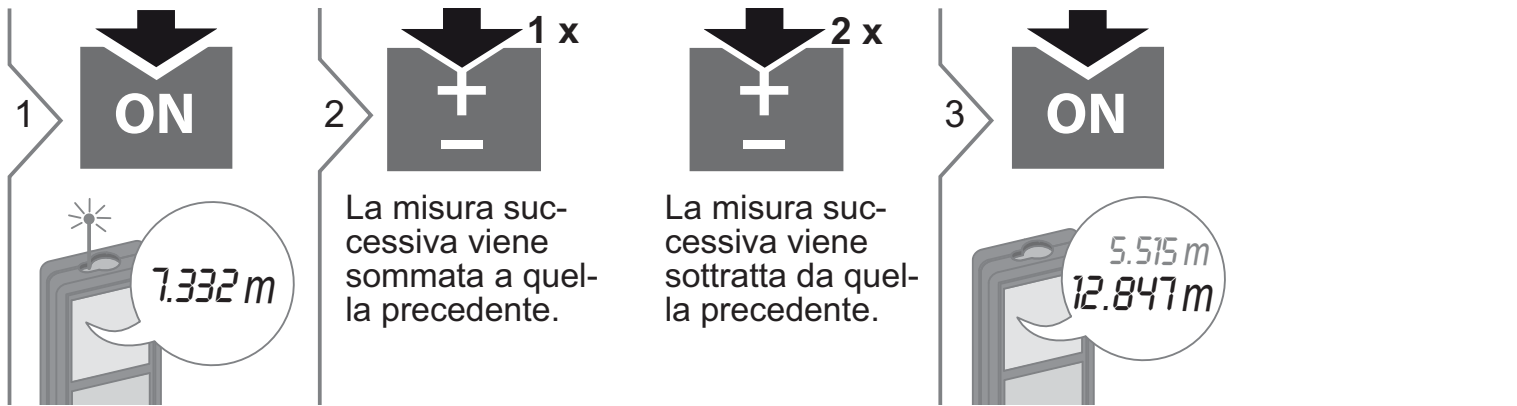

i Il risultato viene indicato nella riga principale e il valore misurato in quella precedente. Se necessario la procedura può essere ripetuta. La stessa operazione consente di sommare e sottrarre superfici o volumi.

Superficie

1

2 Puntare il laser sul primo caposaldo.

3

4 Puntare il laser sul secondo caposaldo.

5

i Il risultato viene indicato nella riga principale e il valore misurato in quella precedente.

Volume

1

2 Puntare il laser sul primo caposaldo.

3

4 Puntare il laser sul secondo caposaldo.

5

6 Puntare il laser sul terzo caposaldo.

7

i Il risultato viene indicato nella riga principale e il valore misurato in quella precedente.

Funzioni di misura

Pitagora (2 punti)

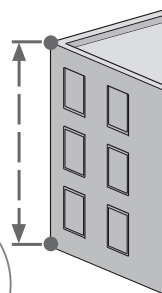
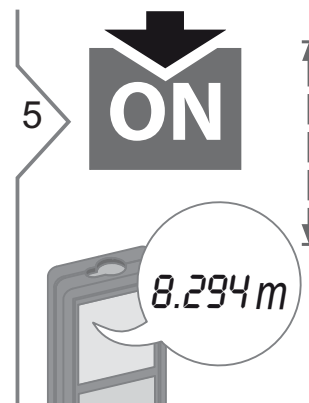
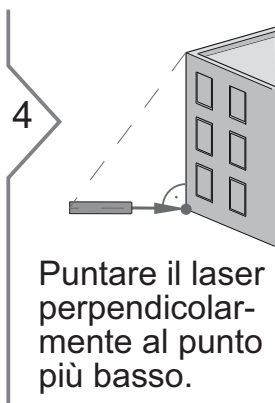
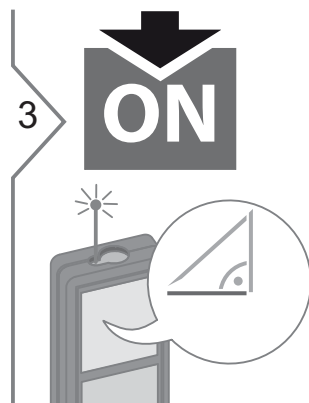
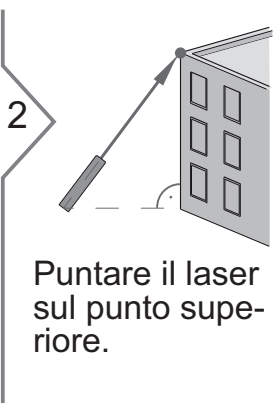
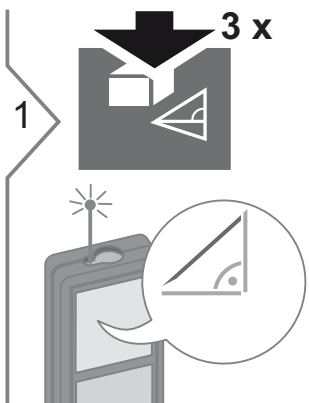

i Il risultato viene indicato nella riga principale e la distanza misurata sopra a questa. Premendo il tasto di misura per 2 s in questa funzione si attiva automaticamente la misura minima o massima.

Pitagora (3 punti)

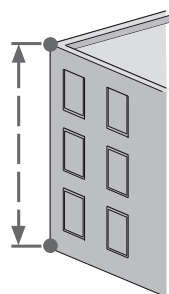
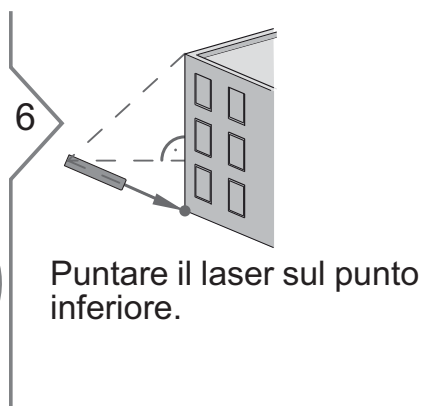
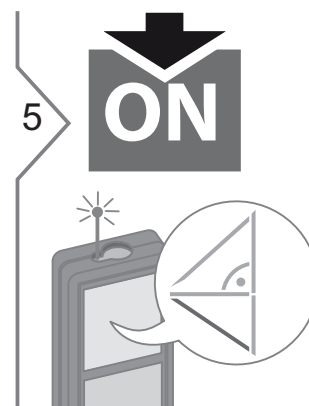
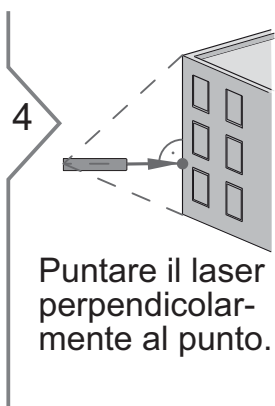
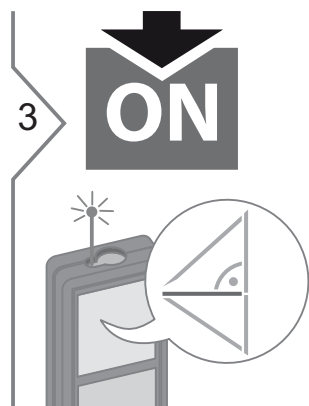
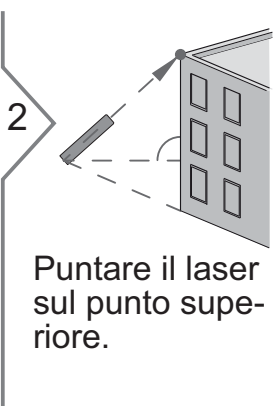
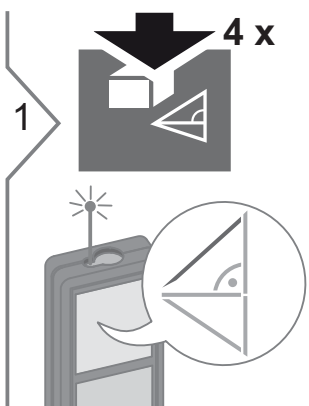

i Il risultato viene indicato nella riga principale e la distanza misurata sopra a questa. Premendo il tasto di misura per 2 s in questa funzione si attiva automaticamente la misura minima o massima.

Memoria (ultimi 5 risultati)

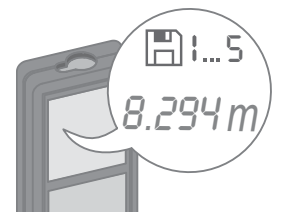

Vengono visualizzati gli ultimi 5 risultati.

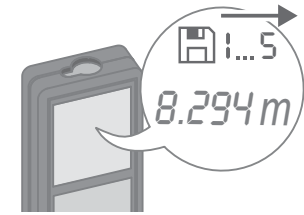
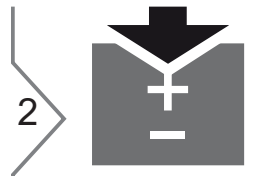

Per spostarsi tra gli ultimi 5 risultati.

Dati tecnici

Misura della distanza	
Tolleranza di misura tipica*	± 2,0 mm / 0,08 in ***
tolleranza di misura massima**	± 3,0 mm / 0,12 in ***
Portata della piastra segnale*	50 m / 164 ft
Portata tipica	40 m / 132 ft
Portata in condizioni sfavorevoli ****	35 m / 115 ft
Unità minima visualizzata	1 mm / 1/16 in
Ø punto laser alle distanze	6 / 30 mm (10 / 50 m)
Informazioni generali	
Classe laser	2
Tipo di laser	635 nm, < 1 mW
Classe di protezione	IP54 (protetto dalla polvere e dai getti d'acqua)
Spegnimento autom. del laser	Dopo 90 s
Spegnimento autom. dello strumento	Dopo 180 s
Durata delle batterie (2 x AAA)	Fino a 3000 misure
Dimensioni (A x P x L)	116 x 45 x 29 mm 4,57 x 1,77 x 1,14 in
Peso (con batterie)	0,10 kg / 3,527 oz
Intervallo di temperatura:	
- Stoccaggio	-25 ... 70 ? -13 ... 158 °F
- Funzionamento	0 ... 40 ? 32 ... 104 °F

* Per target riflettenti al 100 % (pareti bianche), sfondo scarsamente illuminato, 25 °C

** per target riflettenti al 10 - 500 %, sfondo fortemente illuminato, da 0 °C a 50 °C

*** Tolleranze valide per una distanza di 0,05 m - 10 m con un livello di certezza del 95%. La tolleranza massima può diminuire a 0,1 mm/m tra 10 m e 30 m e a 0,15 mm/m per le distanze superiori a 30 m

**** Per target riflettenti al 100 %, illuminazione dello sfondo di circa 30.000 lux

Funzioni	
Misura della distanza	Sì
Misura minima/massima	Sì
Misura permanente	Sì
Addizione /Sottrazione	Sì
Superficie	Sì
Volume	Sì
Pitagora	2 punti e 3 punti
Memoria	5 risultati

Se dopo aver acceso il dispositivo più volte il messaggio **Error** non scompare, rivolgersi al rivenditore.

Se il messaggio **InFo** compare assieme a un numero premere il tasto Clear e attenersi alle seguenti istruzioni:

N.	Causa	Correzione
204	Errore di calcolo	Ripetere la misura.
252	Temperatura troppo alta	Far raffreddare il dispositivo.
253	Temperatura troppo bassa	Riscaldare il dispositivo.
255	Il segnale ricevuto è troppo debole, il tempo di misura è troppo lungo	Cambiare la superficie su cui si effettua la misura (ad es. carta bianca).
256	Segnale ricevuto troppo alto	Cambiare la superficie su cui si effettua la misura (ad es. carta bianca).
257	Troppa luce sullo sfondo	Oscurare la superficie su cui si effettua la misura.
258	Misura non compresa nell'intervallo di misura	Correggere l'intervallo di misura.
260	Raggio laser interrotto	Ripetere la misura.

Cura

- Pulire il dispositivo con un panno umido e morbido.
- Non immergere il dispositivo nell'acqua.
- Non usare detergenti o solventi aggressivi.

Istruzioni per la sicurezza

La persona responsabile dello strumento deve accertarsi che tutti gli operatori comprendano e rispettino le istruzioni di sicurezza.

Ambiti di responsabilità

Ambito di responsabilità del produttore dell'attrezzatura originale:

Makita Corporation Anjo,
Aichi 446-8502 Japan

Internet: www.makita.com

L'azienda sopra indicata è responsabile della fornitura dello strumento, compreso il manuale d'uso, in condizioni di totale sicurezza. L'azienda non è responsabile degli accessori di altri produttori.

Responsabilità della persona responsabile dello strumento:

- Comprendere le norme di sicurezza del prodotto e le istruzioni del manuale d'uso.
- Conoscere le normative di sicurezza locali relative alla prevenzione degli infortuni.
- Impedire l'accesso al prodotto da parte di persone non autorizzate.

Istruzioni per la sicurezza

Uso consentito

- Misura delle distanze
- Misura dell'inclinazione

Uso non consentito

- Uso dello strumento senza istruzioni
- Uso al di fuori dei limiti stabiliti
- Disattivazione dei sistemi di sicurezza e rimozione delle etichette esplicative e indicanti pericolo
- Apertura dello strumento mediante utensili (cacciaviti, ecc.)
- Esecuzione di modifiche o conversione del prodotto
- Uso di accessori di altre marche senza espressa approvazione
- Abbagliamento intenzionale di terze persone; anche al buio
- Misure di sicurezza insufficienti per il sito di rilievo (es. misure su strade, cantieri, ecc.)
- Maneggiamento intenzionale o con scarsa attenzione su impalcature, su scale, effettuando misure vicino a macchinari in movimento o parti di macchine o impianti privi di protezione
- Puntamento diretto verso il sole

Pericoli insiti nell'uso

AVVERTENZA

Se lo strumento è difettoso, è caduto, è stato usato scorrettamente o modificato, verificare che le misure errate della distanza siano corrette. Eseguire periodicamente misure di controllo, in particolare se lo strumento è stato utilizzato in modo eccessivo e prima e dopo delle misure importanti.

ATTENZIONE

Non eseguire mai riparazioni sul prodotto. Se lo strumento è danneggiato rivolgersi al rivenditore di zona.

AVVERTENZA

Qualsiasi modifica o variazione non espressamente autorizzata può invalidare il diritto dell'utilizzatore a usare lo strumento.

Limiti all'uso

- Consultare il capitolo "Dati tecnici".
- Lo strumento è adatto all'impiego in ambienti con insediamenti umani permanenti, non può essere utilizzato in ambienti aggressivi o a rischio di esplosione.

Smaltimento

ATTENZIONE

Non smaltire le batterie scariche assieme ai rifiuti domestici. Al fine di garantire il rispetto dell'ambiente smaltirle presso i punti di raccolta esistenti secondo quanto previsto dalle disposizioni nazionali o locali.

Non smaltire il prodotto assieme ai rifiuti domestici.

Smaltire il prodotto correttamente, nel rispetto delle normative vigenti nel paese d'uso.

Attenersi alle norme nazionali e locali vigenti in materia.

Le informazioni sul trattamento del prodotto e sulla gestione dei rifiuti possono essere scaricate dalla nostra homepage.



Compatibilità elettromagnetica (EMC)

⚠ AVVERTENZA

Il dispositivo soddisfa i severi requisiti delle direttive e delle norme in vigore in materia. Non è tuttavia possibile escludere completamente la possibilità che causi disturbi ad altre apparecchiature.

Classificazione laser

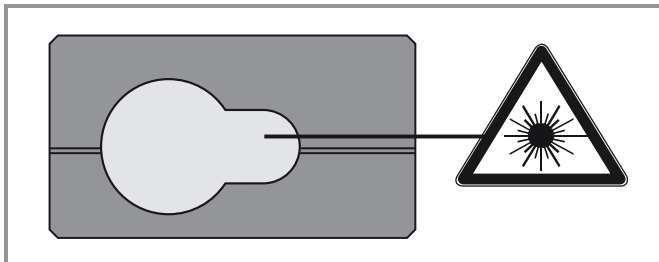

Il dispositivo emette raggi laser visibili che fuoriescono dallo strumento:
Si tratta di un prodotto laser della classe 2 in conformità a:
• IEC60825-1 : 2007 "Sicurezza dei dispositivi laser"

Prodotti laser della classe 2:

Non fissare il raggio laser né dirigerlo direttamente verso altre persone. Normalmente l'occhio si protegge automaticamente con reazioni fisiche quali il riflesso delle palpebre.

⚠ AVVERTENZA

Guardare direttamente il raggio laser con dispositivi ottici (ad es. binocoli o cannocchiali) può essere pericoloso.

⚠ ATTENZIONE

Guardare il raggio laser può essere pericoloso per la vista.

Etichette

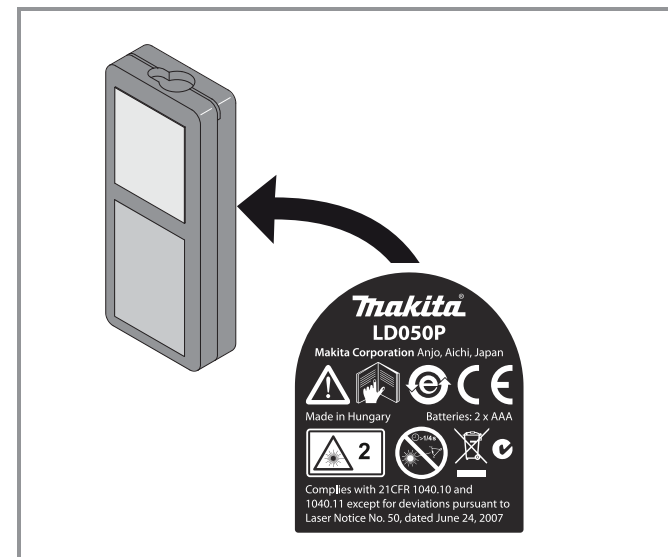
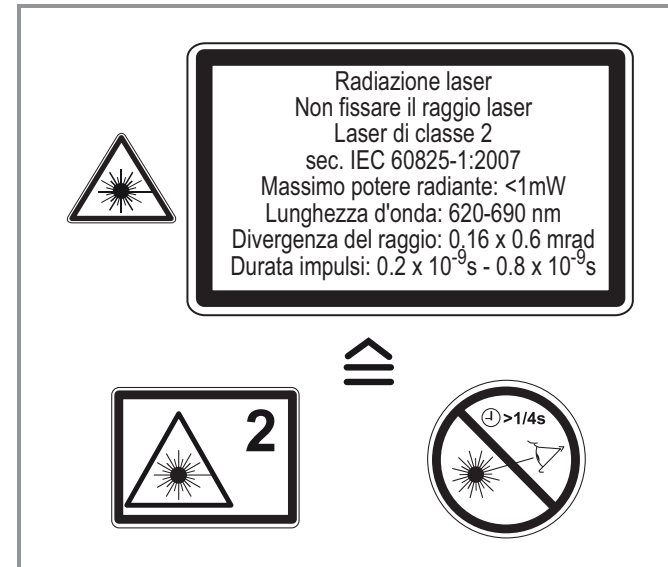

I disegni, le descrizioni e i dati tecnici sono soggetti a modifica senza preavviso.