

Serie | 2, Frigorifero da incasso con vano congelatore, 122.5 x 56 cm, cerniera a traino KIL42NSE0



Spazioso frigorifero monoporta che offre le condizioni ottimali per la conservazione dei tuoi alimenti grazie al cassetto Multi Box XXL per frutta e verdura, alla cella freezer ** e alla funzione Super Cooling.**

- **EcoAirflow:** garantisce una circolazione ottimale dell'aria e una temperatura omogenea nel vano frigo.
- **MultiBox XXL:** cassetto extra-large per conservare frutta e verdura.
- I sensori FreshSense monitorano e controllano costantemente le condizioni di temperatura del frigorifero e dell'ambiente, mantenendo una temperatura costante nelle due cavità.
- **Luce LED:** il contenuto del frigorifero sotto i riflettori.
- **Super Cooling :** con questa funzione, il frigorifero raffredda più velocemente l'alimento appena inserito e allo stesso tempo protegge gli altri cibi conservati dagli sbalzi di temperatura.

Dati tecnici

Classe di efficienza energetica: E

Consumo medio annuale di energia in chilowattora per anno (kWh/a): 147 kWh/annum

Somma del volume degli scomparti congelati: 15 l

Somma del volume degli scomparti refrigerazione: 172 l

Emissioni di rumore aereo: 35 dB(A) re 1 pW

Classe di emissioni di rumore aereo: B

Tipologia costruttiva del prodotto: Da incasso

Porta pannellabile: Impossibile

Altezza: 1221 mm

Larghezza del prodotto: 541 mm

Profondità del prodotto: 548 mm

Dimensioni del vano per l'installazione (AxLxP): 1225.0 x 560 x 550 mm

Peso netto: 39,1 kg

Corrente: 10 A

Cerniera porta: Reversibile a destra

Tensione: 220-240 V

Frequenza: 50 Hz

Certificati di omologazione: CE, VDE

Lunghezza del cavo di alimentazione elettrica: 230 cm

Autonomia di conservazione senza energia elettrica (h): 10 h

Numero di compressori: 1

Numero di sistemi indipendenti di raffreddamento: 1

Ventilatore interno comparto frigorifero: no

Porta/e reversibile/i: sì

Numero di ripiani regolabili nel frigorifero: 3

Ripiani per le bottiglie: no

Codice EAN: 4242005325030

Marchio: Bosch

Nome prodotto / codice commerciale: KIL42NSE0

Categoria prodotto: Frigorifero armadio

Sistema No Frost: No

Tipo di installazione: A scomparsa totale

Accessori integrati

3 x Portauova

1 x Vaschetta cubetti ghiaccio



4 242005 325030

Serie | 2, Frigorifero da incasso con vano congelatore, 122.5 x 56 cm, cerniera a traino KIL42NSE0

Spazioso frigorifero monoporta che offre le condizioni ottimali per la conservazione dei tuoi alimenti grazie al cassetto Multi Box XXL per frutta e verdura, alla cella freezer** e alla funzione Super Cooling.**

Caratteristiche principali

- Comandi LED per la regolazione elettronica della temperatura
- Dimensioni in cm (hxlxp) 122.1 cm x 54.1 cm x 54.8 cm
- Cerniere a destra, reversibili
- Volume Netto totale: 187 l

VANO FRIGORIFERO

- 4 ripiani in vetro infrangibile di cui 3 regolabili in altezza
- Illuminazione interna a LED
- Funzione per un raffreddamento intensivo con disattivazione automatica

VANO CONGELATORE****

- Compartimento freezer con 1 cerniera

Altre Caratteristiche

- Classe climatica: SN-ST
- Capacità di congelamento 24h: 3 kg
- Tempo di risalita della temperatura: 10 h

ACCESSORI

- 1 portauova, 1 vaschetta per cubetti di ghiaccio

Etichetta energetica

- Classe di efficienza energetica: E
- Volume Netto Frigorifero: 172 l
- Volume Netto Congelatore: 15 l
- Consumo annuale: 147 kWh
- Emissioni di rumore aereo: 35 db

Serie | 2, Frigorifero da incasso con vano congelatore, 122.5 x 56 cm, cerniera a traino KIL42NSE0

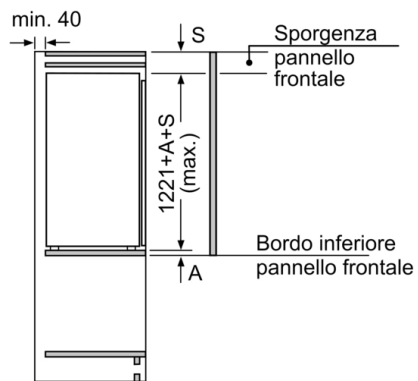
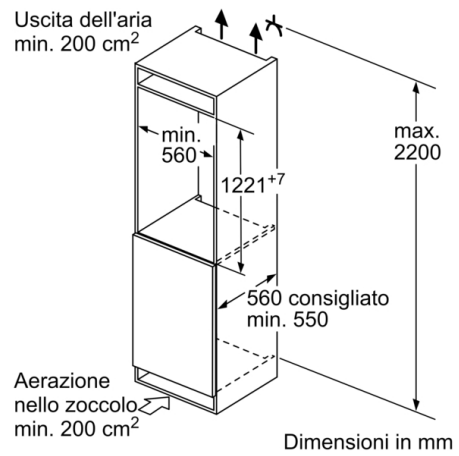
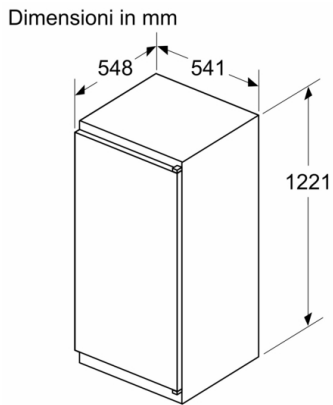

Dimensioni in mm

