

KID 640 C

12NC: F093301

Codice EAN: 8007842933017

Hotpoint

ARISTON

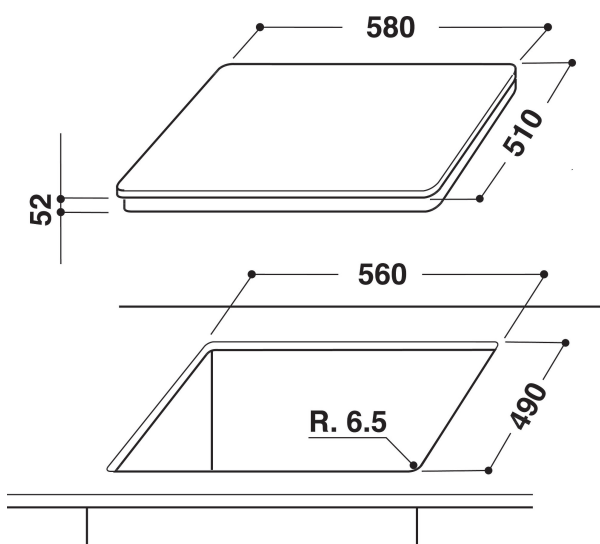
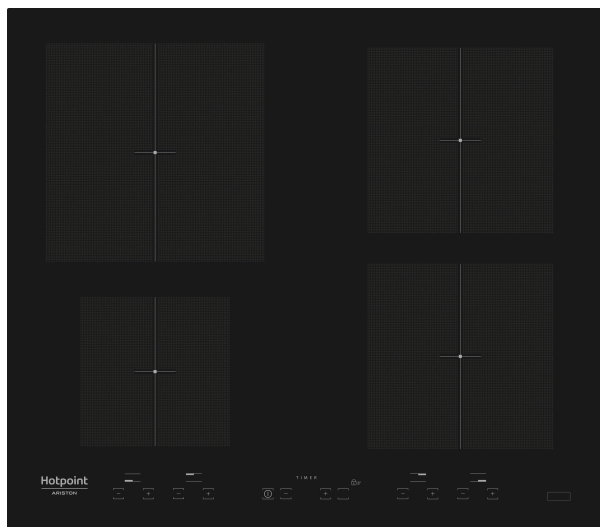

CARATTERISTICHE PRINCIPALI

Linea prodotto	Piano cottura
Tipologia costruttiva del prodotto	Da incasso
Tipo di controllo	Elettronico
Tipologia dei dispositivi di controllo e segnalazione	Touch control
Numero di bruciatori a gas	0
Numero di punti cottura elettrici	4
Numero di piastre elettriche	0
Numero di piastre radianti	0
Numero di piastre alogene	0
Numero di piastre a induzione	4
Numero di scaldavivande elettrici	0
Ubicazione del cruscotto	Front
Principale materiale della superficie	Vetroceramica
Colore principale	Nero
Dati nominali collegamento elettrico	7200
Dati nominali collegamento gas	0
Corrente	31,3
Tensione	220-230
Frequenza	50/60
Lunghezza del cavo di alimentazione elettrica	100
Tipo di spina	No
Collegamento gas	N/A
Larghezza del prodotto	590
Altezza del prodotto	60
Profondità del prodotto	510
Altezza minima della nicchia	0
Larghezza minima della nicchia	560
Profondità della nicchia	490
Peso netto	7.9
Programmi automatici	No

SPECIFICHE TECNICHE

Indicatore accensione	Sì
Indicatore accensione piastra	-
Tipo di regolazione	-
Tipo di coperchio	Nessuno
Indicatore di calore residuo	Centrale
Interruttore principale acceso/spento	Sì
Dispositivo di sicurezza	No
Timer elettronico	No

PRESTAZIONI

Funzionamento	Elettrico
---------------	-----------