

Frigorifero Combinato

HBW5518F - 34901554

Haier



- Classe energetica F
- Capacità netta totale 248l (186 frigorifero + 62 congelatore)
- Tecnologia total no frost
- Compressore inverter
- Connettività WIFI
- Tecnologia Air Surround
- Luce Led
- Ripiani 3+1
- 1 cassetto Humidity ziZone
- Porta reversibile

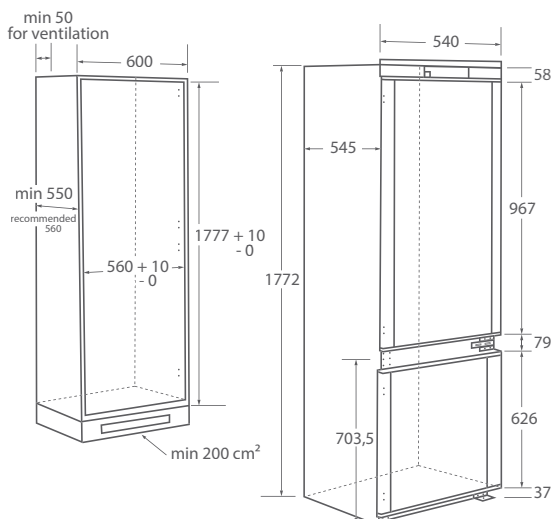

MODELLO	HBW5518F
Codice	34901554
Codice EAN	

CARATTERISTICHE PRINCIPALI	
Classe Energetica	F
Classe Climatica (SN=10~32°C, N=16~32°C, ST=18~38°C, T=18~43°C)	ST
Star rating compartimento freezer	4 STAR
Consumo energia / annuo Kwh	270
Consumo energia / giorno Kwh	0,736
Volume totale	248
Volume totale congelatore	62
Volume totale Frigorifero	186
Silenziosità	39db
Tempo massimo di mantenimento dopo perdita corrente elettrica	9h
Tecnologia	Total no Frost
Compressore	Inverter
Sistema di controllo	Elettronico
Luce LED	SI
Comandi Elettronici	SI
Ventolino interno	NO
Kit Lysteria	NO
Voltaggio/Frequenza	220-250 V / 50 Hz

TECNOLOGIE	
Connettività	WIFI
ON/OFF	SI
Super Raffreddamento (Frigorifero)	SI
Super Congelamento (Congelatore)	SI
Funzione Vacanza (Stand by)	SI
Funzione ECO	SI
Allarme porta (Acustico)	SI

INTERNI	
Numero/Tipo	3+1
Portabottiglie	SI
Crisper	1 HUMIDITY
Area Chiller (da 0° a 3°)	NO
Balconcini	2+3
Porta reversibile	SI
Multiflow	SI Air Surround
Cassetti Congelatore	3
Vaschetta Ghiaccio	SI
Porta uova	SI

DIMENSIONI	
Altezza nicchia mm	1777
Larghezza Nicchia mm	560
Profondità Nicchia mm	550