

¿TIENE PREGUNTAS O COMENTARIOS?

PAÍS	LLAME AL	O VISÍTENOS EN
UK	0330 SAMSUNG (7267864)	www.samsung.com/uk/support
EIRE	0818 717100	www.samsung.com/ie/support
GERMANY	0180 6 SAMSUNG bzw. 0180 6 7267864* (*0,20 €/Anruf aus dem dt. Festnetz, aus dem Mobilfunk max. 0,60 €/Anruf) [HHP] 0180 6 M SAMSUNG bzw. 0180 6 67267864* (*0,20 €/Anruf aus dem dt. Festnetz, aus dem Mobilfunk max. 0,60 €/Anruf)	www.samsung.com/de/support
FRANCE	01 48 63 00 00	www.samsung.com/fr/support
ITALIA	800-SAMSUNG (800.7267864)	www.samsung.com/it/support
SPAIN	0034902172678 [HHP] 0034902167267	www.samsung.com/es/support
PORTUGAL	808 20 7267	www.samsung.com/pt/support
LUXEMBURG	261 03 710	www.samsung.com/be_fr/support
NETHERLANDS	088 90 90 100	www.samsung.com/nl/support
BELGIUM	02-201-24-18	www.samsung.com/be/support (Dutch) www.samsung.com/be_fr/support (French)
NORWAY	815 56480	www.samsung.com/no/support
DENMARK	70 70 19 70	www.samsung.com/dk/support
FINLAND	030-6227 515	www.samsung.com/fi/support
SWEDEN	0771 726 7864 (0771-SAMSUNG)	www.samsung.com/se/support
POLAND	801-172-678* lub +48 22 607-93-33* Dedykowana infolinia do obsługi zapytań dotyczących telefonów komórkowych: 801-672-678* lub +48 22 607-93-33* * (koszt połączenia według taryfy operatora)	www.samsung.com/pl/support
HUNGARY	0680SAMSUNG (0680-726-786) 0680PREMIUM (0680-773-648)	www.samsung.com/hu/support
AUSTRIA	0800-SAMSUNG (0800-7267864) [Only for Premium HA] 0800-366661 [Only for Dealers] 0810-112233	www.samsung.com/at/support
SWITZERLAND	0800 726 78 64 (0800-SAMSUNG)	www.samsung.com/ch/support (German) www.samsung.com/ch_fr/support (French)
CZECH	800 - SAMSUNG (800-726786)	www.samsung.com/cz/support
SLOVAKIA	0800 - SAMSUNG (0800-726 786)	www.samsung.com/sk/support
CROATIA	072 726 786	www.samsung.com/hr/support
BOSNIA	055 233 999	www.samsung.com/support
MONTENEGRO	020 405 888	www.samsung.com/support
SLOVENIA	080 697 267 (brezplačna številka)	www.samsung.com/si
SERBIA	011 321 6899	www.samsung.com/rs/support
BULGARIA	*3000 Цена в мрежата 0800 111 31 , Безплатна телефонна линия	www.samsung.com/bg/support
ROMANIA	*8000 (apel in retea) 08008-726-78-64 (08008-SAMSUNG) Apel GRATUIT	www.samsung.com/ro/support
CYPRUS	8009 4000 only from landline, toll free	www.samsung.com/gr/support
GREECE	80111-SAMSUNG (80111 726 7864) only from land line (+30) 210 6897691 from mobile and land line	
LITHUANIA	8-800-77777	www.samsung.com/lt/support
LATVIA	8000-7267	www.samsung.com/lv/support
ESTONIA	800-7267	www.samsung.com/ee/support



Aire acondicionado

Manual del usuario

AR**MSFP**

- Gracias por adquirir este aire acondicionado Samsung.
- Antes de utilizar su unidad, lea este manual de usuario con detenimiento y consérvelo como referencia para el futuro.



SAMSUNG

Contenido

Información de seguridad	4
Información de seguridad	4
De un vistazo	12
Descripción general de la unidad interior Pantalla	12
Descripción general del mando a distancia Colocación de las pilas	13
Funcionamiento del mando a distancia	14
Modos de funcionamiento Control de la temperatura Control de la velocidad del ventilador Control de la dirección del flujo de aire	
Funciones de energía inteligentes	16
Funcionamiento de refrigeración	16
Modo Cool Función de refrigeración 2-Step	
Funcionamiento de deshumidificación	17
Modo Dry	
Funcionamiento de calefacción	18
Modo Heat	
Funciones rápidas inteligentes	19
Modo Auto Modo Fan Función Fast Función Comfort Función Sonido Beep Función Quiet	
Funciones de ahorro de energía	22
Funcionamiento de ahorro de energía	22
Función Single user Función de temporizador de encendido/apagado Función good'sleep	

Limpeza y mantenimiento

25

Limpeza de un vistazo

25

Solución de problemas

27



Eliminación correcta de este producto (Residuos de aparatos eléctricos y electrónicos)

(Se aplica en países con sistemas de recolección por separado)

La presencia de este símbolo en el producto, accesorios o material informativo que lo acompañan, indica que al finalizar su vida útil ni el producto ni sus accesorios electrónicos (como el cargador, cascos, cable USB) deberán eliminarse junto con otros residuos domésticos. Para evitar los posibles daños al medio ambiente o a la salud humana que representa la eliminación incontrolada de residuos, separe estos productos de otros tipos de residuos y reciclelos correctamente. De esta forma se promueve la reutilización sostenible de recursos materiales.

Los usuarios particulares pueden contactar con el establecimiento donde adquirieron el producto o con las autoridades locales pertinentes para informarse sobre cómo y dónde pueden llevarlo para que sea sometido a un reciclaje ecológico y seguro.

Los usuarios comerciales pueden contactar con su proveedor y consultar las condiciones del contrato de compra. Este producto y sus accesorios electrónicos no deben eliminarse junto a otros residuos comerciales.



Eliminación correcta de las baterías de este producto

(Se aplica en países con sistemas de recolección por separado)

La presencia de esta marca en las baterías, el manual o el paquete del producto indica que cuando haya finalizado la vida útil de las baterías no deberán eliminarse junto con otros residuos domésticos. Los símbolos químicos Hg, Cd o Pb, si aparecen, indican que la batería contiene mercurio, cadmio o plomo en niveles superiores a los valores de referencia admitidos por la Directiva 2006/66 de la Unión Europea. Si las baterías no se desechan convenientemente, estas sustancias podrían provocar lesiones personales o dañar el medioambiente.

Para proteger los recursos naturales y promover el reciclaje, separe las baterías de los demás residuos y reciclelas mediante el sistema de recogida gratuito de su localidad.

Para obtener información sobre los compromisos ambientales de Samsung y las obligaciones reglamentarias específicas del producto, como REACH, visite: samsung.com/uk/aboutsamsung/samsungelectronics/corporatecitizenship/data_corner.html

Información de seguridad

Antes de utilizar su nuevo aire acondicionado, lea este manual completamente para asegurarse de saber cómo manejar con eficiencia y seguridad las muchas características y funciones de su nuevo aparato.





Debido a que las siguientes instrucciones de funcionamiento se aplican a varios modelos, las características de su aire acondicionado pueden diferir ligeramente de las descritas en este manual. Si tiene alguna pregunta, llame a su centro de servicio más cercano o busque ayuda e información en línea en www.samsung.com.

ADVERTENCIA

Riesgos o prácticas poco seguras que pueden provocar lesiones personales graves o la muerte.

PRECAUCIÓN

Riesgos o prácticas poco seguras que pueden provocar lesiones personales menores o daños materiales.

-  Siga las instrucciones.  NO lo intente.
-  Asegúrese de que el aparato esté conectado a tierra para evitar descargas eléctricas.
-  Corte la alimentación eléctrica.  NO lo desmonte.

INSTALACIÓN

ADVERTENCIA

-  **Utilice un cable de alimentación con las mismas especificaciones eléctricas que este producto (o superiores) y emplee el cable de alimentación solamente para este dispositivo. Asimismo, no utilice un cable de prolongación.**

- La prolongación del cable de alimentación podría ocasionar descargas eléctricas o fuego.

- No utilice un transformador eléctrico. Esto podría ocasionar descargas eléctricas o fuego.
- Si la tensión, la frecuencia o la corriente nominal son diferentes, podría producirse fuego.

La instalación de este aparato debe ser realizada por un técnico o una empresa de servicios cualificados.

- De lo contrario, pueden producirse descargas eléctricas, fuego, explosiones, problemas con el producto o lesiones, además de que la garantía del producto instalado puede quedar anulada.

Instale un interruptor de aislamiento junto al aire acondicionado (pero no en los paneles del aire acondicionado) y al disyuntor dedicado al aire acondicionado.

- De lo contrario, podrían producirse descargas eléctricas o fuego.

Fije la unidad exterior firmemente de manera que la parte eléctrica no quede expuesta.

- De lo contrario, se pueden producir descargas eléctricas, fuego, explosiones o problemas con el producto.

⊘ No instale este aparato cerca de un calefactor ni de material inflamable. No instale este aparato en lugares húmedos, grasientos o con polvo, ni en lugares expuestos a la luz solar directa y al agua (o lluvia). No instale este aparato en un lugar donde pueda haber fugas de gas.

- Esto podría ocasionar descargas eléctricas o fuego.

Nunca instale la unidad exterior en un lugar como una pared exterior alta donde se pueda caer.

- Si la unidad exterior se cae, puede provocar lesiones, muerte o daños materiales.

⚡ Este dispositivo debe estar bien conectado a tierra. No conecte el dispositivo a tierra mediante una tubería de gas, una tubería plástica de agua o una línea telefónica.

- De lo contrario, podrían producirse descargas eléctricas, fuego y explosiones.
- Asegúrese de utilizar un tomacorriente conectado a tierra.



PRECAUCIÓN



Cubra el aire acondicionado con una bolsa de polietileno después de instalarlo y quítela cuando comience a usarlo.

Instale el aparato sobre un suelo nivelado y duro que pueda soportar su peso.

- De lo contrario, se pueden producir vibraciones anormales, ruido o problemas con el producto.

Instale el tubo de drenaje de manera adecuada para que el agua salga correctamente.

- De lo contrario, se pueden producir inundaciones y daños materiales. Evite el drenaje en las tuberías de desagüe, ya que pueden surgir malos olores en el futuro.

Al instalar la unidad exterior, asegúrese de conectar el tubo de drenaje de manera que drene correctamente.

- El agua generada durante la calefacción por parte de la unidad exterior puede desbordarse y provocar daños materiales. Particularmente en invierno, si cae un bloque de hielo, puede provocar lesiones, muerte o daños materiales.

ALIMENTACIÓN ELÉCTRICA



ADVERTENCIA



En caso de daños en el disyuntor, póngase en contacto con el centro de servicio más cercano.



No tire del cable de alimentación ni lo doble en exceso. No lo retuerza ni lo anude. No enganche el cable de alimentación a ningún objeto metálico, no ubique objetos pesados encima del cable, no inserte el cable de alimentación entre objetos, ni lo meta dentro del espacio situado en la parte posterior del dispositivo.

- Esto podría ocasionar descargas eléctricas o fuego.

PRECAUCIÓN

 Cuando no vaya a utilizar el aire acondicionado durante un largo periodo de tiempo o si hay una tormenta eléctrica, desconecte la alimentación mediante el disyuntor.

- De lo contrario, podrían producirse descargas eléctricas o fuego.

USO

ADVERTENCIA

 Si el aparato se inunda, póngase en contacto con su centro de servicio más cercano.

- De lo contrario, podrían producirse descargas eléctricas o fuego.

Si el dispositivo genera mucho ruido, produce humo o huele a quemado, corte la alimentación eléctrica de inmediato y póngase en contacto con el centro de servicio más cercano.

- De lo contrario, podrían producirse descargas eléctricas o fuego.

En caso de que haya una fuga de gas (como gas propano, gas LP, etc.), ventile el área inmediatamente sin tocar el cable de alimentación. No toque el dispositivo ni el cable de alimentación.

- No utilice un ventilador para ventilar el área.
- Si se genera una chispa, podrían producirse una explosión o fuego.

Para volver a instalar el aire acondicionado, póngase en contacto con su centro de servicio más cercano.

- De lo contrario, pueden producirse problemas con el producto, fugas de agua, descargas eléctricas o fuego.
- No se proporciona ningún servicio de entrega del producto. Si reinstala el producto en otro lugar, se cobrará una tarifa de instalación y gastos de realización de obras adicionales.

- En especial, si desea instalar el producto en un lugar inusual, como un área industrial o cerca de la costa donde estará expuesto a la sal del aire, póngase en contacto con su centro de servicio más cercano.

⊘ No toque el disyuntor con las manos húmedas.

- Esto podría ocasionar una descarga eléctrica.

No apague el aire acondicionado mediante el disyuntor mientras esté en funcionamiento.

- Apagar el aire acondicionado y luego volverlo a encender mediante el disyuntor podría ocasionar una chispa y provocar una descarga eléctrica o fuego.

Después de desembalar el aire acondicionado, mantenga todos los materiales de embalaje fuera del alcance de los niños, ya que estos materiales pueden ser peligrosos para ellos.

- Si un niño se pone una bolsa sobre la cabeza, podría llegar a ahogarse.

No toque el deflector del flujo de aire con las manos o los dedos durante el funcionamiento de calefacción.

- Esto podría ocasionar descargas eléctricas o quemaduras.

No meta los dedos ni materia extraña en la entrada o salida de aire del aparato.

- Tenga mucho cuidado de que los niños no se lesionen por meter los dedos en el aparato.

No golpee el aire acondicionado ni tire de él con fuerza excesiva.

- Esto puede provocar fuego, lesiones o problemas con el producto.

No coloque objetos cerca de la unidad exterior que permitan que los niños se suban al aparato.

- Esto puede provocar graves lesiones a los niños.

No use este aire acondicionado durante largos periodos de tiempo en lugares mal ventilados ni cerca de personas con

salud delicada.

- Ya que esto puede ser peligroso debido a la falta de oxígeno, abra una ventana al menos una vez por hora.



Si cualquier sustancia extraña, como puede ser el agua, penetra en el dispositivo, corte el suministro eléctrico y póngase en contacto con el centro de servicio más cercano.

- De lo contrario, podrían producirse descargas eléctricas o fuego.



No intente reparar, desmontar ni modificar el aparato por su cuenta.

- No use ningún fusible (alambre de acero, cobre etc.) distinto del fusible estándar.
- De lo contrario, se pueden producir descargas eléctricas, fuego, problemas con el producto o lesiones.



PRECAUCIÓN



No coloque objetos o dispositivos debajo de la unidad interior.

- Las gotas de agua de la unidad interior pueden ocasionar fuego o daños materiales.

Compruebe que la estructura de instalación de la unidad exterior no esté rota al menos una vez al año.

- De lo contrario, se pueden producir lesiones, muerte o daños materiales.
- Para evitar lesiones, asegúrese de cambiar la dirección del deflector del flujo de aire horizontal una vez que se detenga el movimiento del deflector del flujo de aire vertical.

La corriente máxima se mide conforme a la norma CEI sobre seguridad, mientras que la corriente se mide conforme a la norma ISO de eficiencia energética.



No se ponga de pie encima del aparato ni coloque objetos (como ropa, velas encendidas, cigarros encendidos, platos, productos químicos, objetos metálicos, etc.) sobre él.

- Esto puede producir descargas eléctricas, fuego, problemas con el producto o lesiones.

No maneje el aparato con las manos húmedas.

- Esto podría ocasionar una descarga eléctrica.

No rocíe material volátil como insecticida en la superficie del aparato.

- Además de ser perjudicial para las personas, esto puede provocar descargas eléctricas, fuego o problemas con el producto.

No beba el agua del aire acondicionado.

- Esta agua puede ser peligrosa para el consumo humano.

No someta el mando a distancia a impactos fuertes y no lo desmonte.**No toque las tuberías conectadas al producto.**

- Esto podría ocasionar quemaduras o lesiones.

No use el aire acondicionado para preservar equipo de precisión, alimentos, animales, plantas o cosméticos, ni para cualquier otro propósito inusual.

- Esto podría ocasionar daños materiales.

Evite exponer directamente a las personas, animales o plantas al flujo de aire del aparato durante largos periodos.

- Esto podría provocar daños a las personas, los animales o las plantas.

Este aparato no ha sido diseñado para su uso por parte de personas (incluidos los niños) con discapacidades físicas, sensoriales o mentales, o con falta de experiencia y conocimiento, a menos que estén bajo supervisión o hayan sido instruidos en el uso del aparato por una persona responsable de su seguridad. Los niños deben ser supervisados para asegurarse de que no jueguen con el aparato.

Para utilizar en Europa : Este aparato lo pueden utilizar niños mayores de 8 años y personas con las capacidades físicas, sensoriales o mentales reducidas, o faltas de experiencia y conocimiento, siempre que estén supervisados o hayan

recibido instrucciones sobre el uso seguro del aparato y comprendan los peligros que conlleva. Los niños no deben jugar con el aparato. Los niños no deben hacer tareas de limpieza y mantenimiento sin vigilancia.

LIMPIEZA

ADVERTENCIA

 **No limpie el aparato rociando agua directamente sobre él. No use benceno, disolvente ni alcohol para limpiar el aparato.**

- Esto podría ocasionar decoloración, deformación, daños, descargas eléctricas o fuego.

Antes de limpiar el dispositivo o realizar tareas de mantenimiento, corte el suministro eléctrico y espere hasta que se detenga el ventilador.

- De lo contrario, podrían producirse descargas eléctricas o fuego.

PRECAUCIÓN

 **Tenga cuidado al limpiar la superficie del intercambiador de calor de la unidad exterior, ya que presenta bordes afilados.**

- Esto debería hacerlo un técnico cualificado; póngase en contacto con su instalador o centro de servicio.

 **No limpie el interior del aire acondicionado por su cuenta.**

- Para una limpieza interior del aparato, póngase en contacto con su centro de servicio más cercano.
- Al limpiar el filtro, consulte las descripciones de la sección "Limpieza de un vistazo".
- De lo contrario, podrían producirse lesiones, descargas eléctricas o fuego.
- Asegúrese de evitar lesiones debidas a los bordes afilados de la superficie cuando manipule el intercambiador de calor.

Descripción general de la unidad interior

El producto real puede diferir ligeramente de la imagen siguiente.

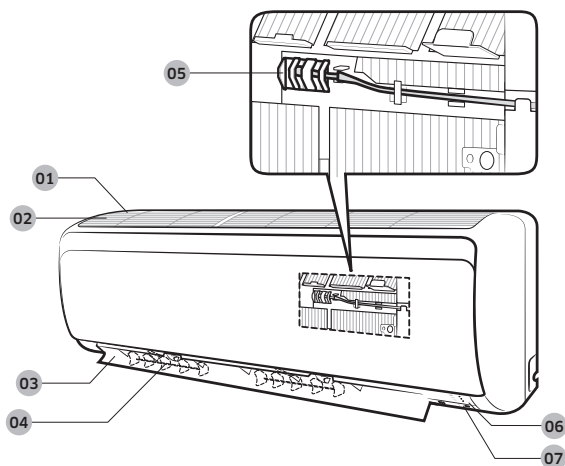

- 01 Entrada de aire
- 02 Filtro de aire
- 03 Deflector del flujo de aire (arriba/abajo)
- 04 Deflector del flujo de aire (izquierda/derecha)
- 05 Sensor de temperatura ambiente
- 06 Pantalla
- 07 Botón Encendido/receptor del mando a distancia

Pantalla

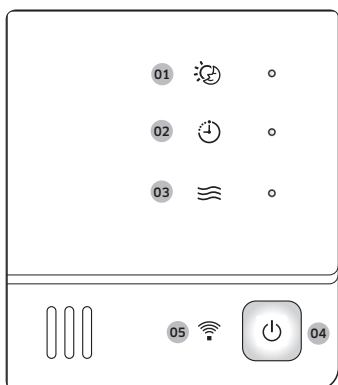

- 01 Indicador de good'sleep
- 02 Indicador de temporizador
Indicador de limpieza automática
- 03 Indicador de modo de operación
- 04 Botón Encendido
- 05 Receptor de control remoto

Descripción general del mando a distancia

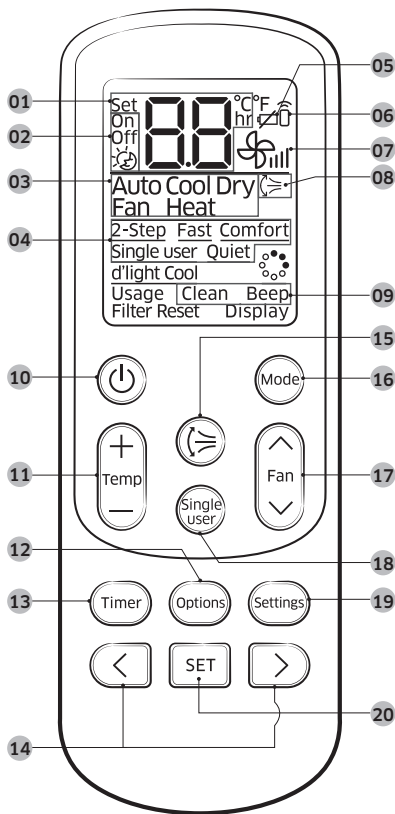

- 01 Indicador de establecimiento de temperatura
- 02 Indicador de temporizador
- 03 Indicador de modo de funcionamiento
- 04 Indicador de opciones
- 05 Indicador de nivel bajo de las pilas
- 06 Indicador de transmisión
- 07 Indicador de velocidad del ventilador
- 08 Indicador de barrido de aire vertical
- 09 Indicador de configuración
- 10 Botón Encendido
- 11 Botón Temperatura
- 12 Botón Opciones
- 13 Botón Temporizador
- 14 Botón de dirección/selección
- 15 Botón Barrido de aire vertical
- 16 Botón Modo
- 17 Botón Velocidad del ventilador
- 18 Botón Single user
- 19 Botón Configuración
- 20 Botón FIJAR

Colocación de las pilas

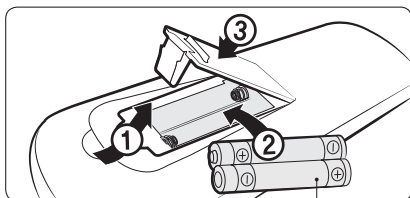

Dos pilas de 1,5V de tipo AAA

NOTA

- Las descripciones de este manual se basan principalmente en los botones del mando a distancia.
- Aunque la opción Virus Doctor (icono de virus) / d'light Cool / Usage / Filter Reset / Display aparece en la pantalla del mando a distancia, no está disponible en este modelo.

Funcionamiento del mando a distancia

Resulta fácil utilizar el aire acondicionado mediante la selección de un modo y, después, se puede controlar la temperatura, la velocidad del ventilador y la dirección del aire.

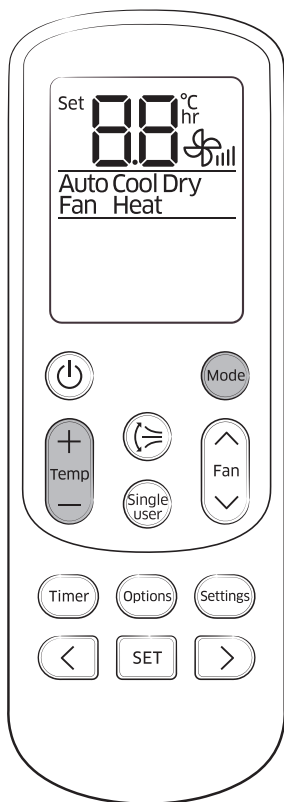

Modos de funcionamiento

Es posible cambiar el modo activo entre Auto, Cool, Dry, Fan y Heat mediante el botón .

Control de la temperatura

En cada uno de los modos, la temperatura se controla como sigue:

Modo	Control de temperatura
Auto/Cool/Heat	Ajuste en incrementos de 1 °C entre 16 °C y 30 °C.
Dry	Ajuste en incrementos de 1 °C entre 18 °C y 30 °C.
Fan	No se puede controlar la temperatura.

NOTA

Es posible utilizar los modos Cool, Dry y Heat en las siguientes circunstancias:

Modo	Cool	Dry	Heat
Temperatura interior	16 °C - 32 °C	18 °C - 32 °C	27 °C o menos
Temperatura exterior	-5 °C - 46 °C	-5 °C - 46 °C	-10 °C - 24 °C
Humedad interior	Humedad relativa de 80 % o menos	-	-

- Si el aire acondicionado funciona en un entorno con un nivel elevado de humedad en el modo Cool durante un periodo prolongado, se puede producir condensación.
- Si la temperatura exterior es inferior a -5°C, la capacidad de calefacción puede disminuir hasta el 60 % - 70 % de la capacidad especificada.

Modelo: AJ***

Modo	Cool	Dry	Heat
Temperatura interior	16 °C - 32 °C	18 °C - 32 °C	27 °C o menos
Temperatura exterior	-5 °C - 46 °C	-5 °C - 46 °C	-15 °C - 24 °C
Humedad interior	Humedad relativa de 80 % o menos	-	-
Observaciones	AJ100*** Temperatura exterior: -10°C - 46°C.	AJ100*** Temperatura exterior: -10°C - 46°C.	

- La temperatura estandarizada para calefacción es 7°C. Si la temperatura exterior llega a 0°C o debajo, la capacidad de calefacción puede reducirse dependiendo de la condición de temperatura.
- Si la operación de enfriamiento se usa arriba de 32°C (temperatura interior), no enfría a su máxima capacidad.

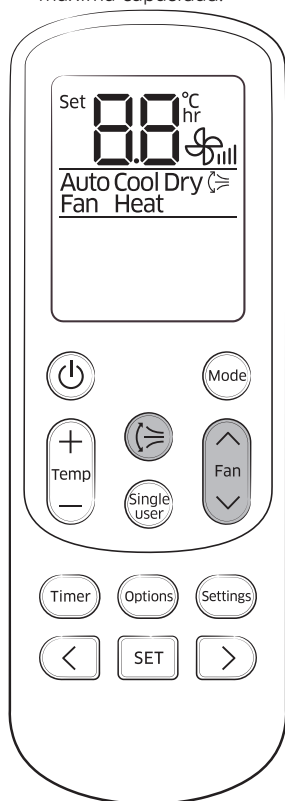
**Control de la velocidad del ventilador**

Es posible seleccionar las siguientes velocidades del ventilador en cada uno de los modos:

Modo	Velocidades del ventilador disponibles
Auto/Dry	☼ (Automática)
Cool/Heat	☼ (Automática), ☼ (Baja), ☼ (Media), ☼ (Alta), ☼ (Turbo)
Fan	☼ (Baja), ☼ (Media), ☼ (Alta), ☼ (Turbo)

Control de la dirección del flujo de aire

Para mantener el flujo de aire vertical en una dirección fija, se detiene el movimiento del deflector del flujo de aire vertical.

En funcionamiento ►

NOTA

- Si ajusta el deflector de flujo de aire vertical manualmente, es posible que no se cierre por completo al apagar el aire acondicionado.
- Es posible controlar la dirección del flujo de aire vertical cuando está activada la función good'sleep en el modo Heat, pero no el modo Cool.

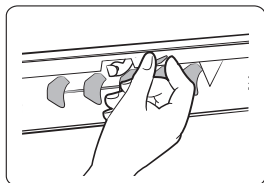

Flujo de aire horizontal (manual)

Para mantener el flujo de aire horizontal en una dirección fija, se cambia la dirección del deflector del flujo de aire horizontal manualmente.

Funcionamiento de refrigeración

Las inteligentes y potentes funciones de refrigeración del aire acondicionado Samsung permiten que un espacio cerrado se mantenga fresco y agradable.

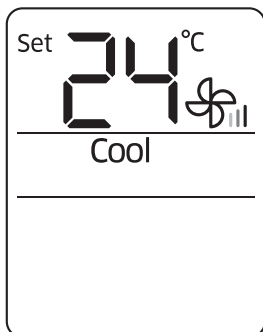

Modo Cool

Utilice el modo Cool para disfrutar de un ambiente fresco cuando hace calor.



NOTA

- Para obtener la mayor comodidad, mantenga una diferencia de temperatura de 5 °C entre el interior y el exterior en el modo Cool.
- Tras seleccionar el modo Cool, seleccione la función, la temperatura y la velocidad del ventilador que desee.
 - Para refrescar la habitación con rapidez, seleccione una temperatura baja y una velocidad del ventilador alta.
 - Si desea ahorrar energía, seleccione una temperatura alta y una velocidad del ventilador baja.
 - A medida que la temperatura interior se aproxime a la establecida, el compresor funcionará a baja velocidad para ahorrar energía.

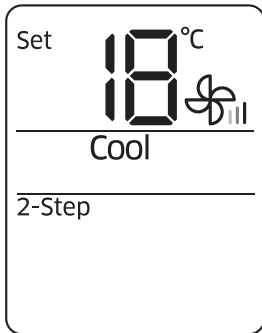

Función de refrigeración 2-Step

Utilice la función de refrigeración 2-Step para alcanzar rápidamente la temperatura establecida. El aire acondicionado ajustará automáticamente la velocidad del ventilador y la dirección del flujo de aire. Solo es posible seleccionar esta función cuando está activo el modo Cool.

En el modo Cool ► ► ►

Seleccione 2-Step. ►

Funcionamiento de deshumidificación

La función de deshumidificación del aire acondicionado Samsung permite que un espacio cerrado se mantenga seco y agradable.

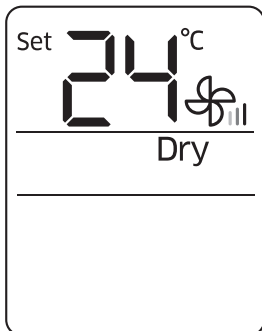

Modo Dry

Utilice el modo Dry cuando haya lluvia o humedad.

► ► Seleccione Dry.

NOTA

- Cuanto más baja se establezca la temperatura, mayor será la capacidad de deshumidificación. Cuando parezca haber mucha humedad, establezca una temperatura baja.
- No se puede utilizar el modo Dry para obtener calefacción. El modo Dry está diseñado para producir un efecto colateral de refrigeración.

Funcionamiento de calefacción

Las funciones de calefacción del aire acondicionado Samsung permiten que un espacio cerrado se mantenga cálido y agradable.

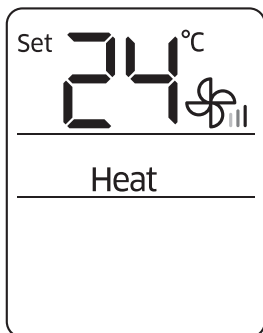

Modo Heat

Utilice el modo Heat para conservar un ambiente cálido.



NOTA

- Mientras el aire acondicionado se calienta, es posible que el ventilador no funcione durante unos 3-5 minutos al principio para evitar que salga aire frío.
- Si el aire acondicionado no calienta suficiente, utilice un aparato de calefacción adicional en combinación con el aire acondicionado.
- Si la temperatura exterior es baja y la humedad es alta cuando se utiliza el modo Calor, es posible que se forme escarcha en el intercambiador de calor exterior. Esto también puede reducir la eficiencia de calefacción. En tal caso, el aire acondicionado ejecuta la función de descongelación durante 5-12 minutos a fin de eliminar la escarcha del intercambiador de calor exterior.
- Cuando se ejecuta la función de descongelación, no sale aire de la unidad interior para evitar la salida de aire frío. Cuando finaliza la función de descongelación, empieza a salir aire caliente tras unos instantes.
- El ciclo de la función de descongelación se puede reducir en función de la cantidad de escarcha existente en la unidad exterior.
- El ciclo de la función de descongelación se puede reducir asimismo en función de la humedad procedente de la lluvia y la nieve.
- Cuando se ejecuta la función de descongelación, no es posible seleccionar otras funciones con el mando a distancia. Selecciónelas cuando termine la función de descongelación.

Funciones rápidas inteligentes

El aire acondicionado Samsung ofrece diversas funciones adicionales.

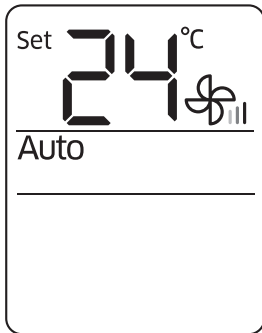

Modo Auto

Utilice el modo Auto cuando desee que el aire acondicionado controle automáticamente el funcionamiento. El aire acondicionado proporcionará el ambiente más agradable posible.



NOTA

- Cuando parece que la temperatura interior es superior o inferior a la establecida, el aire acondicionado produce automáticamente aire frío para reducir la temperatura interior o aire caliente para aumentar la temperatura interior.

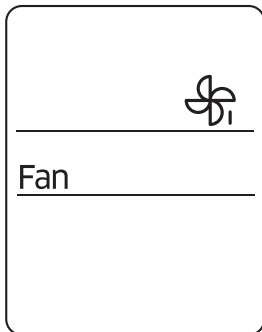

Modo Fan

Utilice el modo Fan para que el aire acondicionado funcione como un ventilador común. El aire acondicionado produce una brisa natural.



NOTA

- Si no va a utilizar el aire acondicionado durante un periodo prolongado, séquelo mediante el funcionamiento en el modo Fan durante tres o cuatro horas.
- La unidad exterior está diseñada para no funcionar en el modo Fan a fin de evitar que entre aire frío por la unidad. Se trata del funcionamiento normal, no de un fallo del aire acondicionado.

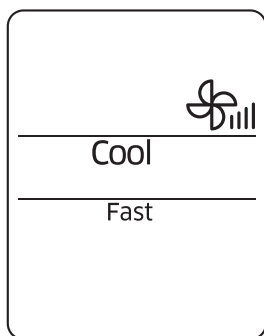

Función Fast

Utilice la función Fast para enfriar o calentar rápidamente la habitación. Esta función de refrigeración o calefacción es la más potente que ofrece el aire acondicionado. Es posible seleccionar esta función tanto en el modo Cool como en el modo Heat.

En los modos Cool o Heat ► ► ►

Seleccione Fast. ►

NOTA

- Si selecciona la función Fast mientras están activas otras funciones tales como la refrigeración 2-Step, Comfort, Single user, Quiet o good'sleep, estas se cancelarán.
- Cabe la posibilidad de cambiar la dirección del flujo de aire.
- No se pueden cambiar ni la temperatura establecida ni la velocidad del ventilador.
- Cuando se selecciona la función Fast en el modo Heat, es posible que no pueda aumentar la velocidad del ventilador para evitar que salga aire frío.

Función Comfort

Utilice la función Comfort cuando perciba que el efecto de refrigeración o calefacción es demasiado fuerte. El aire acondicionado proporcionará una refrigeración o calefacción suaves. Es posible seleccionar esta función tanto en el modo Cool como en el modo Heat.

En los modos Cool o Heat ► ► ►

Seleccione Comfort. ►

NOTA

- Es posible cambiar la temperatura establecida y la dirección del flujo de aire.
- No se puede cambiar la velocidad del ventilador.
- Si selecciona la función Comfort mientras están activas otras funciones tales como la refrigeración 2-Step, Fast, Single user, Quiet o good'sleep, estas se cancelarán.
- Si percibe que la refrigeración o la calefacción de la función Comfort son insuficientes, cancele la función Comfort.

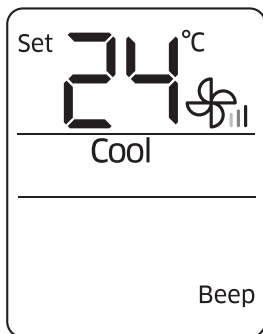

Función Sonido Beep

Utilice la función de sonido Pitido para activar o desactivar el pitido que suena al pulsar un botón del mando a distancia.

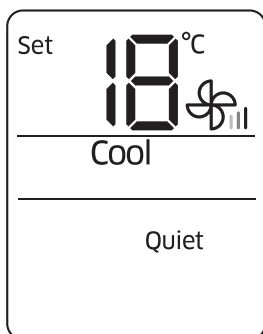

Función Quiet

Utilice la función Quiet para reducir el ruido de funcionamiento. Es posible seleccionar esta función tanto en el modo Cool como en el modo Heat.

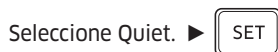

NOTA

- Es posible cambiar la temperatura establecida y la dirección del flujo de aire.
- No se puede cambiar la velocidad del ventilador.
- Si selecciona la función Quiet mientras están activas otras funciones tales como la refrigeración 2-Step, Fast, Comfort, Single user o good'sleep, estas se cancelarán.

Funcionamiento de ahorro de energía

Si usa un Multi-system, esta función no se admite.

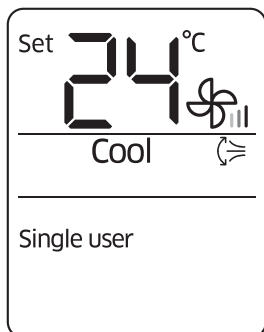

Función Single user

Utilice la función Single user para reducir el consumo eléctrico mientras utiliza la refrigeración o la calefacción. Es posible seleccionar esta función tanto en el modo Cool como en el modo Heat.

En los modos Cool o Heat ►

NOTA

- Cuando se inicia la función Single user, aparece el patrón en el mando a distancia durante unos segundos, y se inicia el barrido de aire vertical automáticamente.
- Si selecciona la función Single user mientras están activas otras funciones tales como la refrigeración 2-Step, Fast, Comfort, Quiet o good'sleep, estas se cancelarán.
- Tras seleccionar la función Single user, es posible cambiar la temperatura establecida (entre 24 °C y 30 °C en el modo Cool y entre 16 °C y 30 °C en el modo Heat), la velocidad del ventilador y la dirección del flujo de aire vertical.
- Cuando se activa la función Single user en el modo Cool mientras la temperatura está establecida en menos de 24 °C, la temperatura establecida aumenta automáticamente a 24 °C. Sin embargo, si la temperatura está establecida entre 25 °C y 30 °C, permanece sin cambios.
- Incluso después de desactivar la función Single user, el barrido de aire vertical se mantiene hasta que se apaga mediante el botón de barrido de aire vertical .
- Para iniciar la función Single user presione el botón Options (Opciones) .

En los modos Cool o Heat ► ► ►



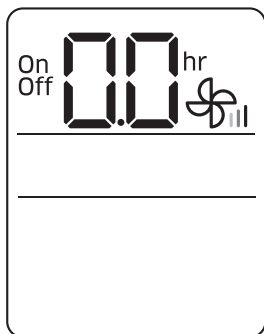

Seleccione Single user. ►

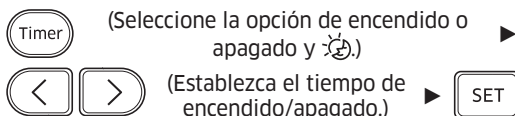

Función de temporizador de encendido/apagado

Utilice la función de temporizador de encendido/apagado para encender o apagar el aire acondicionado tras el tiempo establecido.



- (Selecione la opción de encendido o apagado y )
- (Establezca el tiempo de encendido/apagado.) ▶ **SET**
- Pulse el botón  (Temporizador) para cambiar la función actual entre **On**, **Off** y  (good'sleep).  (good'sleep) aparece solamente en los modos Cool y Heat.

NOTA

- Puede establecer un tiempo comprendido entre 0,5 y 24 horas. Establezca el intervalo de tiempo en 0,0 para cancelar la función de temporizador de encendido/apagado.
- Cuando se inicia la función de temporizador de encendido/apagado, el indicador del temporizador () aparece en la pantalla de la unidad interior.
- Tras activar la función de temporizador, es posible cambiar el modo y la temperatura establecida. No se puede cambiar la temperatura establecida mientras está activo el modo Fan.
- No es posible establecer el mismo tiempo para las funciones de temporizador de encendido y apagado.

Combinación de temporizador de encendido y apagado	
Cuando el aire acondicionado está apagado	Ejemplo - Temporizador de encendido: 3 horas, temporizador de apagado: 5 horas El aire acondicionado se enciende tras tres horas a partir del inicio del temporizador, permanece encendido dos horas y, después, se apaga automáticamente.
Cuando el aire acondicionado está encendido	Ejemplo - Temporizador de encendido: 3 horas, temporizador de apagado: 1 hora El aire acondicionado se apaga tras una hora a partir del inicio del temporizador y, después, se enciende transcurridas dos horas desde el apagado.

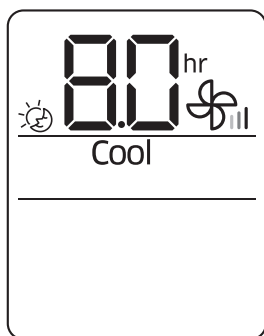

Función good'sleep

Utilice la función good'sleep para dormir bien por la noche y ahorrar energía. Es posible seleccionar esta función tanto en el modo Cool como en el modo Heat.

En los modos Cool o Heat ▶ (Seleccione , entre encendido y apagado y) ▶
 (Establezca el tiempo de funcionamiento.) ▶

- Pulse el botón (Temporizador) para cambiar la función actual entre On, Off y (good'sleep).

NOTA

- La temperatura establecida se puede cambiar en incrementos de 1 °C entre 16 °C y 30 °C.
- Las temperaturas recomendadas y óptimas para la función good'sleep son las siguientes:

Modo	Temperatura recomendada	Temperatura óptima
Cool	25 °C - 27 °C	26 °C
Heat	21 °C - 23 °C	22 °C

- Cuando se inicia la función good'sleep, el indicador del (good'sleep) aparece en la pantalla de la unidad interior.
- Puede establecer un tiempo de funcionamiento comprendido entre 0,5 y 12 horas. Establezca el tiempo de funcionamiento en 0,0 para cancelar la función good'sleep.
- El tiempo de funcionamiento predeterminado para la función good'sleep en el modo Cool es de 8 horas. Si el tiempo de funcionamiento se establece en más de cinco horas, la función Despertar comienza una hora antes de la hora establecida. El aire acondicionado se detiene automáticamente cuando transcurre el tiempo de funcionamiento.
- Cuando las funciones de temporizador de encendido/apagado y good'sleep se solapan, el aire acondicionado aplica el temporizador únicamente a la última función iniciada.

Limpeza de un vistazo

Ejecución de la limpieza automática

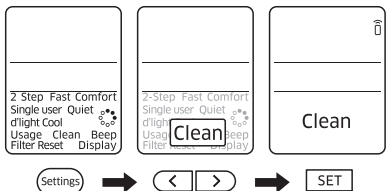

2-Step Fast Comfort
Single User Quiet
d'light Cool
Usage Clean Beep
Filter Reset Display

2-Step Fast Comfort
Single User Quiet
d'light Clean Beep
Usage Filter Beep
Filter play

Clean

Clean

Settings → < > → SET

Pantalla de la unidad interior

Duración de la limpieza (minutos)	
Auto (Cool), Cool, Dry	30
Auto (Heat), Heat, Fan	15

NOTA

- Cuando se establece el temporizador de limpieza automática, la indicación **Clean** parpadea en la pantalla del mando a distancia y, después, desaparece. El indicador Temporizador (⌚) también aparece en la pantalla de la unidad interior.
- Cuando el aire acondicionado está apagado, la limpieza automática se inicia inmediatamente tras su selección. Cuando el aire acondicionado está encendido, la limpieza automática se inicia en cuanto el aire acondicionado deja de funcionar.
- Durante la limpieza automática, el ventilador interno sigue funcionando y los deflectores del flujo de aire permanecen abiertos para expulsar aire a temperatura ambiente.

Limpeza del exterior de la unidad interior y el intercambiador de calor de la unidad exterior

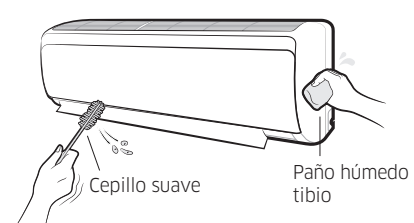

Cepillo suave

Paño húmedo tibio

Antes de la limpieza, asegúrese de apagar el equipo y desconectar el enchufe de alimentación.

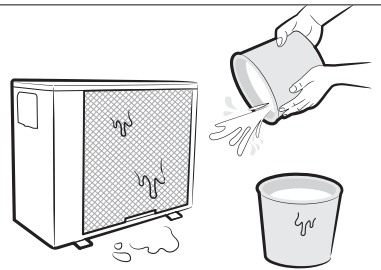

Rocíe agua para limpiar el polvo.

PRECAUCIÓN

- No limpie la pantalla con detergentes alcalinos.

- No use ácido sulfúrico, ácido clorhídrico ni disolventes orgánicos (disolvente, queroseno o acetona) para limpiar las superficies. No adhiera pegatinas, ya que pueden dañar la superficie del aire acondicionado.
- A la hora de limpiar e inspeccionar el intercambiador de calor de la unidad exterior, póngase en contacto con el centro de servicio local para obtener ayuda.

Limpeza del filtro

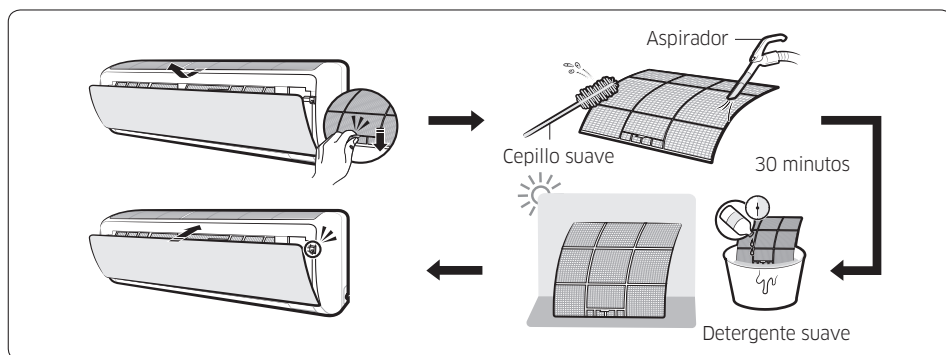

⚠ PRECAUCIÓN

- No frote el filtro de aire con un cepillo ni otros utensilios de limpieza. Esto podría dañar el filtro.
- No exponga el filtro de aire a la luz directa del sol para secarlo.

📄 NOTA

- Limpie el filtro de aire cada dos semanas. El intervalo de limpieza puede variar en función del uso y de las condiciones medioambientales.
- Si el filtro de aire se seca en un área húmeda, puede producir olores desagradables. Límpiolo de nuevo y séquelo en un área bien ventilada.

Solución de problemas

Si el aire acondicionado no funciona con normalidad, consulte la tabla siguiente para ahorrar tiempo y gastos innecesarios.

Problema	Solución
El aire acondicionado no funciona en absoluto.	<ul style="list-style-type: none">• Compruebe que el aire acondicionado esté encendido y, después, vuelva a intentarlo.• Conecte el disyuntor, enchufe el cable de alimentación del aire acondicionado y vuelva a intentarlo.• Asegúrese de que el aislador esté activado.• Verifique si está activada la función de temporizador de apagado. Intente activar de nuevo el aire acondicionado mediante el botón Encendido.
No puedo cambiar la temperatura.	<ul style="list-style-type: none">• Compruebe si están activos los modos Fan o Fast. En estos modos, el aire acondicionado controla la temperatura establecida automáticamente y no es posible cambiarla.
No sale aire frío o caliente del aire acondicionado.	<ul style="list-style-type: none">• Verifique si la temperatura establecida es superior (en el modo Cool) o inferior (en el modo Heat) que la temperatura actual. Pulse el botón Temperatura en el mando a distancia para cambiar la temperatura establecida.• Compruebe si el filtro de aire está bloqueado por suciedad. Si el filtro de aire está bloqueado, la capacidad de refrigeración y calefacción puede disminuir. Elimine la suciedad con regularidad.• Verifique si la unidad exterior está cubierta o instalada cerca de algún obstáculo. Retire cualquier cosa que la cubra, así como los obstáculos.

Problema	Solución
<p>No sale aire frío o caliente del aire acondicionado.</p>	<ul style="list-style-type: none"> • Compruebe si la función de descongelación está activada en el aire acondicionado. Cuando se forma hielo en invierno o la temperatura exterior es demasiado baja, el aire acondicionado activa la función de descongelación de forma automática. Cuando esta función está activada, el ventilador interior se detiene y no sale aire caliente. • Verifique si hay puertas o ventanas abiertas. Esto puede ocasionar un rendimiento insuficiente de refrigeración o calefacción. Cierre las puertas y las ventanas. • Compruebe si el aire acondicionado se ha encendido inmediatamente después de detener el funcionamiento de refrigeración o calefacción. En tal caso, solo funcionará el ventilador para proteger el compresor de la unidad exterior. • Verifique si la longitud de la tubería es demasiado larga. Cuando la longitud de la tubería excede la longitud máxima, el rendimiento de refrigeración y calefacción puede disminuir.
<p>No puedo cambiar la dirección del flujo de aire.</p>	<ul style="list-style-type: none"> • Compruebe si está activa la función good'sleep. Cuando está activada esta función, no se puede controlar la dirección del flujo de aire. (Sin embargo, es posible controlar la dirección del flujo de aire si esta función se utiliza en el modo Heat.)

Problema	Solución
No puedo cambiar la velocidad del ventilador.	<ul style="list-style-type: none"> • Cuando están activos los modos Auto, Dry o Fast, o bien está activa la función good'sleep en el modo Cool, el aire acondicionado controla la velocidad del ventilador y no es posible cambiarla.
El mando a distancia no funciona.	<ul style="list-style-type: none"> • Sustituya las pilas del mando a distancia por otras nuevas. • Asegúrese de que no haya nada que bloquee el sensor del mando a distancia. • Compruebe si hay aparatos de iluminación fuerte cerca del aire acondicionado. La luz fuerte procedente de bombillas fluorescentes o tubos de neón puede bloquear las ondas eléctricas.
La función de temporizador de encendido/apagado no funciona.	<ul style="list-style-type: none"> • Verifique si ha pulsado el botón FIJAR en el mando a distancia después de haber establecido el tiempo.
El indicador parpadea continuamente.	<ul style="list-style-type: none"> • Pulse el botón Encendido para apagar el aire acondicionado o desconecte el cable de alimentación. Si el indicador sigue parpadeando, póngase en contacto con el centro de servicio.

Problema	Solución
Entran olores en la habitación durante el funcionamiento.	<ul style="list-style-type: none"> • Compruebe si el aire acondicionado está funcionando en un área con humo. Ventile la habitación o active el modo Fan del aire acondicionado durante tres o cuatro horas. (No se emplean componentes que emitan olores fuertes en el aire acondicionado.) • Compruebe que los drenajes estén limpios. Límpielos con regularidad.
Se indica un error.	<ul style="list-style-type: none"> • Si el indicador de la unidad interior parpadea, póngase en contacto con el centro de servicio más cercano. Asegúrese de transmitir el código de error al centro de servicio.
Se genera ruido.	<ul style="list-style-type: none"> • Cuando cambia el flujo de refrigerante, se puede generar ruido, en función del estado del aire acondicionado. Se trata de algo normal.
Se genera humo en la unidad exterior.	<ul style="list-style-type: none"> • Es posible que no se trate de fuego, sino de vapor generado por la función de descongelación del intercambiador de calor exterior en el modo Heat durante el invierno.
Gotea agua de las conexiones de tuberías de la unidad exterior.	<ul style="list-style-type: none"> • Puede que se genere condensación cuando la temperatura ambiente cambia en exceso. Se trata de algo normal.

Este producto, para cumplir con su función antimicrobiana, ha sido tratado con la sustancia biocida de zeolita de plata y cinc.