

Cuffia stereo Dell

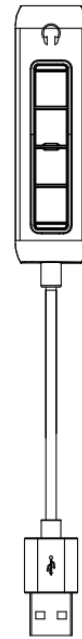

WH1022

Guida per l'utente



Modello regolamentare: HS2201



-  **NOTA:** UNA NOTA indica informazioni importanti che ti aiutano a utilizzare meglio il tuo computer.
-  **ATTENZIONE:** Una **ATTENZIONE** indica un potenziale danno all'hardware o la perdita di dati se non si seguono le istruzioni.
-  **AVVERTENZA:** UNA **AVVERTENZA** indica un potenziale di danni alla proprietà, lesioni personali o morte.

Copyright © 2021 Dell Inc. o sue affiliate. Tutti i diritti riservati. Dell, EMC e altri marchi sono marchi di Dell Inc. o delle sue consociate. Altri marchi possono essere marchi dei rispettivi proprietari.

2021-09

Versione aggiornata A00

Contenuto



Panoramica	4
Cosa c'è nella scatola	5
Visualizzazioni	6
Impostare la tua cuffia su computer	7
Adattamento dell'archetto e del braccio del microfono	8
Comandi in linea della cuffia e indicatore luminoso	9
Specifiche	10
Domande frequenti	11
Risoluzione dei problemi	12
Informazioni legali	13
Ottenere aiuto	14

Panoramica

La cuffia Dell WH1022 è l'ultima della linea di cuffie stereo Dell che offre quanto segue:

- Peso leggero e padiglioni confortevoli
- Uscita audio ad alta risoluzione
- Microfono a voce chiara

Cosa c'è nella scatola

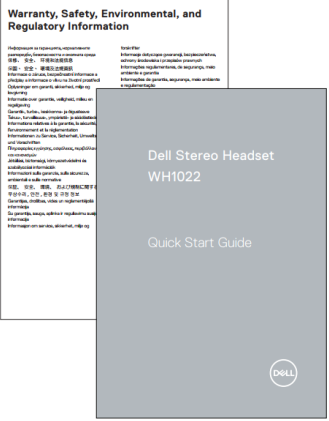
<p>Cuffia Dell WH1022</p>	
<p>Controller della cuffia</p>	
<p>Documentazione per l'utente (Guida rapida, SERI e informazioni sulla garanzia)</p>	

Visualizzazioni

Cuffia

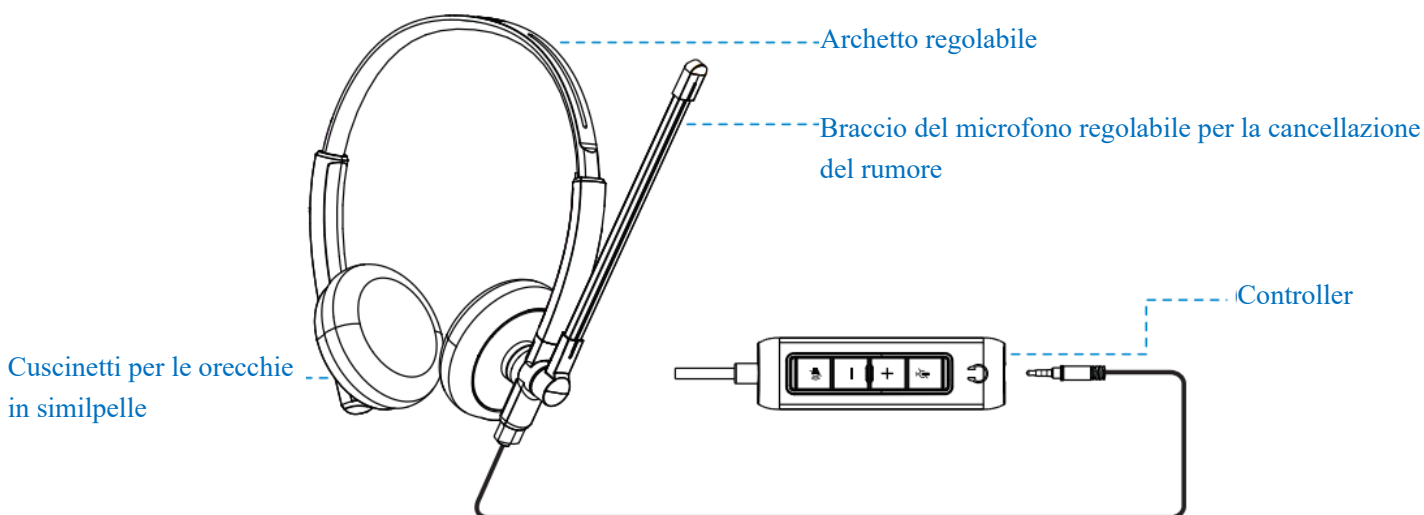

Controller

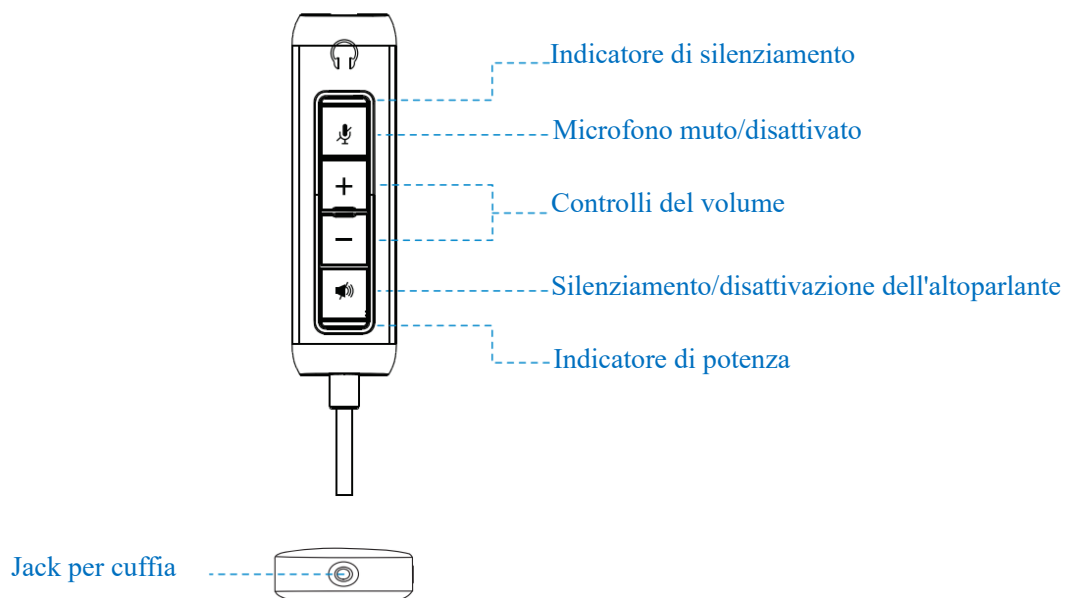

Impostare la tua cuffia su computer

- 1 Collega il connettore del cavo audio delle cuffie al jack delle cuffie sul controller delle cuffie.

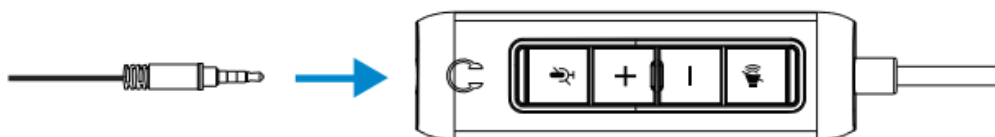

- 2 Collega l'estremità USB-A del cavo del controller delle cuffie a una porta USB-A del tuo notebook o desktop.



Nota: le cuffie possono essere collegate al tuo notebook, desktop o dispositivo mobile anche senza il controller delle cuffie

Adattamento dell'archetto e del braccio del microfono

Adattamento dell'archetto

Regola la cuffia facendo scorrere l'archetto aperto o chiuso.

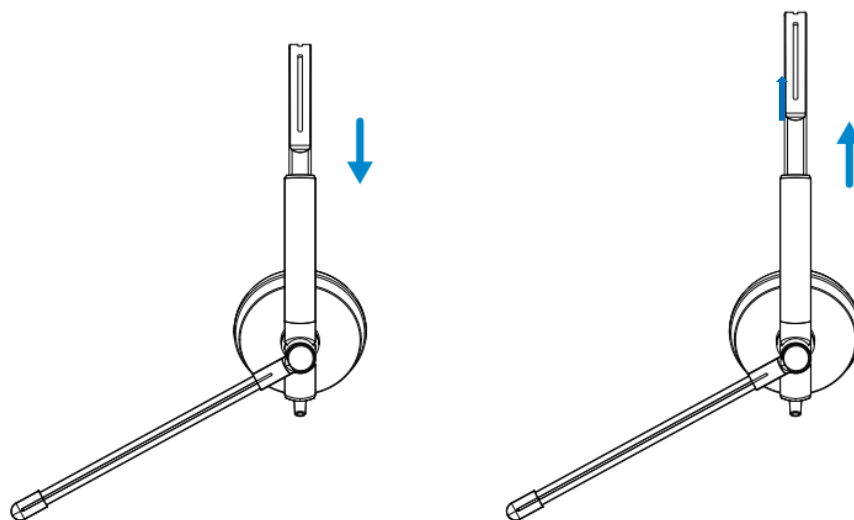







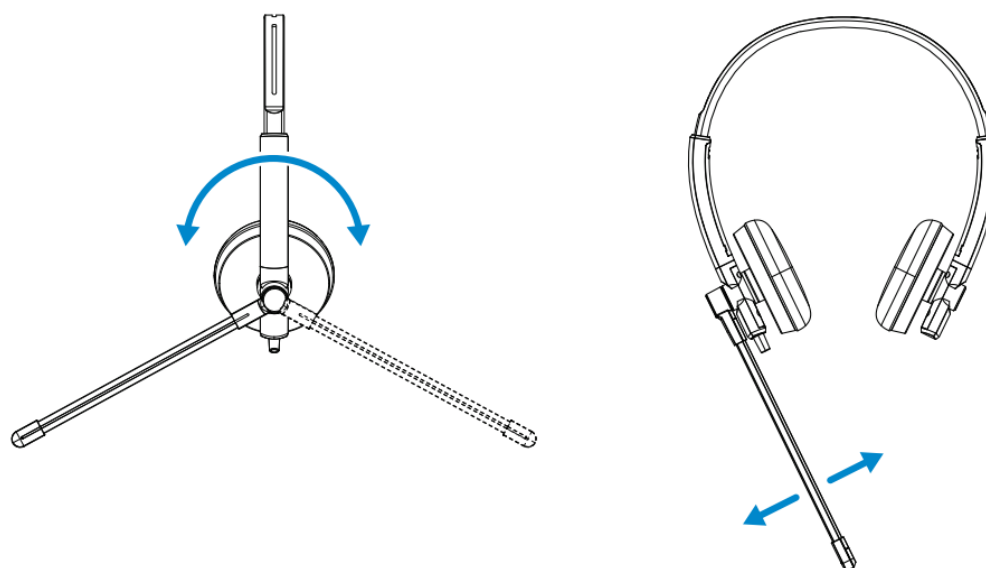



Adattamento dell'archetto

1. Il braccio del microfono ruota di 270 gradi. Indossalo sul lato destro o sinistro per catturare meglio la voce.

2. Adjust position uexible braccio del microfono.



Comandi in linea della cuffia e indicatore luminoso

Pulsante	Uso		Indicatore luminoso	Azione
	Mic muto	Muto On	Rosso fisso	Premere brevemente per attivare il muto
		Muto Off	Nessuna luce	Premere brevemente per silenziare Off
+	Volume		Nessuna luce	Premere brevemente per alzare il volume
-				Premere brevemente per abbassare il volume
	Speaker muto	Muto On	Nessuna luce	Premere brevemente per disattivare/rimuovere l'audio
		Muto Off		
  Mic muto off + Speaker muto off			L'utente può sentire il ricevitore, e il ricevitore può sentire anche l'utente.	
  Mic muto on + Speaker muto on			L'utente non può sentire il ricevitore, ma il ricevitore non può sentire l'utente.	
  Mic muto off + Speaker muto on			Il ricevitore può sentire l'utente, ma l'utente non può sentire il ricevitore.	
  Mic muto on + Speaker muto off			L'utente può sentire il ricevitore, ma il ricevitore non sente l'utente.	

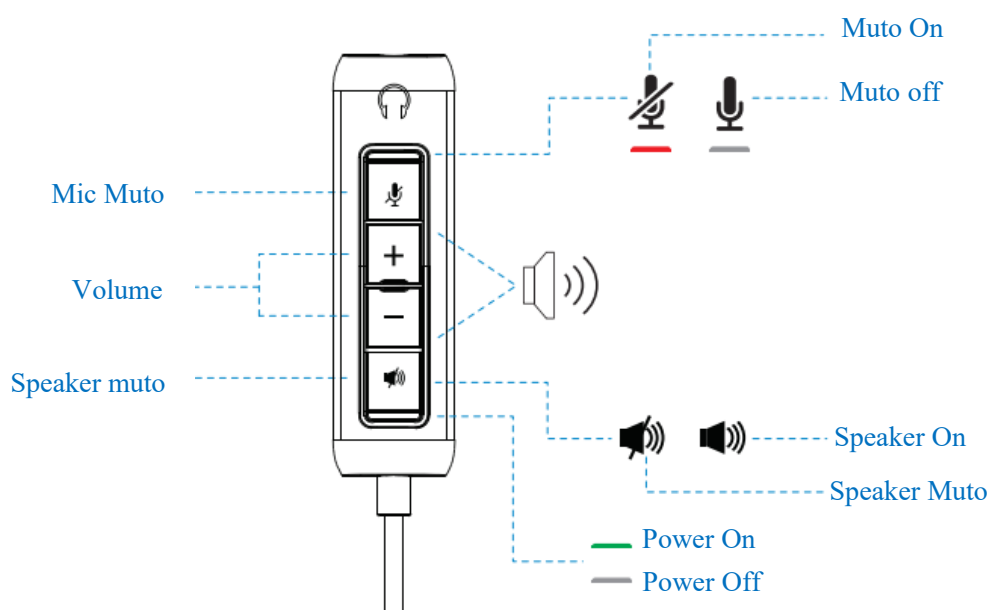

Specifiche

Modello No.		WH1022
USB-A		USB 2.0
Jack audio da 3,5 mm		CTIA
Altezza × Larghezza × Profondità:	Auricolare	161.5 mm × 155.2 mm × 59.8 mm
	Cuscinetti auricolari	60 mm × 60 mm × 10 mm
Tensione di funzionamento		3.0-5.5 V
Requisiti di sistema		Windows® 7 or higher
		MacOS® 10.7 or higher
		Linux®
Specifiche tecniche	Impedenza d'ingresso	32 Ohms
	Sensibilità (cuffia)	94 dB +/- 3 dB
	Sensibilità (microfono)	-47 dB +/- 3 dB
	Risposta in frequenza (cuffia)	315 Hz - 20 kHz
	Risposta in frequenza (microfono)	100 Hz - 18 kHz

Domande frequenti

1. Qual è la configurazione consigliata per installare le cuffie Dell WH1022?

Windows 7 a 64 bit o più recente

Una porta USB 2.0 tipo A

2. Come faccio a sapere se le cuffie sono accese?

Le cuffie Dell WH1022 hanno un LED di stato sul controller che rimane acceso (luce verde) quando le cuffie sono in uso. Il comportamento del LED di stato è il seguente:

Le cuffie sono accese - Il LED di stato è verde fisso

Le cuffie sono spente - Nessuna luce

3. Posso usare le cuffie Dell WH1022 senza il controller?

Sì, è possibile collegare direttamente il jack audio da 3,5 mm a qualsiasi dispositivo con porta da 3,5 mm.

4. Posso usare il controller con altri auricolari?

Sì, finché i tuoi auricolari hanno un jack audio da 3,5 mm (CTIA), puoi inserire il controller e collegarlo a un computer.

Risoluzione dei problemi

Problema	Soluzioni possibili
Nessun audio dalle cuffie	<ol style="list-style-type: none">1. Scollegare e ricollegare le cuffie al computer.2. Prova su un dispositivo alternativo, se disponibile.
Si sente l'eco dal microfono	<ol style="list-style-type: none">1. Regola il volume sul tuo computer o sul software host.2. Regola il braccio del microfono in modo che non sia troppo vicino alla tua bocca.
Rumore di ronzio durante le chiamate	Controllare il jack audio da 3,5 mm scollegando e ricollegando, se lo stato rimane, provare a ruotare il jack audio.
Impossibile sentire chiaramente l'audio	<ol style="list-style-type: none">1. Regola il microfono più vicino alla tua bocca.2. Regolare il volume del microfono sull'adattatore o regolare il tipo di microfono sull'adattatore selezionato.3. Scollegare e ricollegare l'auricolare per controllare di nuovo.
Gli altoparlanti del computer riproducono l'audio nonostante le cuffie siano collegate.	Controllate "Setting>System>Audio>Select Output Device" e selezionate "Dell Stereo Headset".

Informazioni legali

Garanzia

Garanzia limitata e politiche di restituzione

La cuffia Dell WH1022 vengono spedite con un hardware limitato a 3 anni. Se acquistate insieme a un sistema Dell, seguiranno la garanzia del sistema.

Per i clienti statunitensi:

Questo acquisto e l'uso di questo prodotto sono soggetti al contratto con l'utente finale di Dell, che si può trovare all'indirizzo www.dell.com/terms. Questo documento contiene una clausola di arbitrato vincolante.

Per i clienti europei, mediorientali e africani:

I prodotti a marchio Dell venduti e utilizzati sono soggetti ai diritti legali dei consumatori nazionali applicabili, ai termini di qualsiasi accordo di vendita al dettaglio da voi stipulato (che si applicherà tra voi e il rivenditore) e ai termini contrattuali di Dell per l'utente finale.

Dell può anche fornire una garanzia hardware aggiuntiva; i dettagli completi del contratto con l'utente finale e delle condizioni di garanzia Dell sono disponibili all'indirizzo www.dell.com, selezionando il proprio paese dall'elenco in fondo alla pagina "home" e cliccando sul link "termini e condizioni" per le condizioni dell'utente finale o sul link "supporto" per le condizioni di garanzia.

Per i clienti non statunitensi:

I prodotti a marchio Dell venduti e utilizzati sono soggetti ai diritti legali dei consumatori nazionali applicabili, ai termini di qualsiasi contratto di vendita al dettaglio da voi stipulato (che sarà valido tra voi e il rivenditore) e ai termini di garanzia di Dell. Dell può anche fornire una garanzia hardware aggiuntiva. I dettagli completi dei termini di garanzia di Dell sono disponibili all'indirizzo www.dell.com, selezionando il proprio paese dall'elenco in fondo alla pagina "home" e cliccando sul link "termini e condizioni" o sul link "supporto" per i termini di garanzia.

Informazioni sulla sicurezza



Mantenere il volume a livelli ottimali durante l'uso.

Non ascoltare ad alto volume per un lungo periodo. L'esposizione prolungata a un volume elevato può causare un'alta pressione sonora e può causare il rischio di danni all'udito.

Ottenere aiuto

Contattare Dell

NOTA: Se non si dispone di una connessione Internet attiva, è possibile trovare le informazioni di contatto sulla fattura di acquisto, sulla bolla di accompagnamento, sulla fattura o sul catalogo dei prodotti Dell.

Dell fornisce diverse opzioni di supporto e assistenza online e telefoniche. La disponibilità varia a seconda del paese e del prodotto e alcuni servizi potrebbero non essere disponibili nella propria zona. Per contattare Dell per problemi di vendita, supporto tecnico o assistenza clienti.

Passi

1. Vai su www.dell.com/support.
2. Seleziona la tua categoria di supporto.
3. Verifica il tuo paese o regione nell'elenco a discesa Scegli un paese/regione in fondo alla pagina.
4. Seleziona il servizio o il link di supporto appropriato in base alle tue esigenze