



Monitor per videoconferenze curvo

Dell P3424WEB

Guida all'uso

Modello: P3424WEB
Modello normativo: P3424WEBt



-  **NOTA:** Una NOTA segnala informazioni importanti che aiutano a fare un migliore utilizzo del proprio computer.
-  **ATTENZIONE:** La dicitura ATTENZIONE indica potenziali danni all'hardware o la perdita dei dati se non si osservano le istruzioni.
-  **AVVERTENZA:** La dicitura AVVERTENZA indica potenziali danni materiali, lesioni personali o morte.

Copyright © 2023 Dell Inc. o relative filiali. Tutti i diritti riservati. Dell, EMC e altri marchi sono marchi di fabbrica di Dell Inc. o delle sue filiali. Altri marchi potrebbero essere marchi di fabbrica appartenenti ai rispettivi proprietari.

2023 – 10

Rev. A00

Indice

- Istruzioni per la sicurezza. 6**
- Informazioni sul monitor 7**
 - Contenuti della confezione 7
 - Caratteristiche del prodotto. 8
 - Compatibilità del sistema operativo. 10
 - Identificazione delle parti e dei controlli 11
 - Vista frontale 11
 - Vista posteriore. 14
 - Vista inferiore. 15
- Specifiche del monitor. 17**
 - Specifiche sulla risoluzione 19
 - Modalità di visualizzazione predefinite 19
 - Unified Communications (UC) Platform Compatibility List 20
 - Specifiche elettriche 21
 - Specifiche del webcam. 22
 - Specifiche altoparlante. 22
 - Specifiche microfono. 22
 - Caratteristiche fisiche 22
 - Caratteristiche ambientali 24
 - Assegnazione dei pin 26
- Plug-and-Play 33**
- Qualità del monitor LCD e criteri sui pixel 33**
- Ergonomia 34**
- Per maneggiare e spostare il display 36**
- Indicazioni per la manutenzione. 38**
 - Pulizia del monitor 38



Installazione del monitor	39
Collegamento del supporto	39
Uso della funzione di inclinazione, rotazione ed estensione verticale	42
Inclinazione, rotazione ed estensione verticale	42
Collegamento del monitor	43
Dell Power Button Sync (DPBS)	47
Primo collegamento del monitor per DPBS	49
Uso della funzione DPBS	51
Collegamento del monitor per USB-C in modalità DPBS	53
Organizzazione dei cavi	55
Funzionamento della webcam del monitor	56
Dell Peripheral Manager	57
Fissaggio del monitor con il blocco Kensington (Optional)	57
Rimozione del supporto del monitor	58
Installazione su parete (optional)	59
Funzionamento del monitor	60
Accensione del monitor	60
Uso del controllo del joystick	60
Utilizzo dell'utilità di avvio del menu	61
Tasti del pannello frontale	63
Uso del menu principale(OSD)	64
Uso della funzione di blocco OSD	81
Initial Setup (Imp. iniziale)	84
Messaggi di avviso OSD	85
Impostazione della risoluzione massima	88
Configurazione di Windows Hello	89
Configurazione della webcam del monitor come impostazione predefinita nel sistema operativo	93
Configurazione dell'altoparlante del monitor come impostazione predefinita nel sistema operativo	98
Caso d'uso dell'altoparlante e del microfono del monitor	100





Risoluzione dei problemi	102
Diagnostica	102
Diagnostica integrata	103
Problemi comuni	104
Problemi specifici del prodotto	106
Problemi specifici di Microsoft® Teams® / Skype for Business®	116
Problemi specifici USB (Universal Serial Bus)	118
Informazioni sulla normativa	119
Dichiarazione FCC (solo Stati Uniti) ed altre informazioni sulle normative	119
Database dei prodotti dell'UE per l'etichetta energetica e la scheda informativa del prodotto.	119
Contattare Dell	120



Istruzioni per la sicurezza

Utilizzare le seguenti linee guida di sicurezza per proteggere il monitor da potenziali danni e garantire la sicurezza personale. Se non diversamente indicato, ciascuna procedura inclusa in questo documento presuppone che l'utente abbia letto le informazioni sulla sicurezza in dotazione con il monitor.

 **NOTA: Prima di utilizzare il monitor, leggere le informazioni sulla sicurezza in dotazione e stampate sul prodotto. Conservare la documentazione in un luogo sicuro per riferimento futuro.**

 **AVVERTENZA: L'utilizzo dei controlli, delle regolazioni o delle procedure in modo diverso da quello specificato in questo documento può esporre a scosse elettriche, pericoli elettrici e/o pericoli meccanici.**

 **AVVERTENZA: Gli effetti a lungo termine possibili dell'ascolto di audio a volume elevato tramite cuffie (sul monitor che le supporta) può provocare danni all'udito.**

- Collocare il monitor su una superficie solida e maneggiarlo con cautela. Lo schermo è fragile e può danneggiarsi se lasciato cadere o colpito con un oggetto appuntito.
- Accertarsi che il monitor abbia valori nominali elettrici tali da funzionare con l'alimentazione CA disponibile nella propria regione geografica.
- Tenere il monitor a temperatura ambiente. Condizioni di freddo o caldo eccessivo possono influire negativamente sui cristalli liquidi del display.
- Collegare il cavo di alimentazione dal monitor a una presa di corrente vicina e accessibile. Consultare [Collegamento del monitor](#).
- Non posizionare e utilizzare il monitor su una superficie bagnata o vicino all'acqua.
- Non sottoporre il monitor a forti vibrazioni o condizioni di forte impatto. Ad esempio, non collocare il monitor all'interno di un bagagliaio.
- Scollegare il monitor se si prevede di non usarlo per un periodo di tempo prolungato.
- Per evitare scosse elettriche, non tentare di rimuovere alcun coperchio o toccare l'interno del monitor.
- Leggere attentamente queste istruzioni. Conservare questo documento per riferimento futuro. Seguire tutte le avvertenze e le istruzioni riportate sul prodotto.
- Alcuni monitor possono essere montati a parete utilizzando il supporto VESA in vendita separatamente. Assicurarsi di utilizzare le specifiche VESA corrette, come indicato nella sezione relativa al montaggio a parete del Manuale dell'utente.

Fare riferimento al documento Informazioni sulla sicurezza, ambientali e di carattere regolamentare (SERI) in dotazione con il monitor per informazioni sulle istruzioni per la sicurezza.



Informazioni sul monitor

Contenuti della confezione

La tabella seguente fornisce l'elenco dei componenti in dotazione con il monitor. Se un componente è mancante, contattare Dell. Per ulteriori informazioni, vedere [Contattare Dell](#).







 **NOTA: Alcuni articoli potrebbero essere accessori optional e potrebbero non essere inviati insieme al monitor. Alcune funzioni potrebbero non essere disponibili in alcuni Paesi.**

Immagine del componente	Descrizione del componente
	Display
	Supporto
	Base
	Cavo d'alimentazione (varia in base ai paesi)
	Cavo DisplayPort da 1,8 M (da DisplayPort a DisplayPort)

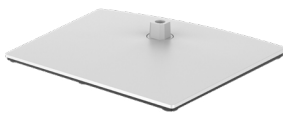

	<p>Cavo USB 3.2 Gen1 da 1,8 M Type-A-Type-B upstream</p>
	<p>Cavo USB-C® da 1,8 M (C-C)</p>
	<ul style="list-style-type: none"> • Guida introduttiva • Informazioni sulla sicurezza, ambientali e di carattere regolamentare

Caratteristiche del prodotto

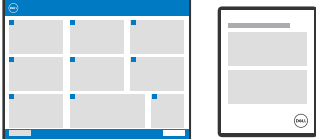
Il monitor **Dell P3424WEB** è dotato di schermo LCD a matrice attiva TFT (Thin-Film Transistor) con retroilluminazione a LED. Le caratteristiche del monitor includono:

- Area visibile dello schermo (misurata diagonalmente) 86,71 cm (34,14 pollici). Risoluzione 3440 x 1440 (21:9) con supporto schermo intero per risoluzioni più basse.
- Ampio angolo di visione con 99% di colore sRGB.
- Capacità di regolazione inclinazione, rotazione ed estensione verticale.
- Altoparlanti integrati (2 x 5 W).
- Supporto piedistallo rimovibile e fori di montaggio VESA™ (Video Electronics Standards Association) da 100 mm che consentono la flessibilità nelle soluzioni di montaggio.
- La mascherina ultra sottile riduce gli spazi in configurazioni con più monitor, permettendo una più facile installazione ed un'esperienza visiva elegante.
- Connettività digitale estesa con DP che consente una compatibilità futura del monitor.
- USB Type-C® singola per alimentare i notebook compatibili durante la ricezione di segnali video e dati.
- Le porte USB-C e RJ45 consentono un'esperienza con cavo singolo e connessione di rete.
- Capacità Plug and Play, se supportata dal computer.
- Menu di regolazione OSD per una facile impostazione ed ottimizzazione dello schermo.



- Blocco alimentazione e tasti OSD.
 - Alloggio antifurto.
 - Blocco supporto
 - Supporta la modalità Picture by Picture (PBP) e Picture in Picture (PIP).
 - Consente all'utente di passare alla funzione USB KVM in modalità PBP/PIP.
 - Il monitor è progettato con la funzione Dell Power Button Sync (DPBS) per controllare lo stato di alimentazione del sistema PC dal tasto di alimentazione del monitor.*
 - Premium Panel Exchange per tranquillità.
 - Ottimizzare il comfort visivo con uno schermo antisfarfallio e funzionalità ComfortView Plus.
 - Questo monitor utilizza un pannello a luce blu bassa. Quando il monitor viene ripristinato alle impostazioni di fabbrica o all'impostazione predefinita (Modalità preimpostata: Standard), funziona in conformità con TUV Rheinland (fornitore di soluzioni hardware).
 - Diminuisce il livello di pericolo di luce blu emessa dallo schermo per rendere la visione più comoda per gli occhi.
 - Il monitor adotta la tecnologia antisfarfallio, che cancella lo sfarfallio visibile agli occhi, offre un'esperienza visiva confortevole e previene gli utenti che soffrono di affaticamento degli occhi e affaticamento visivo.
 - Certificato per Microsoft Teams® e Zoom®.
 - Certificato per Windows Hello® (autenticazione biometrica) e supporta Microsoft Cortana®.
 - Personalizzazioni aggiuntive tramite Dell Peripheral Manager/Dell Display Manager (DDM) per il sistema operativo Windows e Dell Display and Peripheral Manager (DDPM) per il sistema operativo Mac.
- * Il sistema Dell che supporta DPBS è elencato nel sito Web Dell. La funzione DPBS può essere abilitata nel menu OSD sotto Display.

⚠ AVVERTENZA: I possibili effetti a lungo termine dell'emissione di luce blu dal monitor potrebbero causare danni alla vista, compresi affaticamento degli occhi, affaticamento visivo e così via. La funzione ComfortView Plus è stata progettata per ridurre la quantità di luce blu emessa dal monitor per ottimizzare il comfort visivo.



Compatibilità del sistema operativo

- Windows 10 versione 21H2 e Windows 11 versione 21H2*
- macOS 12.3.1*

*La compatibilità del sistema operativo sui monitor con marchio Dell e Alienware può variare in base a fattori quali:

- Date di rilascio specifiche in cui sono disponibili versioni, patch o aggiornamenti del sistema operativo.
- Date di rilascio specifiche quando sono disponibili aggiornamenti del firmware, dell'applicazione software o dei driver dei monitor con marchio Dell e Alienware sul sito Web del supporto Dell.



Identificazione delle parti e dei controlli

Vista frontale

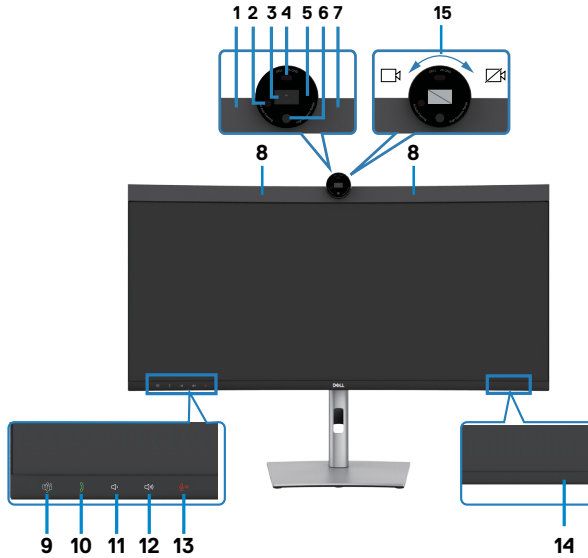

Etichetta	Descrizione	Uso
1,7	Microfoni	Microfoni del monitor (Mic).
2	LED IR	Indicatore di infrarossi (IR).
3	Telecamera RGB	Trasmette l'immagine in una videoconferenza.
4	Sensore di prossimità	Supporta la funzione di riattivazione e blocco in presenza di persone.
5	Indicatore LED webcam	Indicatore della webcam. Si accende in bianco quando la webcam è in uso.
6	Telecamera IR	Supporta la funzione di riconoscimento facciale.
8	Altoparlanti integrati	Per emettere audio dall'ingresso audio.



9	Tasto Teams e LED	<p>Il LED si accende in bianco fisso quando Microsoft Teams® è connesso e in esecuzione. Il LED lampeggia quando è presente una notifica di Teams.</p> <p>Premere brevemente il tasto per visualizzare Teams e aprire la notifica. Assicurarsi che l'applicazione Teams sia connessa e sia già in esecuzione in background.</p> <p>NOTA: Affinché il tasto Teams funzioni, assicurarsi che l'account Teams sia predisposto/configurato come modalità "Solo Teams". L'amministratore del tenant deve abilitare l'account alla modalità "Solo Teams".</p> <p>NOTA: Il tasto Teams funziona solo con l'applicazione Teams in modalità "Solo Teams". L'impostazione potrebbe variare nell'ambiente aziendale, con il risultato che il tasto Teams non funziona sul monitor. Verificare con il proprio amministratore di sistema.</p>
10	Hookswitch (Alzamicrotelefono) e LED	<p>Il LED lampeggia in verde in caso di una chiamata Teams/Skype for Business (SfB) in arrivo. Il LED si accende in verde fisso durante la chiamata Teams/Skype for Business (SfB).</p> <p>Premere brevemente per rispondere/terminare la chiamata.</p> <p>Premere a lungo per rifiutare la chiamata in arrivo.</p>
11	Volume giù e LED	<p>Premere brevemente per abbassare il volume di 2 unità.</p> <p>Premere a lungo per abbassare continuamente il volume.</p>
12	Volume su e LED	<p>Premere brevemente per aumentare il volume di 2 unità.</p> <p>Premere a lungo per aumentare continuamente il volume.</p>



13	Esclusione microfono e LED	<p>Premere per disattivare e attivare l'audio del microfono.</p> <p>Il LED si illumina rosso fisso quando viene silenziato il microfono.</p> <p>Il LED si spegne quando il microfono è abilitato/l'audio è attivato.</p>
14	LED indicatore d'alimentazione	<p>La spia bianca fissa indica che il monitor è acceso e funziona normalmente. La spia bianca intermittente indica che il monitor è in modalità Standby.</p>
15	Chiusura/apertura dell'otturatore della telecamera	<p>Ruotare in senso orario per chiudere l'otturatore della telecamera. Quando è chiuso, l'immagine acquisita dalla telecamera viene sostituita da un motivo nero.</p> <p>Ruotare in senso antiorario per aprire l'otturatore della telecamera. Quando è aperto, le applicazioni UC sono in grado di utilizzare la telecamera se necessario.</p> <p>NOTA: la chiusura dell'otturatore della telecamera è diversa dalla disabilitazione del "Webcam e Sensore di presenza" nel menu OSD. La disabilitazione di "Webcam e sensore di presenza" spegne tutto il modulo webcam e pertanto sia la webcam che il sensore non vengono visualizzati nel sistema.</p>



Vista posteriore







Etichetta	Descrizione	Uso
1	Fori di montaggio VESA (100 mm x 100 mm - dietro la copertura VESA fissata)	Installare il monitor alla parete utilizzando un apposito kit compatibile VESA (100 mm x 100 mm).
2	Etichetta di conformità	Elenca le approvazioni delle autorità di regolamentazione.
3	Tasto di sblocco del supporto	Libera il supporto dal monitor.
4	Tasto accensione/spegnimento	Per accendere o spegnere il monitor.
5	Joystick	Usare per controllare il menu OSD. Per ulteriori informazioni, vedere Funzionamento del monitor .
6	Indirizzo Mac, codice a barre, numero di serie ed etichetta Codice di servizio	Fare riferimento a questa etichetta quando ci si mette in contatto con il Supporto tecnico Dell. Il codice di servizio è un identificatore alfanumerico univoco che consente ai tecnici Dell di identificare i componenti hardware del computer e accedere alle informazioni di garanzia.
7	Alloggio per la gestione dei cavi	Permette di organizzare i cavi inserendoli attraverso il foro.

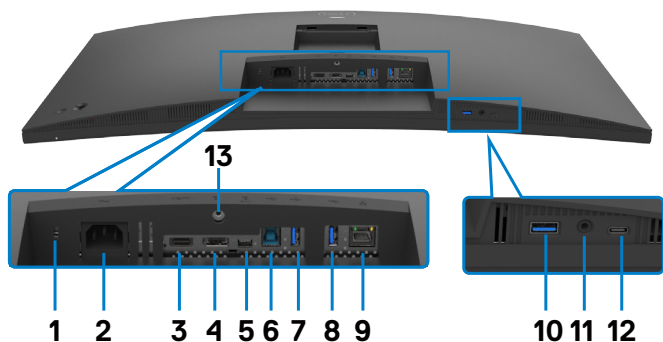







Vista inferiore



Etichetta	Descrizione	Uso
1	Alloggio antifurto (basato su Kensington Security Slot™)	Fissa il monitor con l'alloggio antifurto (venduto separatamente).
2	 Connettore d'alimentazione	Collegare il cavo di alimentazione.
3	HDMI Porta HDMI	Collegare il computer con il cavo HDMI.
4	 Connettore DP (ingresso)	Collegare il cavo DP del computer.
5	 USB Type-C upstream/DisplayPort (Video + Dati)	Collegare al computer con il cavo USB Type-C. La porta USB Type-C consente la velocità di trasferimento più veloce (USB 3.2 Gen1) e la modalità alternativa con DP 1.2 che supporta la risoluzione massima di 3440 x 1440 a 60 Hz, PD 20 V/4.5 A, 15 V/3 A, 9 V/3 A, 5 V/3 A. NOTA: USB Type-C non è supportato su versioni Windows precedenti a Windows 10.
6	 USB-B upstream	Collegare al computer con il cavo USB. Una volta collegato il cavo, utilizzare i connettori downstream USB del monitor.



7,8,10	 Super speed USB 5 Gbps (USB 3.2 Gen1) (3)	Permette di collegare i dispositivi USB. È possibile utilizzare queste porte solo dopo avere collegato il cavo USB (da Type-A a Type-B o da Type-C a Type-C) dal computer al monitor. La porta con l'icona batteria  supporta carica batteria Rev. 1,2.
9	 Connettore RJ45	Connettersi a Internet. È possibile navigare su Internet tramite RJ45 solo dopo avere collegato il cavo USB (A a B o da C a C) dal computer al monitor.
11	 Connettore microfono e cuffie combinati da 3.5 mm	Collega cuffie o auricolari tramite canali audio HDMI o DisplayPort o USB Type-C. Per utilizzare la funzione del microfono, assicurarsi che sia collegato un cavo USB upstream e selezionare il percorso audio dell'altoparlante con cancellazione dell'eco nell'interfaccia delle impostazioni audio. Il connettore cuffie supporta le cuffie con microfono. NOTA: Una pressione sonora eccessiva dagli auricolari o dalle cuffie può causare danni o perdite all'udito. La regolazione dell'equalizzatore al massimo aumenta la tensione di uscita degli auricolari e delle cuffie e, di conseguenza, il livello di pressione sonora.
12	 Porte downstream USB Type-C (Solo dati)	La porta con l'icona  supporta 5 V/ 3 A. Permette di collegare i dispositivi USB. È possibile utilizzare queste porte solo dopo avere collegato il cavo USB (A a B o da C a C) dal computer al monitor. NOTA: Questa porta è solo downstream e non è in grado di trasmettere video o audio al display o agli altoparlanti.
13	Blocco supporto	Bloccare il supporto al monitor usando una vite M3 x 6 mm (vite non inclusa).



Specifiche del monitor

Modello	P3424WEB
Tipo di schermo	Matrice attiva - TFT LCD
Tipo di pannello	Tecnologia IPS (In Plane Switching)
Rapporto proporzioni	21:9
Dimensioni immagine visibile	
Diagonale	86,71 cm (34,14 pollici)
Area attiva	
Orizzontale	799,8 mm (31,49 pollici)
Verticale	334,80 mm (13,18 pollici)
Area	267773,04 mm ² (415,05 pollici ²)
Pixel pitch	0,2325 mm x 0,2325 mm
Pixel per pollice (PPI)	109,68
Angolo di visuale	
Orizzontale	178° (tipico)
Verticale	178° (tipico)
Luminosità	300 cd/m ² (tipico)
Rapporto di contrasto	Da 1000 a 1 (tipico)
Curvatura	3800R (tipico)
Rivestimento dello schermo	Trattamento antiriflesso del rivestimento duro del polarizzatore anteriore (3H)
Retroilluminazione	LED
Tempo di risposta (da grigio a grigio)	5 ms (modalità veloce) 8 ms (Modalità NORMALE)
Profondità colore	1,07 miliardi di colori ¹
Gamma di colori ²	sRGB 99%



Connettività	<ul style="list-style-type: none"> • 1 x DP 1.2 (HDCP 2.2) • 1 x HDMI 2.1 (TMDS)³ • 1 x USB Type-B (porta USB 3.2 Gen1 upstream) • 1 x USB Type-C (modalità alternata con DisplayPort 1.2, porta upstream USB 3.2 Gen1, PD alimentazione fino a 90 W) • 1 x downstream USB Type-C (15 W), USB 3.2 Gen1 (5 Gbps) • 2 x super speed USB 5 Gbps (USB 3.2 Gen1) • 1 x super speed USB 5 Gbps (USB 3.2 Gen1) con capacità di carica BC 1.2 a 2 A (max) • 1 x connettore cuffie da 3,5 mm • 1 x RJ45
--------------	--

Larghezza bordo (bordo del monitor su area attiva)

Parte superiore	39,20 mm
Sinistra/Destra	8,67 mm
Parte inferiore	21,70 mm

Regolabilità	
Supporto regolabile in altezza	150 mm
Inclinazione	Da -5° a 21°
Rotazione	Da -30° a 30°
Perno	NA
Regolazione inclinazione	Da -4° a 4°

 **NOTA: non montare o utilizzare questo monitor con orientamento verticale o orizzontale invertito (180°) poiché potrebbe danneggiarsi.**

Gestione cavi	Sì
Compatibilità Dell Display Manager (DDM)	Easy Arrange e altre funzioni chiave
Sicurezza	Alloggio antifurto (blocco cavo venduto separatamente)

¹ L'uscita video dalla porta DP/HDMI alla risoluzione massima di 3440 x 1440 a 60 Hz è di 1,07 miliardi di colori. L'uscita video dalla porta USB-C alla massima risoluzione 3440 x 1440 a 60 Hz è di 16,78 milioni di colori.

² Solo su schermo nativo, nella preimpostazione modalità Pers.



³ Non supporta la specifica opzionale HDMI 2.1, inclusi HDMI Ethernet Channel (HEC), Audio Return Channel (ARC), standard per formato e risoluzioni 3D, standard per risoluzione cinema digitale 4K, HDR, Fixed Rate Link (FRL), Enhanced audio return channel (eARC), Variable Refresh Rate (VRR), Quick Media Switching (QMS), Quick Frame Transport (QFT), modalità Auto Low Latency (ALLM), Display Stream Compression (DSC) e Source-Based Tone Mapping (SBTM).

Supporta fino a WQHD 3440 x 1440 a 60 Hz TMDS come specificato in HDMI 2.1.

Specifiche sulla risoluzione

Modello	P3424WEB
Portata scansione orizzontale	30kHz - 90kHz
Portata scansione verticale	56Hz - 76Hz
Risoluzione predefinita	3440 x 1440 a 60Hz
Capacità di visualizzazione video (HDMI e modalità DP e USB Type-C Alternate)	480p, 560p, 720p, 1080p 1080i(HDMI only)

Modalità di visualizzazione predefinite

Modalità di visualizzazione	Frequenza orizzontale (kHz)	Frequenza verticale (Hz)	Pixel Clock (MHz)	Polarità di sincronia (Orizzontale/Verticale)
VESA, 720 x 400	31,50	70,0	28,30	-/+
VESA, 640 x 480	31,50	60,0	25,20	-/-
VESA, 640 x 480	37,50	75,0	31,50	-/-
VESA, 800 x 600	37,90	60,30	40,0	+/+
VESA, 800 x 600	46,90	75,0	49,50	+/+
VESA, 1024 x 768	48,40	60,0	65,0	-/-
VESA, 1024 x 768	60,0	75,0	78,80	+/+
VESA, 1152 x 864	67,50	75,0	108,0	+/+
VESA, 1280 x 1024	64,0	60,0	108,0	+/+
VESA, 1280 x 1024	80,0	75,0	135,0	+/+
VESA, 1600 x 1200	75,0	60,0	162,0	+/+
VESA, 1920 x 1080	67,50	60,0	148,50	+/+
VESA, 2048 x 1080	66,58	60,0	147,16	+/-
VESA, 2560 x 1440	88,80	60,0	241,50	+/-
CVT, 3440 x 1440	88,81	60,0	319,75	+/-



Unified Communications (UC) Platform Compatibility List

The table below highlights the call functions that work on the Dell Video Conferencing Monitor – P3424WEB monitor when using the following UC platforms.

Funzioni di chiamata	Tasto	UC platforms		
		Microsoft Teams	Skype for Business	Zoom
Viene visualizzato Microsoft Teams	Teams	Supportata	Non supportata	Non supportata
Rispondi alla chiamata	Hookswitch (Alzamicrotelefono)	Supportata	Supportata	Non supportata
Termina chiamata	Hookswitch (Alzamicrotelefono)	Supportata	Supportata	Non supportata
Rifiuta chiamata	Hookswitch (Alzamicrotelefono)	Supportata	Supportata	Non supportata
Abbassare il volume altoparlante	Volume Down (Volume giù)	Supportata	Supportata**	Supportata
Aumentare il volume altoparlante	Volume Up (Volume su)	Supportata	Supportata**	Supportata
Disattiva/attiva audio microfono	Mute	Supportata	Supportata	Supportata*

* La funzione Mute sul monitor Dell P3424WEB funziona premendo il pulsante Mute. Tuttavia, l'icona Mute sulla piattaforma UC non è sincronizzata (l'icona visualizza la funzione mute disabilitata).

** La funzione volume sul monitor Dell P3424WEB non funziona su macOS.

 **NOTA: per informazioni sul sistema operativo supportato, vedere [Compatibilità del sistema operativo](#).**



Specifiche elettriche

Modello	P3424WEB
Segnali di ingresso video	<ul style="list-style-type: none"> • Segnale video digitale per ciascuna linea differenziale Per linea differenziale con impedenza a 100 ohm • Supporto di ingresso segnale DP/HDMI/USB Type-C
Tensione/frequenza/corrente di ingresso	100-240 V CA / 50 o 60Hz \pm 3Hz / 2,4A (max)
Corrente in ingresso	120V : 42A (max) 240V : 80A (max)
Assorbimento energetico	0,3 W (Modalità Off) ¹ 0,3 W (Modalità Standby) ¹ 1,4 W (Modalità standby in rete) ¹ 31,5 W (Modalità On) ¹ 21 W (max) ² 28,08 W (P_{on}) ³ 94,01 W (TEC) ³

¹ Come definito nelle norme UE 2019/2021 e UE 2019/2013.

² Max. impostazione di luminosità e contrasto con la massima potenza di caricamento su tutte le porte USB.

³ P_{on} : Consumo energetico della modalità come definito nella versione 8.0 di Energy Star.

TEC: Consumo energetico totale in kWh come definito nella versione 8.0 di Energy Star.

Il presente documento è solo informativo e riporta le prestazioni di laboratorio. Il prodotto può funzionare in modo diverso, a seconda del software, dei componenti e delle periferiche ordinati e non sarà obbligatorio aggiornare tali informazioni. Di conseguenza, il cliente non deve affidarsi a queste informazioni per prendere decisioni in merito alle tolleranze elettriche o altro. Nessuna garanzia di accuratezza o completezza è espressa o implicita.

 **NOTA: Questo monitor è certificato ENERGY STAR.**



Questo prodotto è omologato per il programma ENERGY STAR nelle impostazioni predefinite che possono essere ripristinate con la funzione “Ripristino predefiniti” nel menu OSD. La modifica delle impostazioni predefinite o l’abilitazione di altre funzioni può aumentare l’assorbimento di corrente, che potrebbe superare il limite ENERGY STAR specificato.



Specifiche del webcam

Risoluzione video e dimensioni fotogrammi	<ul style="list-style-type: none">• 2K (2560 x 1440) a 30 fps, USB 3.0• FHD (1920 x 1080) a 30/60 fps, USB 2.0• HD (1280 x 720) a 30/60 fps, USB 2.0"
Interfaccia USB	USB 3.0
Campo visivo	78 gradi
Otturatore	Otturatore manuale
Windows Hello	Sì
Inquadratura automatica AI	Sì
Messa a fuoco automatica	Sì
Zoom	Zoom digitale 4x
Apertura	f2.0

Specifiche altoparlante

Potenza nominale altoparlanti	2 x 5 W
Risposta in frequenza	100 Hz - 20 kHz
Impedenza	8 ohm

Specifiche microfono

Tipo di microfono	Microfono digitale x 2
-------------------	------------------------

Caratteristiche fisiche

Modello	P3424WEB
Tipo di connettore	<ul style="list-style-type: none">• Connettore DP (ingresso)• HDMI Connettore• Connettore audio• RJ45 Connettore• Connettore USB Type-C upstream• Connettore USB Type-B upstream• Connettore porta downstream USB 3.2 Gen1 x 3• Connettore downstream USB Type-C
Tipo di cavo segnale	<ul style="list-style-type: none">• Cavo da DP a DP 1,8 M• Cavo USB 3.2 Gen1 da (A a B) da 1,8 M• Cavo USB 3.2 Gen1 da (C a C) da 1,8 M



Dimensioni (con supporto)	
Altezza (estesa)	595,89 mm (23,46 pollici)
Altezza (compresso)	445,89 mm (17,55 pollici)
Ampiezza	815,65 mm (32,11 pollici)
Profondità	242,47 mm (9,55 pollici)
Dimensioni (senza supporto)	
Altezza	419,99 mm (16,54 pollici)
Ampiezza	815,65 mm (32,11 pollici)
Profondità	84,85 mm (3,34 pollici)
Dimensioni della base	
Altezza (estesa)	433,32 mm (17,10 pollici)
Altezza (compresso)	386,50 mm (15,20 pollici)
Ampiezza	306,91 mm (12,10 pollici)
Profondità	242,47 mm (9,55 pollici)
Peso	
Peso con imballo	15,85 kg (34,94 lb)
Peso con supporto e cavi	11,43 kg (25,20 lb)
Peso senza supporto (considerazioni per montaggio su parete o montaggio VESA - senza cavi)	7,43 kg (16,38 lb)
Peso del supporto	3,40 kg (7,50 lb)



Caratteristiche ambientali

Standard conforme	
<ul style="list-style-type: none">· Monitor certificato ENERGY STAR.· EPEAT registrato ove applicabile. La registrazione EPEAT varia a seconda del paese. Vedere https://www.epeat.net per lo stato della registrazione per ogni paese.· TCO Certified & TCO Certified Edge.· Conformità RoHS.· Monitor senza BFR/PVC (esclusi i cavi esterni).· Soddisfa i requisiti di corrente di dispersione NFPA 99.· Vetro privo di arsenico e pannello privo di mercurio.	
Temperatura	
Funzionamento	Da 0°C a 40°C (da 32°F a 104°F)
Non operativa	Da -20°C a 60°C (da -4°F a 140°F)
Umidità	
Funzionamento	Da 10% a 80% (senza condensa)
Non operativa	Da 5% a 90% (senza condensa)
Altitudine	
Funzionamento	5 000 m (16 404 ft) (massimo)
Non operativa	12 192 m (40 000 ft) (massimo)
Dissipazione termica	716,55 BTU all'ora (max) 107,48 BTU all'ora (Modalità On)

Banda video

Porta video host	Cavo video	Profondità colore	Risoluzione
USB-C (Modalità Alt DP 1.2)	Cavo USB-C Gen1	10 bit	3440 x 1440 @ 30 Hz
USB-C (Modalità Alt DP 1.4)	Cavo USB-C Gen1	10 bit	3440 x 1440 @ 60 Hz
HDMI 1.4	Cavo HDMI 2.0	10 bit	3440 x 1440 @ 30 Hz
HDMI 2.0		10 bit	3440 x 1440 @ 60 Hz
DP 1.2	Cavo DP	10 bit	3440 x 1440 @ 60 Hz
DP1.4		10 bit	3440 x 1440 @ 60 Hz



Percorso audio

Porta video host	Cavo upstream USB	Percorso audio
USB-C (Modalità Alt DP 1.2)	Cavo USB-C Gen1	Altoparlante con cancellazione dell'eco (USB DELL P3424WEB)
		DELL P3424WEB (Display Audio)
USB-C (Modalità Alt DP 1.4)	Cavo USB-C Gen1	Altoparlante con cancellazione dell'eco (USB DELL P3424WEB)
		DELL P3424WEB (Display Audio)
DP	Cavo da USB-A a USB-B collegato	Altoparlante con cancellazione dell'eco (USB DELL P3424WEB)
	Cavo da USB-A a USB-B non collegato	DELL P3424WEB (Display Audio)
HDMI	Cavo da USB-A a USB-B collegato	Altoparlante con cancellazione dell'eco (USB DELL P3424WEB)
	Cavo da USB-A a USB-B non collegato	DELL P3424WEB (Display Audio)

Banda velocità USB

Host	Cavo upstream USB	Dispositivo USB collegato alla porta downstream USB-A o USB-C
USB-C (Modalità Alt DP 1.2)	Cavo USB-C Gen1	supportato, USB 2.0/3.2 Gen1
USB-C (Modalità Alt DP 1.4)	Cavo USB-C Gen1	supportato, USB 2.0/3.2 Gen1
USB-A 2.0	Cavo da USB-A a USB-B	supportato, USB 2.0
USB-A 3.2 Gen1	Cavo da USB-A a USB-B	supportato, USB 2.0/3.2 Gen1
USB-C 3.2 Gen1 (solo dati)	Cavo USB-C Gen1	supportato, USB 2.0/3.2 Gen1
USB-C 3.2 Gen2 (solo dati)	Cavo USB-C Gen1	supportato, USB 2.0/3.2 Gen1



Assegnazione dei pin

Connettore DP (ingresso)

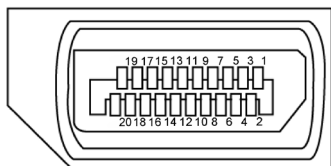

Numero pin	Lato a 20 pin del cavo segnale collegato
1	ML3(n)
2	Massa
3	ML3(p)
4	ML2(n)
5	Massa
6	ML2(p)
7	ML1(n)
8	Massa
9	ML1(p)
10	ML0(n)
11	Massa
12	ML0(p)
13	CONFIG1
14	CONFIG2
15	AUX CH (p)
16	Massa
17	AUX CH (n)
18	Rilevamento Hot Plug
19	Ritorno
20	DP_PWR



Connettore HDMI

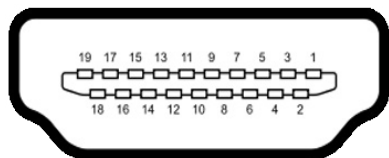

Numero pin	Lato a 19 pin del cavo segnale collegato
1	TMDS DATA 2+
2	TMDS DATA 2 SHIELD
3	TMDS DATA 2-
4	TMDS DATA 1+
5	TMDS DATA 1 SHIELD
6	TMDS DATA 1-
7	TMDS DATA 0+
8	TMDS DATA 0 SHIELD
9	TMDS DATA 0-
10	TMDS CLOCK+
11	TMDS CLOCK SHIELD
12	TMDS CLOCK-
13	CEC
14	Riservato (N.C. sul dispositivo)
15	DDC CLOCK (SCL)
16	DDC DATA (SDA)
17	DDC / CEC Ground
18	+5 V POWER
19	HOT PLUG DETECT



Connettore USB Type-C

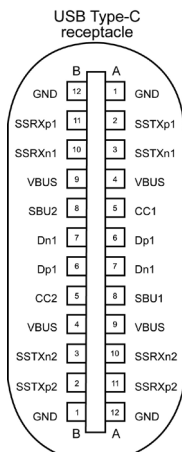

typically connected to a charger through a Type-C cable

Pin	segnale	Pin	segnale
A1	GND	B12	GND
A2	SSTXp1	B11	SSRXp1
A3	SSTXn1	B10	SSRXn1
A4	VBUS	B9	VBUS
A5	CC1	B8	SBU2
A6	Dp1	B7	Dn1
A7	Dn1	B6	Dp1
A8	SBU1	B5	CC2
A9	VBUS	B4	VBUS
A10	SSRXn2	B3	SSTXn2
A11	SSRXp2	B2	SSTXp2
A12	GND	B1	GND





Interfaccia USB

Questa sezione offre informazioni sulle porte USB disponibili sul monitor.

NOTA: Fino a 2A su porta downstream USB (porta con l'icona batteria ) con dispositivi conformi a carica batteria 1.2; fino a 0,9A sulle altre porte downstream USB. Fino a 3A su porta downstream USB Type-C (porta con icona ) con dispositivi di conformità 5V/3A.

Il computer dispone delle seguenti porte USB:

- 2 upstream - sul retro.
- 4 downstream - 2 sulla parte inferiore, 2 sul retro.

Porta di ricarica alimentazione - la porta con l'icona della batteria  supporta la ricarica rapida della corrente se il dispositivo è compatibile BC 1.2. La porta downstream USB Type-C con icona  supporta la capacità di carica a corrente rapida se il dispositivo è compatibile con 5V/3A.

NOTA: le porte USB del monitor funzionano solo quando il monitor è acceso o in modalità Standby. Se il cavo USB (da Type-C a Type-C) è collegato, le porte USB funzionano normalmente. In caso contrario, seguire l'impostazione OSD di Altra ricarica USB, se l'impostazione è "Attiva in modalità standby", la porta USB funzionerà normalmente, altrimenti sarà disabilitata. Se si spegne e si riaccende il monitor, le periferiche collegate potrebbero impiegare alcuni secondi per riprendere il normale funzionamento.

Velocità di trasferimento	Velocità dei dati	Consumo energetico massimo (ogni porta)
super speed	5 Gbps	4,5W
High-Speed	480 Mbps	2,5W
Full speed	12 Mbps	2,5W



USB Porta upstream

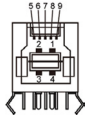

Numero pin	Nome del segnale
1	VBUS
2	D-
3	D+
4	GND
5	StdB_SSTX-
6	StdB_SSTX+
7	GND_DRAIN
8	StdB_SSRX-
9	StdB_SSRX+
Shell	Schermatura

USB Porta downstream



Numero pin	Nome del segnale
1	VBUS
2	D-
3	D+
4	GND
5	StdA_SSRX-
6	StdA_SSRX+
7	GND_DRAIN
8	StdA_SSTX-
9	StdA_SSTX+
Shell	Schermatura

Porta RJ45 (lato connettore)

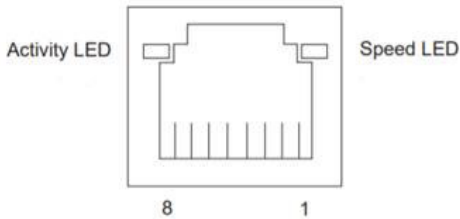

Pin n.	10BASE-T 100BASE-T	1000BASE-T
1	Trasmissione+	BI_DA+
2	Trasmissione-	BI_DA-
3	Ricezione+	BI_DB+
4	Non usato	BI_DC+
5	Non usato	BI_DC-
6	Ricezione-	BI_DB-
7	Non usato	BI_DD+
8	Non usato	BI_DD-



Installazione del driver

Installare il driver del controller Ethernet GBE USB Realtek disponibile per il sistema. È disponibile per il download all'indirizzo <https://www.dell.com/support> nella sezione "Driver e download".

Velocità dei dati di rete (RJ45) tramite USB-C su 1000 Mbps.

Comportamento Wake-on-LAN

Stato di risparmio energetico del computer	Comportamento del sistema dopo aver ricevuto il comando Wake-on-LAN (WOL).
Standby moderno (S0ix)	Il computer e il monitor rimangono in standby ma la comunicazione di rete è abilitata.
Standby/sospensione (S3)	Sia il computer che il monitor sono accesi.
Ibernazione (S4)	Sia il computer che il monitor sono accesi.
Spento/Spengimento (S5)	Sia il computer che il monitor sono accesi.

 **NOTA: è necessario prima configurare il BIOS del computer per abilitare la funzione WOL.**

 **NOTA: Questa porta LAN è conforme a IEEE 802.3az 1000Base-T, che supporta Pass-thru (MAPT) indirizzo Mac (stampato sull'etichetta del modello), Riattivazione LAN (WOL) dalla modalità Standby (solo S3) e la funzione Avvio UEFI* PXE [Avvio UEFI PXE non è supportato su PC Dell (ad eccezione di OptiPlex 7090/3090 Ultra Desktop)], queste 3 funzioni dipendono dalle impostazioni BIOS e dalla versione del sistema operativo. La funzionalità può variare con i computer non Dell.**

*UEFI sta per Unified Extensible Firmware Interface.

 **NOTA: WOL S4 e WOL S5 sono compatibili solo con i sistemi Dell che supportano DPBS e sono dotati solo di collegamento USB-C. Assicurarsi che la funzione DPBS sia abilitata sia sul computer che sul monitor.**

 **NOTA: in caso di problemi relativi a WOL, è necessario eseguire il debug del computer senza monitor. Una volta risolto il problema, connettersi al monitor.**



Stato del LED del connettore RJ45:



LED	Colore	Descrizione
LED destro	Giallo o verde	Indicatore di velocità: <ul style="list-style-type: none">• Giallo On - 1000 Mbps• Verde On - 100 Mbps• Off - 10 Mbps
LED sinistro	Verde	Indicatore di collegamento/attività: <ul style="list-style-type: none">• Lampeggiante - attività sulla porta.• Verde On - il collegamento è stato stabilito.• Off - il collegamento non è stato stabilito.

 **NOTA: Il cavo RJ45 è un accessorio standard non incluso nella confezione.**



Plug-and-Play

È possibile collegare il monitor a qualsiasi sistema compatibile Plug and Play. Il monitor fornisce automaticamente al computer il proprio EDID (Extended Display Identification Data) utilizzando i protocolli DDC (Display Data Channel) in modo che il computer possa configurare e ottimizzare i parametri del monitor. La maggior parte delle installazioni del monitor è automatica; se desiderato, è possibile selezionare altre impostazioni. Per ulteriori informazioni sulla modifica delle impostazioni del monitor, consultare [Funzionamento del monitor](#).

Qualità del monitor LCD e criteri sui pixel

Durante la procedura di produzione dei monitor LCD, non è inconsueto che uno o più pixel si blocchino in uno stato immutabile che sono difficili da vedere e non influenzano la qualità di visualizzazione o di usabilità. Per ulteriori informazioni sulla qualità del monitor Dell e sulla politica sui pixel, vedere <https://www.dell.com/pixelguidelines>.



Ergonomia

△ **ATTENZIONE: L'uso improprio o prolungato della tastiera può provocare lesioni.**

△ **ATTENZIONE: La visualizzazione dello schermo del monitor per lunghi periodi di tempo può provocare affaticamento degli occhi.**

Per comodità ed efficienza, osservare le seguenti indicazioni durante l'installazione e l'utilizzo della workstation del computer:

- Collocare il computer in modo che il monitor e la tastiera siano direttamente davanti all'utente mentre lavora. In commercio sono disponibili ripiani speciali per posizionare correttamente la tastiera.
- Per ridurre il rischio di affaticamento visivo e dolori a collo/braccio/schiena/spalla usando il monitor per lunghi periodi di tempo, si consiglia di:
 1. Impostare la distanza dello schermo a circa 50- 70 cm (20-28 pollici) dagli occhi.
 2. Sbattere le palpebre frequentemente per inumidire gli occhi o bagnarli con acqua dopo un uso prolungato del monitor.
 3. Effettuare pause regolari e frequenti per 20 minuti ogni due ore.
 4. Allontanare lo sguardo dal monitor e guardare un oggetto lontano 6 metri per almeno 20 secondi durante le pause.
 5. Effettuare lo stretching per alleviare la tensione su collo, braccia, schiena e spalle durante le pause.
- Assicurarsi che lo schermo del monitor sia all'altezza degli occhi o leggermente più in basso quando si è seduti davanti al monitor.
- Regolare l'inclinazione del monitor, il suo contrasto e le impostazioni di luminosità.
- Regolare l'illuminazione ambientale intorno (come luci a soffitto, lampade da scrivania e tende o persiane sulle finestre vicine) per ridurre al minimo i riflessi e l'effetto abbagliamento sullo schermo del monitor.
- Utilizzare una sedia che garantisca un buon supporto per la parte bassa della schiena.
- Tenere gli avambracci orizzontali con i polsi in una posizione comoda e neutra mentre si usa la tastiera o il mouse.
- Lasciare sempre spazio per appoggiare le mani mentre si usa la tastiera o il mouse.
- Lasciare riposare la parte superiore delle braccia in modo naturale su entrambi i lati.
- Assicurarsi che i piedi siano appoggiati sul pavimento.
- Quando si è seduti, assicurarsi che il peso delle gambe sia sui piedi e non sulla parte anteriore della sedia. Regolare l'altezza della sedia o, se necessario, usare un poggiatesta per mantenere una postura corretta.



- Variare le attività lavorative. Cercare di organizzare il lavoro in modo da non doversi sedere e lavorare per lunghi periodi di tempo. Cercare di rimanere in piedi o alzarsi e camminare a intervalli regolari.
- Mantenere l'area sotto la scrivania priva di ostacoli e cavi o cavi di alimentazione che potrebbero interferire con la seduta comoda o presentare un potenziale pericolo di inciampo.

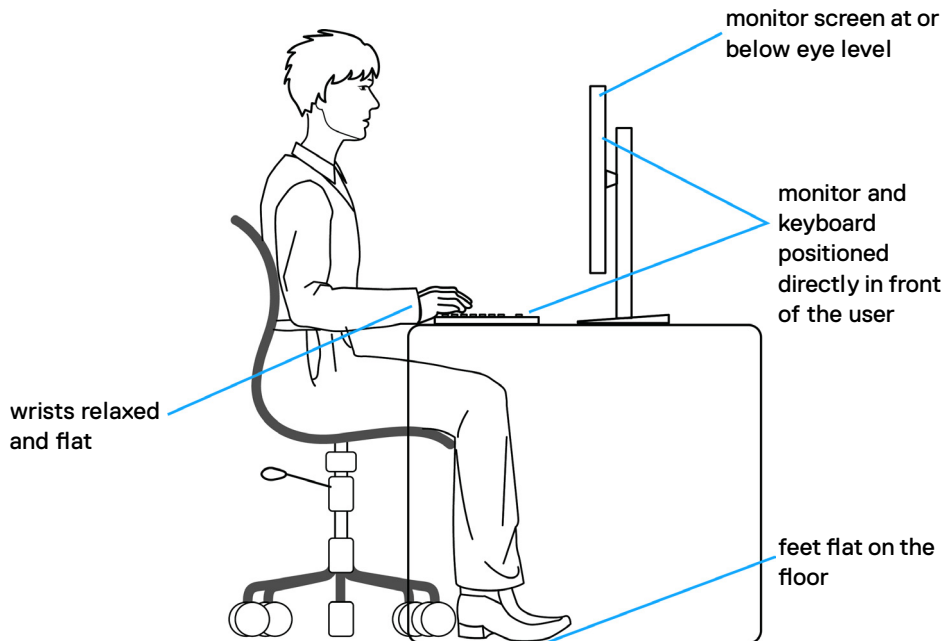

Per maneggiare e spostare il display

Per garantire che il monitor sia maneggiato in modo sicuro durante il sollevamento o lo spostamento, seguire le indicazioni di seguito:

- Prima di spostare o sollevare il monitor, spegnere il computer e il monitor.
- Scollegare tutti i cavi dal monitor.
- Collocare il monitor nella confezione originale con i materiali di imballaggio originali.
- Tenere saldamente il bordo inferiore e il lato del monitor senza applicare una pressione eccessiva durante il sollevamento o lo spostamento del monitor.

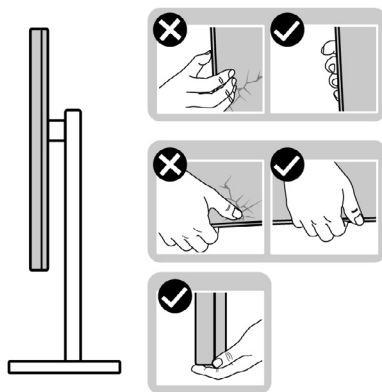

- Quando si solleva o si sposta il monitor, assicurarsi che lo schermo sia rivolto verso di sé e non premere sull'area del display per evitare graffi o danni.

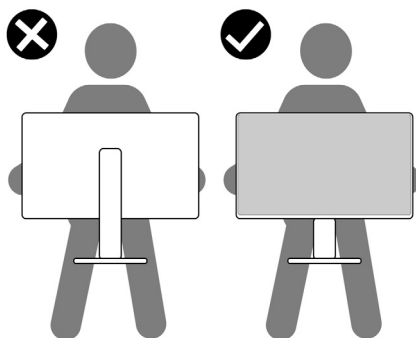

- Durante il trasporto del monitor, evitare urti o vibrazioni improvvisi.



- Quando si solleva o si sposta il monitor, non capovolgere il monitor mentre si tiene la base del supporto o il montante del supporto. Ciò potrebbe provocare danni accidentali al monitor o causare lesioni personali.

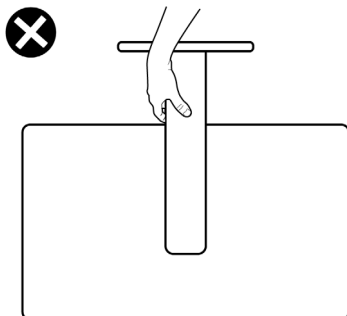

Indicazioni per la manutenzione

Pulizia del monitor

 **ATTENZIONE:** Leggere ed attenersi alle [Istruzioni per la sicurezza](#) prima di pulire il monitor.

 **AVVERTENZA:** Prima di pulire monitor, scollegare il cavo di alimentazione del monitor dalla presa elettrica.

Per una corretta messa in opera, attenersi alle istruzioni del seguente elenco quando si disimballa, pulisce o si maneggia il monitor:

- Utilizzare un panno pulito leggermente inumidito con acqua per pulire il supporto, lo schermo e il case del monitor Dell. Se possibile, utilizzare panni appositi o soluzioni adatte per la pulizia del monitor Dell.
- Dopo aver pulito la superficie del tavolo, assicurarsi che sia completamente asciutta e priva di umidità o detergenti prima di posizionarvi il monitor Dell.

 **ATTENZIONE:** Non utilizzare detergenti o altri prodotti chimici come benzene, diluenti, ammoniaca, detergenti abrasivi, alcool o aria compressa.

 **ATTENZIONE:** L'uso del detergente può causare cambiamenti nell'aspetto del monitor, come lo sbiadimento del colore, la formazione di una pellicola lattiginosa sul monitor, la deformazione, la creazione di tonalità scure non uniformi e la desquamazione della superficie dello schermo.

 **AVVERTENZA:** Non spruzzare direttamente la soluzione detergente o l'acqua sulla superficie del monitor. Spruzzando direttamente il liquido sul pannello, questo scenderà fino alla parte inferiore del pannello e corroderà l'elettronica causando danni permanenti. Al contrario, applicare la soluzione o l'acqua a un panno morbido.



 **NOTA:** Monitorare i danni dovuti a metodi di pulizia non corretti e l'uso di benzene, diluente, ammoniaca, detergenti abrasivi, alcol, aria compressa, detergenti di qualsiasi Type-Comporterà un danno indotto dal cliente (CID). Il CID non è coperto dalla garanzia Dell standard.

- Se si nota della polvere bianca residua sul monitor, quando lo si disimballa, pulirla con un panno.
- Maneggiare il monitor con cura perché le plastiche di colore scuro sono più delicate di quelle di colore chiaro, e si possono graffiare mostrando segni bianchi.
- Per mantenere la migliore qualità d'immagine del monitor, utilizzare uno screensaver dinamico e spegnere il monitor quando non è in uso.



Installazione del monitor

Collegamento del supporto

-  **NOTA:** La base non è installata in fabbrica.
-  **NOTA:** Le istruzioni che seguono servono solo per collegare il supporto fornito in dotazione al monitor. Se si collega un supporto acquistato da qualsiasi altra fonte, seguire le istruzioni di installazione incluse con il supporto.

Per collegare il supporto del monitor:

1. Aprire l'aletta anteriore della scatola per ottenere il montante e la base del supporto.

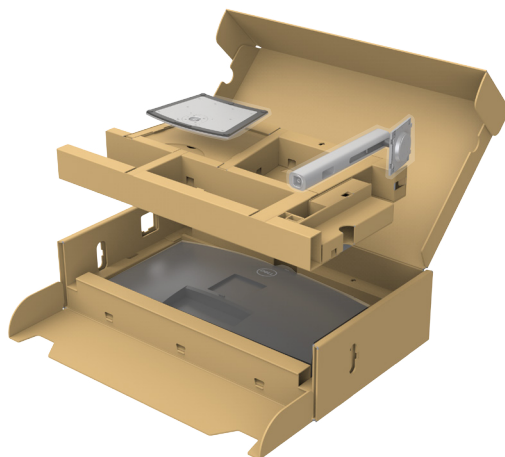

2. Allineare e posizionare il montante del supporto sulla base del supporto.
3. Aprire la maniglia a vite nella parte inferiore della base del supporto e ruotarla in senso orario per fissare il gruppo supporto.



4. Chiudere la maniglia a vite.

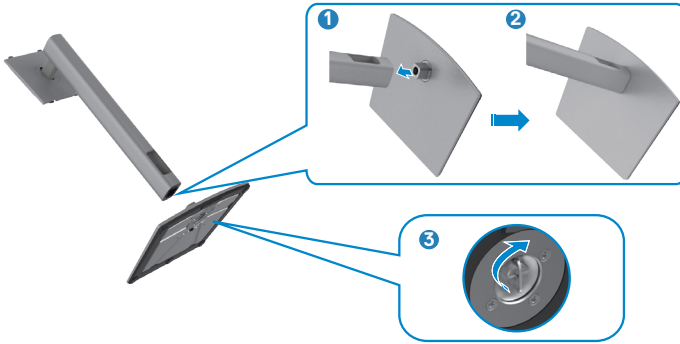

5. Aprire il coperchio protettivo sul monitor per accedere alla fessura VESA sul monitor.



6. Far scorrere le linguette sul montante del supporto nelle fessure sul coperchio posteriore del display e premere verso il basso il gruppo supporto per farlo scattare in posizione.



7. Afferrare il montante del supporto e sollevare attentamente il monitor, quindi posizionarlo su una superficie piana.



 **NOTA: Tenere saldamente il montante del supporto quando si solleva il monitor per evitare danni accidentali.**

8. Sollevare il coperchio protettivo dal monitor.

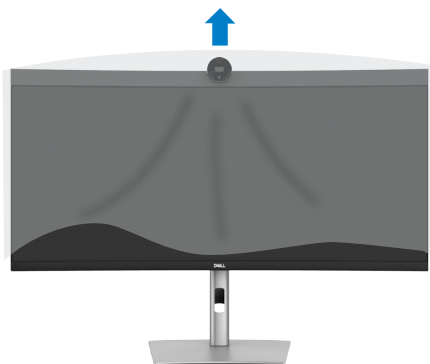

Uso della funzione di inclinazione, rotazione ed estensione verticale

NOTA: Le istruzioni che seguono servono solo per collegare il supporto fornito in dotazione al monitor. Se si collega un supporto acquistato da qualsiasi altra fonte, seguire le istruzioni di installazione incluse con il supporto.

Inclinazione, rotazione ed estensione verticale



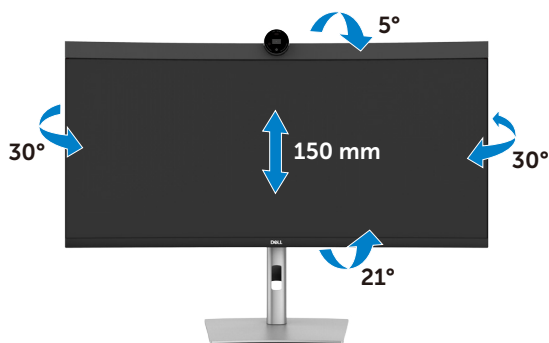

Grazie al supporto, è possibile inclinare il monitor per ottenere l'angolo di visione più confortevole.



NOTA: Il supporto è staccato quando il monitor è inviato dalla fabbrica.



Collegamento del monitor

-  **AVVERTENZA:** Osservare le [Istruzioni per la sicurezza](#) prima di iniziare una qualsiasi delle procedure di questa sezione.
-  **NOTA:** I monitor Dell sono stati progettati per funzionare in modo ottimale con i cavi in dotazione nella confezione. Dell non garantisce la qualità e le performance video con i cavi non in dotazione.
-  **NOTA:** Inserire i cavi attraverso lo slot per il passaggio apposito prima di collegarli.
-  **NOTA:** Non collegare tutti i cavi al computer contemporaneamente.
-  **NOTA:** Le immagini servono solo a scopo illustrativo. L'aspetto del computer può essere diverso.

Come si collega il monitor al computer:

1. Spegnerne il computer.
2. Collegare il cavo DisplayPort o USB e il cavo USB Type-C dal monitor al computer.

-  **ATTENZIONE:** Quando si utilizza il monitor, si consiglia di fissare la base del supporto a una parete utilizzando una fascetta per cavi o un cavo in grado di sostenere il peso del monitor per evitare che il monitor cada.

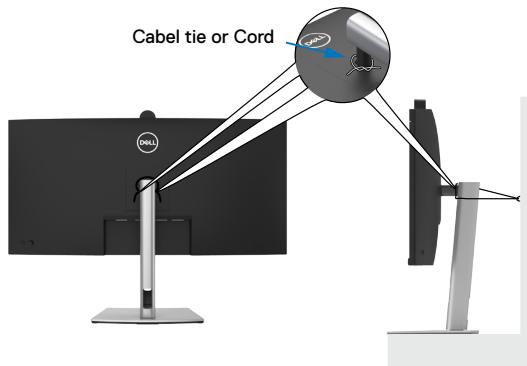

3. Accendere il monitor.
4. Selezionare la sorgente di ingresso corretta nel menu OSD del monitor, quindi accendere il computer.

-  **NOTA:** L'impostazione predefinita di P3424WEB è DisplayPort 1.2. Una scheda grafica DisplayPort 1.1 potrebbe non visualizzare normalmente. Consultare [Problemi specifici del prodotto – Nessuna immagine quando si usa la connessione DP sul PC](#) per modificare l'impostazione predefinita.



Collegamento del cavo HDMI (Optional)

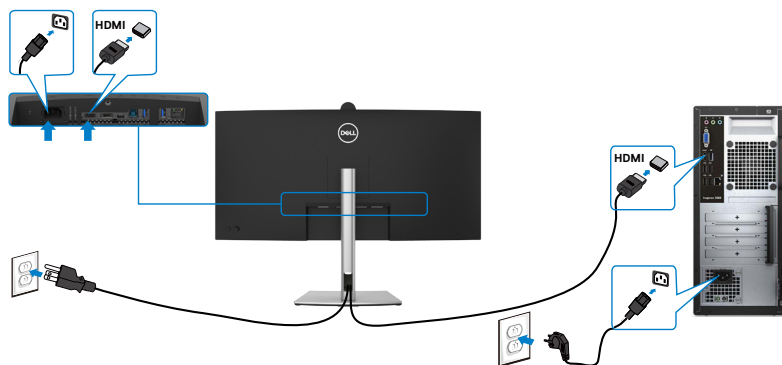

Collegamento del cavo DP

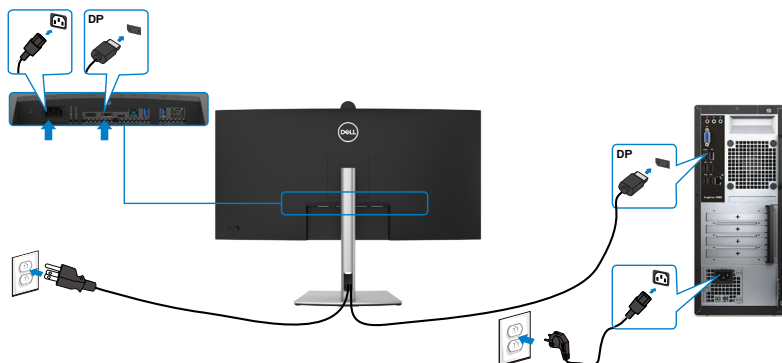

Collegamento del cavo USB

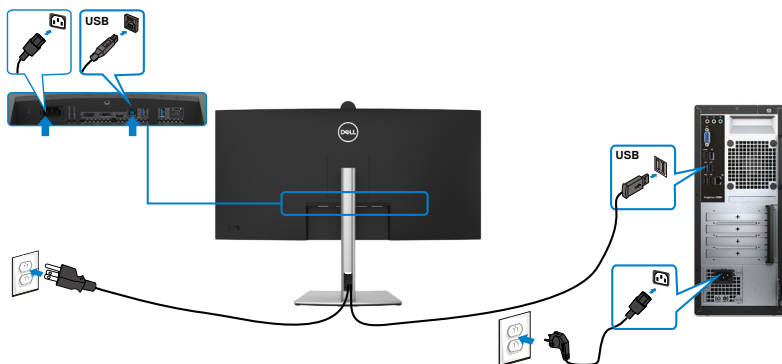

Collegamento del cavo USB-C(A a C)(Optional)

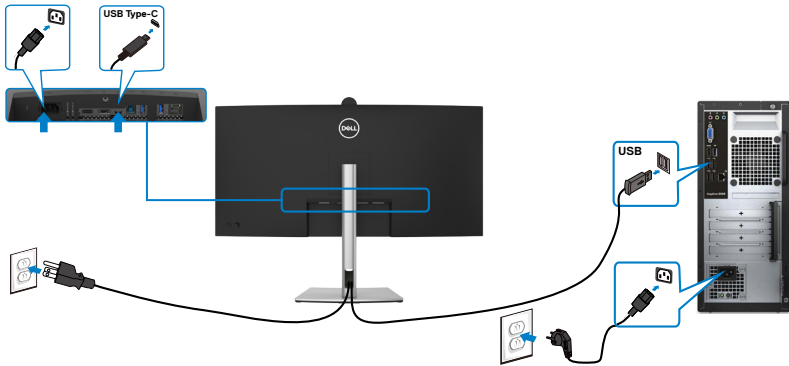

NOTA: Questo collegamento è disponibile solo per i dati, senza video. È necessario un altro collegamento video per la visualizzazione.

NOTA: il cavo USB da tipo A a tipo C non è l'accessorio standard in dotazione.

Collegamento del cavo USB Type-C (C a C)



La porta USB Type-C sul monitor:

- Può essere utilizzata alternativamente come USB Type-C, DisplayPort 1.2.
- Supporta profili PD (Power Delivery) USB fino a 90W.

NOTA: Indipendentemente dai requisiti di alimentazione/dal consumo energetico effettivo del laptop o dall'autonomia residua della batteria, il monitor progettato per fornire alimentazione fino a 90W al laptop.



Potenza nominale (su laptop dotati di USB Type-C con PowerDelivery)	Massima potenza di carica
45W	45W
65W	65W
90W	90W
130W	Non supportato

Collegamento del monitor per cavo RJ45 (Opzionale)

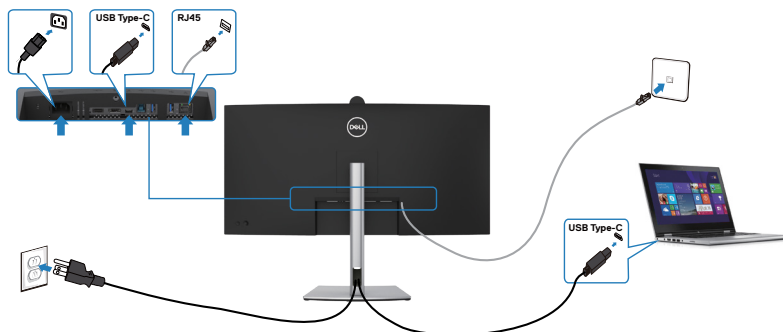

Dell Power Button Sync (DPBS)

Il monitor è progettato con la funzione Dell Power Button Sync (DPBS) per consentire il controllo dello stato di alimentazione del sistema PC dal tasto di alimentazione del monitor. Questa funzione è compatibile con le piattaforme Dell che supportano DPBS ed è supportata solo tramite l'interfaccia USB-C.

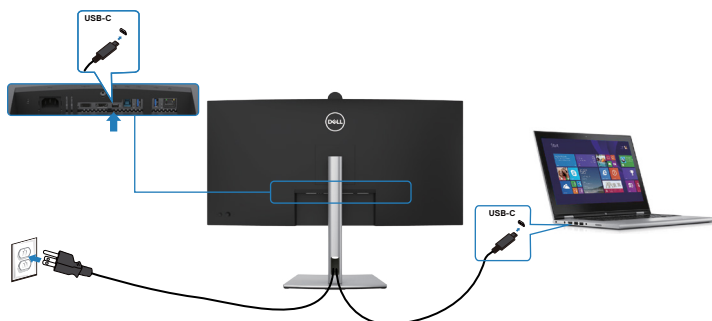

Per assicurarsi che la funzione DPBS funzioni per la prima volta, è necessario eseguire i passaggi seguenti per le piattaforme Dell che supportano DPBS in Control Panel (**Pannello di controllo**).

NOTA: DPBS supporta solo la porta con l'icona .

NOTA: DPBS è impostato su OFF per impostazione predefinita, per abilitarlo, accedere al sottomenu Dell Power Button Sync in Display in OSD.

1. Andare a **Control Panel (Pannello di controllo)**.

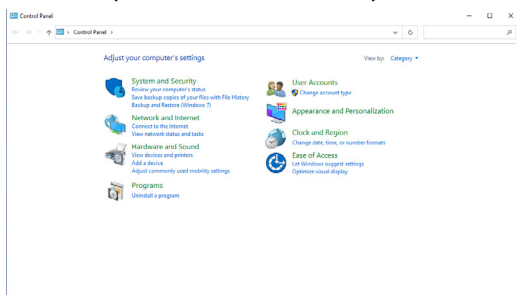

2. Selezionare **Hardware and Sound (Hardware e suoni)**, seguito da **Power Options (Opzioni risparmio energia)**.

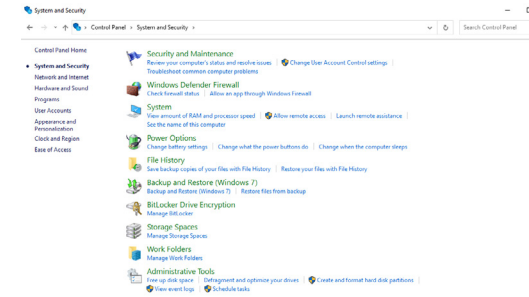

3. Andare a **System Settings (Impostazioni di sistema)**

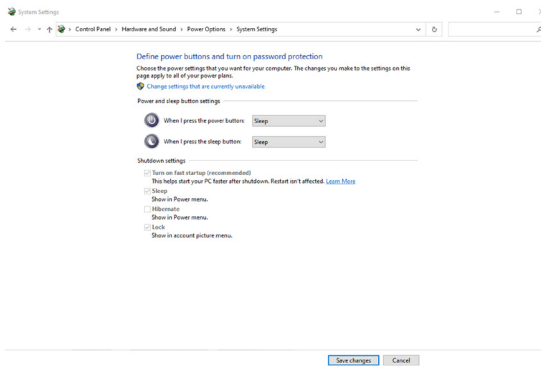

4. Nel menu a discesa di **When I press the power button (Quando viene premuto il pulsante di alimentazione)**, vi sono alcune opzione per la selezione, tra cui **Do nothing/Sleep/Hibernate/Shut down (Non intervenire/Sospensione/Ibernazione/Spegnimento)** ed è possibile selezionare **Sleep/Hibernate/Shut down (Sospensione/Ibernazione/Spegnimento)**.

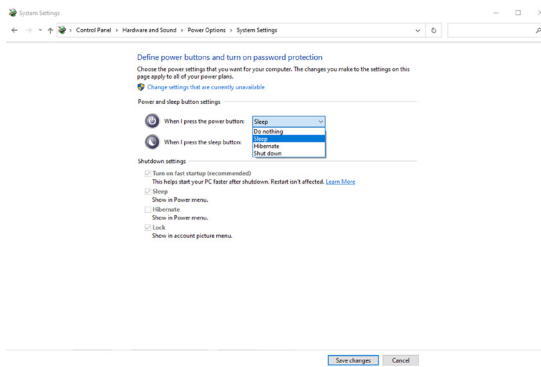

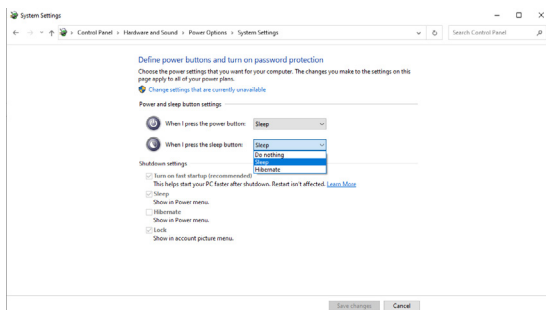

NOTA: Non selezionare **Do nothing (Non intervenire)**, altrimenti il tasto di alimentazione del monitor non può effettuare la sincronizzazione con lo stato alimentazione del sistema PC.

Primo collegamento del monitor per DPBS

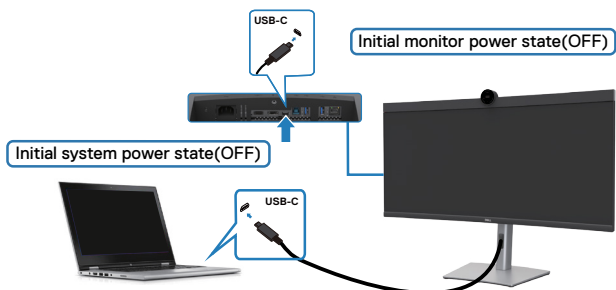



Per la prima impostazione della funzione DPBS, attenersi alle procedure di seguito:

1. Passare a Dell Power Button Sync nel sottomenu in Display e abilitarlo.
2. Assicurarsi che il PC e il monitor siano spenti.
3. Collegare il cavo USB Type-C dal PC al monitor.
4. Premere il tasto di alimentazione per accendere il monitor.
5. Il monitor e il PC si accendono momentaneamente. Attendere qualche istante (circa 6 secondi) che il PC e il monitor si spengano.
6. Premere il tasto di alimentazione del monitor o il tasto di alimentazione del PC, in modo che il PC e il monitor si accendano. Lo stato di alimentazione del sistema PC è sincronizzato con il tasto di alimentazione del monitor.



 **NOTA:** Quando il monitor e il PC sono entrambi in stato di spegnimento per la prima volta, si consiglia di accendere prima il monitor, quindi collegare il cavo USB Type-C dal PC al monitor.

 **NOTA:** È possibile alimentare la piattaforma PC* Dell utilizzando il relativo connettore adattatore CC. In alternativa, è possibile alimentare la piattaforma PC* Dell il cavo USB-C del monitor tramite Power Delivery (PD); impostare Carica USB-C  90 W su On in modalità Off.

* Assicurarsi di controllare il supporto DPBS sul PC Dell.



Uso della funzione DPBS

Riattivazione con cavo USB-C

Quando si collega il cavo USB-C, lo stato di monitor/PC è il seguente:

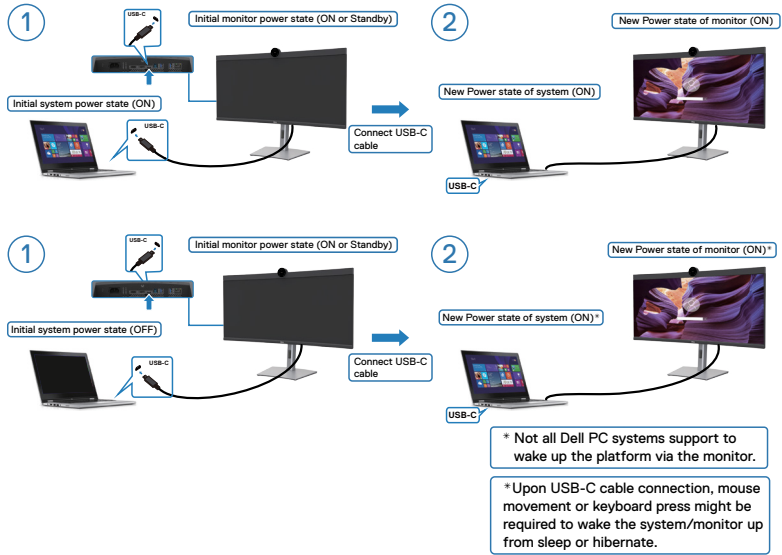

Premendo il tasto di alimentazione del monitor o il tasto di alimentazione del PC, lo stato di monitor/PC è il seguente:

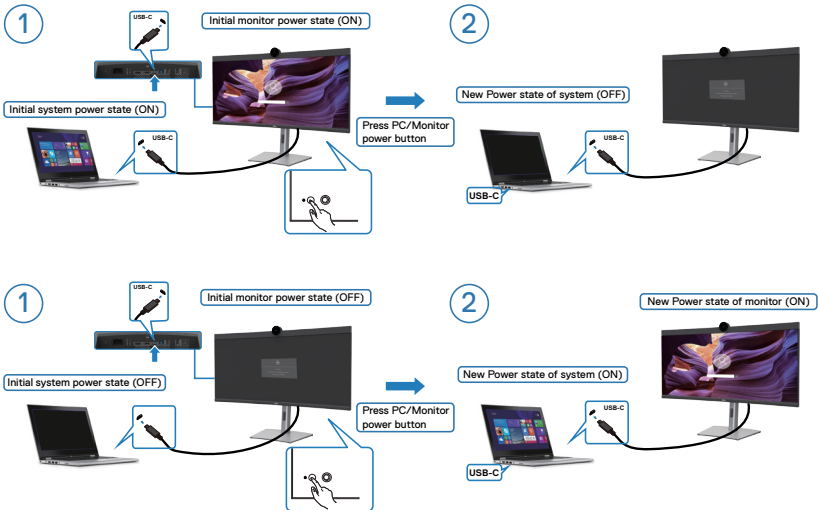

Quando lo stato di alimentazione del monitor e del PC è su ON, mentre si tiene premuto per 4 secondi il tasto di alimentazione del monitor, sullo schermo appare il messaggio che richiede se si desidera spegnere il PC.

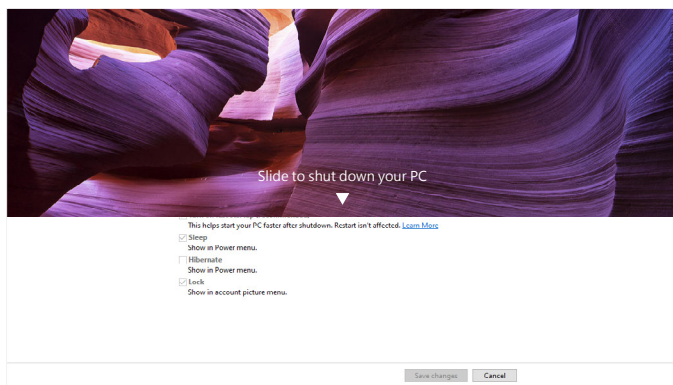
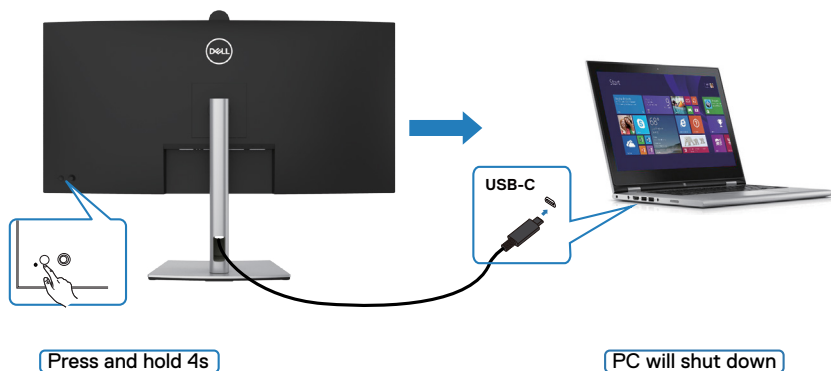

Quando lo stato di alimentazione del monitor e del PC è su ON, mentre **si tiene premuto per 10 secondi il tasto di alimentazione del monitor**, il PC si spegne.

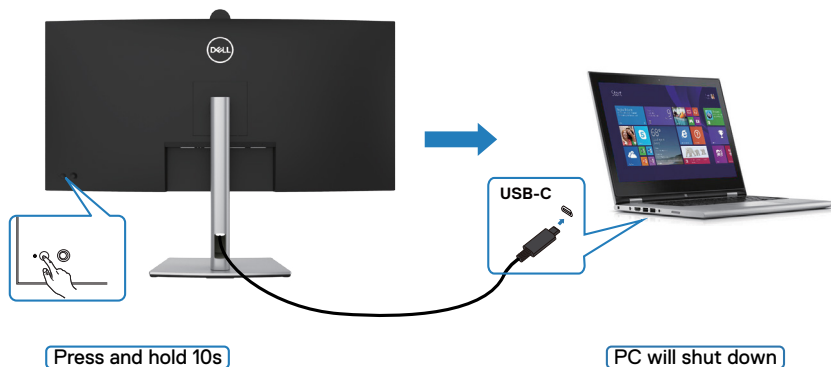

Collegamento del monitor per USB-C in modalità DPBS

La piattaforma PC* Dell dispone di due porte USB-C, quindi sia lo stato di alimentazione del monitor 1 che quello del monitor 2 possono essere sincronizzati con il PC.

Mentre il PC e due monitor sono in uno stato di alimentazione inizialmente ON, premendo il tasto di alimentazione sul monitor 1 o sul monitor 2, si spengono il PC, il monitor 1 e il monitor 2.

* Assicurarsi di controllare il supporto DPBS sul PC Dell.

NOTA: DPBS supporta solo la porta con l'icona  .

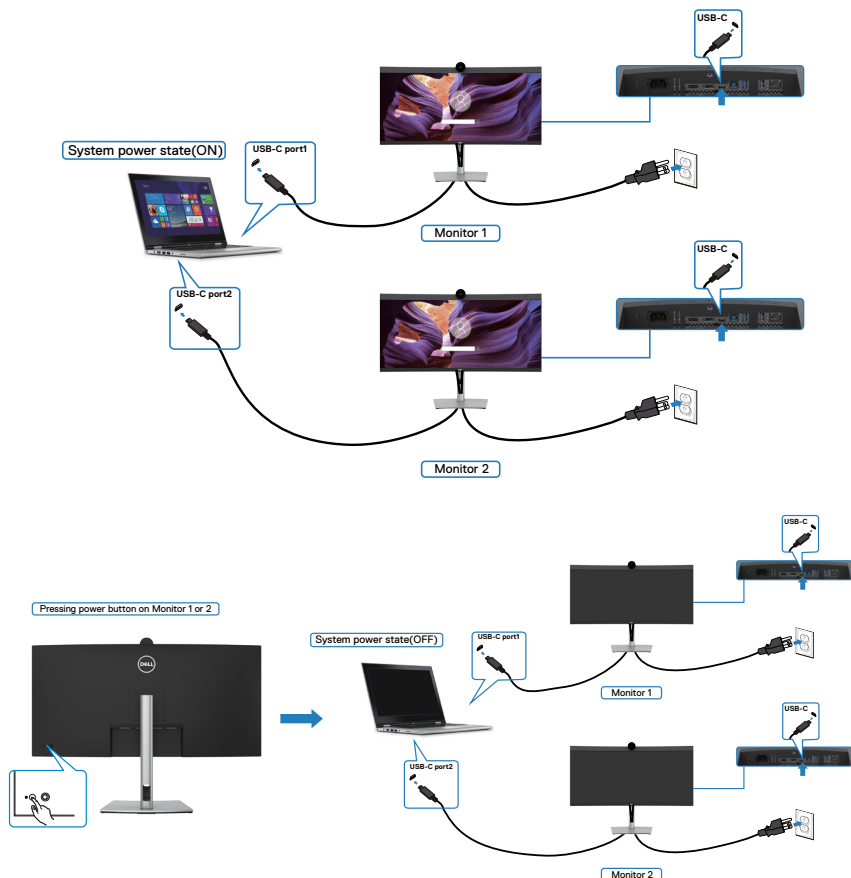

Assicurarsi di impostare **USB-C Charging 90W (Carica USB-C - 90W)** su On in modalità Off. Mentre il PC e due monitor sono in uno stato di alimentazione inizialmente OFF, premendo il tasto di alimentazione sul monitor 1 o sul monitor 2, si accendono il PC, il monitor 1 e il monitor 2.

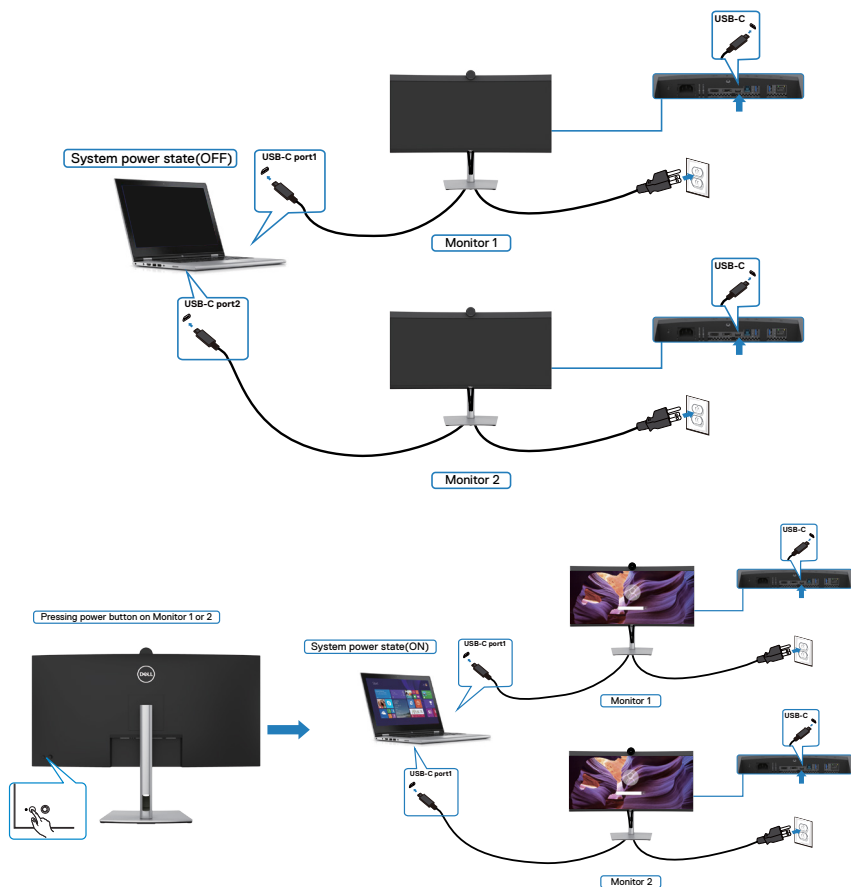

Organizzazione dei cavi



Dopo avere collegato tutti i cavi necessari al monitor ed al computer (fare riferimento alla sezione **Collegamento del monitor** per il collegamento dei cavi), organizzare tutti i cavi come mostrato sopra.

Se il cavo non è in grado di raggiungere il PC, è possibile collegarsi direttamente al PC senza passare attraverso la fessura sul supporto del monitor.



Funzionamento della webcam del monitor

Quando si desidera utilizzare la webcam e il microfono integrati nel monitor, premere il modulo della webcam, quindi rilasciare. Si estende il modulo webcam.

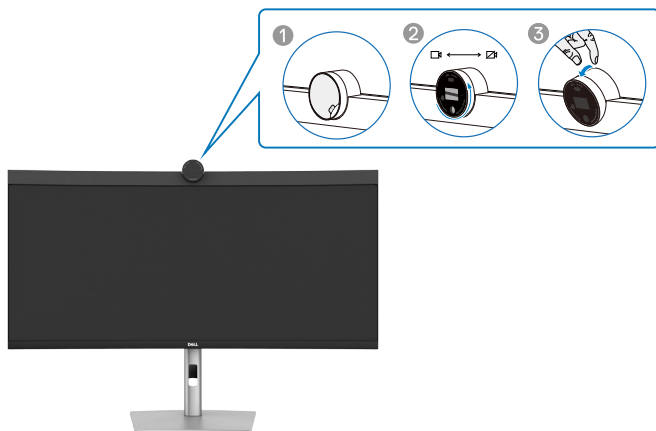

La webcam offre le seguenti funzionalità:

- La telecamera offre una regolazione dell'inclinazione di 0-20 gradi
- Video 2K a 30 fps e video Full HD a 60 fps
- Inquadratura automatica con intelligenza artificiale
- Zoom digitale 4x
- Campo visivo regolabile con messa a fuoco automatica
- High Dynamic Range (HDR) e supporto per la riduzione del rumore video
- Walk Away Lock e Wake on Approach support
- Supporto per Windows Hello
- Personalizzazione aggiuntiva tramite Dell Peripheral Manager

Inquadratura automatica (inquadratura utente singolo):

- Se l'utente si trova entro 2 metri di distanza dalla webcam, la webcam abiliterà la funzione di inquadratura automatica.
- (inquadratura utente singolo) e regolerà la cornice per mettere a fuoco l'utente. È possibile abilitare l'inquadratura automatica per assicurarsi che la telecamera mantenga il soggetto sempre al centro dell'inquadratura.

HDR e riduzione del rumore video:

- Il Digital Overlap HDR della webcam garantisce una qualità dell'immagine superiore in ambienti con illuminazione estrema, mentre la riduzione del rumore video elimina automaticamente le immagini sgranate in condizioni di scarsa illuminazione.



Dell Peripheral Manager

Che cos'è Dell Peripheral Manager?

L'applicazione Dell Peripheral Manager consente di gestire e configurare diverse periferiche Dell collegate al computer. Consente all'utente di apportare modifiche alle impostazioni della webcam del dispositivo e consente ulteriori personalizzazioni.

Per ulteriori dettagli sull'applicazione e sulle personalizzazioni disponibili per Dell P3424WEB, consultare la Guida dell'utente di Dell Peripheral Manager all'indirizzo

<https://www.dell.com/support>.

Fissaggio del monitor con il blocco Kensington (Optional)

L'alloggio antifurto si trova nella parte inferiore del monitor. (Vedere **Alloggio antifurto**). Fissare il monitor ad un tavolo usando il blocco di sicurezza Kensington.

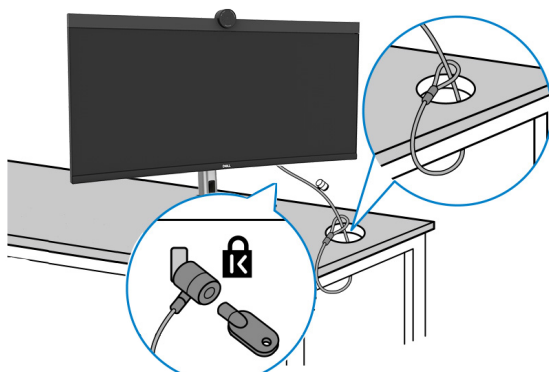

Per ulteriori informazioni sull'uso del blocco Kensington (acquistato separatamente), consultare la documentazione fornita con il blocco.



 **NOTA: L'immagine è usata solo a scopo illustrativo. L'aspetto del blocco può essere diverso.**



Rimozione del supporto del monitor

-  **NOTA:** Per impedire di graffiare lo schermo LCD mentre si rimuove il supporto, assicurarsi che il monitor sia collocato su una superficie morbida e manipolarlo con cautela.
-  **NOTA:** I passaggi seguenti sono specifici per la rimozione della base in dotazione con il monitor. Se si rimuove un supporto acquistato da qualsiasi altra fonte, seguire le istruzioni di installazione incluse con il supporto.

Per rimuovere il supporto:

 **ATTENZIONE:** Posizionare lo schermo del monitor sul tavolo. La webcam sporge leggermente dallo schermo del monitor, pertanto è necessario proteggerne la superficie per evitare che si danneggi.

1. Collocare il monitor su un panno morbido o su un cuscino.
2. Tenere premuto il tasto di rilascio del supporto.
3. Sollevare ed allontanare il supporto dal monitor.

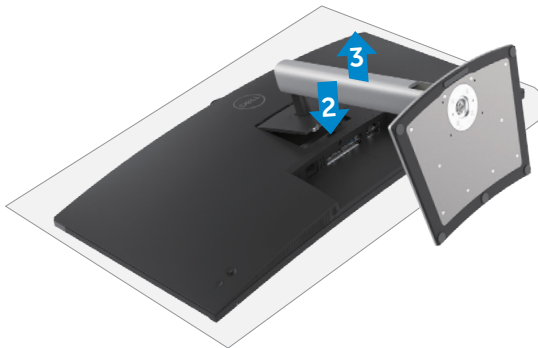

Installazione su parete (optional)



NOTA: Utilizzare viti M4 x 10 mm per collegare il monitor al kit di installazione a parete.

Fare riferimento alle istruzioni in dotazione al kit di installazione su parete compatibile VESA.

1. Collocare il monitor su un panno morbido o su un cuscino appoggiato sopra un tavolo piatto e solido.
2. Rimuovere il supporto. Per ulteriori informazioni, vedere [Rimozione del supporto del monitor](#).
3. Utilizzare un cacciavite a stella per rimuovere le quattro viti che fissano il coperchio di plastica.
4. Fissare al monitor la staffa del kit di installazione a parete.
5. Montare il monitor a parete. Per maggiori informazioni, consultare la documentazione in dotazione con il kit di montaggio a parete.

NOTA: Da usare solo con supporti per installazione a parete omologati UL, CSA o GS con una capacità di peso/carico minima di 29,72 kg (65,52 lb).



Funzionamento del monitor

Accensione del monitor

Premere il tasto  per accendere il monitor.



Uso del controllo del joystick

Utilizzare il controllo del joystick sul retro del monitor per effettuare le regolazioni OSD.



Per modificare le regolazioni OSD utilizzando il controllo del joystick sull'estremità posteriore del monitor, procedere come segue:

1. Premere il joystick per aprire l'utilità di avvio del menu OSD.
2. Spostare il joystick su/giù/al centro/a sinistra/a destra per passare tra le opzioni del menu OSD.



Funzioni del joystick

Funzioni	Descrizione
	Premere il joystick per aprire l'utilità di avvio del menu OSD.
	Per navigazione a destra e sinistra.
	Per navigazione verso l'alto e il basso.



Utilizzo dell'utilità di avvio del menu

Premere il joystick per aprire l'utilità di avvio del menu OSD.











utilità di avvio del menu

- Portare il joystick verso l'alto per aprire il menu principale.
- Portare il joystick a sinistra o a destra per selezionare i tasti di scelta rapida desiderati.
- Portare il joystick verso il basso per uscire.



Dettagli dell'utilità di avvio del menu

La seguente tabella descrive le icone dell'utilità di avvio del menu:

Tasti del pannello posteriore	Descrizione
 Tasto di scelta rapida: Menu	Usare questo tasto Menu per accedere avviare il menu OSD (On-Screen Display) e selezionare il menu OSD.
 Tasto di scelta rapida: Preset modes (Modalità Preimpostate)	Utilizzare questo tasto per scegliere da un elenco di modalità colore predefinite.
 Tasto di scelta rapida: (Luminosità/Contrasto)	Per accedere direttamente ai cursori di regolazione Brightness/Contrast (Luminosità/Contrasto) .
 Tasto di scelta rapida: Volume	Utilizzare questo tasto per regolare il volume degli altoparlanti integrati.
 Tasto di scelta rapida: Input Source (Origine d'input)	Usare questo tasto per selezionare dall'elenco delle Sorgenti d'ingresso.
 Tasto di scelta rapida: Interruttore USB	Selezionare per passare da una sorgente USB upstream in modalità PBP all'altra.
 Tasto di scelta rapida: Modalità PIP/PBP	Usare questo tasto per scegliere da un elenco di PIP/PBP .
 Exit (Esci)	Utilizzare questo tasto per tornare al menu principale o per uscire dal menu principale OSD.



Tasti del pannello frontale

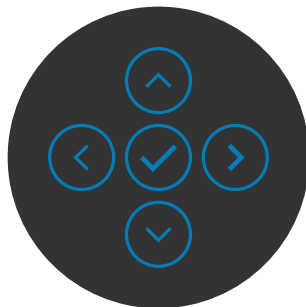

Usare i tasti sulla parte frontale del monitor per regolare le impostazioni dell'immagine.







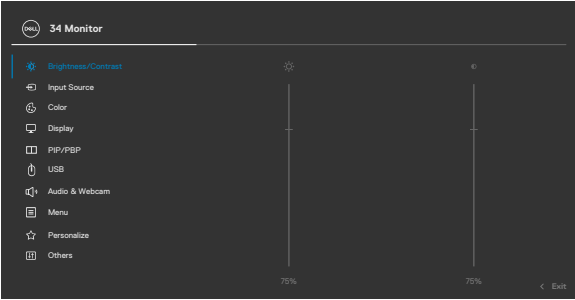

Tasto del -pannello frontale	Descrizione
1  Up (Su) Down (Giù)	Utilizzare il tasto Su (aumentare) e Giù (diminuire) per regolare le voci del menu OSD.
2  Precedente	Usare il tasto Indietro per andare al menu precedente.
3  Avanti	Utilizzare il tasto Avanti per passare al livello successivo o per selezionare l'opzione.
4  Spunta	Usare il tasto Spunta per confermare la selezione.



Uso del menu principale(OSD)

Icona	Menu e menu secondari	Descrizione
	Brightness/ Contrast (Luminosità/ Contrasto)	Attiva la regolazione di Brightness/Contrast (Luminosità/Contrasto).
		
		
Brightness (Luminosità)	Regola il livello di luminosità della retroilluminazione (Gamma: 0 - 100). Spostare il joystick verso l'alto per aumentare la luminosità. Spostare il joystick verso il basso per diminuire la luminosità.	
Contrast (Contrasto)	Prima regolare Brightness (Luminosità) e poi regolare Contrast (Contrasto) solo se sono necessarie ulteriori regolazioni. Spostare il joystick verso l'alto per aumentare il contrasto e spostare il joystick verso il basso per diminuire il contrasto (Gamma: 0 - 100). La funzione Contrast (Contrasto) regola il grado di differenza tra le zone chiare e scure sullo schermo del monitor.	



Icona Menu e menu secondari	Descrizione
	<p>Consente di selezionare tra i vari segnali video che possono essere collegati al monitor.</p>
<p>USB-C  90W</p>	<p>Selezionare l'ingresso USB-C  90W quando si usa il connettore USB-C  90W. Premere il tasto del joystick per confermare la selezione.</p>
<p>DP</p>	<p>Selezionare l'ingresso DP quando si usa il connettore DP (DisplayPort). Premere il tasto del joystick per confermare la selezione.</p>
<p>HDMI</p>	<p>Selezionare l'ingresso HDMI quando si utilizza il connettore HDMI. Premere il tasto del joystick per confermare la selezione.</p>
<p>Auto Select (Selezione automatica)</p>	<p>Consente di eseguire la scansione delle sorgenti di ingresso disponibili. Premere  per selezionare questa funzione.</p>
<p>Auto Select for USB-C (Automaticky vybrat pro USB-C)</p>	<p>Premere  per selezionare questa funzione:</p> <ul style="list-style-type: none"> • Dotázat se na výběr vstupů: vždy zobrazí uživateli zprávu Přepnout na vstup videa USB-C, aby se mohl rozhodnout, zda přepnout nebo ne • Ano: Když je připojeno rozhraní USB-C, čítač vždy bez předchozího dotazu přepne na video USB-C. • Ne: Čítač automaticky NEPŘEPNE na video USB-C z jiného dostupného vstupu.
<p>Rename Inputs (Rinomina ingressi)</p>	<p>Consente di rinominare ingressi.</p>



Icona	Menu e menu secondari	Descrizione
	Reset Input Source (Ripristina origine ingresso)	Ripristina sui valori predefiniti tutte le impostazioni del menu Input Source (Origine ingresso) . Premere  per selezionare questa funzione.



Color (colore)

Regola la modalità di impostazione del colore.

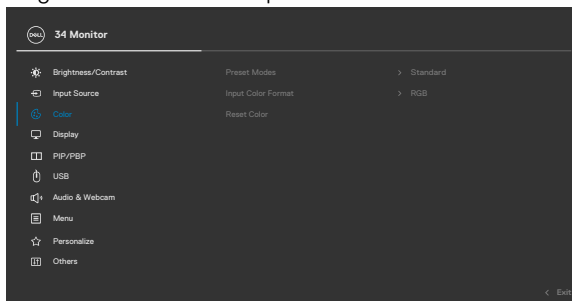

Preset Modes (Modalità predefinita)

Quando si seleziona **Modalità preimpostate**, è possibile scegliere dall'elenco **Standard, Film, Gioco, Warm (Caldo), Cool (Freddo) o Colore personalizzato**.

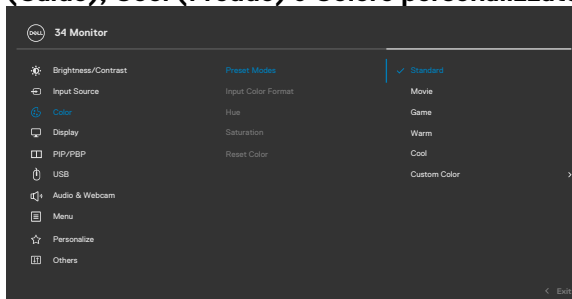

- **Standard:** Impostazione di colore predefinita. Questo monitor utilizza un pannello a luce blu bassa ed è certificato da TUV per ridurre l'emissione di luce blu e creare un'immagine più rilassante e meno stimolante durante la lettura del contenuto sullo schermo.



Icona Menu e menu secondari

Descrizione

- **Movie (Film):** Ideale per i film.
- **Game (Giochi):** Ideale per la maggior parte delle applicazioni di gioco.
- **Warm (Caldo):** Presenta i colori a temperature di colore più basse. Lo schermo appare più caldo con una tinta rosso/gialla.
- **Cool (Freddo):** Presenta i colori a temperature di colore più alte. Lo schermo appare più freddo con una tinta blu.
- **Custom Color (Colori personalizzati):** Permette di regolare manualmente le impostazioni di colore. Premere i tasti da destra a sinistra del joystick per regolare i valori di Rosso, Verde e Blu e creare una modalità colore predefinita personalizzata.

Input Color Format (Formato colore ingresso)

Permette di impostare la modalità di ingresso video su.

- **RGB:** Selezionare questa opzione se il monitor è collegato a un computer o un lettore multimediale che supporta l'uscita RGB.
- **YCbCr:** Selezionare questa opzione del il lettore multimediale che supporta l'uscita YCbCr.

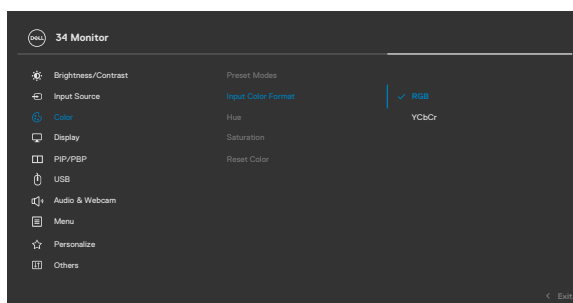

Hue (Tonalità)

Usare il joystick per regolare la tonalità da 0 a 100.

NOTA: La regolazione Tonalità è disponibile solo per la modalità Film e Giochi.



Icona	Menu e menu secondari	Descrizione
	Saturation (Saturazione)	Usare il joystick per regolare la saturazione da 0 a 100. NOTA: La regolazione Saturazione è disponibile solo per la modalità Film e Giochi.
	Reset Color (Ripristina colore)	Ripristina le impostazioni predefinite di colore del monitor. Premere  per selezionare questa funzione.
	Display	Usare il menu Display per regolare l'immagine.

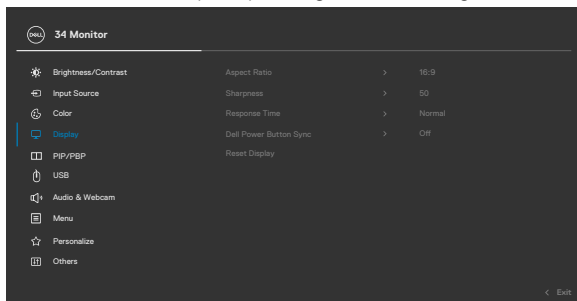

Aspect Ratio (Rapporto proporzioni)	Regolare il rapporto immagini su 21:9, 4:3, 5:4 .
Sharpness (Nitidezza)	Rende l'immagine più nitida o più delicata. Spostare il joystick verso l'alto e il basso per regolare la nitidezza da "0" a "100".
Response Time (Tempo di risposta)	Consente di impostare il Tempo di risposta su Normale o Rapido .
Dell Power Button Sync	Per consentire di controllare lo stato di alimentazione del sistema del computer dal pulsante di alimentazione del monitor. Consente di attivare o disattivare la funzione Dell Power Button Sync. NOTA: Questa funzione è supportata solo con la piattaforma Dell che dispone della funzione DPBS incorporata ed è supportata solo tramite l'interfaccia USB-C.



Icona Menu e menu secondari

Reset Display (Ripristina display)

Descrizione

Ripristina sui valori predefiniti tutte le impostazioni del menu **Display**.

Premere  per selezionare questa funzione.



PIP/PBP

Questa funzione apre una finestra che mostra l'immagine proveniente da un'altra sorgente di ingresso.

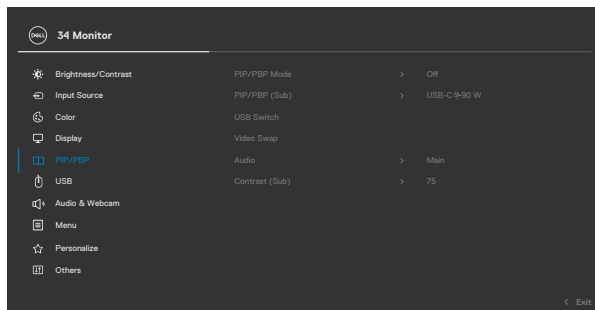

Finestra primaria	Finestra secondaria		
	USB Type-C	DP	HDMI
USB Type-C	✓	✓	✓
DP	✓	✓	✓
HDMI	✓	✓	✓

NOTA: Le immagini in PBP vengono visualizzate al centro dello schermo, non a schermo intero.



Icona Menu e menu secondari

Descrizione

PIP/PBP Mode (Modalità PIP/PBP)

Regola la modalità PIP o PBP (Picture by Picture). La funzione può essere disabilitata selezionando Off.

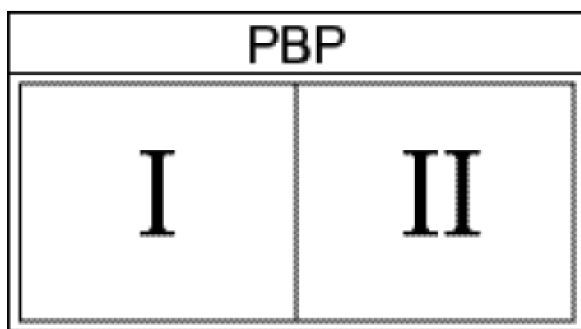
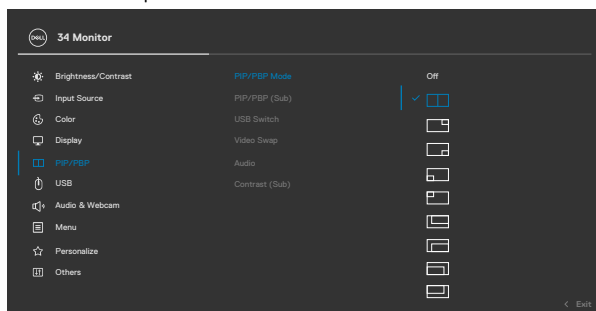

Icona	Menu e menu secondari	Descrizione
	PIP/PBP (Sub) (PIP/PBP (secondario))	Selezionare tra i segnali video diversi che potrebbero essere collegati al monitor per la finestra secondaria PBP. Premere il tasto  per selezionare il segnale della sorgente della finestra secondaria PBP.
		
		
	USB Switch (Interruttore USB)	Selezionare per commutare tra sorgenti USB upstream in modalità PBP. Spostare il joystick per passare tra le sorgenti USB upstream in modalità PBP.
	Video Swap (Commutazione video)	Selezionare per commutare video tra la finestra principale e la finestra secondaria in modalità PBP. Spostare il joystick per commutare tra la finestra principale e la finestra secondaria.
	Audio	Consente di impostare la sorgente audio dalla finestra principale o dalla finestra secondaria. NOTA: se si utilizza il cavo E con assegnazione pin, per la ricezione dell'audio è necessario collegarlo al cavo USB-B.
	Contrast (Sub) (Contrasto (secondario))	Regola il livello del contrasto dell'immagine in modalità PBP. Spostare il joystick per aumentare o diminuire il contrasto.



Icona	Menu e menu secondari	Descrizione
	USB	<p>Consente di impostare la porta USB upstream per i segnali di ingresso DP/HDMI, quindi la porta USB downstream del monitor (Ad esempio, tastiera e mouse) può essere utilizzata dai segnali di ingresso attuali quando si collega un computer a una delle porte upstream.</p> <p>Quando si utilizza una sola porta upstream, la porta upstream collegata è attiva.</p>

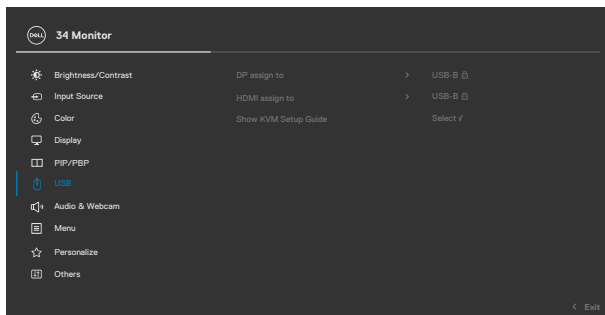



NOTA: Per evitare danni o perdite di dati, prima di cambiare le porte USB upstream, assicurarsi che **NESSUN** dispositivo di archiviazione USB sia in uso dal computer collegato alla porta USB upstream del monitor.

**Show KVM Setup Guide
(Mostra la guida di configurazione KVM)**

Selezionare questa opzione e seguire i passaggi se si desidera collegare più computer al monitor e utilizzare un'unica configurazione di tastiera e mouse.

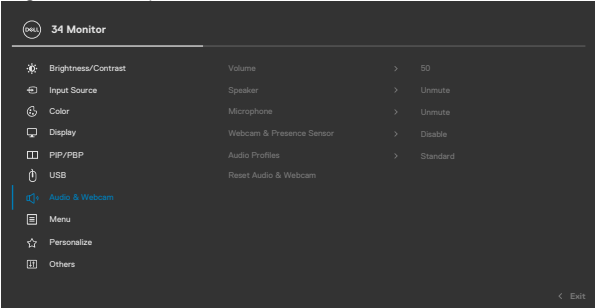

Icona	Menu e menu secondari	Descrizione
	Audio & Webcam (Audio e webcam)	Usare il menu Audio Settings (Impostazioni audio) per regolare le impostazioni audio.
		
		
	Volume	Consente di aumentare il volume dell'altoparlante. Spostare il joystick verso l'alto e il basso per regolare il volume da "0" a "100".
	Speaker (Altoparlante)	Selezionare On o Off per la funzione Speaker (Altoparlante).
	Microfono	Selezionare la funzione Disattivazione o attivazione audio microfono.
	Webcam & Presence Sensor (Webcam e sensore di presenza)	Selezionare la funzione Enable or Disable the Webcam and Presence Sensore (Abilita o disabilita webcam e sensore di presenza). NOTA: La disabilitazione di "webcam e sensore di presenza" spegnerà l'intero modulo della webcam, la webcam e il sensore non saranno visualizzati nel sistema. Ruota la telecamera per bloccare e sbloccare l'otturatore.



Icona	Menu e menu secondari	Descrizione
	Audio Profiles (Profili audio)	<p data-bbox="400 153 925 175">Espandere per visualizzare i diversi profili audio.</p> <ul data-bbox="400 194 1037 558" style="list-style-type: none"> <li data-bbox="400 194 1037 248">• La Modalità vocale enfatizza il parlato ed è ideale per chiamate vocali e videochiamate. <li data-bbox="400 268 1037 354">• La modalità Film enfatizza la voce e il suono a bassa frequenza, per un'esperienza di visione video più coinvolgente. <li data-bbox="400 373 1037 459">• La Modalità gioco, potenzia le frequenze basse e alte, per un migliore senso di spazio e orientamento durante il gioco. <li data-bbox="400 478 1037 558">• La Modalità musica fornisce un profilo dell'equalizzatore piatto, per una riproduzione musicale fedele.
	Reset Audio & Webcam (Ripristina audio e webcam)	Ripristina sui valori preimpostati tutte le impostazioni del menu Audio & Webcam (Audio e webcam).



Icona Menu e menu secondari

Descrizione



Menu

Selezionare questa opzione per regolare le impostazioni del menu OSD, come la lingua dei menu, la durata di visualizzazione su schermo del menu, e così via.

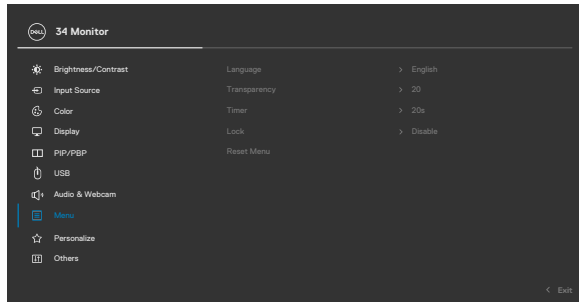

Language (Lingua)

Imposta il menu OSD su una delle otto lingue. (Inglese, Spagnolo, Francese, Tedesco, Portoghese brasiliano, Russo, Cinese semplificato o Giapponese)

Transparency (Trasparenza)

Selezionare questa opzione per modificare la trasparenza del menu spostando il joystick verso l'alto o il basso (Gamma: 0 - 100).

Timer

OSD Hold Time (Tempo visualizzazione OSD):

Imposta l'intervallo d'attività del menu OSD dall'ultima pressione di un tasto.

Spostare il joystick per regolare il dispositivo di scorrimento con incrementi di 1 secondo, da 5 a 60 secondi.



Icona	Menu e menu secondari	Descrizione
-------	-----------------------	-------------

Lock (Blocca)

Con i tasti di controllo sul monitor bloccati, è possibile impedire alle persone di accedere ai controlli. Inoltre impedisce l'attivazione accidentale nell'installazione affiancata di più monitor.

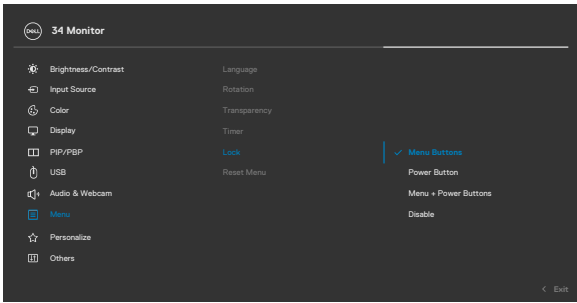

- ◆ **Tasti Menu:** Tramite il menu OSD per bloccare i tasti Menu.
- ◆ **Tasti Alimentazione:** Tramite il menu OSD per bloccare il tasto Alimentazione.
- ◆ **Tasti Menu + Alimentazione:** Tramite il menu OSD per bloccare tutti i tasti Menu e Alimentazione.
- ◆ **Disabilita:** Tenere il joystick a sinistra per 4 secondi.

Reset Menu (Ripristina menu)

Ripristina sui valori predefiniti tutte le impostazioni del menu **Reset (Ripristina)**.

Premere  per selezionare questa funzione.



Icona Menu e menu secondari



Personalize (Personalizza)

Descrizione

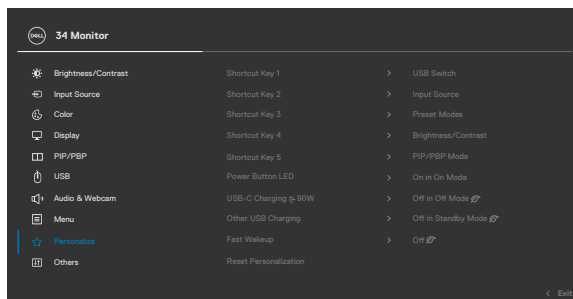

Shortcut key 1 (Tasto di scelta rapida 1)

Shortcut key 2 (Tasto di scelta rapida 2)

Shortcut key 3 (Tasto di scelta rapida 3)

Shortcut key 4 (Tasto di scelta rapida 4)

Shortcut key 5 (Tasto di scelta rapida 5)

Power Button LED (LED tasto di alimentazione)

USB-C Charging 90W (Carica USB-C - 90W)

Selezionare tra **Interruttore USB, Sorgente di ingresso, Modalità preimpostate, Luminosità/Contrasto, Modalità PIP/PBP** impostata come tasto di scelta rapida.

Permette di impostare lo stato della spia d'alimentazione per risparmiare energia.

Permette di abilitare o disabilitare sempre la funzione di carica **USB-C Charging 90W (Carica USB-C - 90W)** durante la modalità di spegnimento del monitor.
NOTA: Con questa funzione abilitata, è possibile caricare il notebook o dispositivi mobili tramite il cavo USB-C anche quando il monitor è spento.



Icona	Menu e menu secondari	Descrizione
	Other USB Charging (Altra carica USB)	Permette di abilitare o disabilitare la funzione Other USB Charging (Altra carica USB) durante la modalità Standby del monitor. NOTA: Con questa funzione abilitata, è possibile caricare il telefono cellulare tramite il cavo USB-A anche quando il monitor è in modalità standby.
	Fast Wakeup (Riavvio rapido)	Accelera il ripristino dalla modalità di sospensione.
	Reset Personalization (Ripristino personalizzazione)	Ripristina sui valori predefiniti tutte le impostazioni del menu Personalize (Personalizza) . Premere  per selezionare questa funzione.
	Others (Altro)	Selezionare questa opzione per regolare le impostazioni OSD, come DDC/CI, LCD Conditioning (Trattamento LCD) , e così via.

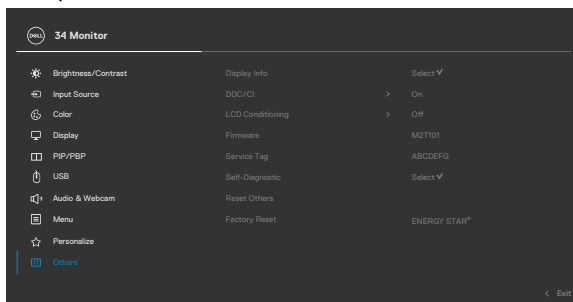

Icona Menu e menu secondari
Display Info (Info display)

Descrizione

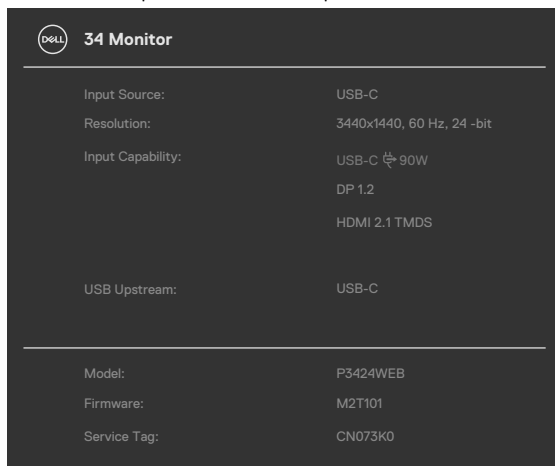

Visualizza le impostazioni attuali del monitor. Premere  per selezionare questa funzione.

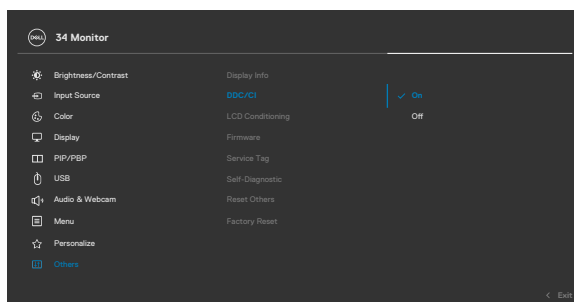

DDC/CI

DDC/CI (Display Data Channel/Command Interface) consente ai parametri del monitor (luminosità, bilanciamento del colore, eccetera) di essere regolabili tramite il software del PC. La funzione può essere disabilitata selezionando **Off**. Abilitare questa funzione per una migliore esperienza utente e prestazioni ottimali del monitor.

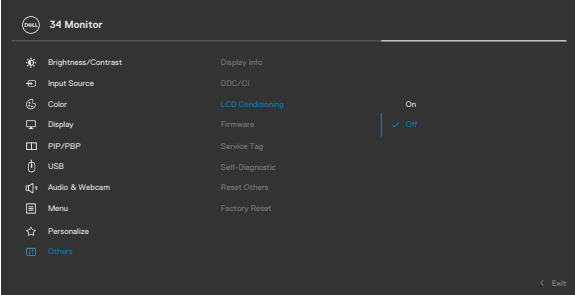

Icona	Menu e menu secondari	Descrizione
	LCD conditioning (Trattamento LCD)	Aiuta a ridurre i casi meno gravi di permanenza dell'immagine. In relazione ai gradi di permanenza dell'immagine, il programma potrebbe impiegare alcuni minuti per avviarsi. Questa funzione si abilita selezionando On .
	Firmware	Visualizza la versione firmware del monitor.
	Service Tag (Codice di servizio)	Visualizza il codice di servizio. Il codice di servizio è un identificatore alfanumerico univoco che consente a Dell di identificare le specifiche di prodotto e accedere alle informazioni di garanzia. NOTA: Il codice di servizio è stampato anche su un'etichetta situata sul retro della copertina.
Self- Diagnostics (Autodiagnostica)	Utilizzare questa opzione per eseguire la diagnostica integrata. Consultare Diagnostica integrata .	
Reset Others (Ripristina altri)	Ripristina sui valori predefiniti tutte le impostazioni del menu Others (Altre) .	
Factory Reset (Ripristino predefiniti)	Premere  per selezionare questa funzione. Ripristina tutte le impostazioni ai valori di fabbrica predefiniti. Queste sono anche le impostazioni per i test ENERGY STAR®.	



Uso della funzione di blocco OSD

È possibile bloccare i tasti di controllo sul pannello anteriore per impedire l'accesso al menu OSD e/o al tasto di accensione.

Utilizzare il menu Blocco per bloccare i tasti.

1. Selezionare una delle seguenti opzioni.

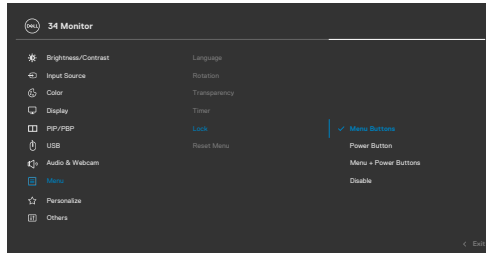

2. Appare il seguente messaggio.

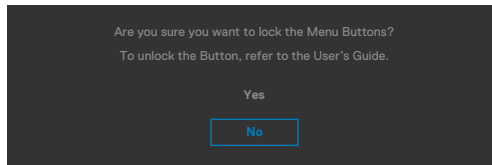

3. Selezionare Sì per bloccare i tasti. Una volta bloccato, premendo qualsiasi pulsante di controllo verrà visualizzata l'icona di blocco 



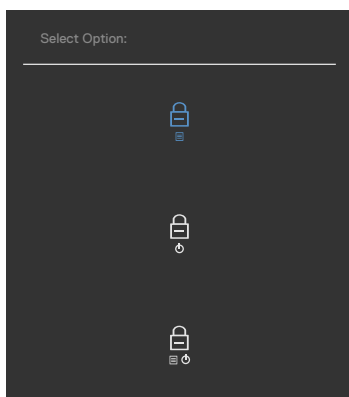

Utilizzare il joystick per bloccare i tasti.

Direzionando il joystick a sinistra per quattro secondi, sullo schermo viene visualizzato un menu.



Selezionare una delle seguenti opzioni:



Opzioni	Descrizione
1  Blocco tasti Menu	Selezionare questa opzione per bloccare la funzione del menu OSD.
2  Blocco tasto Alimentazione	Selezionare questa opzione per bloccare il tasto di alimentazione. In tal modo non sarà possibile spegnere il monitor tramite il tasto di alimentazione.
3  Blocco tasti Menu e Alimentazione	Utilizzare questa opzione per bloccare lo spegnimento del menu OSD e del tasto di alimentazione.

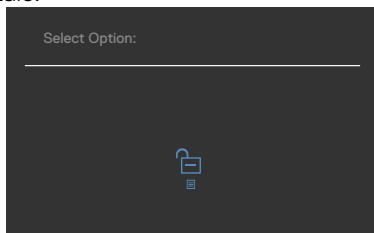

Per sbloccare i tasti.

Direzionare il joystick a sinistra per quattro secondi, finché sullo schermo non viene visualizzato un menu. La tabella seguente descrive le opzioni per sbloccare i pulsanti di controllo del pannello frontale.



Opzioni	Descrizione
1  Sblocco tasti del menu	Utilizzare questa opzione per sbloccare la funzione del menu OSD.
2  Sblocco tasto di alimentazione	Utilizzare questa opzione per sbloccare il tasto di alimentazione per spegnere il monitor.
3  Sblocco tasti del menu e di alimentazione	Utilizzare questa opzione per sbloccare il menu OSD e il tasto di alimentazione per spegnere il monitor.



Initial Setup (Imp. iniziale)

Selezionando la voce del menu OSD **Factory Reset (Ripristino predefiniti)** nella funzione Other (Altro), viene visualizzato il seguente messaggio:

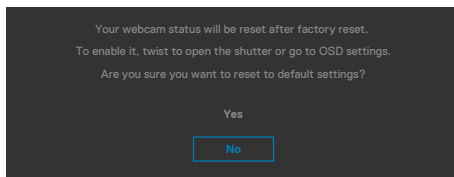

Quando si seleziona **"Si"** per ripristinare le impostazioni predefinite, viene visualizzato il seguente messaggio:

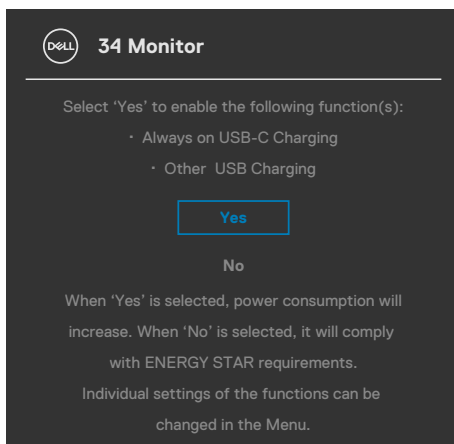

Messaggi di avviso OSD

Quando il monitor non supporta una particolare modalità di risoluzione, si può vedere il messaggio che segue:

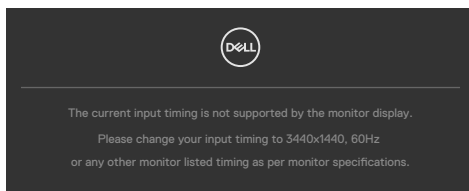

Ciò significa che il monitor non può sincronizzarsi con il segnale che sta ricevendo dal computer. Consultare [Specifiche del monitor](#) per informazioni sulla frequenza orizzontale e verticale consigliata per questo monitor. La modalità raccomandata è **3440 x 1440**.

Prima che la funzione DDC/CI venga disabilitata, viene visualizzato il seguente messaggio.

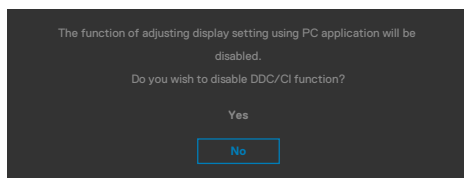

Quando il monitor accede alla **Modalità di attesa**, appare il messaggio che segue:

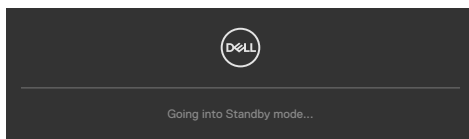

Attivare il computer ed il monitor per accedere al menu **OSD**.

Se si preme un tasto diverso dal tasto di alimentazione, vengono visualizzati i seguenti messaggi, in base all'ingresso selezionato:

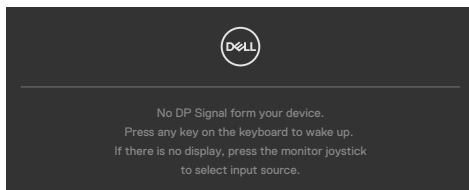

Viene visualizzato un messaggio quando il cavo che supporta la modalità alternativa DP è collegato al monitor nelle seguenti condizioni:

- Quando **Selezione automatica per USB-C** è impostato su Conferma di vari ingressi.
- Quando il cavo USB-C è collegato al monitor.

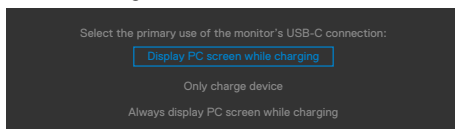

Se il monitor è collegato con due o più porte, quando si seleziona Auto di Input Source (Origine ingresso), passa alla porta successiva con segnale.

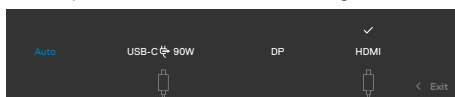

Selezionando le voci dell'OSD di **Spento in modo standby** nella funzione Personalizzazione, appare il seguente messaggio:

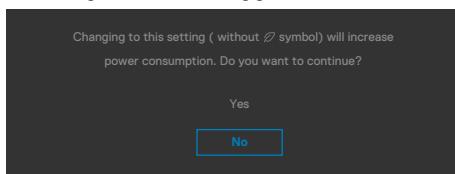

Se si regola il livello di luminosità sopra il livello predefinito oltre il 75%, viene visualizzato il seguente messaggio:

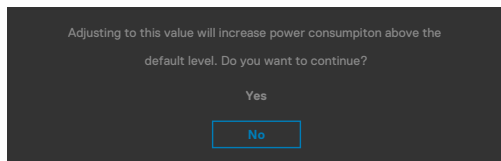

- Quando l'utente seleziona "Sì", il messaggio di alimentazione viene visualizzato una sola volta.
- Quando l'utente seleziona "No", viene nuovamente visualizzato il messaggio di avviso di alimentazione.
- Il messaggio di avviso di alimentazione viene nuovamente visualizzato solo quando l'utente esegue un ripristino delle impostazioni predefinite dal menu OSD.



Se si seleziona l'ingresso USB Type-C/DP/ HDMI e il corrispondente cavo non è collegato, viene visualizzata una finestra di dialogo mobile come quella visualizzata di seguito.

 **NOTA: Il messaggio potrebbe essere leggermente diverso in base al segnale di ingresso collegato.**

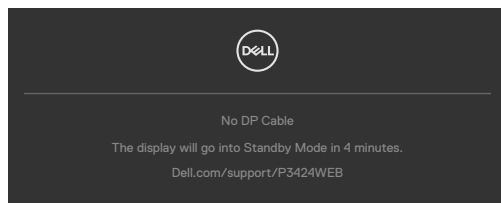

O

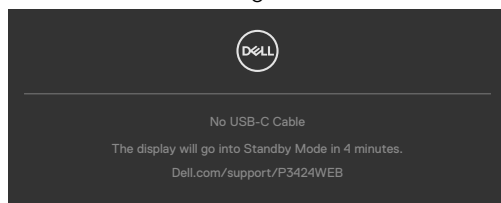

O

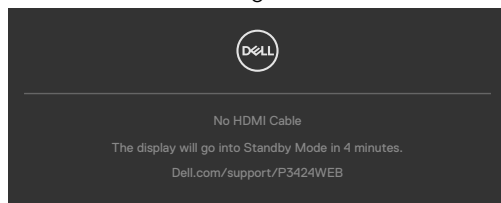

Quando il cavo USB upstream non è collegato e si preme il tasto **Teams/ Hookswitch/ Mute (Team/Alzamicrotelefono/Mute)**, viene visualizzato il seguente messaggio:

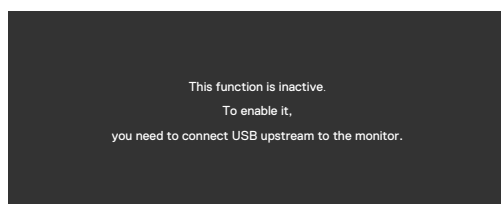

 **NOTE: Per il funzionamento dei tasti Teams/ Hookswitch/ Volume down/ Volume up/ Mute (Team/Alzamicrotelefono/Volume giù/Volume su/Mute), è necessario collegare il cavo USB upstream (Type-A-Type-B o Type-C-Type-C) dal PC al monitor.**

Per ulteriori informazioni, vedere [Risoluzione dei problemi](#).



Impostazione della risoluzione massima

 **NOTA: I passaggi possono variare leggermente in base alla versione di Windows in uso.**

Come si imposta la risoluzione massima del monitor:

In Windows 8.1:

1. Per Windows 8.1, selezionare l'icona Desktop per passare al desktop classico.
2. Fare clic con il tasto destro del mouse sul desktop e fare clic su **Screen Resolution (Risoluzione schermo)**.
3. Se si dispone di più di un monitor collegato, selezionare **P3424WEB**.
4. Fare clic sull'elenco a discesa **Screen Resolution (Risoluzione schermo)** e selezionare **3440 x 1440**.
5. Fare clic su **OK**.

In Windows 10 / Windows 11:

1. Fare clic con il tasto destro del mouse sul desktop e fare clic su **Display Settings (Impostazioni schermo)**.
2. Se si dispone di più di un monitor collegato, selezionare **P3424WEB**.
3. Fare clic sul menu a discesa Display Resolution (Risoluzione display) e selezionare **3440 x 1440**.
4. Fare clic su Keep Changes (Mantieni modifiche).

Se non è presente **3440 x 1440** come opzione, è necessario aggiornare il driver della scheda grafica all'ultima versione. Completare una delle seguenti procedure, in base al proprio tipo di computer:

Se si dispone di un PC o laptop Dell:

- Andare all'indirizzo <https://www.dell.com/support>, inserire l'identificativo e scaricare il driver più aggiornato per la scheda video.

Se non si dispone di un computer Dell (notebook o PC):

- Andare al sito web di supporto del computer non Dell e scaricare i driver più aggiornati della scheda video.
- Andare al sito web della scheda video e scaricare i driver più aggiornati della scheda video.



Configurazione di Windows Hello

In Windows® 10 / Windows® 11:

Fare clic sul menu di avvio di Windows, quindi fare clic su **Settings (Impostazioni)**.

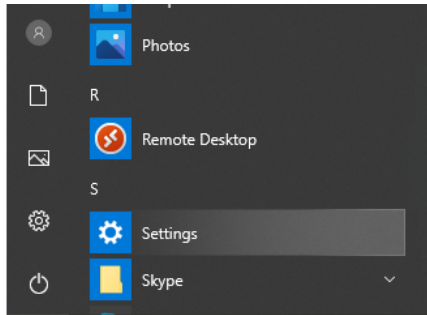

Fare clic su **Accounts (Account)**.

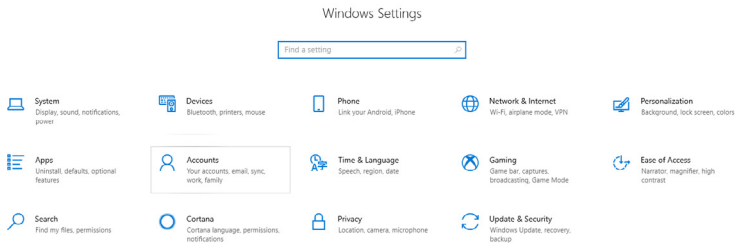

Fare clic su **Sign-in options (Opzioni di accesso)**. È necessario impostare un PIN prima di poter eseguire la registrazione su Windows Hello.

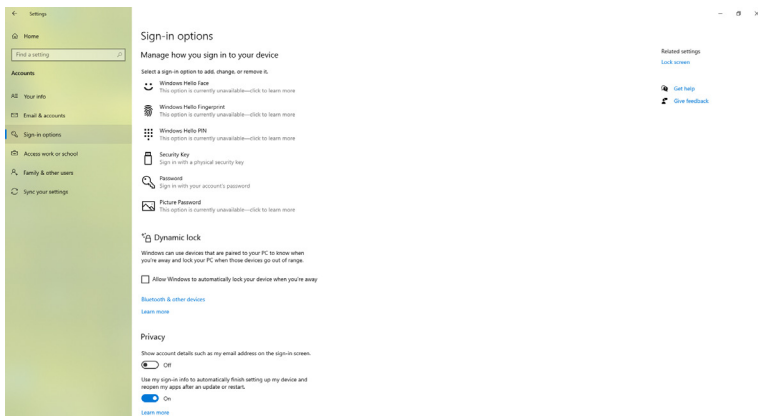

Fare clic su **Add (Aggiungi)** sotto **PIN** quindi premere il tasto Enter (Invio) per accedere a **Set up a PIN (Impostazione PIN)**. Inserire il codice nei campi New PIN (Nuovo PIN) e Confirm PIN (Conferma PIN), quindi fare clic su **OK**.

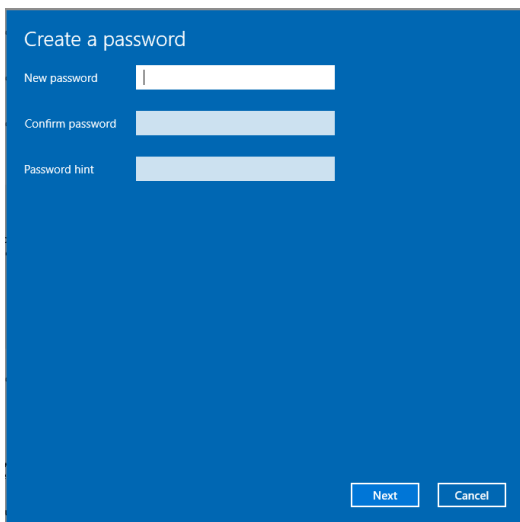

Create a password

New password

Confirm password

Password hint

Next Cancel

Una volta portata a termine la procedura, le opzioni per configurare Windows Hello saranno sbloccate. Fare clic su **Set up (Configura)** in **Windows Hello**, quindi accedere a **Windows Hello setup (Configurazione Windows Hello)**.

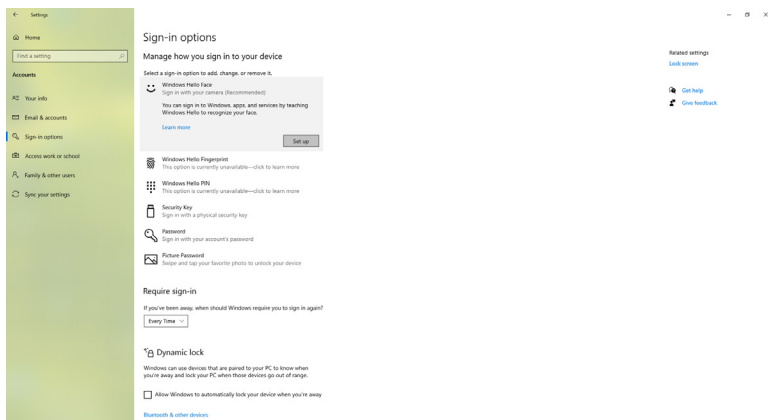

È visualizzato il messaggio che segue, fare clic su **Get started (Avvia)**.

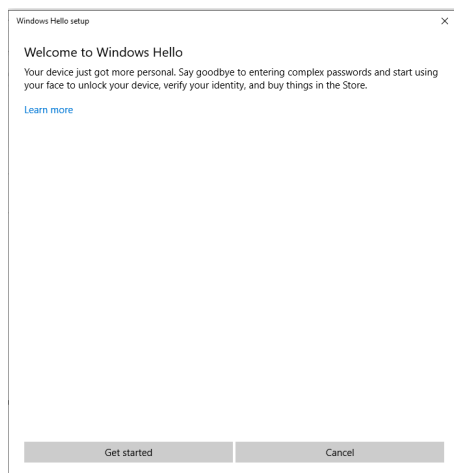

Continuare a guardare direttamente lo schermo e mettersi in modo tale che il tuo viso sia al centro della cornice che appare sullo schermo. La webcam inizierà quindi a registrare il viso.

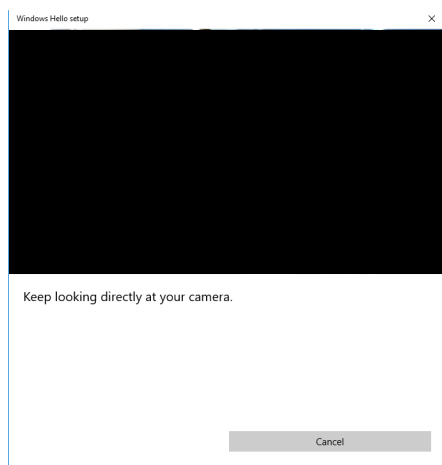

Quando è visualizzato il messaggio che segue, fare clic su **Close (Chiudi)** per uscire da **Windows Hello setup (Configurazione Windows Hello)**.

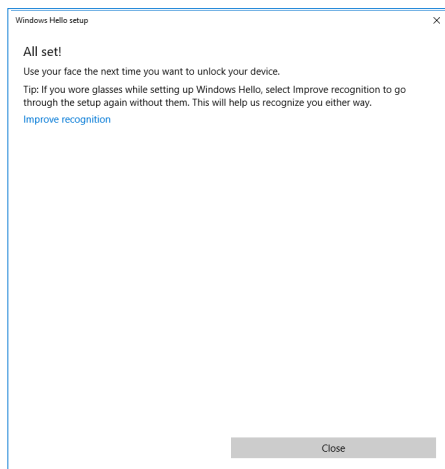

Dopo avere eseguito la configurazione, si ha a disposizione un'altra opzione per migliorare il riconoscimento. Fare clic su **Improve recognition (Migliora riconoscimento)**, se necessario.



Configurazione della webcam del monitor come impostazione predefinita nel sistema operativo

Quando si utilizza un notebook con webcam integrata per collegare questo monitor, nell'interfaccia Gestione periferiche è possibile trovare la webcam integrata del notebook e la webcam monitor. Di norma sono in abilitate e l'impostazione predefinita utilizza la webcam integrata del notebook.

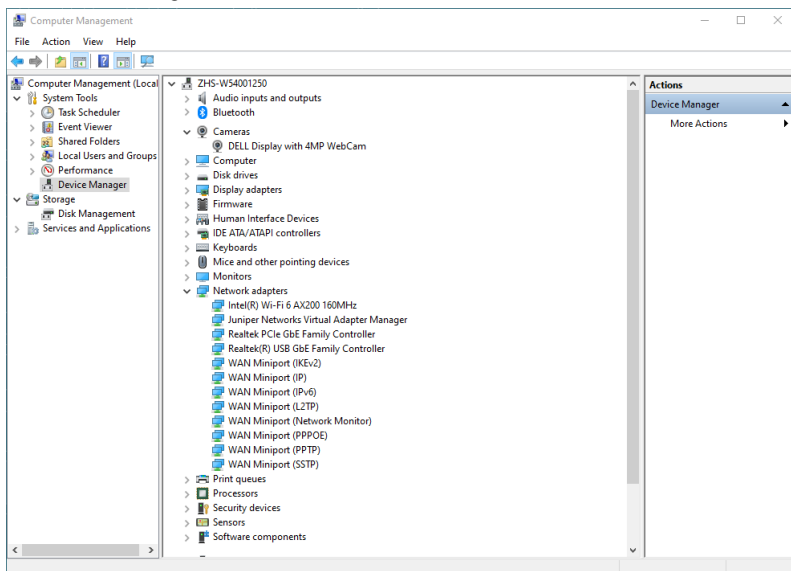

Se si vuole impostare la webcam del monitor come predefinita, è necessario disabilitare la webcam integrata del notebook. Attenersi alle istruzioni che seguono per identificare la webcam integrata del notebook e disattivarla:

Fare clic con il pulsante destro del mouse su **DELL Display con 4MP WebCam** e fare clic su **Proprietà** per aprire le proprietà di **DELL Display con 4MP WebCam**.



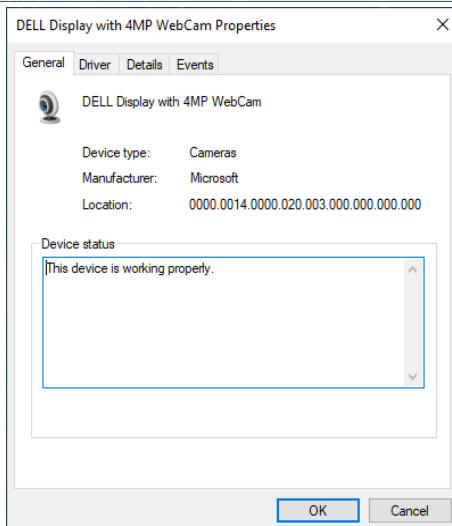
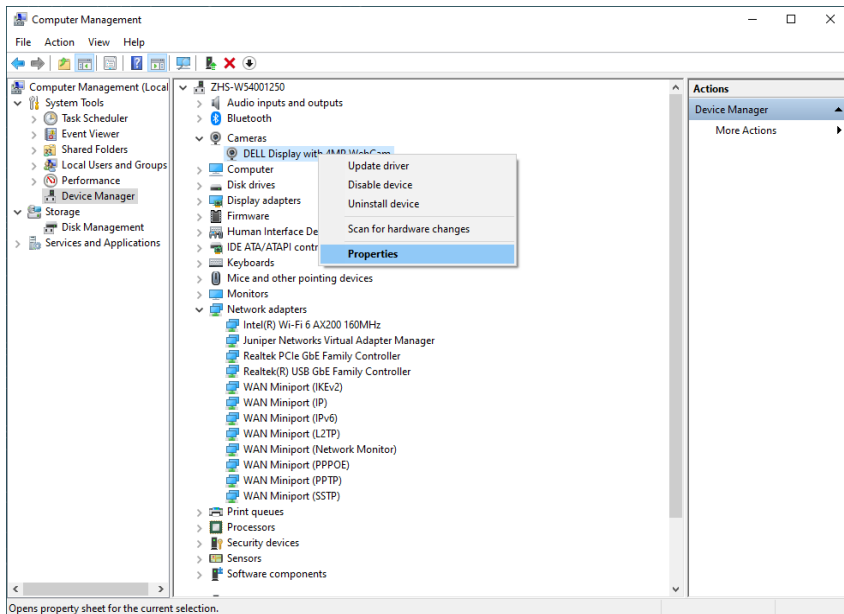

Fare clic su **Details > Property (Dettagli > Proprietà)** e selezionare **Hardware Ids (ID hardware)**.

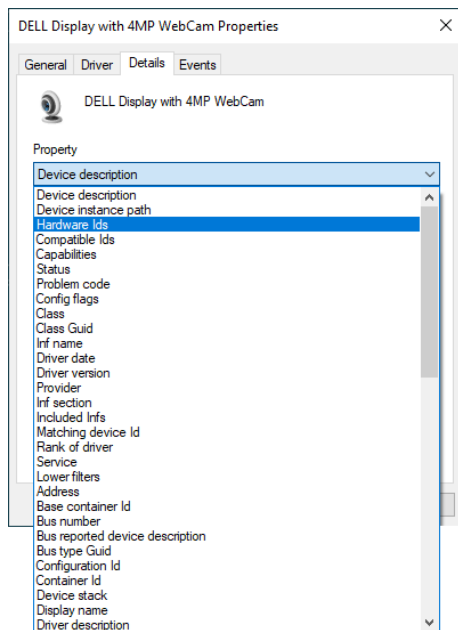

Il riquadro **Value (Valore)** mostrerà il dettaglio ID hardware di questa **DELL Display con 4MP WebCam**. Gli ID hardware della webcam integrata nel notebook e della webcam del monitor sono diversi. Per P3424WEB, gli ID hardware della webcam vengono visualizzati come segue:

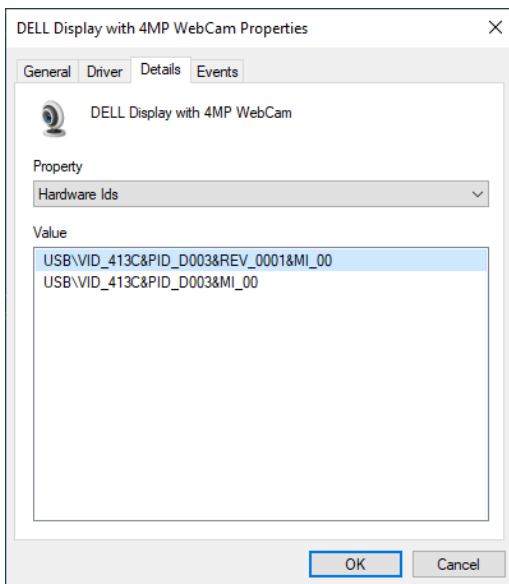

Fare clic con il tasto destro sulla webcam di **PC/Notebook** con diversi ID hardware, quindi fare clic su **Disable (Disabilita)**.

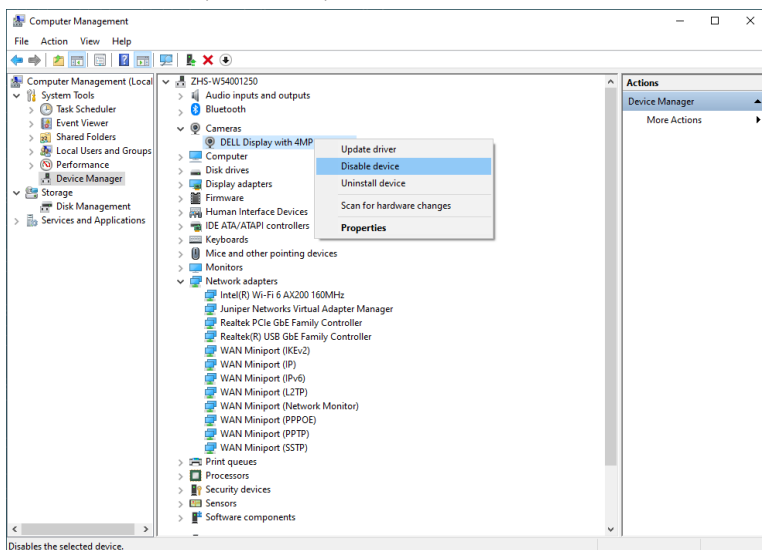

È visualizzato il messaggio che segue:

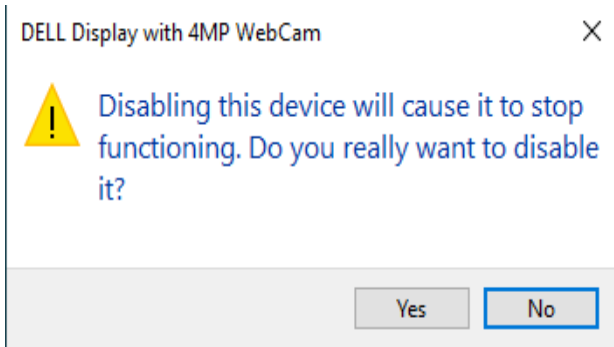

Fare clic su Yes (Sì). Adesso la webcam del notebook è disabilitata e la webcam del monitor sarà utilizzata come predefinita. Riavviare il notebook.

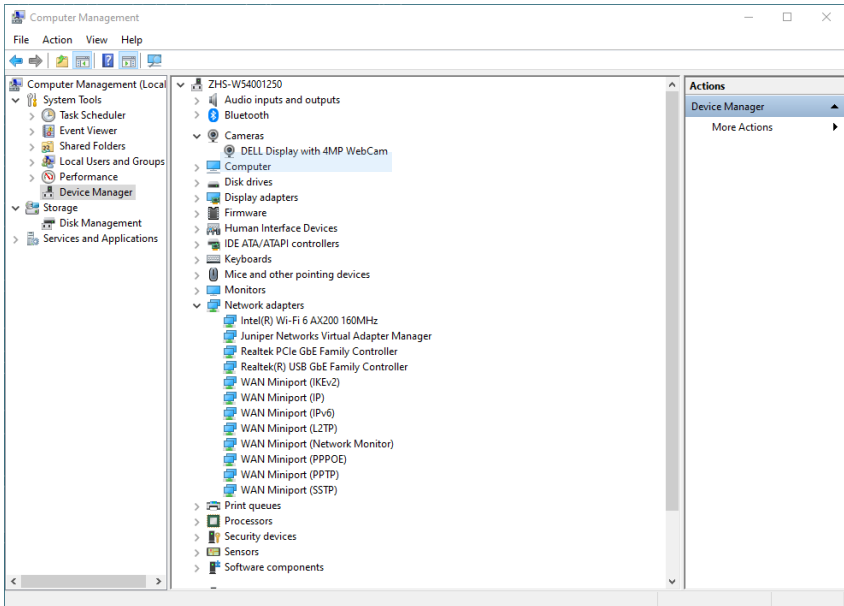

Configurazione dell'altoparlante del monitor come impostazione predefinita nel sistema operativo

Quando il computer è collegato a più altoparlanti, attenersi alle istruzioni che seguono se si vogliono impostare come predefiniti gli altoparlanti del monitor:

Fare clic con il tasto destro del mouse su Volume nell'area di notifica della barra delle applicazioni di Windows.



Fare clic su **Playback devices (Dispositivi di riproduzione)** per accedere all'interfaccia di impostazione **Sound (Audio)**.

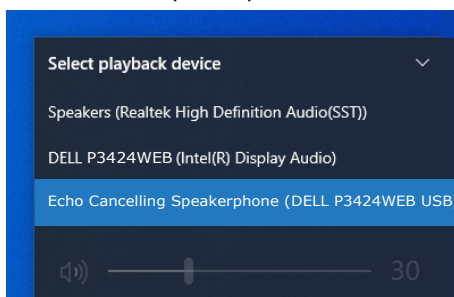

Se dal monitor al computer è collegato solo il cavo HDMI o DP, nell'interfaccia di impostazione **Sound (Audio)** sarà visualizzato un solo altoparlante denominato **DELL P3424WEB**.

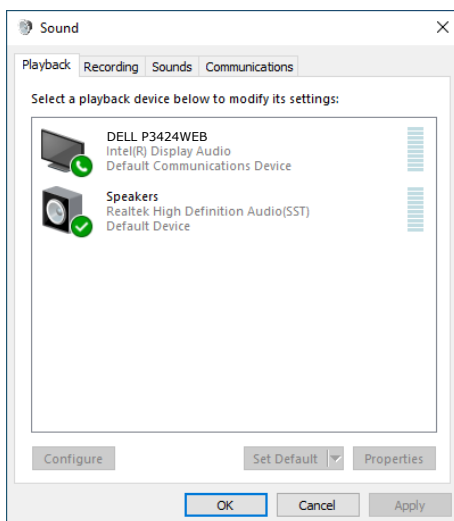

Fare clic su **DELL P3424WEB**, quindi fare clic su **Set Default (Imposta predefinito)**. L'altoparlante del monitor sarà utilizzato come predefinito.

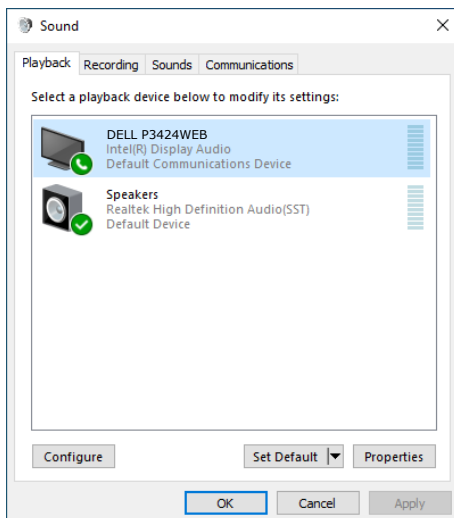

Fare clic su **OK** per uscire dall'impostazione **Sound (Audio)**.

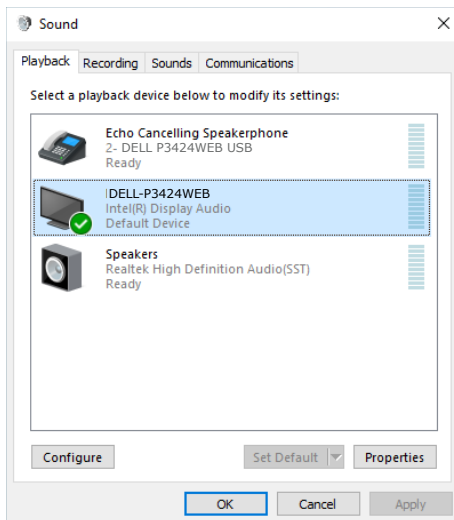

Se dal monitor al computer sono collegati il cavo USB ed il cavo HDMI o DP, nell'interfaccia di impostazione Sound (Audio) saranno visualizzati due percorsi audio denominati **DELL P3424WEB** ed **Echo Cancelling Speakerphone (Tel. viva voce annull. Eco) (P3424WEB)**. Il monitor **P3424WEB** mostra le opzioni per due percorsi audio supportati nel monitor.

- Il percorso audio **Echo Cancelling Speakerphone (Tel. viva voce annull. Eco) (P3424WEB)** è il punto in cui passa l'audio tramite USB. Può essere tramite cavo USB-C-USB-C o cavo USB-A-USB-B. Poiché il percorso del microfono passa dal monitor al PC tramite USB, questa selezione è necessaria per le applicazioni di conferenza VoIP/UC. La registrazione e la riproduzione audio funzionano in questa selezione.
- Il percorso audio **DELL P3424WEB** è il punto in cui passa l'audio tramite HDMI/DP modalità alternata. In questa selezione, non vi è alcun supporto microfono. Questa selezione è adatta solo per riproduzione audio.

Le prestazioni di riproduzione audio sono le stesse su entrambi i percorsi audio. Per le applicazioni per conferenze UC, Dell Technologies consiglia di selezionare il percorso audio predefinito dell'altoparlante con cancellazione dell'eco.

 **NOTA: quando si seleziona il percorso audio Dell P3424WEB, assicurarsi che il volume dell'altoparlante con cancellazione dell'eco sia impostato su medio o alto, altrimenti il volume massimo di Dell P3424WEB potrebbe risultare basso in quanto limitato dal volume dell'altoparlante con cancellazione dell'eco. Ad esempio, quando il volume dell'altoparlante con cancellazione dell'eco è al 50% e il volume di Dell P3424WEB è impostato al 100%, anche il livello audio potrebbe risultare uguale al primo.**

Caso d'uso dell'altoparlante e del microfono del monitor

Selezione del percorso audio	Caso d'uso supportato	
	Partecipazione alla videoconferenza e parlato al microfono del monitor	Ascolto e riproduzione di audio/musica/video
Altoparlante con cancellazione dell'eco	√	√
DELL P3424WEB		√

L'audio dell'altoparlante con cancellazione dell'eco tramite il percorso USB è adatto quando si desidera parlare al microfono del monitor.



Il percorso audio dell'altoparlante con cancellazione dell'eco consente di eliminare o ridurre il verificarsi dell'eco durante una chiamata in conferenza. L'eco si riferisce al riflesso involontario della voce dell'utente, che può creare un'esperienza sgradevole e fonte di distrazione. Inoltre è possibile registrare la propria voce tramite il microfono disponibile sul monitor. Il percorso audio dell'altoparlante con cancellazione dell'eco è ideale per le videoconferenze utilizzando l'applicazione Microsoft Teams o Zoom.

L'audio di Dell P3424WEB che utilizza il percorso I2S è adatto quando si desidera solo ascoltare la riproduzione di audio/musica/video e non è necessario parlare o registrare la voce.

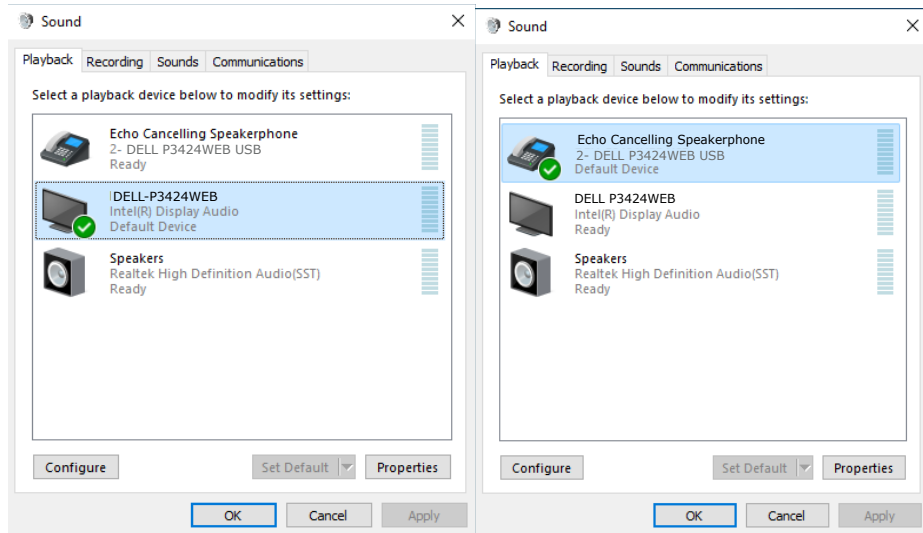

Risoluzione dei problemi

⚠ AVVERTENZA: Osservare le **Istruzioni per la sicurezza** prima di iniziare una qualsiasi delle procedure di questa sezione.

Diagnostica

Il monitor offre una funzione di diagnostica che consente di verificare se il monitor funziona correttamente. Se il collegamento tra monitor e computer è stato eseguito correttamente, ma lo schermo è scuro, eseguire la procedura di diagnostica attenendosi alle seguenti procedure:

1. Spegnerne computer e monitor.
2. Scollegare il cavo video dalla parte posteriore del computer. Per assicurare una corretta esecuzione di Self-Test (Diagnostica), rimuovere tutti i cavi digitale e analogico dal retro del computer.
3. Accendere il monitor.

Se il monitor funziona correttamente e non riesce a rilevare un segnale video, sullo schermo apparirà la finestra di dialogo mobile (su di uno sfondo nero). In modalità di diagnostica, il LED di alimentazione rimane di colore bianco. Inoltre, in base all'ingresso selezionato, sullo schermo viene visualizzata in modo continuo una delle finestre di dialogo mostrate di seguito.

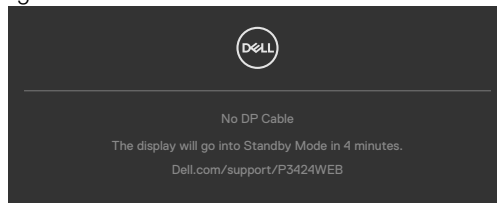

or

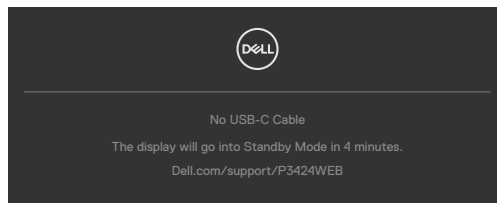

4. Questa finestra di dialogo appare anche durante le normali operazioni di sistema se il cavo video è scollegato oppure danneggiato.
5. Spegnerne il monitor e collegare di nuovo il cavo video; accendere di nuovo computer e monitor.

Se lo schermo del monitor rimane vuoto dopo avere utilizzato la procedura descritta in precedenza, controllare il controller video ed il computer perché il monitor funziona correttamente.



Diagnostica integrata

Il monitor ha uno strumento integrato di diagnostica che aiuta a determinare se l'anomalia dello schermo che si sta verificando è un problema inerente al monitor, oppure al computer e alla scheda video.

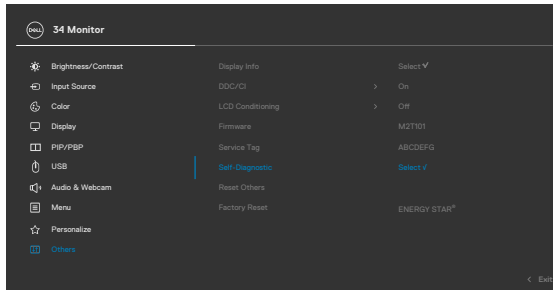

Per eseguire la diagnostica integrata:

1. Verificare che lo schermo sia pulito (niente polvere sulla superficie dello schermo).
2. Per ulteriori informazioni, fare riferimento a Risoluzione dei problemi.
3. Selezionare le voci dell'OSD della funzione Autodiagnostica in Altri. Viene visualizzata una schermata grigia.
4. Osservare se lo schermo presenta difetti o anomalie.
5. Attivare nuovamente il joystick finché non viene visualizzata una schermata rossa.
6. Osservare se lo schermo presenta difetti o anomalie.
7. Ripetere i punti 5 e 6 finché sullo schermo non vengono visualizzati i colori verde, blu, nero e bianco. Notare eventuali anomalie o difetti.

Il test è completato quando viene visualizzata la schermata di testo. Per uscire, attivare nuovamente il controllo del joystick.

Se non vengono rilevate anomalie sullo schermo dopo l'uso dello strumento di diagnostica interna, il monitor è funzionante. Controllare la scheda video e il computer.



Problemi comuni

La tabella che segue contiene informazioni generali sui problemi comuni del monitor che si potrebbero riscontrare e loro relative soluzioni:

Sintomi comuni	Cosa si verifica	Possibili soluzioni
Nessun segnale video/LED di alimentazione spento	Nessuna immagine	<ul style="list-style-type: none">• Assicurarsi che il cavo video che collega il monitor al computer sia collegato in modo appropriato.• Verificare che la presa di corrente funzioni in modo appropriato usando un'altra apparecchiatura elettrica.• Assicurarsi che il tasto di alimentazione sia stato premuto fino in fondo.• Assicurarsi che sia selezionata la corretta origine ingresso usando il menu Input Source (Origine ingresso).
Nessun segnale video/LED di alimentazione acceso	Assenza dell'immagine oppure della luminosità	<ul style="list-style-type: none">• Aumentare la luminosità ed il contrasto usando il menu OSD.• Eseguire la funzione di diagnostica del monitor.• Controllare che nessun pin del connettore cavo video sia piegato.• Eseguire la diagnostica integrata.• Assicurarsi che sia selezionata la corretta origine ingresso usando il menu Input Source (Origine ingresso).
Pixel mancanti	Lo schermo LCD ha delle macchie	<ul style="list-style-type: none">• Accendere e spegnere, ciclicamente.• I pixel che restano sempre spenti sono una caratteristica normale della tecnologia LCD.• Per altre informazioni sulla qualità del monitor e sulla Pixel Policy Dell, consultare il sito Dell Support all'indirizzo https://www.dell.com/pixelguidelines.
Pixel bloccati	Sullo schermo LCD sono presenti dei punti luminosi	<ul style="list-style-type: none">• Accendere e spegnere, ciclicamente.• I pixel che restano sempre spenti sono una caratteristica normale della tecnologia LCD.• Per altre informazioni sulla qualità del monitor e sulla Pixel Policy Dell, consultare il sito Dell Support all'indirizzo https://www.dell.com/pixelguidelines.



Sintomi comuni	Cosa si verifica	Possibili soluzioni
Problemi di luminosità	L'immagine è troppo scura o troppo chiara	<ul style="list-style-type: none"> • Ripristinare il monitor sulle impostazioni predefinite. • Regolare la luminosità ed il contrasto usando il menu OSD.
Questioni relative alla sicurezza	Sono presenti segni visibili di fumo o scintille	<ul style="list-style-type: none"> • Non eseguire alcuna delle procedure di risoluzione dei problemi. • Chiamare immediatamente Dell.
Problemi non costanti	Il monitor non sempre funziona correttamente	<ul style="list-style-type: none"> • Assicurarsi che il cavo video che collega il monitor al computer sia collegato e fissato in modo appropriato. • Ripristinare il monitor sulle impostazioni predefinite. • Eseguire la procedura di diagnostica e controllare se i problemi di questo tipo sono presenti anche nella modalità di diagnostica.
Mancano i colori	All'immagine mancano i colori	<ul style="list-style-type: none"> • Eseguire la diagnostica del monitor. • Assicurarsi che il cavo video che collega il monitor al computer sia collegato e fissato in modo appropriato. • Controllare che nessun pin del connettore cavo video sia piegato.
Colori sbagliati	I colori dell'immagine non sono corretti	<ul style="list-style-type: none"> • Cambiare le impostazioni di Modalità predefinite nel menu OSD Color (Colore) a seconda dell'applicazione. • Regolare il valore R/G/B dell'opzione Colore personalizzato nel menu OSD Colore. • Modificare Formato colore ingresso su PC RGB o YPbPr nel menu OSD Colore. • Eseguire la diagnostica integrata.
Sovrimpressioni dell'immagine dopo avere lasciato sullo schermo per un periodo prolungato un'immagine statica	Sullo schermo appare una debole sovrimpressioni dell'immagine visualizzata	<ul style="list-style-type: none"> • Consente di impostare lo spegnimento dello schermo dopo alcuni minuti di inattività dello schermo. Possono essere regolati nelle opzioni alimentazione di Windows o nell'impostazione Risparmio energia Mac. • In alternativa, usare uno screensaver dinamico.



Sintomi comuni	Cosa si verifica	Possibili soluzioni
Mic/webcam non funzionanti	<ul style="list-style-type: none"> · Il cavo USB non si collega o non seleziona la sorgente USB corretta · Non impostare il microfono o la webcam del monitor come dispositivo predefinito 	<ul style="list-style-type: none"> · Collegare il cavo USB (Type-A-Type-B o Type-C-Type-C) e, se si collegano sia la porta USB-C che la porta USB-C, cambiare la sorgente USB nel menu OSD. · Selezionare Mic/webcam del monitor come predefinito sul lato PC. · Toccare il pulsante Mic e assicurarsi che il LED di disattivazione del microfono sia spento.

Problemi specifici del prodotto

Problema	Cosa si verifica	Possibili soluzioni
L'immagine dello schermo è troppo piccola	L'immagine è centrata nello schermo, ma non riempie tutta l'area disponibile	<ul style="list-style-type: none"> · Controllare l'impostazione Rapporto proporzioni nel menu OSD Display. · Ripristinare il monitor sulle impostazioni predefinite.
Impossibile regolare il monitor utilizzando il controllo del joystick nella parte posteriore del monitor.	L'OSD non è visualizzato sullo schermo	<ul style="list-style-type: none"> · Spegnerne il monitor, scollegare il cavo di alimentazione, ricollegarlo e poi riaccendere il monitor.
Nessun segnale di ingresso quando sono premuti i controlli	Nessuna immagine, il LED è di colore bianco	<ul style="list-style-type: none"> · Controllare la sorgente del segnale. Assicurarsi che il computer non sia in modalità di risparmio energetico spostando il mouse o premendo un tasto qualsiasi della tastiera. · Controllare se il cavo segnale è collegato in modo appropriato. Collegare di nuovo il cavo segnale, se necessario. · Ripristinare il computer o il lettore video.
L'immagine non riempie lo schermo.	L'immagine non riempie la larghezza o l'altezza dello schermo	<ul style="list-style-type: none"> · A causa dei diversi formati video (rapporto proporzioni) dei DVD, il monitor potrebbe non essere in grado di visualizzare le immagini a schermo intero. · Eseguire la diagnostica integrata.



Problema	Cosa si verifica	Possibili soluzioni
Nessuna immagine quando si usa la connessione DP sul PC	Schermo nero	<ul style="list-style-type: none"> • Verificare a quale standard DP certificata la scheda grafica. Scaricare e installare il driver della scheda grafica più recente. • Alcune schede grafiche DP 1.1a non sono in grado di supportare monitor DP 1.2, DP1.4.
Nessuna immagine quando si utilizza il collegamento USB Type-C a computer, laptop e così via	Schermo nero	<ul style="list-style-type: none"> • Verificare se l'interfaccia USB Type-C è in grado di supportare la modalità DP Alternate. • Verificare se il dispositivo richiede oltre 90 W di potenza di carica. • L'interfaccia USB Type-C non è in grado di supportare la modalità DP Alternate. • Impostare Windows in Projection mode (Modalità proiezione). • Assicurarsi che il cavo USB Type-C non sia danneggiato.
Nessuna carica quando si utilizza la collegamento USB Type-C a computer, laptop e così via	Nessuna carica	<ul style="list-style-type: none"> • Verificare se il dispositivo è in grado di supportare uno dei profili di carica a 5 V / 9 V / 15 V / 20 V. • Verificare se il notebook richiede un adattatore di alimentazione a > 90 W. • Se il notebook richiede un adattatore di alimentazione a > 90 W, potrebbe non effettuare la carica con il collegamento USB Type-C. • Assicurarsi di utilizzare esclusivamente un adattatore approvato Dell o l'adattatore in dotazione con il prodotto. • Assicurarsi che il cavo USB Type-C non sia danneggiato.
Carica intermittente quando si utilizza il collegamento USB Type-C a computer, laptop e così via	Carica intermittente	<ul style="list-style-type: none"> • Verificare se il consumo energetico massimo del dispositivo è superiore a 90 W. • Assicurarsi di utilizzare esclusivamente un adattatore approvato Dell o l'adattatore in dotazione con il prodotto. • Assicurarsi che il cavo USB Type-C non sia danneggiato.



Problema	Cosa si verifica	Possibili soluzioni
Nessuna connessione di rete	Rete interrotta o intermittente	<ul style="list-style-type: none"> Assicurarsi che la priorità dei dati sia selezionata nel menu OSD. Non attivare/disattivare il tasto di accensione quando la rete è connessa. Mantenere il tasto di accensione attivato.
La porta LAN non funziona	Impostazione del sistema operativo o problema di connessione del cavo	<ul style="list-style-type: none"> Assicurarsi che sul computer siano installati il BIOS e i driver più recenti per il computer. Accertarsi che il controller Ethernet Gigabit RealTek sia installato in Gestione dispositivi di Windows. Se il BIOS Setup ha un'opzione LAN/GBE abilitata/disabilitata, assicurarsi che sia impostata su Abilitato. Assicurarsi che il cavo Ethernet sia collegato in modo sicuro sul monitor e sull'hub/router/firewall. Controllare il LED di stato del cavo Ethernet per verificare la connettività. Ricollegare entrambe le estremità del cavo Ethernet se il LED non è acceso. Spegnere innanzitutto il computer e scollegare il cavo Type-C e il cavo di alimentazione del monitor. Quindi, accendere il computer, collegare il cavo di alimentazione del monitor e il cavo Type-C.
I tasti del monitor (Mute / Volume down / Volume up / Hookswitch) (Mute / Volume giù / Volume su / Alzamicrotelefono) non funzionano con l'app Microsoft Teams®	I tasti del monitor (Mute / Volume down / Volume up / Hookswitch) (Mute / Volume giù / Volume su / Alzamicrotelefono) non funzionano sull'app Microsoft Teams® con Chrome OS / Ubuntu	<p>Usare l'app Microsoft Teams® per eseguire le seguenti azioni:</p> <ul style="list-style-type: none"> Icona di chiamata per accettare / terminare la chiamata Regolazione Volume down (Volume giù)/ Volume up (Volume su) Disattivazione / attivazione audio del microfono Accensione/spegnimento video



Problema	Cosa si verifica	Possibili soluzioni
Le cuffie con microfono (connettore combinato da 3,5 mm) non funzionano con il tasto di disattivazione / attivazione audio del monitor	Le cuffie con microfono (connettore combinato da 3,5 mm) non funzionano con il tasto di disattivazione / attivazione	<ul style="list-style-type: none"> · Usare l'app UC (ad esempio, Microsoft Teams, Skype for Business, Zoom, ecc.) Icona del microfono per disattivare / attivare l'audio · Selezionare il percorso audio "Altoparlante con cancellazione dell'eco" in "Impostazioni suoni" sull'applicazione UC. · Collegare il cavo da USB-C a C o il cavo da USB-A to B.
Quando si preme il tasto Volume down (Volume giù)/Volume up (Volume su) o Mute, il LED non lampeggia	Quando si preme il tasto Volume down (Volume giù)/Volume up (Volume su) o Mute, il LED non lampeggia quando è collegato solo a HDMI o DP	Collegare un cavo USB-A-USB-B
La videocamera o il microfono non funzionano	La videocamera o il microfono non funzionano quando sono collegati solo a HDMI o DP	Collegare un cavo USB-A-USB-B
La porta Ethernet (RJ45) non può connettersi a Internet	La porta Ethernet (RJ45) non può connettersi a Internet su Win 10 / Win 11	Portare LAN Controller Power Saving (Risparmio energetico controller LAN) da Enable (Abilita) a Disable (Disabilita)
Dagli altoparlanti non proviene alcun suono	Dagli altoparlanti non proviene alcun suono quando si riproduce audio/video sul sistema	<ul style="list-style-type: none"> · Assicurarsi di aver impostato il dispositivo di riproduzione predefinito come Altoparlante con cancellazione dell'eco o DELL P3424WEB sul sistema. · Spegnerne il monitor, scollegare il cavo d'alimentazione del monitor, ricollegarlo e quindi riaccendere il monitor. · Ripristinare il monitor sulle impostazioni predefinite.



Problema	Cosa si verifica	Possibili soluzioni
Volume altoparlante troppo basso / suoni attenuati	Volume altoparlante troppo basso / suoni attenuati quando l'opzione dell'altoparlante è DELL P3424WEB nell'interfaccia di impostazione audio	<ul style="list-style-type: none"> • Aumentare il volume altoparlante di DELL P3424WEB al massimo nell'interfaccia di impostazione audio • Premere il tasto Volume su per aumentare il volume altoparlante di DELL P3424WEB • Se si seleziona il percorso audio DELL P3424WEB, assicurarsi che il volume Echo Cancelling Speakerphone (Tel. viva voce annull. Eco) sia impostato su medio o alto. Inoltre, il volume massimo di DELL P3424WEB potrebbe essere basso in quanto è limitato dal volume di Echo Cancelling Speakerphone (Tel. viva voce annull. Eco). Ad esempio, quando il volume di Echo Cancelling Speakerphone (Tel. viva voce annull. Eco) è al 50%, e il volume di DELL P3424WEB è impostato sul 100%, si ottiene lo stesso livello audio del primo.
Nessun suono dall'altoparlante	Nessun suono dall'altoparlante del monitor durante la chiamata con Teams/Zoom.	<ul style="list-style-type: none"> • Selezionare lo stesso percorso audio nell'applicazione Teams/Zoom come impostazione Audio del sistema operativo.
I pulsanti Volume su/Volume giù del monitor non sono sincronizzati con il sistema operativo	Premendo i pulsanti Volume su/Volume giù sul monitor non aumenta o riduce il volume sul sistema operativo.	<ul style="list-style-type: none"> • Selezionare il percorso audio "Altoparlante con cancellazione dell'eco" in "Impostazioni suoni" nel sistema operativo del laptop. • Selezionare il percorso audio "Altoparlante con cancellazione dell'eco" sull'applicazione UC • Collegare il cavo da USB-C a C o il cavo da USB-A a B.



Problema	Cosa si verifica	Possibili soluzioni
La webcam non è rilevata	La webcam non viene rilevata in Device Manager (Gestione dispositivi) di Windows	<ul style="list-style-type: none"> • Assicurarsi che il cavo USB upstream sia collegato tra monitor ed il computer o notebook. • Assicurarsi che Webcam e sensore di presenza nell'OSD siano impostati su Abilita. • Ricollegare il cavo USB upstream al computer o notebook.
	La webcam non viene rilevata nel software Dell Peripheral Manager per Windows	<ul style="list-style-type: none"> • Per supportare il monitor P3424WEB, utilizzare Dell Peripheral Manager versione 1.7.0 o successiva.
La webcam non può connettersi / Webcam disconnessa	Impossibile rilevare la webcam del monitor / Impossibile tornare alla webcam del PC	<ul style="list-style-type: none"> • Ripristinare il monitor sulle impostazioni predefinite. • Spegnerne il monitor, scollegare il cavo d'alimentazione del monitor, ricollegarlo e quindi riaccendere il monitor. • Selezionare di nuovo la webcam del monitor nell'impostazione Webcam/Video dell'applicazione di conferenza UC.
Esclusione microfono	L'audio del microfono è disattivato in (Gestione dispositivi) di Windows	<ul style="list-style-type: none"> • Assicurarsi che il cavo USB upstream sia collegato tra monitor ed il computer o notebook. • Assicurarsi che il "Microfono" nell'OSD sia impostato su Attivo. • Ricollegare il cavo USB upstream al computer o notebook. • Assicurarsi che il microfono sia abilitato/riattivato sul monitor. Se il LED di esclusione microfono si accende in rosso fisso (indica che il microfono è disattivato), premere il tasto del microfono per riattivare il microfono. • Assicurarsi che il microfono del monitor sia selezionato e abilitato o riattivato l'audio nell'impostazione dell'applicazione UC.



Problema	Cosa si verifica	Possibili soluzioni
Volume microfono troppo basso / suoni attenuati	Volume microfono troppo basso / suoni attenuati per l'altro partecipante durante una chiamata audio/video	<ul style="list-style-type: none"> • Assicurarsi che il modulo webcam sia visualizzato. Il LED del tasto Mute si spegne (indica che il microfono è disattivato). • Regolare la distanza tra l'utente e il microfono. L'utente deve evitare di sedersi troppo lontano dal microfono. La distanza ottimale tra l'utente e il microfono è di 70 cm. • Assicurarsi che il microfono del monitor sia selezionato e abilitato o riattivato l'audio nell'impostazione dell'applicazione UC. • Aumentare il volume microfono nell'interfaccia di impostazione audio sul lato PC/nell'applicazione UC.
I tasti anteriori non funzionano	Nessuna risposta sull'applicazione UC quando si premono i tasti situati sull'altoparlante	<ul style="list-style-type: none"> • Assicurarsi che il cavo USB upstream (da Type-A a Type-B o da Type-C a Type-C) sia collegato dal PC al monitor. • Per alcune piattaforme/applicazioni UC, la funzione Mute funziona premendo il tasto Mute, ma l'icona Mute sulla piattaforma UC non è sincronizzata (l'icona mostra la disattivazione dell'audio). Per altre informazioni.
L'immagine della webcam sembra sovraesposta	L'immagine della webcam sembra sovraesposta in background	<ul style="list-style-type: none"> • Regolare la condizione di illuminazione ambiente. Assicurarsi che il monitor sia installato in un ambiente ben illuminato, preferibilmente sotto le plafoniere. L'utente deve evitare uno sfondo attenuato/scuro. L'utente deve evitare di rivolgerlo direttamente verso una finestra con luce solare intensa. • In alternativa, è possibile utilizzare Dell Peripheral Manager per regolare l'impostazione del colore della webcam.



Problema	Cosa si verifica	Possibili soluzioni
L'immagine della webcam sembra sgranata / scura	L'immagine della webcam sembra sgranata / scura	<ul style="list-style-type: none"> Regolare la condizione di illuminazione ambiente. Assicurarsi che il monitor sia installato in un ambiente ben illuminato, preferibilmente sotto le plafoniere. L'utente deve evitare un ambiente con luce attenuata.
L'immagine della webcam sembra sfocata	L'immagine della webcam sembra sfocata/non chiara.	<ul style="list-style-type: none"> Utilizzare un panno pulito e leggermente umido per pulire la superficie della webcam anteriore. Regolare la distanza tra l'utente e la webcam. L'utente deve evitare di sedersi troppo lontano dalla webcam. La distanza ottimale tra l'utente e la webcam è di 70 cm.
Volume microfono Teams	Il volume del microfono di Teams è inferiore a quello di Zoom	<ul style="list-style-type: none"> Si tratta di un comportamento normale dal momento che le specifiche del volume sono diverse tra Teams e Zoom.
Finestra piccola Teams/Zoom distorta	Immagine della finestra piccola di Teams/Zoom distorta	<ul style="list-style-type: none"> Questo è un comportamento normale. La risoluzione delle immagini piccole viene compressa quando l'immagine principale è in alta risoluzione (2K). Se viene selezionata una risoluzione inferiore (720P e 1080P), non ci sarà alcuna differenza tra le immagini.
Qualità dell'immagine scarsa	La qualità dell'immagine del monitor era scarsa	<p>Sempre scarsa:</p> <ul style="list-style-type: none"> Verificare che il computer sia compatibile USB 3.0. Alcuni computer hanno porte USB 3.0, USB 2.0 e USB 1.1. Assicurarsi di usare la porta USB corretta. <p>A volte scarsa:</p> <ul style="list-style-type: none"> La rete influenzerà la qualità dell'immagine, assicurarsi che la rete funzioni correttamente.



Problema	Cosa si verifica	Possibili soluzioni
Il sensore di prossimità non funziona	Rilevamento presenza/riattivazione non funzionante	<ul style="list-style-type: none"> · Quando si utilizza la chiamata Teams/Zoom, la funzione di riattivazione non funziona è normale. · Funziona solo per gli utenti che non utilizzano Teams/Zoom.
Il video registrato è sfuocato.	Modificare la risoluzione della telecamera del monitor su 480p, registrare con l'app della telecamera, salvare e riprodurre la registrazione. Il video visualizza un mosaico.	<ul style="list-style-type: none"> · Modificare la risoluzione della fotocamera del monitor su 720p o superiore.
Il notebook non si ricarica tramite USB-C	Il notebook ≥ 180 W non si carica quando è collegato alla porta USB-C del monitor P3424WEB	<ul style="list-style-type: none"> · Collegare il notebook all'alimentatore
Il notebook non si accende	Quando la batteria del notebook è allo 0%, il notebook non si accende quando si collega il cavo USB-C al monitor	<ul style="list-style-type: none"> · Collegare il notebook all'alimentatore
Il mouse wireless non funziona correttamente e va in pausa.	Collegare il cavo USB upstream al DUT. A più di un metro di distanza, il mouse da 2.4 Ghz non funziona.	<ul style="list-style-type: none"> · Soluzione: <ul style="list-style-type: none"> a) connettersi alla porta di accesso rapido b) Collegare il dongle USB 2.4 Ghz tramite cavo USB-A maschio-femmina (0.5 M)



Problema	Cosa si verifica	Possibili soluzioni
Sul monitor viene visualizzata una schermata nera dopo il riavvio del sistema del Mac Book con la chiusura del coperchio.	Quando si chiude il coperchio del Macbook e lo si riavvia, il monitor visualizzerà una schermata nera.	<ul style="list-style-type: none">· Muovere il mouse o premere la tastiera per riattivare il Mac Book.· Attivare l'impostazione del monitor per la riattivazione rapida, Personalizza -> Riattivazione rapida -> attiva.



Problemi specifici di Microsoft® Teams® / Skype for Business®

Sintomi specifici	Cosa si verifica	Possibili soluzioni
Il tasto Teams non funziona	Una breve pressione del tasto Teams non porta in primo piano l'applicazione Teams	<ul style="list-style-type: none">· Assicurarsi che il cavo USB upstream (da Type-A a Type-B o da Type-C a Type-C) sia collegato dal PC al monitor.· Assicurarsi che l'applicazione Teams sia connessa e sia già in esecuzione in background. Il LED del tasto Teams si accende in bianco fisso.· Assicurarsi che l'account Teams sia predisposto/configurato come modalità "Solo Teams". L'amministratore del tenant deve abilitare l'account alla modalità "Solo Teams".· Il tasto Teams funziona solo con l'applicazione Teams in modalità "Solo Teams". L'impostazione potrebbe variare nell'ambiente aziendale, con il risultato che il tasto Teams non funziona sul monitor. Verificare con il proprio amministratore di sistema.
Il tasto Hookswitch non funziona	Una breve pressione del tasto Hookswitch non consente di rispondere alle chiamate	<ul style="list-style-type: none">· Assicurarsi che il cavo USB upstream (da Type-A a Type-B o da Type-C a Type-C) sia collegato dal PC al monitor.· Assicurarsi che l'account Teams sia predisposto/configurato come modalità "Solo Teams". L'amministratore del tenant deve abilitare l'account alla modalità "Solo Teams".
Il tasto Mute non funziona	La pressione del tasto Mute non disattiva e riattiva l'audio del microfono	<ul style="list-style-type: none">· Assicurarsi che il cavo USB upstream (da Type-A a Type-B o da Type-C a Type-C) sia collegato dal PC al monitor.· Assicurarsi che il modulo webcam sia visualizzato. Il LED del tasto Mute si spegne (indica che il microfono è disattivato).· Assicurarsi che l'account Teams sia predisposto/configurato come modalità "Solo Teams". L'amministratore del tenant deve abilitare l'account alla modalità "Solo Teams".



Nessuna immagine della webcam	Nessuna immagine della webcam quando si utilizza Skype for Business (SfB)	<ul style="list-style-type: none">· Assicurarsi che il cavo USB upstream (da Type-A a Type-B o da Type-C a Type-C) sia collegato dal PC al monitor.· Selezionare 'DELL Monitor RGB Webcam' come webcam nell'impostazione Skype Video Device (Dispositivo video Skype).
Webcam occupata	La webcam è occupata e non può essere utilizzata	<ul style="list-style-type: none">· Evitare di eseguire contemporaneamente più software per conferenze. Mentre si utilizza il "software per conferenze A", chiudi l'altro "software per conferenze B".



Problemi specifici USB (Universal Serial Bus)

Sintomi specifici	Cosa si verifica	Possibili soluzioni
L'interfaccia USB non funziona	Le periferiche USB non funzionano	<ul style="list-style-type: none">· Controllare che lo schermo sia acceso.· Ricollegare il cavo di caricamento dai al computer.· Ricollegare le periferiche USB (al connettore downstream).· Spegner e riaccendere il monitor.· Riavviare il computer.· Alcuni dispositivi USB, come dischi rigidi portatili, richiedono una fonte di alimentazione più elevata; collegare direttamente l'unità al computer.
L'interfaccia SuperSpeed USB 3.2 Gen1 è lenta.	Le periferiche SuperSpeed USB 3.2 Gen1 funzionano lentamente o non funzionano	<ul style="list-style-type: none">· Verificare che il computer sia compatibile USB 3.0.· Alcuni computer hanno porte USB 3.0, USB 2.0 e USB 1.1. Assicurarsi di usare la porta USB corretta.· Ricollegare il cavo di caricamento dai al computer.· Ricollegare le periferiche USB (al connettore downstream).· Riavviare il computer.
Le periferiche USB wireless cessano di funzionare quando è collegato un dispositivo USB 3.0	Le periferiche USB wireless rispondono lentamente o funzionano solo quando la distanza tra esse e il ricevitore diminuisce	<ul style="list-style-type: none">· Aumentare la distanza tra le periferiche USB 3.0 ed il ricevitore USB wireless.· Collocare il ricevitore USB wireless il più vicino possibile alle periferiche USB wireless.· Utilizzare una prolunga USB per collocare il ricevitore USB wireless il più lontano possibile dalla porta USB 3.0.



Informazioni sulla normativa

Dichiarazione FCC (solo Stati Uniti) ed altre informazioni sulle normative

Per l'avviso FCC ed altre informazioni sulle normative, fare riferimento al sito sulla conformità alle normative all'indirizzo

https://www.dell.com/regulatory_compliance.

Database dei prodotti dell'UE per l'etichetta energetica e la scheda informativa del prodotto

P3424WEB: <https://eprel.ec.europa.eu/qr/1378998>



Contattare Dell

Per i clienti negli Stati Uniti, chiamare 800-WWW-DELL (800-999-3355)

 **NOTA: La disponibilità varia in base ai paesi ed ai prodotti, ed alcuni servizi potrebbero non essere disponibili nel proprio Paese.**

 **NOTA: Se non si ha una connessione ad Internet attiva, le informazioni di contatti si possono trovare sulla fattura d'acquisto, sulla bolla d'accompagnamento del prodotto oppure nel catalogo dei prodotti Dell.**

Dell fornisce varie opzioni di supporto ed assistenza online e telefonica. La disponibilità varia in base ai paesi ed ai prodotti, ed alcuni servizi potrebbero non essere disponibili nella propria zona.

- ♦ Per ottenere il supporto Monitor online, Vedere <https://www.dell.com/support/monitors>.
- ♦ Per contattare Dell per la vendita, l'assistenza tecnica o il servizio al cliente, Vedere <https://www.dell.com/contactdell>.

