

Dell Dual Charge Dock

Guida utente

Messaggi di N.B., Attenzione e Avvertenza

 **N.B.:** un messaggio N.B. (Nota Bene) indica informazioni importanti che contribuiscono a migliorare l'utilizzo del prodotto.

 **ATTENZIONE:** un messaggio di **ATTENZIONE** evidenzia la possibilità che si verifichi un danno all'hardware o una perdita di dati ed indica come evitare il problema.

 **AVVERTENZA:** un messaggio di **AVVERTENZA** evidenzia un potenziale rischio di danni alla proprietà, lesioni personali o morte.

Capitolo 1: Introduzione	4
Capitolo 2: Contenuti confezione	5
Capitolo 3: Requisiti hardware	6
Capitolo 4: Viste di Dell Dual Charge Dock - HD22Q	7
parte posteriore.....	7
Parte anteriore.....	7
Sinistra.....	8
Destra.....	8
Capitolo 5: Informazioni importanti	9
Capitolo 6: Impostazione della docking station	10
Ricarica del telefono.....	11
Orientamento supportato per la ricarica wireless.....	11
Ricarica degli auricolari senza fili.....	12
Capitolo 7: Configurazione di monitor esterni	13
Configurazione dei monitor.....	13
Tabella della risoluzione dello schermo.....	14
Capitolo 8: Specifiche tecniche	16
Specifiche del prodotto.....	16
Specifiche di ricarica wireless Qi.....	17
Specifiche del cavo di docking.....	17
Specifiche dell'adattatore per l'alimentazione.....	17
Indicatori LED	18
Dimensioni e peso.....	18
Specifiche del docking.....	18
Capitolo 9: Aggiornamento firmware per Docking Station Dell	19
Capitolo 10: Risoluzione dei problemi di Dell Dual Charge Dock - HD22Q	22
Sintomi e soluzioni.....	22
Capitolo 11: Come ottenere assistenza e contattare Dell	26

Introduzione

Dell Dual Charge Dock - HD22Q è un dispositivo che consente di collegare tutti i dispositivi elettronici al sistema tramite un'interfaccia via cavo USB Type-C. Collegando il sistema alla docking station è possibile collegare con facilità più periferiche (mouse, tastiera, altoparlanti stereo, disco rigido esterno e display ad alta risoluzione) senza doverli collegare singolarmente al sistema.

Il dock supporta inoltre la ricarica wireless per i dispositivi mobili supportati.

ATTENZIONE: Aggiornare il BIOS, i driver grafici e i driver della Docking Station Dell alle ultime versioni disponibili sul sito www.dell.com/support prima di utilizzare la docking station. Versioni del BIOS e driver precedenti potrebbero impedire il riconoscimento o il funzionamento corretto della docking station. Controllare sempre se è disponibile un firmware consigliato per la docking station in www.dell.com/support.

Contenuti confezione

La docking station viene fornita con i componenti indicati di seguito:

1. Docking station
2. Cavo di alimentazione
3. Adattatore per l'alimentazione
4. Documentazione (guida introduttiva rapida, informazioni sulla sicurezza, sull'ambiente e sulle normative)

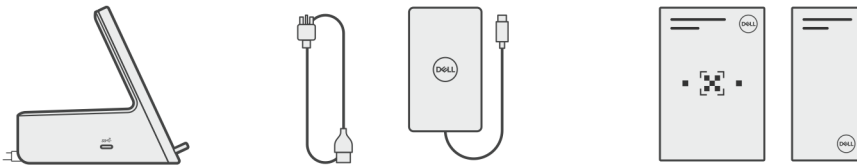

i **N.B.:** Contattare il supporto Dell se uno qualsiasi degli elementi elencati non è presente nella confezione.

Requisiti hardware

Prima di utilizzare la docking station, accertarsi che il sistema disponga di una porta USB Type-C con DisplayPort modalità alternativa progettata per supportare la docking station.

Viste di Dell Dual Charge Dock - HD22Q

parte posteriore

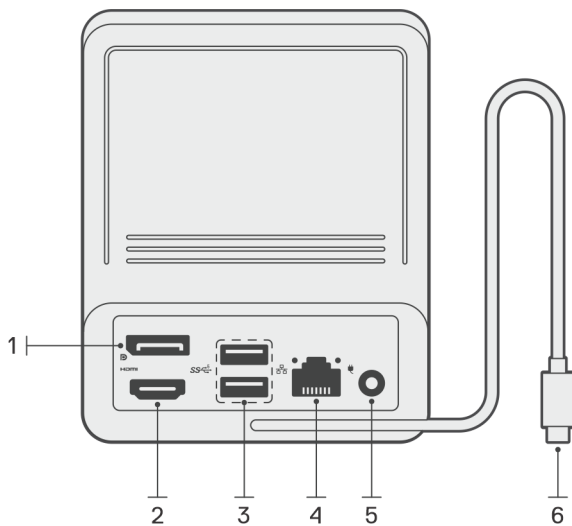

1. Porta DisplayPort 1.4
2. Porta HDMI 2.1
3. 2 porte USB 3.2 Gen 1
4. Connettore di rete (RJ-45)
5. Connettore di alimentazione
6. Cavo USB Type-C

Parte anteriore

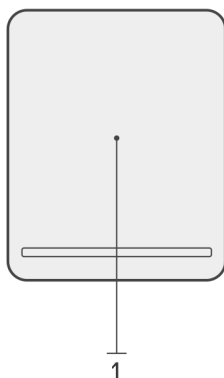

1. Cuscinetto di ricarica wireless

Sinistra

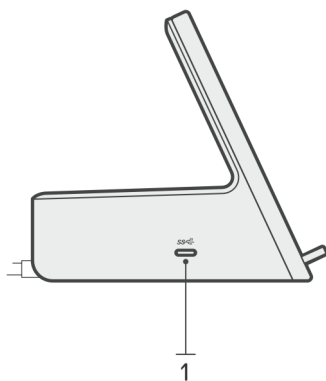

1. Porta USB 3.2 Gen 2 Type-C con erogazione dell'alimentazione 3.0 (5 V/3 A, 15 W)

Destra

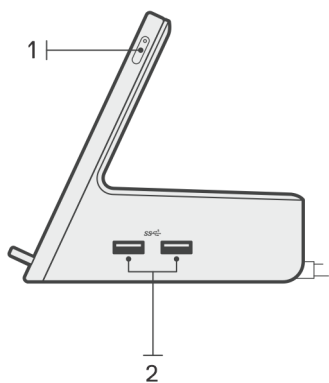

1. Pulsante di alimentazione con LED
2. 2 porte USB 3.2 Gen 1

Informazioni importanti

Aggiornamento dei driver sul sistema

Si consiglia di aggiornare i seguenti driver sul sistema prima di utilizzare la docking station:

1. System BIOS (BIOS di sistema)
2. Driver della scheda grafica
3. Driver Ethernet

 **ATTENZIONE: Precedenti versioni di BIOS e driver potrebbero impedire il riconoscimento della docking station nel sistema o il funzionamento ottimale.**

Per i sistemi Dell, è possibile visitare www.dell.com/support e inserire il codice di matricola o il codice di servizio rapido per trovare tutti i driver pertinenti. Per ulteriori informazioni su come trovare il codice di matricola per il computer, consultare [individuare il codice di matricola del computer](#).

Per i sistemi non Dell, visitare la pagina di supporto dei rispettivi produttori per trovare i driver più recenti.

Aggiornamento del set di driver Dell Dual Charge Dock - HD22Q

Per garantire il corretto funzionamento del dock, si consiglia di installare il firmware più recente disponibile per HD22Q.

Tutti i driver disponibili sono disponibili alla pagina www.dell.com/support.

Domande frequenti su driver e download

Durante la risoluzione dei problemi, il download o l'installazione dei driver, si consiglia di leggere gli articoli della knowledge base Dell e le domande frequenti su driver e download [000123347](#).

Impostazione della docking station

Procedura

1. Aggiornare il BIOS di sistema, la grafica e i driver di rete dal sito www.dell.com/support/drivers.

ATTENZIONE: Accertarsi che il sistema sia collegato a una sorgente di alimentazione durante l'installazione del BIOS e dei driver.

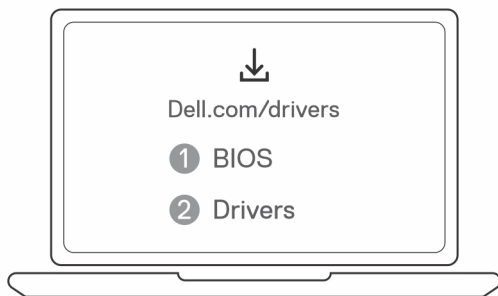

2. Collegare l'adattatore CA a una presa elettrica. Quindi, collegare l'adattatore CA all'ingresso di alimentazione CC-in da 7,4 mm su Dell Dual Charge Dock - HD22Q.

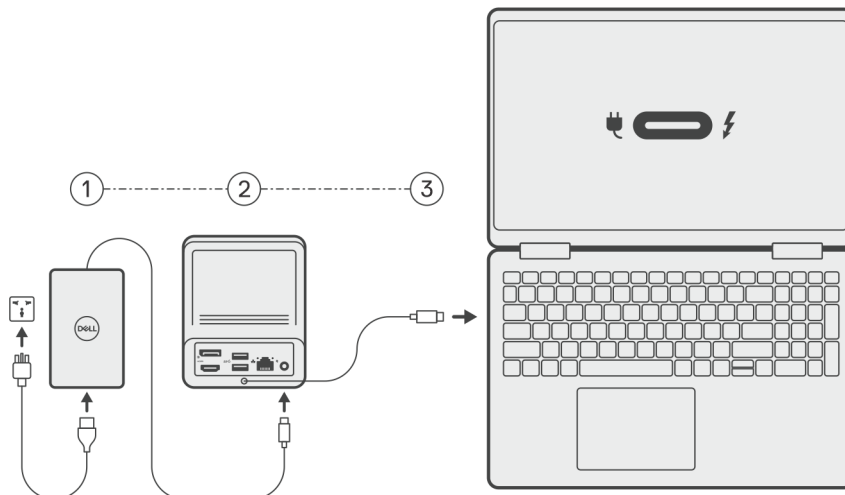

3. Collegare il connettore USB Type-C al sistema.

Aggiornare i driver di Dell Dual Charge Dock da www.dell.com/support/drivers.

4. Collegare i display (fino a 2 connessioni dirette tramite porte DisplayPort e HDMI) alla docking station, in base alle esigenze.

Per ulteriori informazioni sulle risoluzioni di visualizzazione supportate e sulla configurazione di display aggiuntivi, consultare [Risoluzione del display](#).

N.B.: La porta USB 3.2 Gen 2 Type-C sul dock non supporta la modalità alternativa DisplayPort e non supporta un display video.

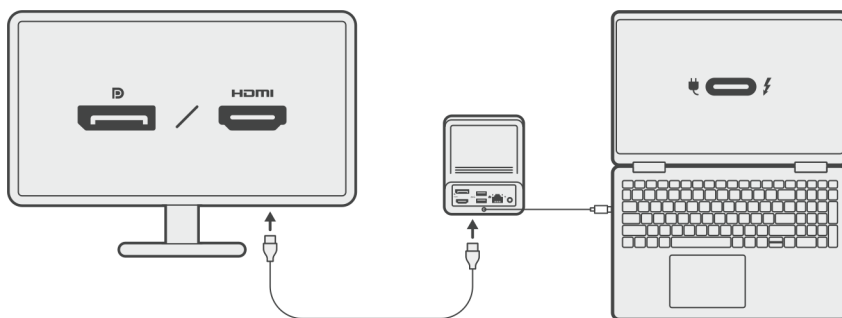

Ricarica del telefono

Informazioni su questa attività

Dell Dual Charge Dock - HD22Q è dotato di un cuscinetto di ricarica wireless per la ricarica dei dispositivi mobili supportati.

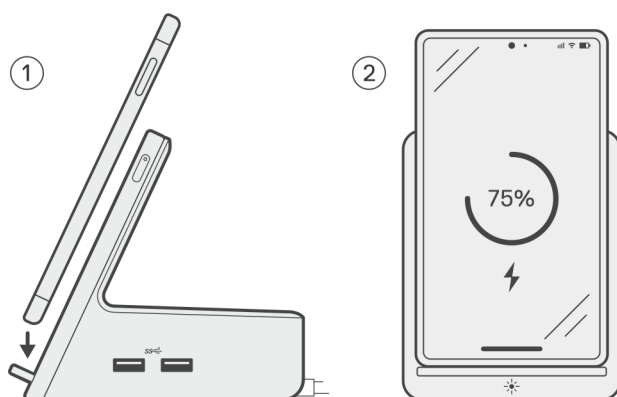

Procedura

1. Allineare e posizionare il telefono sul cuscinetto di ricarica.
2. Il LED di ricarica Qi dovrebbe diventare bianco fisso e il telefono dovrebbe iniziare automaticamente la ricarica.

Orientamento supportato per la ricarica wireless

Dell Dual Charge Dock - HD22Q ha un design a 3 bobine che supporta la ricarica wireless su dispositivi mobili di diverse dimensioni. È possibile caricare il dispositivo mobile in modalità verticale o panorama, in base alle dimensioni e alle preferenze del dispositivo.

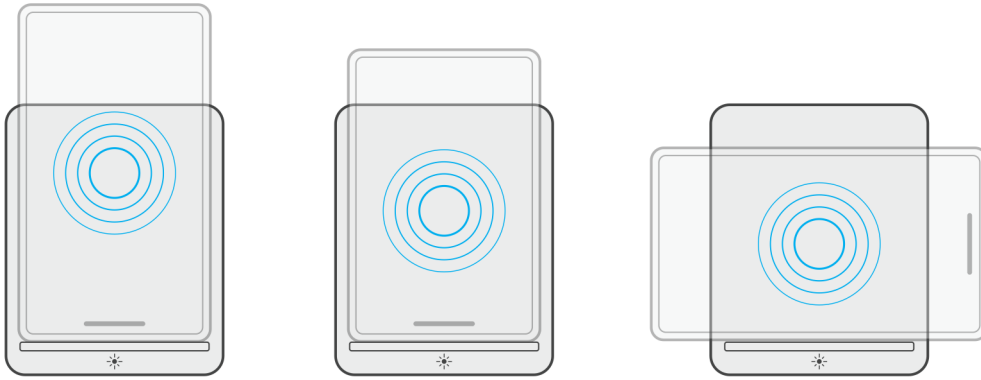

Come mostrato nelle immagini sopra, le bobine di ricarica sono distribuite per garantire che i dispositivi di tutte le dimensioni non abbiano difficoltà a ricaricarsi quando vengono posizionati sul cuscinetto di ricarica wireless.

1. Ricarica in modalità verticale su telefoni più grandi
2. Ricarica in modalità verticale su telefoni più piccoli
3. Ricarica in modalità panorama

Il LED di ricarica Qi aiuta a identificare lo stato di ricarica sulla docking station. Per ulteriori informazioni, vedere [Indicatori LED](#).

ATTENZIONE: I dispositivi mobili senza certificazioni Qi potrebbero non ricaricarsi come previsto su Dell Dual Charge Dock - HD22Q.

ATTENZIONE: Accertarsi che non vi siano oggetti metallici (coperchio del telefono, piastra di supporto magnetico mobile, ecc.) tra il dispositivo mobile e il cuscinetto di ricarica wireless sul dock.

Ricarica degli auricolari senza fili

Informazioni su questa attività

Dell Dual Charge Dock - HD22Q può essere utilizzato anche per caricare auricolari senza fili. Il posizionamento e l'orientamento dell'alloggiamento di ricarica sul cuscinetto di ricarica possono variare a seconda del tipo di auricolari e delle dimensioni della custodia.

Configurazione di monitor esterni

Configurazione dei monitor

Se si collegano due schermi, eseguire le procedure seguenti:

Procedura

1. Fare clic sul pulsante **Start**, quindi selezionare **Impostazioni**.
2. Fare clic su **Sistema** e selezionare **Display**.

3. Nella sezione **Display multipli**, modificare la configurazione del display in base alle esigenze.

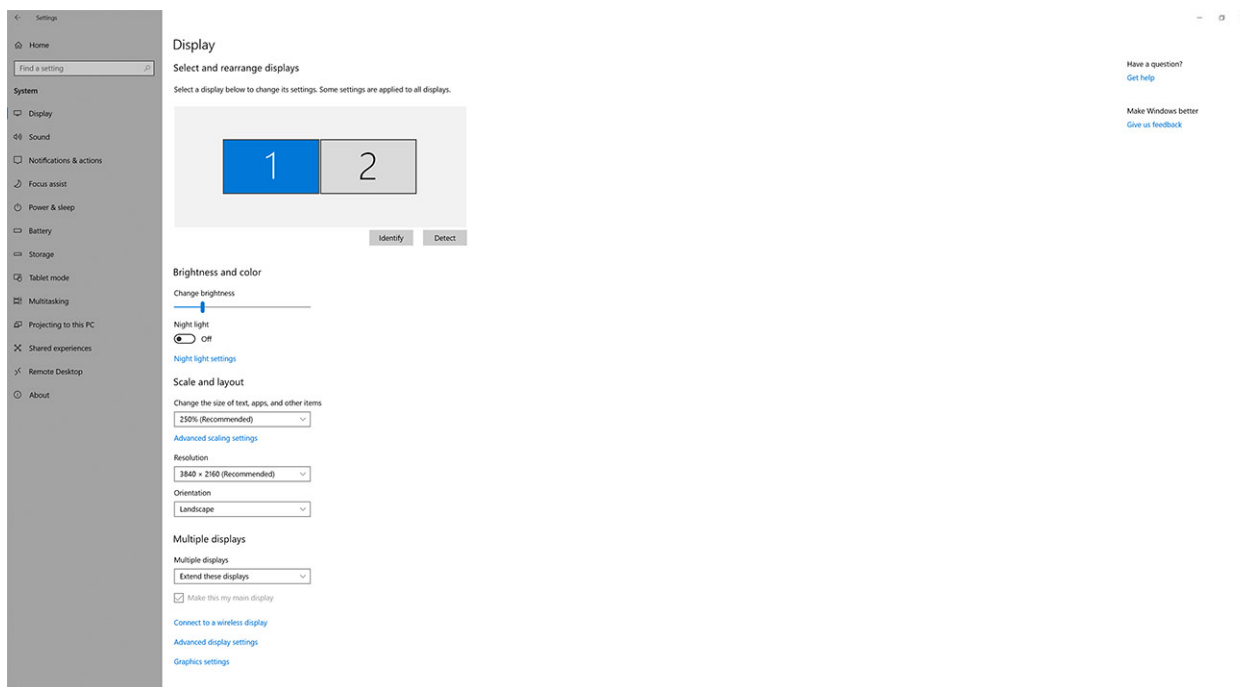

N.B.: La topologia del display può essere configurata spostando i display stessi nella sezione "**Selezione e riordina i display**", per modificare la posizione in cui si trovano i monitor nel sistema operativo.

Tabella della risoluzione dello schermo

Matrice del display per Dell Dual Charge Dock HD22Q

Tabella 1. Matrice del display per Dell Dual Charge Dock HD22Q



Larghezza di banda disponibile per la porta del display	Schermo singolo (risoluzione massima)	Doppio schermo (risoluzione massima)	Triplo schermo (risoluzione massima)	Quadruplo display (risoluzione massima) ****
HBR2 (2 corsie HBR2 - 8,6 Gb/s)	DP 1.4/HDMI 2.1: 4K (3.840 x 2.160) a 30 Hz	DP 1.4 + HDMI 2.1: FHD (1.920 x 1.080) a 60 Hz	HDMI 2.1: FHD (1.920 x 1.080) a 60 Hz DP 1.4: 2 HD (1.280 x 720) a 60 Hz**	Non supportato
HBR3 (2 corsie HBR3 - 12,9 Gb/s)	DP 1.4/HDMI 2.1: 4K (3.840 x 2.160) a 30 Hz	DP 1.4 + HDMI 2.1: QHD (2.560 x 1.440) a 60 Hz	HDMI 2.1: FHD (1.920 x 1.080) a 60 Hz DP 1.4: 2 HD (1.280 x 720) a 60 Hz**	HDMI 2.1: FHD (1.920 x 1.080) a 60 Hz DP 1.4: 3 HD (1.280 x 720) a 60 Hz**
HBR3 con DSC (Display Stream Compression)	DP 1.4: 8K (7.680 x 4.320) a 30 Hz OPPURE HDMI 2.1: 4K (3.840 x 2.160) a 60 Hz o 4K (3.840 x 2.160) a 120 Hz *** o 8K (7.680 x 4.320) a 30 Hz ***	DP 1.4 + HDMI 2.1: 4K (3.840 x 2.160) a 60 Hz	HDMI 2.1: QHD (2.560 x 1.440) a 60 Hz DP 1.4: 2 x QHD (2.560 x 1.440) a 60 Hz**	HDMI 2.1: QHD (2.560 x 1.440) a 60 Hz DP 1.4: 3 x QHD (2.560 x 1.440) a 60 Hz**

** Il terzo e il quarto display devono essere collegati a margherita ("daisy chain") tramite la porta DisplayPort (DP) 1.4 utilizzando i monitor MST (Multi-Stream Transport) collegati alla porta DP 1.4. Tutti i monitor collegati a DisplayPort (DP) devono supportare DSC (Display Stream Compression). Se vengono utilizzati monitor non DSC, la risoluzione massima (HD: 1.280 x 720) è la stessa delle offerte HBR3 non DSC (12,9 Gb/s).

*** Questa risoluzione è supportata quando si utilizza un monitor HDMI 2.1 con supporto Fixed Rate Link per una risoluzione video e una frequenza di refresh superiori. Per questa risoluzione del display è necessario anche un cavo HDMI 2.1.

**** La configurazione a quattro display funziona solo in modalità LCD spento.

Importante

-  **N.B.:** Se sono utilizzati monitor con una risoluzione più alta, il driver della scheda grafica esegue una valutazione sulle specifiche e le configurazioni dello schermo. Alcune risoluzioni potrebbero non essere supportate e pertanto verranno rimosse dal Windows Display Control Panel.
-  **N.B.:** Il sistema operativo Linux non è in grado di spegnere fisicamente il display integrato; i numeri dei display esterni saranno minori di uno rispetto a quelli elencati nelle tabelle precedenti.
-  **N.B.:** Il supporto per la risoluzione dipende dalla risoluzione Extended Display Identification Data (EDID) dello schermo.

Specifiche tecniche

Specifiche del prodotto

Tabella 2. Specifiche del prodotto

Funzione	Specifiche
Modello	HD22Q
Porte video	<ul style="list-style-type: none"> • Porta DisplayPort 1.4 (posteriore) • Porta HDMI 2.1 (posteriore)
Supporto per display esterni	Fino a 4
Porte USB Type-A	<ul style="list-style-type: none"> • 2 USB 3.2 Gen 1 (posteriori) • 2 USB 3.2 Gen 1 (lato destro)
Porte USB Type-C	<ul style="list-style-type: none"> • USB 3.2 Gen 2 Type-C con erogazione dell'alimentazione 3.0
Rete	<p>Gigabit Ethernet (RJ-45)</p> <p>Supporto Wake on LAN da stato di sospensione S0, S3, S4 o S5 su determinati sistemi Dell. Per ulteriori informazioni, consultare la guida all'installazione della piattaforma.</p> <p>Supporto al pass-through dell'indirizzo MAC su determinati sistemi Dell. Per ulteriori informazioni, consultare la guida all'installazione della piattaforma.</p>
Indicatori LED	<ul style="list-style-type: none"> • LED del pulsante di alimentazione • LED di ricarica Qi • LED RJ-45
Opzioni adattatori CA	130 W
Porta CC di ingresso	7,4 mm
Cavo	0,8 m per HD22Q
Erogazione dell'alimentazione	<ul style="list-style-type: none"> • 90 W per sistemi con adattatore CA da 130 W
Requisiti di sistema	Compatibile con i sistemi USB Type-C con DisplayPort modalità alternativa
Funzione pulsante di alimentazione	<p>Pulsante di sospensione/riattivazione/accensione</p> <p>i N.B.: Per i sistemi Dell, il pulsante di alimentazione simula il comportamento del pulsante di alimentazione dell'host.</p>
Sistemi operativi	<ul style="list-style-type: none"> • Windows 10 • Windows 11 • Ubuntu 20.04 e versioni successive
Gestione dei sistemi	<ul style="list-style-type: none"> • Tecnologia wireless vPro supportata da notebook, tablet o workstation • Protezione DMA (Direct Memory Access) del kernel

Tabella 2. Specifiche del prodotto (continua)

Funzione	Specifiche
Indirizzo MAC	Indirizzo MAC pass-through

Specifiche di ricarica wireless Qi

Tabella 3. Specifiche di ricarica wireless

Tipo	Valore
Tipo di caricabatterie	Certificazione Qi 1.3
Ricarica rapida	Fino a 12 W

Specifiche del cavo di docking

Tabella 4. Specifiche del cavo di docking

Tipo	USB Type-C
Colore	Magnetite
Lunghezza	800 mm
Larghezza di banda del segnale	Fino a 20 Gb/s
Tensione nominale	Da 5 V a 20 V
Raggio minimo di curvatura	11,2 mm
Tipi di connessione notebook/tablet	Type-C

Specifiche dell'adattatore per l'alimentazione

Tabella 5. Specifiche dell'adattatore per l'alimentazione

Specifiche adattatore CA Dell	130 W
Tensione d'ingresso	da 100 V CA a 240 V CA
Corrente di ingresso (max)	2,5 A
Frequenza d'entrata	Da 50 a 60 Hz
Corrente di uscita	6,67 A (continua)
Tensione nominale di uscita	19,5 V CC
Peso (libbre)	0,91
Peso (kg)	0,413
Dimensioni (pollici)	1,0 x 3,0 x 6,1
Dimensioni (mm)	25,4 x 76,2 x 154,7
Intervallo di temperatura in funzione	Da 0 °C a 40 °C Da 32 °F a 104 °F
Storage	Da -40°C a 70°C Da -40 °F a 158 °F

Indicatori LED

Tabella 6. Indicatore LED della docking station

Stato	Comportamento LED
La docking station è alimentata dall'adattatore per l'alimentazione	Lampeggio per tre volte

Tabella 7. Indicatore LED RJ-45

Indicatori di velocità di collegamento	Indicatore di attività Ethernet
10 Mb = verde	Giallo lampeggiante durante l'attività di rete
100 Mb = giallo	
1 Gb = verde + arancione	

Tabella 8. Indicatore LED di ricarica Qi

Stato	Comportamento LED
La docking station è alimentata dall'adattatore per l'alimentazione	Lampeggia in bianco per 3 secondi
Il dispositivo Qi compatibile viene posizionato sul cuscinetto di ricarica e il dispositivo è in carica	Luce bianca fissa  N.B.: L'indicatore bianco fisso si oscura dopo 10 secondi.
Il dock rileva un comportamento di ricarica anomalo, un'incompatibilità o un errato posizionamento del dispositivo sul cuscinetto di ricarica	Luce lampeggiante arancione Per ulteriori informazioni sulla risoluzione dei problemi, vedere Sintomi e soluzioni .
Nessun dispositivo posizionato sul cuscinetto di ricarica	Nessuna luce

Dimensioni e peso

Tabella 9. Dimensioni e peso

Descrizione	Valore
Altezza	113,20 mm (4,46 pollici)
Larghezza	90,50 mm (3,56 pollici)
Profondità	117,35 mm (4,62 pollici)
Peso	0,67 kg (1,48 libbre)

Specifiche del docking

Tabella 10. Condizioni dell'ambiente operativo e di storage

Descrizione	In esercizio	Non di esercizio
Intervallo di temperatura	Da 0 °C a 35 °C (da 32 °F a 95 °F)	Non in funzione: da -20 °C a 60 °C (da -4 °F a 140 °F)
Umidità relativa (massima)	Dal 10% all'80% (senza condensa)	Non in esercizio: dal 5% al 95% (senza condensa)

 **AVVERTENZA:** Le gamme di temperatura di esercizio e di stoccaggio possono variare tra i componenti, pertanto il funzionamento o lo stoccaggio del dispositivo al di fuori di questi intervalli può influire sulle prestazioni dei componenti.

Aggiornamento firmware per Docking Station Dell

Utilità di aggiornamento firmware per dock standalone

N.B.: Le informazioni fornite sono per utenti Windows che eseguono lo strumento. Per altri sistemi operativi o ulteriori istruzioni dettagliate, consultare la guida dell'amministratore di HD22Q disponibile su www.dell.com/support.

Scaricare driver e aggiornamento firmware di Dell HD22Q Dock da www.dell.com/support. Collegare il dock al sistema e avviare lo strumento in modalità amministratore.

1. Attendere che tutte le informazioni vengano inserite nei vari pannelli dell'interfaccia grafica utente.

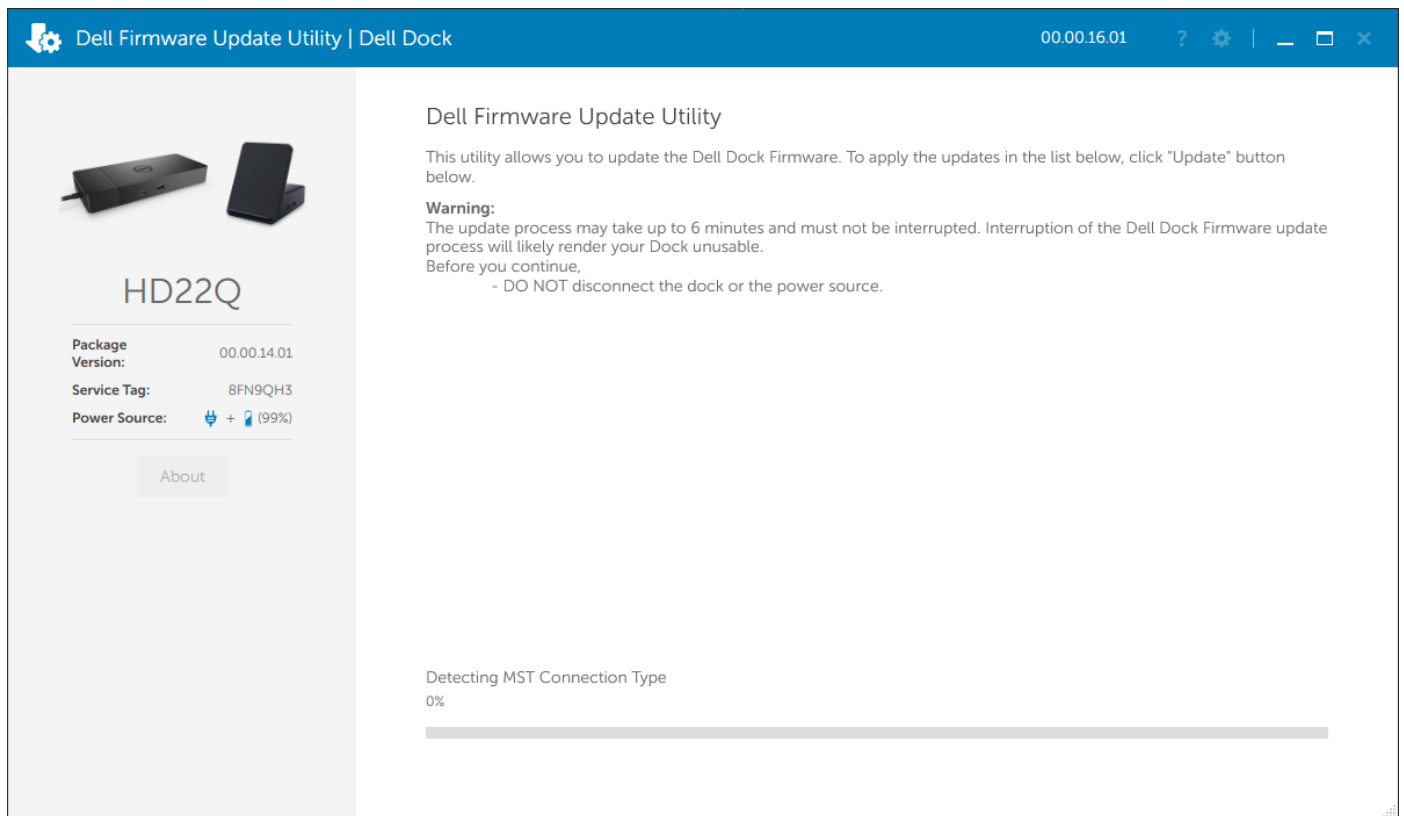

2. Vengono visualizzati i pulsanti **Update** ed **Exit** nell'angolo inferiore destro. Cliccare sul pulsante **Update**.

Dell Firmware Update Utility | Dell Dock 00.00.16.01



HD22Q

Package Version: 00.00.14.01
 Service Tag: 8FN9QH3
 Power Source: USB + AC (99%)

About

Dell Firmware Update Utility

This utility allows you to update the Dell Dock Firmware. To apply the updates in the list below, click "Update" button below.

Warning:
 The update process may take up to 6 minutes and must not be interrupted. Interruption of the Dell Dock Firmware update process will likely render your Dock unusable.
 Before you continue,
 - DO NOT disconnect the dock or the power source.

Status	Payload Name	Current Version	New Version	Progress Details
	HD22Q MST	06.04.02	06.04.02	
	Gen1 Hub	01.50	01.51	
	Gen2 Hub	01.55	01.55	
	HD22Q Dock Ec	00.00.00.09	00.00.00.12	

Update Exit

3. Attendere l'aggiornamento di tutti i componenti firmware. Viene visualizzata una barra di avanzamento nella parte inferiore.

Dell Firmware Update Utility | Dell Dock 00.00.16.01



HD22Q

Package Version: 00.00.14.01
 Service Tag: 8FN9QH3
 Power Source: USB + AC (99%)

About

Dell Firmware Update Utility

This utility allows you to update the Dell Dock Firmware. To apply the updates in the list below, click "Update" button below.

Warning:
 The update process may take up to 6 minutes and must not be interrupted. Interruption of the Dell Dock Firmware update process will likely render your Dock unusable.
 Before you continue,
 - DO NOT disconnect the dock or the power source.

Status	Payload Name	Current Version	New Version	Progress Details
✓	HD22Q MST	06.04.02	06.04.02	Up To Date
✓	Gen1 Hub	01.50	01.51	Updated.
✓	Gen2 Hub	01.55	01.55	Up To Date
⚙️	HD22Q Dock Ec	00.00.00.09	00.00.00.12	Updating Firmware.

Updating Dell Dock EC Firmware
 20%

Update Exit

4. Lo stato dell'aggiornamento viene visualizzato sopra le informazioni di payload.

Dell Firmware Update Utility

This utility allows you to update the Dell Dock Firmware. To apply the updates in the list below, click "Update" button below.

Warning:
The update process may take up to 6 minutes and must not be interrupted. Interruption of the Dell Dock Firmware update process will likely render your Dock unusable.
Before you continue,
- DO NOT disconnect the dock or the power source.

Note: Firmware update was successful.

Status	Payload Name	Current Version	New Version	Progress Details
✓	HD22Q MST	06.04.02	06.04.02	Up To Date
✓	Gen1 Hub	01.50	01.51	Updated.
✓	Gen2 Hub	01.55	01.55	Up To Date
✓	HD22Q Dock Ec	00.00.00.09	00.00.00.12	Updated.

Tabella 11. Opzioni riga di comando

Righe di comando	Funzione
/? o /h	Utilizzo
/s	Silenzioso.
/l=<filename>	Registra file.
/verflashexe	Mostra versione utilità
/componentsvers	Mostra versione corrente di tutti i componenti firmware del dock.

Per i professionisti IT e gli ingegneri, per ottenere ulteriori informazioni sui seguenti argomenti tecnici, consultare la Guida all'amministrazione della Docking Station Dell:

- Utilità di aggiornamento firmware e driver DFU (Dock Firmware Update) standalone e passo per passo
- Uso di DCU (Dell Command | Update) per il download del driver.
- Gestione degli asset dock locale e remota tramite DCM (Dell Command | Monitor) e SCCM (System Center Configuration Manager).

Risoluzione dei problemi di Dell Dual Charge Dock - HD22Q

Sintomi e soluzioni

Tabella 12. Sintomi e soluzioni

Sintomi	Soluzioni consigliate
1. Nessun video sui monitor collegati a HDMI, Mini DisplayPort cavo DisplayPort o porta DP sulla docking station	<ul style="list-style-type: none"> ● Accertarsi che le versioni più recenti di BIOS e driver per il computer e la docking station siano installati sul computer. ● Assicurarsi che il computer sia collegato alla docking station. Provare a scollegare e ricollegare la docking station al notebook. ● Scollegare entrambe le estremità del cavo video e verificare la presenza di piedini piegati o danneggiati. Ricollegare saldamente il cavo al monitor e alla docking station. ● Accertarsi che il cavo del video (HDMI o DisplayPort) sia collegato saldamente al monitor e alla docking station. Assicurarsi di selezionare la sorgente video corretta sul monitor (consultare la documentazione del monitor per ulteriori informazioni sulla modifica della sorgente video). ● Controllare le impostazioni di risoluzione sul computer. Il monitor potrebbe supportare risoluzioni superiori rispetto a quelle supportate dalla docking station. Consultare la Tabella della risoluzione del display per ulteriori informazioni sulla capacità di risoluzione massima. ● Se il monitor è collegato alla docking station, l'output video del computer potrebbe essere disabilitato. È possibile abilitare l'output video utilizzando il pannello di controllo della scheda grafica Intel o fare riferimento alla Guida dell'utente del computer. ● Se un solo monitor è visualizzato, mentre l'altro non lo è, andare al Windows Display Properties, quindi nella casella Schermi multipli, selezionare l'output per il secondo monitor. ● Utilizzando la scheda grafica Intel e il sistema LCD, possono essere supportati solo due display. ● Per schede grafiche dedicate NVIDIA o AMD, la docking station supporta tre schermi esterni più lo schermo LCD di sistema. ● Provare con un altro monitor e cavo sicuramente funzionanti, se possibile.
2. Il video sul monitor collegato è distorto o intermittente	<ul style="list-style-type: none"> ● Reimpostare il monitor alle impostazioni di fabbrica. Fare riferimento alla Guida dell'utente del monitor per ulteriori informazioni su come ripristinare il monitor alle impostazioni di fabbrica. ● Accertarsi che il cavo del video (HDMI o DisplayPort) sia collegato saldamente al monitor e alla docking station. ● Scollegare e ricollegare il/i monitor alla docking station. ● Prima spegnere la docking station scollegando il cavo Type-C, quindi rimuovere l'adattatore per l'alimentazione. Quindi, accendere la docking station collegando l'adattatore per l'alimentazione di collegare il cavo Type-C al computer.

Tabella 12. Sintomi e soluzioni (continua)

Sintomi	Soluzioni consigliate
	<ul style="list-style-type: none"> ● Scollegare il dock e riavviare il sistema se i passaggi precedenti non funzionano.
<p>3. Il video sul monitor collegato non viene visualizzato come un monitor esteso</p>	<ul style="list-style-type: none"> ● Assicurarsi che il driver della scheda grafica Intel HD sia installato in Windows Device Manager. ● Assicurarsi che il driver della scheda grafica NVIDIA o AMD sia installato in Windows Device Manager. ● Aprire Windows Display Properties e andare al controllo Schermi multipli per impostare lo schermo in modalità estesa.
<p>4. Le porte USB non funzionano correttamente nella docking station</p>	<ul style="list-style-type: none"> ● Accertarsi che le versioni più recenti di BIOS e driver per il computer e la docking station siano installati. ● Se l'impostazione del BIOS presenta l'opzione USB abilitata/disabilitata, assicurarsi che sia impostata su Enabled. ● Verificare che il dispositivo sia rilevato in Windows Device Manager e che i driver corretti del dispositivo siano installati. ● Accertarsi che la docking station sia collegata saldamente al notebook. Provare a scollegare e ricollegare la docking station al computer. ● Controllare le porte USB. Provare a collegare il dispositivo USB in un'altra porta. ● Prima spegnere la docking station scollegando il cavo Type-C, quindi rimuovere l'adattatore per l'alimentazione. Quindi, accendere la docking station collegando l'adattatore per l'alimentazione di collegare il cavo Type-C al computer.
<p>5. La High-Bandwidth Digital Content Protection (HDCP) non viene visualizzata sul monitor collegato.</p>	<ul style="list-style-type: none"> ● Dell Dock supporta HDCP fino a HDCP 2.2. <p> N.B.: Il monitor/schermo dell'utente deve supportare HDCP 2.2</p>
<p>6. La porta LAN non è funzionante.</p>	<ul style="list-style-type: none"> ● Accertarsi che le versioni più recenti di BIOS e driver per il computer e la docking station siano installati sul computer. ● Assicurarsi che il driver del controller Ethernet sia installato in Gestione dispositivi Windows. ● Se l'impostazione del BIOS presenta l'opzione LAN/GBE abilitata/disabilitata, assicurarsi che sia impostata su Enabled. ● Verificare che il cavo Ethernet sia connesso saldamente alla docking station e all'hub/router/firewall. ● Controllare il LED di stato del cavo Ethernet per verificarne la connettività. Ricollegare entrambe le estremità del cavo Ethernet se il LED non è acceso. ● Prima spegnere la docking station scollegando il cavo Type-C, quindi rimuovere l'adattatore per l'alimentazione. Quindi, accendere la docking station collegando l'adattatore per l'alimentazione di collegare il cavo Type-C al computer.
<p>7. La porta USB non funziona in un'ambiente previo all'installazione del sistema operativo.</p>	<ul style="list-style-type: none"> ● Controllare le opzioni BIOS > Integrated Devices per le opzioni di configurazione USB e verificare che le seguenti opzioni siano selezionate: ● 1. Enable USB Boot Support ● 2. Enable External USB Port
<p>8. L'avvio PXE nel dock non funziona.</p>	<ul style="list-style-type: none"> ● Controllare BIOS > System Management per le opzioni delle schede di interfaccia di rete integrate e selezionare Enabled w/PXE. ● Se l'impostazione BIOS del computer presenta una pagina di configurazione USB, verificare che siano selezionate le seguenti opzioni: ● 1. Enable USB Boot Support

Tabella 12. Sintomi e soluzioni (continua)

Sintomi	Soluzioni consigliate
9. L'avvio USB non funziona.	<ul style="list-style-type: none"> ● Se il BIOS presenta una pagina di configurazione USB, verificare che siano selezionate le seguenti opzioni: ● 1. Enable USB Boot Support ● 2. Enable External USB Port
10. L'adattatore CA viene visualizzato come "Non installato" nella pagina Battery Information della configurazione del BIOS di Dell quando il cavo Type-C è collegato.	<ol style="list-style-type: none"> 1. Assicurarsi che il dock sia collegato correttamente al proprio adattatore (130 W). 2. Scollegare e ricollegare l'adattatore per l'alimentazione del dock. 3. Scollegare e quindi collegare di nuovo il cavo Type-C al computer.
11. Le periferiche collegate alla docking station non funzionano in un ambiente previo all'installazione del sistema operativo	<ul style="list-style-type: none"> ● Se la configurazione del BIOS sul computer ha una pagina di configurazione USB, controllare le seguenti opzioni per abilitare le funzioni della docking station in un ambiente precedente all'installazione del sistema operativo: ● Enable External USB Port
12. Viene visualizzato il messaggio di avviso "È stato collegato un adattatore per l'alimentazione sottodimensionato rispetto al sistema" quando la docking station viene collegata al computer.	<ul style="list-style-type: none"> ● Assicurarsi che la docking station sia collegata correttamente al suo adattatore per l'alimentazione. I computer che richiedono più di 90 W di potenza in ingresso devono essere collegati al loro adattatore per l'alimentazione per la ricarica e un funzionamento ottimale.
13. Viene visualizzato un messaggio di avvertenza che indica che l'adattatore per l'alimentazione è sottodimensionato	<ol style="list-style-type: none"> 1. Assicurarsi che il dock sia collegato correttamente al proprio adattatore (130 W). 2. Scollegare e ricollegare l'adattatore per l'alimentazione del dock. 3. Scollegare e quindi collegare di nuovo il cavo Type-C al computer.
14. Nessun display esterno. Le porte USB del dock non rispondono	<ul style="list-style-type: none"> ● Il connettore docking è scollegato dalle porte USB di sistema. Ricollegare il connettore docking. ● Disinserire e riavviare il sistema se i passaggi precedenti non funzionano.
15. Con Ubuntu 18.04 LTS, la connettività Wi-Fi verrà disattivata quando la docking station è collegata al sistema e riattivata dopo il riavvio.	<ul style="list-style-type: none"> ● Deselezionare l'opzione Control WLAN radio nel BIOS. ● L'opzione è disponibile in Settings -> Power Management -> Wireless Radio Control
16. Quando il dock non è alimentato	<ul style="list-style-type: none"> ● Scollegare l'adattatore USB Type-C dal sistema e dall'adattatore per l'alimentazione del dock. ● Ricollegare l'adattatore CA del dock. ● Verificare se il LED del dock è acceso.
17. Quando il dock non funziona anche quando BIOS, firmware e driver sono aggiornati.	<ul style="list-style-type: none"> ● Ricollegare l'adattatore CA del dock ● Riavviare il dock ● Tentare di aggiornare il firmware sul dock. ● Verificare che i LED di alimentazione sul dock funzionino.
18. La ricarica wireless non funziona	<ul style="list-style-type: none"> ● Accertarsi che il dispositivo supporti la ricarica wireless. ● Ricollegare l'adattatore CA del dock. ● Riavviare il dock. ● Verificare che il dispositivo wireless sia posizionato correttamente sul cuscinetto di ricarica del dock. ● Verificare che i LED di alimentazione sul dock funzionino.
19. Il LED di ricarica Qi lampeggia in giallo	<p>Questo LED lampeggia in giallo quando il dock rileva uno stato di ricarica anomalo, ad esempio FOD (Foreign Object Detection) o OTP (Over Temperature Protection).</p>

Tabella 12. Sintomi e soluzioni (continua)



Sintomi	Soluzioni consigliate
	<p>FOD (Foreign Object Detection):</p> <ol style="list-style-type: none"> 1. Verificare la presenza di oggetti metallici tra il cuscinetto di ricarica e il dispositivo mobile. 2. Verificare se l'errore scompare dopo aver rimosso la custodia del telefono. Inoltre, durante la ricarica del dispositivo si consiglia di non utilizzare custodie spesse, custodie rifinite in metallo, custodie per batterie, monete o carte di credito posizionate all'interno della custodia e così via. 3. Una volta cancellato, il LED dovrebbe tornare al colore bianco fisso che indica che il dispositivo è in carica. <p>OTP (Over Temperature Protection):</p> <ol style="list-style-type: none"> 1. Verificare se il dispositivo mobile si sta scaldando. 2. Staccare il telefono dal cuscinetto di ricarica e lasciarlo raffreddare. 3. Una volta raffreddato a sufficienza, posizionare il telefono sul cuscinetto di ricarica e osservare il LED. 4. Il LED dovrebbe tornare a un colore bianco fisso che indica che il dispositivo è in carica.
<p>20. Il dispositivo posizionato sul cuscinetto di ricarica wireless si ricarica più lentamente del solito</p>	<p>Se la batteria sul dispositivo di ricarica diventa troppo calda, il dispositivo potrebbe limitare la velocità di ricarica wireless. Tuttavia, dovrebbe iniziare a caricarsi normalmente quando la temperatura scende:</p> <ol style="list-style-type: none"> 1. Verificare se il dispositivo si sta surriscaldando. 2. Rimuovere il dispositivo dal cuscinetto di ricarica e farlo raffreddare. 3. Spostare il dock e il dispositivo in una posizione più fredda.
<p>21. Il dispositivo posizionato sul cuscinetto di ricarica wireless si carica in modo intermittente</p>	<p>Il dock è dotato di un design a 3 bobine per supportare dispositivi di dimensioni diverse. Inoltre, il dock supporta solo la ricarica wireless su un dispositivo alla volta:</p> <ol style="list-style-type: none"> 1. Trovare la posizione più adatta al proprio dispositivo. Fare riferimento agli Orientamenti supportati per la ricarica wireless. 2. Verificare se il LED di ricarica Qi rimane acceso dopo che il dispositivo è posizionato sul cuscinetto di ricarica per confermare.

Come ottenere assistenza e contattare Dell

Risorse di self-help

È possibile richiedere informazioni e assistenza su prodotti e servizi Dell mediante l'utilizzo delle seguenti risorse self-help:

Tabella 13. Risorse di self-help

Risorse di self-help	Posizione delle risorse
Informazioni su prodotti e servizi Dell	www.dell.com
App My Dell	
Suggerimenti	
Contattare il supporto	In Windows Search, digitare <code>Contact Support</code> , quindi premere <code>Invio</code> .
Guida in linea per il sistema operativo	www.dell.com/support/windows
È possibile accedere a soluzioni, diagnostica, driver e download di massimo livello e scoprire altre informazioni sul computer tramite video, manuali e documenti.	Il computer Dell è identificato in modo univoco da un codice di matricola o da un codice di servizio rapido. Per visualizzare le risorse di supporto rilevanti per il computer Dell, si consiglia di immettere il codice di matricola o il codice di servizio rapido in www.dell.com/support . Per ulteriori informazioni su come trovare il codice di matricola per il computer, consultare Individuare il codice di matricola del computer .
Articoli della Knowledge Base di Dell su una vasta gamma di problematiche relative al computer.	<ol style="list-style-type: none"> 1. Accedere al sito Web www.dell.com/support. 2. Nella barra dei menu nella parte superiore della pagina di supporto, selezionare supporto > Knowledge base. 3. Nel campo Ricerca della pagina Knowledge Base, digitare la parola chiave, l'argomento o il numero del modello, quindi cliccare su o toccare l'icona di ricerca per visualizzare gli articoli correlati.

Come contattare Dell

Per contattare Dell per problemi relativi a vendita, supporto tecnico o assistenza clienti, visitare il sito Web www.dell.com/contactdell.

 **N.B.:** La disponibilità varia in base al Paese/all'area geografica e al prodotto, e alcuni servizi possono non essere disponibili nel proprio Paese/area geografica.

 **N.B.:** Se non si dispone di una connessione Internet attiva, le informazioni di contatto sono indicate sulla fattura di acquisto, sulla distinta di imballaggio, sulla bolla o sul catalogo dei prodotti Dell.