

CO402

Famiglia	Congelatori
Installazione	Posa Libera
Tipo di raffreddamento	Statico



Estetica

Colore	Bianco	Maniglia	Esterna
Estetica	Universale	Serratura	Sì

Allestimento comparto Congelatore

Illuminazione interna cong	Sì
Tipo illuminazione freezer	Lampada ad incandescenza

Altre caratteristiche tecniche

Tasto congelamento rapido	Sì	Tipo di controllo della temperatura	Elettromeccanico
Spia Funzionamento	Sì	Numero di compressori	1
Spia allarme temperatura	Sì	Tipo di gas refrigerante	R600a
Guarnizione Antibatterica	Sì	Tipo di compressore	Standard

Prestazioni / Etichetta Energetica



Categoria apparecchio di refrigerazione	9 - Congelatore a pozzetto	Volume lordo totale	369 l
Classe di efficienza energetica del modello	A++	Numero di stelle scomparto alimenti congelati	4

Indice di efficienza energetica EEI	32.9 %	Scomparto 4 Stelle - Numero di stelle	4
Consumo annuo di energia	234 kWh	Autonomia di Conservazione senza energia elettrica	67 h
Scomparti Alimenti Congelati - Volume utile	350 l	Capacità di congelamento	22 Kg/24h
Volume utile totale	350 l	Classe climatica	SN, T
Volume lordo scomparto alimenti congelati	369 l	Rumorosità	42 dB(A) re 1pW

Collegamento Elettrico

Dati nominali di collegamento elettrico	120 W	Tensione	220-240 V
Corrente	0.70 A	Frequenza	50 Hz

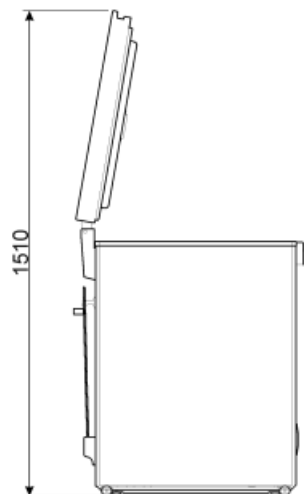
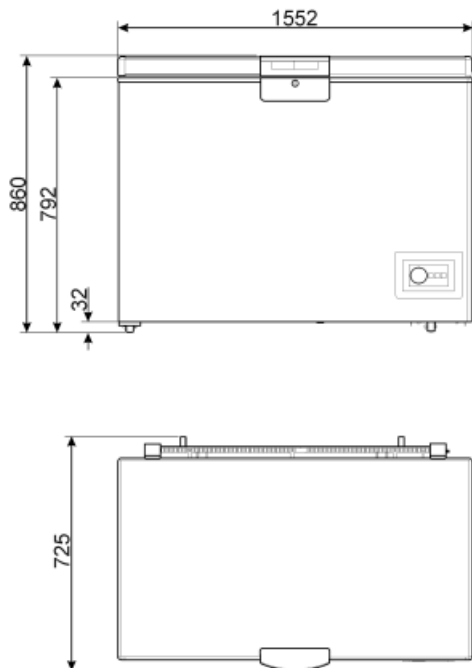

Glossario simboli



4 stelle



A++: Gli elettrodomestici Smeg consentono un notevole risparmio energetico ascrivibile in Classe A, A+, A++ e A+++, per ridurre i consumi, pur mantenendo la massima efficienza, e garantire il rispetto per l'ambiente.