

## C3170NF



<b>Famiglia</b>	Frigoriferi
<b>Installazione</b>	Incasso
<b>Categoria</b>	Combinato
<b>Nicchia da incasso</b>	178
<b>Sistema Total No - Frost</b>	Solo scomparto congelatore
<b>Tipo di raffreddamento</b>	Frigorifero Ventilato, Freezer No-Frost
<b>Sbrinamento</b>	Automatico
<b>Tipo di cerniera</b>	A traino
<b>Posizione cerniera</b>	Destra
<b>Porta reversibile</b>	Sì
<b>Codice EAN</b>	8017709293383



## Estetica

<b>Colore</b>	Bianco	<b>Colore fianchi</b>	Bianco
<b>Estetica</b>	Universale	<b>Logo</b>	Serigrafato
<b>Materiale Porta</b>	Lamiera	<b>Colore profilo mensole</b>	Silver
<b>Colore logo</b>	Silver	<b>Colore profilo cassette</b>	Silver
<b>Materiale fianchi</b>	Lamiera	<b>Colore profilo del ripiano in vetro</b>	Cromo

## Allestimento Comparto Frigorifero



<b>Numero ripiani regolabili</b>	3	<b>Ripiano porta - bottiglie</b>	Sì
<b>Numero cassette frutta e verdura</b>	1	<b>Tipologia ripiano copri - verduriera</b>	Cristallo
<b>Tipologia ripiani regolabili</b>	Cristallo	<b>Illuminazione interna frigo</b>	Sì
<b>Tipologia verduriera</b>	Standard	<b>Tipo illuminazione interna frigo</b>	Led
<b>Ripiano copri - verduriera</b>	Sì		

## Controporta comparto Frigorifero

<b>Numero balconcini regolabili</b>	3	<b>Numero mensole porta-bottiglie</b>	1
-------------------------------------	---	---------------------------------------	---

## Altre dotazioni Frigorifero



Accessori frigorifero      Porta-uova      Ventola      Sì

## Allestimento comparto Congelatore

Numero cassette      3      Numero ripiani      2

## Altre dotazioni Congelatore

Accessories      1 contenitore ghiaccio

## Altre caratteristiche tecniche

Tipo di controllo della temperatura	Meccanico
Numero di compressori	1
Tipo di gas refrigerante	R600a
Tipo di compressore	Standard
Quantità refrigerante (gr)	42 g
Agente schiumogeno	Ciclopentano

## Prestazioni / Etichetta Energetica



Categoria apparecchio di refrigerazione	7 - Frigo-congelatore	Volume lordo totale	275 l
Emissioni di rumore aereo	38 dB(A) re 1pW	Scomparti Alimenti	69 l
Classe di efficienza energetica del modello	A+	Congelati - Volume utile	
Indice di efficienza energetica EEI	41.9 %	Scomparto 4 Stelle - Numero di stelle	4
Consumo annuo di energia	286 kWh/a	Capacità di congelamento	3.5 Kg/24h
Classe climatica	SN, ST	Volume utile totale	262 l
Scomparto alimenti freschi - Volume utile	193 l	Autonomia di Conservazione senza energia elettrica	13 h

## Prestazioni / Etichetta Energetica - Reg. 2019



Consumo annuo di energia	280 kWh/a	Somma dei volumi degli scomparti di raffreddamento e degli scomparti per prodotti non congelati	193 l
Classe di efficienza energetica	F		
Classe di emissione di rumore aereo	C		







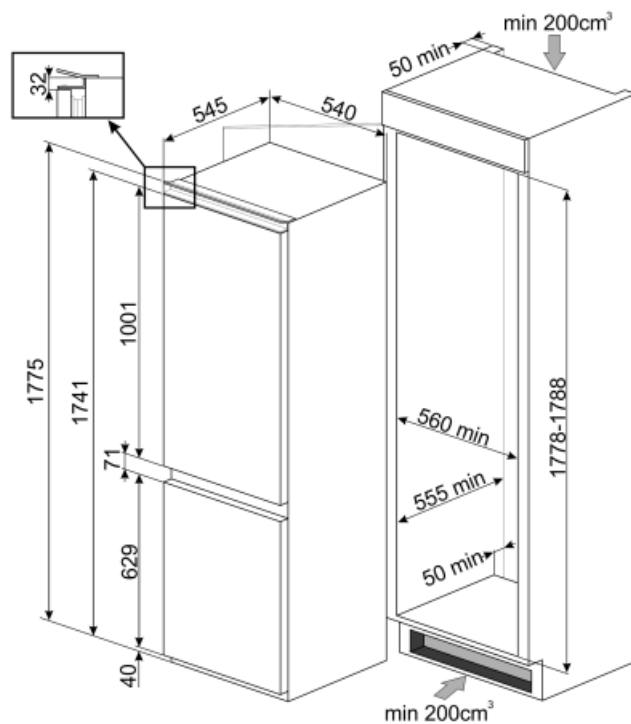

<b>Volume totale netto</b>	262 l	<b>Autonomia di Conservazione senza energia elettrica</b>	13 h
<b>Somma dei volumi degli scomparti per prodotti congelati</b>	69 l	<b>4 stelle - Capacità di congelamento</b>	3.2 Kg/24h
		<b>Classe climatica IEE</b>	SN, ST 124 %

## Collegamento Elettrico

<b>Spina</b>	(F;E) Schuko	<b>Tensione (V)</b>	230-240 V
<b>Dati nominali di collegamento elettrico</b>	115 W	<b>Frequenza (Hz)</b>	50 Hz
<b>Corrente</b>	0.6 A	<b>Lunghezza cavo di alimentazione</b>	150 cm



## Glossario simboli

-  4 stelle
-  Sbrinamento automatico: Tutti i modelli di frigoriferi sono dotati di Sbrinamento automatico nel vano frigorifero.
-  Illuminazione interna a LED: L'illuminazione interna a LED garantisce un risparmio energetico e, al contempo, offre una luce di atmosfera.
-  No-Frost: Il sistema No-Frost evita la formazione di ghiaccio (nel congelatore) e di brina (nel frigorifero). Di conseguenza non sono più necessarie le periodiche operazioni di sbrinamento. Inoltre gli alimenti si conservano in modo più corretto e mantengono inalterati consistenza, sapore e gusto, mentre le confezioni non si attaccano tra di loro o alle pareti, in particolare nel vano congelatore.
-  A+: Gli elettrodomestici Smeg consentono un notevole risparmio energetico ascrivibile in Classe A, A+, A++ e A+++, per ridurre i consumi, pur mantenendo la massima efficienza, e garantire il rispetto per l'ambiente.
-  Ventilato: Sistema di ventilazione del freddo che permette di diffondere costantemente e in modo omogeneo l'aria all'interno del frigorifero.
-  Altezza nicchia incasso
-  Classe di efficienza energetica F