

B91GMXI9

Categoria cucina	90x60 cm
N° di cavità soggette energy label	1
Fonte di calore	Elettrico
Tipo pianale	Gas
Tipo forno principale	Termoventilato
Sistema pulizia forno principale	Vapor Clean
Codice EAN	8017709278632
Classe efficienza energetica	A



Estetica



Estetica	Mista	Colore manopole	Nero soft touch
Serie	Master	N° manopole	9
Colore	Acciaio Inox	Colore serigrafia	Nero
Design	Squadrato	Maniglia	Smeg Classica
Porta	Con 2 fasce orizzontali	Colore maniglia	Inox spazzolato
Alzatina	Sì	Tipo vetro	Nero
Tipo griglie	Ghisa	Piedini	Silver
Colore pianale	Inox	Vano	Ribaltina
Finitura pannello comandi	Acciaio antimpronta	Logo	Applicato inox
Manopole	Smeg Soft Touch	Posizione logo	Fascia sotto forno

Programmi / Funzioni

N° funzioni di cottura **9**
 Funzioni cottura tradizionali

 Statico	 Ventilato	 Termo-ventilato
 Eco	 Grill stretto	 Grill largo
 Grill largo ventilato	 Base	 Base ventilata

Funzioni pulizia

 Vapor clean







Altre funzioni

 Scongelamento a tempo

Caratteristiche tecniche pianale

UR			
Numero totale di zone di cottura 6			
Anteriore sinistra - Gas - Ultrarapido (dual) - 4.20 kW			
Posteriore sinistra - Gas - Ausiliario - 1.00 kW			
Anteriore centrale - Gas - Ausiliario - 1.00 kW			
Posteriore centrale - Gas - Semirapido - 1.80 kW			
Anteriore destra - Gas - Semirapido - 1.80 kW			
Posteriore destra - Gas - Rapido - 3.00 kW			
Tipo bruciatori gas	Standard	Valvolatura di sicurezza	Sì
Accensione gas su manopole	Sì	Cappellotti bruciatori gas	Smaltati nero opaco

Caratteristiche tecniche forno principale

      			
N° di ventole	2	Vetro interno removibile	Sì
Volume netto della cavità	115 l	N°vetri porta forno	3
Volume lordo della prima cavità	129 l	N° vetri porta termoriflettenti	2
Materiale della cavità	Smalto Ever Clean	Termostato di sicurezza	Sì
N° di ripiani	5	Sistema di raffreddamento	Tangenziale
Tipo ripiani	Telai	Dimensioni utili interno cavità (hxlxp)	371x724x418 mm
Tipo di luci	Alogene	Regolazione della temperatura	Elettromeccanica
Potenza luce	40 W	Resistenza suola - Potenza	1700 W
Opzioni di programmazione tempo cottura	Contaminuti + fine cottura	Resistenza cielo - Potenza	1200 W
Accensione luce all'apertura porta	Sì	Resistenza grill - Potenza	1700 W
Apertura porta	A ribalta	Resistenza grill largo - Potenza	2900 W
Porta smontabile	Sì	Resistenza circolare - Potenza	1550 W
Porta interna tuttovetro	Sì	Tipo grill	Elettrico

Opzioni forno principale

Allarme acustico di fine cottura	Sì	Temperatura massima	260 °C
Temperatura minima	50 °C		

Dotazione accessori forno principale e pianale

Griglia in ghisa per Wok	1	Griglia inserto bacinella	1
Griglia per moka	1	Bacinella profonda 40mm	1
Griglia forno con stop	1		

Collegamento Elettrico

Dati nominali di collegamento elettrico	3200 W	Frequenza	50/60 Hz
Corrente	14 A	Lunghezza cavo di alimentazione	120 cm
Tensione	220-240 V	Morsettiera	3 poli

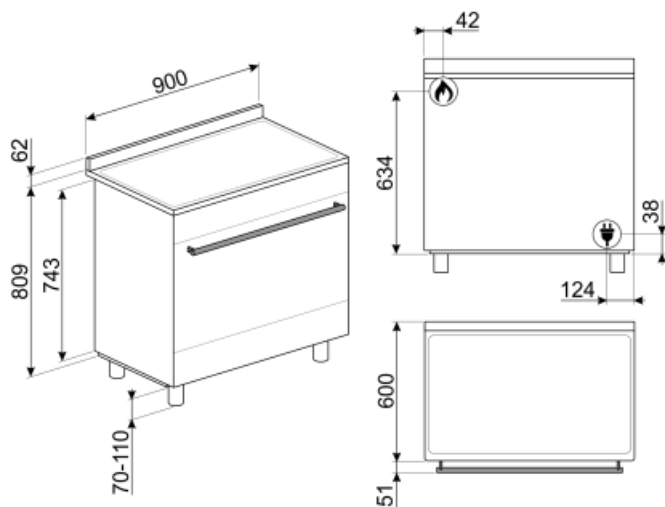

Accessori non inclusi

KITCPB9X



Coperchio 90 cm vetro e inox per cucine Master e Sinfonia

SFLK1



Child lock

KITPBX



Kit piedi per riduzione altezza cucine (850 mm)

KITPAX



High extension feet, stainless steel, (950mm) suitable for Master, Sinfonia and Portofino (90cm) cookers; (900mm) suitable for Concerto cookers with 850mm height

SMOLD

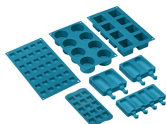

Set con 7 stampi in silicone per gelati, ghiaccioli, ghiaccio e per porzionare i cibi. Utilizzabili da -60°C a +230°C

GRIDDLE

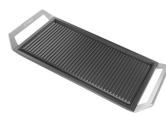

Bistecchiera universale per piani a induzione, gas, ceramici e bbq. Superficie antiaderente.

GTP



Guide telescopiche ad estrazione parziale su un livello per forni tradizionali. Realizzate in acciaio, garantiscono stabilità e agevolano l'estrazione delle teglie.

KITC9X9-1

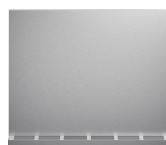











Schienale 90 cm inox per cucine Portofino, Master e Sinfonia











GTT



Guide telescopiche ad estrazione totale su un livello per forni tradizionali. Realizzate in acciaio, garantiscono stabilità e agevolano l'estrazione delle teglie.

Glossario simboli

- A** A: La Classe A degli elettrodomestici Smeg consente contenuti consumi energetici.
-  Raffreddamento tangenziale: Questo innovativo sistema di raffreddamento permette di avere una porta a temperatura controllata durante la cottura. Oltre ai vantaggi offerti in termini di sicurezza, il sistema permette di proteggere i mobili in cui il forno è inserito, evitandone il surriscaldamento.
-  Porta a triplo vetro: Nei modelli top di gamma, la porta del forno prevede tre vetri che contribuiscono a mantenere l'esterno del forno a temperatura ambiente durante la cottura, garantendo la massima sicurezza. I due vetri interni termoriflettenti impediscono la dispersione del calore per una maggiore efficienza.
-  Antimpronta: Lo speciale trattamento a cui è sottoposto l'acciaio inox impedisce la formazione di aloni e ditate sulla superficie e contribuisce a esaltarne la lucentezza.
-  Ventilato: Cottura tradizionale intensa ed omogenea, adatta anche a ricette complesse. La ventola è attiva e il calore proviene contemporaneamente dal basso e dall'alto. La cottura ventilata assicura un risultato più veloce e omogeneo, lasciando i cibi fragranti fuori e più umidi all'interno. Ideale per pasta al forno, biscotti, arrostiti e crostate.
-  Base: il calore proviene solo dal basso della cavità. La ventola non è attiva. Ideale per torte dolci e salate, crostate e pizze. Studiata per completare la cottura e rendere i cibi più croccanti. Questo simbolo nei forni a gas indica il bruciatore a gas.
-  Griglie in ghisa: Queste griglie sono resistenti alle alte temperature. Solide e robuste, sono state concepite per facilitare lo spostamento e il riposizionamento delle pentole sul piano.
-  Scongelamento a tempo: Funzione di scongelamento manuale. Al termine della durata impostata la funzione si interrompe.
-  Smalto Ever Clean: lo smalto Ever Clean viene applicato elettrostaticamente, da angolo ad angolo e da bordo a bordo per evitare crepe o screpolature nel tempo. Si tratta di un particolare smalto pirolitico, resistente agli acidi che, oltre a risultare gradevolmente luminoso, favorisce una maggiore pulizia delle pareti del forno, grazie ad una sua minore porosità. Viene cotto a oltre 850 °C e polimerizzato lentamente a una velocità determinata scientificamente per garantire una profondità e una resistenza uniformi. Lo smalto Ever Clean crea una finitura impeccabile sia sull'interno del forno che sulle teglie, rendendo le superfici del forno incredibilmente facili da mantenere in quanto riduce l'aderenza dei grassi in cottura.
-  Base ventilata: la combinazione tra la ventola e la sola resistenza inferiore consente di completare più velocemente la cottura di cibi già cotti in superficie ma non internamente. Questo sistema è consigliato per terminare la cottura di cibi già ben cotti in superficie, ma non internamente, che richiedono perciò un moderato calore superiore. Ideale per qualsiasi tipo di cibo.
-  Statico: Cottura tradizionale adatta alla preparazione di una pietanza per volta. La ventola non è attiva e il calore proviene contemporaneamente dal basso e dall'alto. La cottura statica è più lenta e delicata, ideale per ottenere pietanze ben cotte e asciutte anche all'interno. Ideale per cuocere arrostiti di qualsiasi tipo, carni grasse, pane, torte ripiene.
-  Termo-ventilato: è la funzione perfetta per cuocere tutti i tipi di pietanze in modo più delicato. Il calore proviene dalla parte posteriore del forno e si distribuisce in modo rapido e uniforme. La ventola è attiva. È ideale anche per cuocere su più livelli senza mescolare odori e sapori.

-  **ECO:** cottura a basso consumo energetico: questa funzione è particolarmente indicata per la cottura su singolo ripiano a bassi consumi energetici. È consigliata per tutti i tipi di alimenti tranne quelli che possono generare molta umidità (ad esempio le verdure). Per ottenere il massimo risparmio energetico e ridurre i tempi, si raccomanda di infornare gli alimenti senza preriscaldare il vano cottura
-  **Grill:** Calore molto intenso proveniente solo dall'alto da un doppio elemento riscaldante La ventola non è attiva. Consente di ottenere ottimi risultati di grigliatura e di gratinatura. Utilizzato a fine cottura conferisce una doratura uniforme alle pietanze.
-  **Resistenza grill centrale:** questa funzione consente, tramite l'azione del calore sprigionato dal solo elemento centrale di grigliare le piccole porzioni di carne e di pesce, per preparare spiedini, toast e tutti i contorni di verdura alla griglia.
-  **Grill ventilato:** calore molto intenso proveniente solo dall'alto da un doppio elemento riscaldante La ventola è attiva. Consente la grigliatura ottimale anche delle carni più spesse. Ideale per grossi tagli di carne.
-  **Interno porta tuttovetro:** L'interno porta del forno presenta una superficie completamente liscia e senza viti, che facilita la rimozione dello sporco e rende più pratica la pulizia.
-  **Vetro interno rimovibile:** Il forno ha la porta con il vetro interno rimovibile per agevolare le operazioni di pulizia e avere così un'igiene più profonda.
-  **2 lampade alogene:** La presenza di 2 lampade alogene disposte asimmetricamente rende ancora più luminoso lo spazio interno, eliminando angoli bui.
-  **5 livelli di cottura:** I forni Smeg, prevedono 5 livelli di cottura che consentono di cucinare pietanze differenti contemporaneamente, assicurando una riduzione dei consumi.
-  **Bruciatore Ultrarapido:** Viene definito Ultrarapido il bruciatore con una potenza di almeno 3,5 kW, che può essere a singola, doppia o a tripla corona.
-  **Vapor clean:** la particolare funzione VAPOR CLEAN facilita la pulizia attraverso l'impiego del vapore che si genera inserendo nell'apposita imbutitura della cavità una piccola dose di acqua.
-  **Indica il volume utile della cavità del forno.**