

Gürmi

BY TREVIDEA

Manuale d'uso

User manual

Mod.: AP16

Technical model: Y8278EL

IT

EN

PT

ES

FR



Aspirapolvere Portatile Ricaricabile

Rechargeable Portable Vacuum cleaner

ITA: INDICE

Simbologia.....	p. 2
Avvertenze di sicurezza.....	p. 3
Informazioni d'uso.....	p. 5
AP16.....	p. 6
Funzionamento.....	p. 6
Manutenzione e pulizia.....	p. 6
Ricarica.....	p. 7
Caratteristiche tecniche.....	p. 7
Tabella tecnica adattatore.....	p. 7
Trattamento dei rifiuti delle apparecchiature elettriche ed elettroniche.....	p. 27

ENG: INDEX

Symbols.....	p. 2
General information.....	p. 8
Safety instructions.....	p. 10
AP16.....	p. 11
Operating the unit.....	p. 11
Maintenance and cleaning.....	p. 11
Recharging the unit.....	p. 11
Technical features.....	p. 11
Technical Sheet power supply.....	p. 12
Waste of electric and electronic equipment (WEEE Directive).....	p. 27

PORTUGUES:.....p. 12

ESPAÑOL.....p. 17

FRANCAIS.....p. 22

CLASSI DI PROTEZIONE / PROTECTION CLASSES



ATTENZIONE
RISCHIO DI SCOSSE ELETTRICHE
NON ESPORRE A PIOGGIA E UMIDITA'



WARNING
ELECTRIC SHOCK RISK
DO NOT EXPOSE TO RAIN OR MOISTURE



ATTENZIONE: NON APRITE L'APPARECCHIO. ALL'INTERNO NON VI SONO COMANDI MANIPOLABILI DALL'UTENTE NE' PARTI DI RICAMBIO. PER TUTTE LE OPERAZIONI DI SERVIZIO RIVOLGERSI AD UN CENTRO DI ASSISTENZA AUTORIZZATO.

Se l'apparecchio ha impresso i simboli sottostanti, significa che le caratteristiche tecniche sono corrispondenti al simbolo.



Questo simbolo segnala la presenza all'interno del prodotto di componenti operanti ad alta tensione; non apritelo in nessun caso.

This symbol warns the user that un-insulated dangerous voltage inside the system may cause an electrical shock. Do not open the case.



Questo simbolo indica che l'apparecchio appartiene alla **Classe II**: ciò significa che l'apparecchio è a doppio isolamento, quindi, non necessita di spina con messa a terra.

Class II Appliance symbol. The double insulated electrical appliance is one which has been designed in such a way that it does not require a safety connection to electrical earth/ground.



Attenzione: questo simbolo indica all'utente istruzioni importanti da leggere e da rispettare durante l'utilizzo del prodotto.

Caution: this symbol reminds the user to read carefully the important operations and maintenance instructions in this owner's guide.

AVVERTENZE DI SICUREZZA

Di seguito sono riportate importanti indicazioni riguardanti l'installazione, l'uso e la manutenzione; conservare con cura questo libretto per ogni ulteriore consultazione; utilizzare il prodotto solo nel modo indicato dal presente libretto di istruzioni; ogni altro uso è da considerare improprio e pericoloso; perciò il costruttore non può essere considerato responsabile nel caso in cui vi siano danni derivanti da usi impropri, erronei ed irragionevoli.

Prima dell'uso verificare l'integrità dell'apparecchio: in caso di dubbio non utilizzarlo e rivolgersi all'assistenza.

Non lasciare gli elementi dell'imballaggio (sacchetti in plastica, polistirolo espanso, chiodi, graffette, ecc.) alla portata dei bambini in quanto sono potenziali fonti di pericolo; inoltre, ricordiamo che questi, devono essere oggetto di raccolta differenziata.

Accertarsi che i dati di targa siano compatibili con quelli della rete elettrica; l'installazione deve essere effettuata in base alle istruzioni del costruttore considerando la potenza massima indicata in targa; un'errata installazione può causare danni a persone, animali o cose, per i quali il costruttore non può essere considerato responsabile.

Se fosse necessario l'uso di adattatori, prese multiple e prolunghie utilizzare quelli conformi alle vigenti norme di sicurezza; non superare i limiti di assorbimento indicati su adattatore e/o prolunghie, nonché quello di massima potenza marcato sull'adattatore multiplo.

Non lasciare l'apparecchio inutilmente inserito; meglio staccare la spina dalla rete di alimentazione quando l'apparecchio non viene utilizzato.

Scollegare sempre l'apparecchio dall'alimentazione se lasciato incustodito.

Le operazioni di pulizia devono essere effettuate dopo aver staccato la spina.

Qualora l'apparecchio sia fuori uso e si sia deciso di non ripararlo, si raccomanda di renderlo inutilizzabile tagliando il cavo di alimentazione.

- Non avvicinare il cavo di alimentazione a oggetti taglienti o a superfici calde e non tirarlo per staccare la spina. Non lasciarlo penzolare dal piano di lavoro dove un bambino potrebbe afferrarlo. Non utilizzare il prodotto in caso di danni al cavo di alimentazione, alla spina o in caso di cortocircuiti; fare riparare il prodotto da un centro di assistenza autorizzato.
- Non esporre il prodotto a condizioni atmosferiche dannose come pioggia, umidità, gelo, ecc. Conservarlo in luoghi asciutti. Non maneggiare o toccare il prodotto con mani bagnate o a piedi nudi.
- Questo apparecchio può essere utilizzato da bambini dagli 8 anni in su e da persone con ridotte capacità fisiche, sensoriali o mentali o con mancanza di esperienza o conoscenza se a loro è stata assicurata un'adeguata sorveglianza oppure se hanno ricevuto istruzioni circa l'uso in sicurezza dell'apparecchio e compreso i rischi associati; le operazioni di pulizia e di manutenzione non devono essere effettuate da bambini a meno che non abbiano più di 8 anni e siano sorvegliati.
- I bambini non devono giocare con l'apparecchio.
- Tenere il prodotto ed il cavo di alimentazione fuori dalla portata dei bambini sotto 8 anni.
- Questo apparecchio è progettato per uso domestico o applicazioni simili come: cucine per il personale in negozi, uffici o altri luoghi di lavoro, per i clienti in hotel, motel, bed & breakfast o residence.

Se il cavo di alimentazione è danneggiato, o in caso di guasto e/o di cattivo funzionamento non manomettere l'apparecchio. L'eventuale riparazione deve essere effettuata dal costruttore o dal suo servizio assistenza tecnica o comunque da una persona con qualifica

similare, in modo da prevenire ogni rischio. Il mancato rispetto di quanto sopra può compromettere la sicurezza dell'apparecchio e far decadere i termini di garanzia.

- L'apparecchio non è progettato per essere usato attraverso timer esterni o telecomandi. Prima di ogni utilizzo svolgere il cavo di alimentazione.
- Non sottoporre il prodotto ad urti, potrebbero danneggiarlo. Utilizzare solo ricambi ed accessori originali e compatibili.
- Non utilizzare sotto o accanto a materiali infiammabili come le tende, fonti di calore, zone fredde e vapore.

INFORMAZIONI D'USO

 **ATTENZIONE: non aspirare oggetti taglienti o appuntiti, sostanze infiammabili o nocive alla salute, acidi, oggetti incandescenti come mozziconi di sigaretta, tizzoni ardenti, fiammiferi, ceneri.**

Qualora sia necessario cambiare un filtro assicurarsi che il successivo montaggio avvenga in modo corretto e che i nuovi filtri non siano bagnati o umidi. In tal caso attendere che si asciughino completamente.

Il prodotto è adatto all'aspirazione di piccole quantità di liquidi o di superfici bagnate; se nel contenitore è presente del liquido non capovolgere il prodotto per evitarne fuoriuscite.

ATTENZIONE: mentre è in funzione non avvicinare l'orifizio di aspirazione a orecchi, occhi, ecc, né ad oggetti fragili (vasi, strumenti di elettronica...).

Non lasciare mai incustodito mentre è in funzione.

Usare sempre l'apposito tasto per accendere o spegnere l'aspirapolvere. Solo per uso interno.

Non ostruire le fessure di ventilazione del prodotto.

In caso di surriscaldamento, o qualora l'apparecchio produca fumo, odori o rumori insoliti, spegnerlo immediatamente e verificare che il tubo sia libero da

intoppi. Se il tubo è libero, contattare il servizio assistenza per la riparazione.

Non immergere il corpo motore in acqua o in altri liquidi; per pulirlo utilizzare un panno umido.

Al primo utilizzo caricare completamente l'aspirapolvere, lasciandolo connesso al caricatore per 3 ore.

Per cambiare accessorio o eseguire operazioni di pulizia e manutenzione spegnere l'apparecchio.

Pulire con regolarità l'apparecchio per garantire migliori prestazioni e maggior durata.

Se l'adattatore si rompe o viene perso, rivolgersi ad un centro assistenza per la sua sostituzione

Fare molta attenzione alle specifiche dell'alimentatore, qualora si decidesse di cambiarlo. Una errata alimentazione potrebbe danneggiare il motore e compromettere la funzionalità dell'apparecchio

NOMENCLATURA AP16

1. Tasto di azionamento
2. Spia ricarica
3. Corpo motore
4. Presa di ricarica
5. Bocchetta d'aspirazione
6. Contenitore polvere
7. Filtro
8. Tasto rilascio contenitore
9. Beccuccio per liquidi
10. Beccuccio
11. Base ricarica

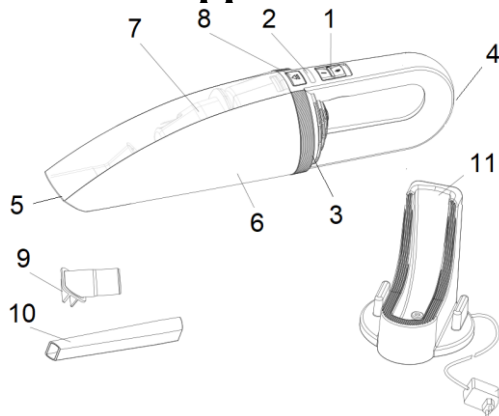

FUNZIONAMENTO

A seconda del tipo di aspirazione, inserire l'accessorio necessario nella bocchetta (5) spingendolo fino al fissaggio. Portare il tasto di accensione (1) su "1" e procedere all'aspirazione. Con batteria carica, la spia (2) si accende in verde. Al termine dell'operazione portare il tasto (1) su "0" e riporre aspirapolvere e relativo adattatore fuori dalla portata dei bambini.

ATTENZIONE: nel caso di aspirazione su superfici bagnate, vuotare sempre il contenitore della polvere (6) al termine dell'operazione. Controllare periodicamente lo stato del filtro, curandosi di pulirlo o di sostituirlo qualora vi sia la necessità. Questi accorgimenti preserveranno la durata del prodotto e ne miglioreranno le prestazioni in aspirazione.

MANUTENZIONE E PULIZIA

RIMOZIONE DELLA POLVERE DAL CONTENITORE

Quando la polvere raggiunge il livello massimo nel contenitore (6) è necessario rimuoverla. Per svuotare:

- Premere il tasto di apertura del contenitore della polvere (8) e separare il contenitore dall'apparecchio.

- Togliere il filtro (7) tirandolo verso di sé. Vuotare il contenitore (6) nel cestino dei rifiuti e sciacquarlo con acqua. Asciugare il contenitore prima di riagganciarlo al corpo motore.

ATTENZIONE: nel caso di aspirazione su superfici bagnate vuotare sempre il contenitore della polvere (6) al termine dell'operazione.

MANUTENZIONE FILTRO

Si raccomanda di controllare periodicamente lo stato del filtro, al fine di garantire la durata e le prestazioni del prodotto. Qualora il filtro sia sporco è necessario pulirlo. A tal fine:

- Premere il tasto di apertura del contenitore della polvere (8) e separare il contenitore dall'apparecchio.
- Togliere il filtro (7) tirandolo verso di sé. Per rimuovere la polvere dal filtro utilizzare un aspirapolvere o lavare il filtro con acqua. In quest'ultimo caso, facendo attenzione a non rompere il filtro, si raccomanda di asciugarlo completamente prima di rimontarlo. **ATTENZIONE:** è possibile che il filtro (7) si esaurisca; in tal caso rivolgersi a un Centro Assistenza per avere il ricambio.

RICARICA

ATTENZIONE: per la ricarica del prodotto utilizzare solo l'adattatore fornito nella confezione.

Qualora esso si danneggi o venga perduto rivolgersi ad un Centro Assistenza autorizzato e non utilizzare altri adattatori che potrebbero danneggiare la batteria interna e compromettere la funzionalità dell'apparecchio.

Quando la carica sta per esaurirsi, la spia (2) lampeggia in verde. Quando è scarica la spia lampeggia alternando verde e rosso. In questi casi occorre procedere alla ricarica.

Per la ricarica spegnere il prodotto portando il tasto di accensione (1) in posizione "0", collegare l'alimentatore alla presa di corrente e collocare l'aspirapolvere nel suo alloggiamento nella base di carica (11).

La spia (2) lampeggia in rosso se l'apparecchio è correttamente connesso all'adattatore. A carica completata (circa 3 ore) la spia diventa verde.

ATTENZIONE: I seguenti accorgimenti preserveranno la durata della batteria.

- Al primo utilizzo e per i successivi utilizzi, la ricarica completa è di circa 3 ore.
- Caricare e scaricare SEMPRE completamente la batteria. Non lasciare MAI scarica la batteria: qualora l'apparecchio si scarichi procedere immediatamente alla ricarica. Effettuare almeno una ricarica al mese.
- **ATTENZIONE:** se si colloca l'apparecchio sul supporto, collegare l'adattatore SOLO quando si vuole caricare la batteria. Quando la carica è completa, scollegare l'adattatore.

La batteria ha una durata limitata. Quando la durata si accorcia i tempi di ricarica aumentano. Se la batteria è debole anche dopo la carica, significa che il suo ciclo è finito e occorre sostituirla. In tal caso contattare un centro assistenza autorizzato.

CARATTERISTICHE TECNICHE

- Alimentazione adattatore: AC 100-240V~50-60Hz - Uscita adattatore: DC 9.6V – 500mA
- Accessori: beccuccio a lancia, beccuccio idro.

TABELLA TECNICA ALIMENTATORE: SEU006A-096050

Tensione d'ingresso	100-240	V
Frequenza d'ingresso	50-60	Hz
Tensione di uscita	9.6 D.C.	V
Corrente d'uscita	0,5	A
Potenza d'uscita	4.8	W
Rendimento medio attivo	79.58	%
Rendimento a basso carico (10%)	N/A	%
Potenza assorbita a vuoto	0.05	W

ENGLISH: SAFETY INSTRUCTIONS

The following are important notes on the installation, use and maintenance; save this instruction manual for future reference; use the equipment only as specified in this guide; any other use is considered improper and dangerous; therefore, the manufacturer cannot be held responsible in the event of damages caused by improper, incorrect or unreasonable use.

Before use, ensure the equipment is undamaged; if in doubt, do not attempt to use it and contact the authorized service center; do not leave packing materials (i.e. plastic bags, polystyrene foam, nails, staples, etc.) within the reach of children as they are potential sources of danger; always remember that they must be separately collected.

Make sure that the rating information given on the technical label are compatible with those of the electricity grid; the installation must be performed according to the manufacturer's instructions considering the maximum power of the appliance as shown on the label; an incorrect installation may cause damage to people, animals or things, for which the manufacturer cannot be considered responsible thereof.

If it is necessary to use adapters, multiple sockets or electrical extensions, use only those that comply with current safety standards; in any case do not exceed the power consumption limits indicated on the electrical adapter and / or extensions, as well as the maximum power shown on multiple adaptor.

Do not leave the unit plugged; better to remove the plug from the mains when the device is not in use. Always disconnect from power supply if you leave it unattended.

Cleaning operations should be carried out after unplugging the unit.

If the unit is out of order and you do not want to fix it, it must be made inoperable by cutting power cord.

- Do not allow the power cord to get closer to sharp objects or in contact with hot surfaces; do not pull it to disconnect the plug.
- Do not use the appliance in the event of damage to the power cord, plug, or in case of short circuits; to repair the product only address an authorized service center.
- This appliance can be used by children of 8 years and above and persons with reduced physical, sensory or mental capabilities or lack of experience and knowledge if they received supervision or instruction concerning use of the appliance in a safe way and understand hazards involved; children shall not play with the appliance; cleaning and user maintenance shall not be made by children without supervision.
- Children must not play with appliance. Keep appliance and its cord out of reach of children less than 8 years.
- Do not handle or touch the appliance with wet hands or bare feet. Do not expose the appliance to harmful weather conditions such as rain, moisture, frost, etc.. Always store it in a dry place.

If the power cord is damaged, or in case of failure and / or malfunction do not tamper with the unit. The reparation must be done by manufacturer or by service center authorized by the manufacturer in order to prevent any risk. Failure to comply with the above may compromise the unit safety and invalidate the warranty.

- This appliance is intended to be used in household and similar applications such as: staff kitchen areas in shops, offices and other working environments; by clients in hotels, motels and other residential type environments; farm houses, bed and breakfast type environments.
- The appliance is not intended to be operated by means of an external timer or separate remote-control system.
- Before every use, unroll the power cord.
- Use original spare parts and accessories only.

- Do not subject the product to strong impacts, serious damages may result. Don't use near or under flammable materials (like curtains), heat, cold spots and steam.

GENERAL INFORMATION

CAUTION: Do not vacuum sharp or pointed objects, flammable or harmful, acids, combustible materials such as cigarettes, burning embers, matches and ash.

If you need to change a filter, make sure that the re-assembly is properly made; ensure the new filters are not wet or damp. In this case, wait for it to dry completely.

The unit is suitable for suction of small amounts of liquid or wet surfaces, if there is liquid in the dust container, do not overturn the product to prevent water leakage.

⚠ CAUTION: while the unit is operating, do not approach the air inlet to ears, eyes, or to fragile items such as vases, tools, electronic equipment etc..

Never leave the appliance unattended while it is running.

Always use the operation button to turn on or turn off the vacuum cleaner.

Do not obstruct the ventilation slots on the product.

In case of overheating, or if the unit produces smoke, smell or unusual noises, turn it off immediately and check that the pipe is free from obstacles. If the tube is free, contact the service center for checking the appliance.

Do not immerse the motor unit in water or other liquids: clean the appliance with a damp cloth.

To change attachments or perform cleaning and maintenance operations, switch off the unit.

Regularly clean unit for better performance and durability. If the adapter is broken or got lost, contact an authorized service center for replacing it.

CAUTION: Pay attention to the specifications of the adaptor if you have to change it. An incorrect voltage may damage appliance and shorten the functionality.

DESCRIPTION AP16

- | | | | |
|-----------------------|-------------------|-----------------|-----------------------------|
| 1. Working button | 2. Charging light | 3. Main body | 4. Charging input |
| 5. Suction port | 6. Dust container | 7. Filter | 8. Container release button |
| 9. Nozzle for liquids | 10. Nozzle | 11. Charge base | |

OPERATING THE UNIT

Depending on the type of suction, insert the accessory in the suction port (5), pushing it until it is secure. Turn the power switch (1) to "1" and start vacuuming. The working light (2) lights up in green. At the end of the operation, bring power button (1) to "0" and put vacuum cleaner and adapter out of the reach of children.

WARNING: in the case of vacuuming on wet surfaces, always empty the dust container (6) at the end of the operation. Periodically check the condition of the filter, taking care to clean it or replace it if damaged. These measures will preserve the life of the unit and improve the vacuum performance.

MAINTENANCE AND CLEANING

EMPTYING THE DUST CONTAINER. When the dust reaches the maximum level inside the container (6), it is necessary to remove it. For emptying the container, follow the steps below:

- Press the release button to open the dust container (8) separating the container from the main body.
- Remove the filter (7) by pulling it toward you. Empty container (6) into trash and rinse it with tap water.
- Dry the container before installing it on the unit.

CAUTION: if operating on wet surfaces, always empty the container (6) at the end of the operation.

FILTER MAINTENANCE. It is recommended to periodically check the condition of the filter and if it is dirty it should be cleaned as described in the following paragraph:

- Press the release button to open the dust container (8) and separate the container from the unit.
- Remove the filter (7) by pulling it toward you.
- To remove dust from the filter, use a vacuum cleaner or wash it with tap water, being careful not to break the filter; it is recommended to always dry it completely before replacing it inside the container.

CAUTION: when the filter (7) runs out, contact an Authorized Service Center for replacing it.

CHARGING - CAUTION: to recharge the unit, use only the supplied original adapter.

If the power adapter is damaged or get lost, contact an authorized service center; it is recommended not to use other adapters which may damage the battery and impair the functionality of the appliance.

When the charge is about to run out, the indicator light (2) flashes green. When finished, the light flashes alternating green and red. In these cases it is necessary to recharge.

For charging, switch off the product by bringing the power button (2) to position "0", plug the adapter to the power outlet and place the vacuum cleaner in its housing in the charging base (11).

The light (2) flashes red if the device is correctly connected to the adapter. When fully charged (about 3 hours) the light turns green.

WARNING: The following measures will preserve the battery life.

- When you first use the unit, and for following uses, complete charge is of 3 hours.
- ALWAYS charge and discharge completely the battery. NEVER leave battery uncharged: if the appliance is exhausted immediately proceed to charging. Do at least one charge every month.
- **WARNING:** if you store appliance on its support, connect the adaptor to the electric socket ONLY when you want to charge the appliance. When charging is finished unplug the adaptor.

Battery has a limited duration. When the battery duration is shorter the charging time gets longer. If the battery is weak even after a complete recharge, it means that its lifetime is nearly finished and that replacing it is needed. In this case contact an authorized after sales service.

TECHNICAL FEATURES

- Power adaptor: IN AC 100-240V~50-60Hz – OUT DC 9.6V – 500mA
- Accessories: nozzle, nozzle for liquids.

TECHNICAL SHEET POWER SUPPLY SEU006A-096050

Information	Value	Unit
Input voltage	100-240	V
Input AC frequency	50-60	Hz
Output voltage	9.6 D.C.	V
Output current	0,5	A
Output power	4.8	W
Average active efficiency	79.58	%
Efficiency at low load (10 %)	N/A	%
No-load power consumption	0.05	W

PORTUGUES: ADVERTÊNCIAS

As indicações seguintes são muito importantes no que se refere à instalação, uso e manutenção deste aparelho; conserve com cuidado este manual para eventuais futuras consultas; utilize o aparelho apenas do modo indicado neste manual de instruções; outro tipo de utilização deverá considerar-se inadequado e perigoso; por isso, o fabricante não poderá ser considerado responsável na eventualidade de ocorrerem danos resultantes de uso indevido, errado ou irresponsável.

Antes de utilizar, certifique-se da integridade do aparelho; em caso de dúvida não o utilize e dirija-se à assistência técnica autorizada; não deixe partes da embalagem (sacos de plástico, esferovite, pregos, agrafos, etc.) ao alcance das crianças, uma vez que constituem potenciais fontes de perigo; além disso, recordamos que essas partes devem ser objecto de recolha diferenciada de resíduos.

Certifique-se de que os dados constantes da placa são compatíveis com os da rede eléctrica; a instalação deve ser efectuada de acordo com as instruções do fabricante, considerando a potência máxima do aparelho indicada na placa; uma errada instalação poderá causar danos a pessoas, animais ou objectos, pelos quais o fabricante não poderá ser considerado responsável.

Caso seja necessário o uso de adaptadores, tomadas múltiplas e extensões, utilizar só as que estiverem conformes às normas de segurança em vigor; em qualquer caso, nunca ultrapassar os limites de absorção indicados no adaptador e/ou nas extensões, nem os de máxima potência indicados nos adaptadores múltiplos.

As operações de limpeza devem ser efectuadas depois de se ter desligado a ficha da tomada eléctrica.

Não deixar o aparelho inutilmente ligado à corrente; é preferível retirar a ficha da tomada eléctrica quando o aparelho não estiver a ser utilizado.

Sempre desconecte o aparelho da fonte de alimentação se for deixado sem supervisão e antes de montá-lo e desmontá-lo. Sempre que o aparelho estiver fora de uso e seja decidido não o reparar, recomenda-se a sua inutilização, cortando-lhe o cabo de alimentação.

- Não aproximar o cabo de alimentação de objectos cortantes ou de superfícies quentes, e não o puxar para arrancar a ficha da tomada eléctrica. Não deixe que ele fique pendurado na bancada onde a criança pode segurá-lo. Não utilizar o aparelho no caso de o cabo de alimentação ou a ficha se encontrarem danificados, ou em caso de curto-circuitos; Nessa eventualidade, leve o aparelho a um centro de assistência autorizado.

- Não expor o aparelho a condições atmosféricas adversas, como chuva, humidade, gelo, etc. Conserve-o em lugares secos. Não manusear ou tocar o aparelho com as mãos molhadas ou os pés descalços.

- Este aparelho pode ser utilizado por crianças com mais de 8 anos e por pessoas com reduzida capacidade física, sensorial ou mental, ou ainda com falta de experiência na sua utilização, desde que lhes seja assegurada uma adequada supervisão ou se tiverem sido instruídas no uso do aparelho em segurança; as operações de limpeza e de manutenção não devem ser efectuadas por crianças, a

menos que tenham mais de 8 anos e sejam supervisionadas.

- As crianças não devem brincar com o aparelho.
- Mantenha o aparelho e o cabo de alimentação fora do alcance de crianças com menos de 8 anos de idade.
- Não para uso comercial. Só para uso doméstico.

Em caso de avaria e/ou de mau funcionamento, não intervenha sobre o aparelho. Para uma eventual reparação dirija-se unicamente a um centro autorizado pelo fabricante e solicite peças de substituição originais. A não observância destas indicações pode comprometer a segurança do aparelho e tornar inválida a garantia.

- Antes de cada utilização, soltar o cabo de alimentação.
- Este aparelho foi concebido para uso doméstico ou equivalente, em situações como as de refeitórios em pequenas empresas ou outros ambientes de natureza laboral; por clientes de hotéis, motéis ou acomodação turística, como turismo rural ou residencial.
- Utilizar somente acessórios e componentes originais.
- Este aparelho não foi concebido para ser utilizado por intermédio de um temporizador externo ou de um sistema de comando à distância autónomo.

Não sujeite produto a impactos, pois isso pode danificá-lo

- Manter o aparelho afastado de materiais inflamáveis, fontes de calor, zonas frias e vapor.

INFORMAÇÕES PARA A UTILIZAÇÃO

Não aspirar objectos afiados ou pontiagudos, líquidos, inflamáveis, explosivos, perigosos para a saúde, ácidos ou objectos incandescentes, como pontas de cigarro.

Se for necessário remover ou alterar um filtro, certifique-se de que a montagem é realizada corretamente e que os filtros não estão molhadas ou húmidos. Neste caso, esperar que seque completamente.

O produto é adequado para a aspiração de pequenas

quantidades de líquidos ou superfícies molhadas; se no recipiente estiver líquido presente não desligue o equipamento a fim de evitar vazamentos.

ATENÇÃO: enquanto o aparelho está em funcionamento não encostar o orifício de sucção as orelhas, os olhos, nem a objetos frágeis (vasos, instrumentos eletrônicos etc.)

Nunca abandone enquanto ele estiver em funcionamento. Utilize sempre a tecla apropriada para ligar ou desligar o aspirador de pó. Não obstruir as saídas de ar do produto. Em caso de sobreaquecimento, ou nos casos em que o aparelho produz fumo, odor ou ruídos anormais, desligue-o imediatamente e verifique se o tubo está obstruído. Se o tubo estiver desobstruído, entrar em contato com o departamento de assistência técnica.

Não mergulhe o corpo do motor em água ou outros líquidos; para limpar usar um pano húmido.

Antes de usar a primeira vez carregue totalmente o aspirador de pó, deixando-o ligado ao carregador durante cerca de 3 horas. Para mudar os acessórios ou realizar operações de limpeza e de manutenção do aparelho é necessário primeiro desliga-lo da tomada.

Limpar com regularidade o aparelho para garantir um melhor desempenho e maior durabilidade.

Se o adaptador vier roto ou perdido, entre em contato com a assistência técnica para proceder a sua substituição.

 Prestar particular atenção para as especificações da fonte de alimentação. Uma voltagem diferente pode resultar em danos ao motor e comprometer as funcionalidades do equipamento

DESCRIÇÃO AP16

- | | | | |
|-----------------------|---------------------|--------------------------|-----------------------|
| 1. Interruptor | 2. Luz de recarga | 3. Corpo | 4. Tomada de recarga |
| 5. Bocal de aspiração | 6. Contentor do pó | 7. Filtro | 8. Fecho do contentor |
| 9. Bico para líquidos | 10. Bico com escova | 10. Base de carregamento | |

FUNCIONAMENTO

Dependendo do tipo de sucção pretendido, inserir o acessório necessário acessório no bocal de entrada (5), empurrando-o até o anexo. Pressionar o botão liga/desliga (1) a posição " 1" e comece a aspirar. A luz de trabalho (2) acende-se a verde. No final da limpeza posicionar o botão liga/desliga (1) na posição " 0" e guardar o aspirador de pó e o adaptador fora do alcance das crianças.

ATENÇÃO: no caso de aspiração de superfícies molhadas, esvazie sempre o recipiente (6) no final da operação. Verifique o estado do filtro, tendo o cuidado de limpá-lo ou substituí-lo, se houver necessidade. Estes cuidados deverão preservar a vida útil do produto e irão melhorar o desempenho durante a aspiração.

MANUTENÇÃO E LIMPEZA

REMOÇÃO DO PÓ DO CONTENTOR Quando o pó atinge o nível máximo do recipiente (6) é necessário proceder a sua remoção. Para esvaziar o recipiente:

- Pressione a tecla para abrir o recipiente de pó (8) e separe o recipiente do aparelho.
- Remova o filtro (7) puxando-o em sua direção.
- Esvazie o recipiente (6) num caixote do lixo e lave-o com água.
- Seque o recipiente antes de voltar a prendê-lo ao corpo do motor.

ATENÇÃO: no caso de aspiração de superfícies molhadas esvaziar o recipiente (6) no final da limpeza.

MANUTENÇÃO FILTRO É recomendável verificar periodicamente o estado do filtro, a fim de garantir a performance e a durabilidade do produto. Se o filtro estiver sujo e precisar de ser limpo:

- Pressione a tecla para abrir o recipiente de pó (8) e separe o recipiente do aparelho.
- Remova o filtro (7) puxando-o em sua direção.

Para remover a poeira do filtro usar um aspirador de pó ou lave o filtro com água. No último caso, tomando cuidado para não quebrar o filtro, é recomendado secar completamente o filtro antes de colocá-lo de volta.

ATENÇÃO: é possível que o filtro (7) se desgaste; nesse caso, entre em contato com o centro de assistência técnica para a sua substituição.

RECARGA

ATENÇÃO: para a recarga do produto utilizar somente o adaptador fornecido pelo fabricante.

Se o adaptador estiver danificado ou se tiver perdido, entre em contato com um centro de assistência técnica autorizado e não use outros adaptadores, pois podem danificar a bateria interna e comprometer a funcionalidade do aparelho. Quando a carga está prestes a acabar, a luz indicadora (2) pisca em verde. Quando vazio, a luz pisca alternadamente em verde e vermelho. Nestes casos é necessário recarregar.

Para o recarregamento do produto, posicionar o botão liga/desliga (2) para a posição " 0 ", conectar a fonte de alimentação à corrente e coloque o aspirador no seu alojamento na base de carregamento (11).

A luz (2) pisca em vermelho se o dispositivo estiver conectado corretamente ao adaptador. Quando totalmente carregado (cerca de 3 horas), a luz fica verde.

CUIDADO: As medidas a seguir preservarão a vida útil da bateria.

- Na primeira utilização e nas utilizações subsequentes, a recarga completa demora cerca de 3 horas.
- SEMPRE carregue e descarregue totalmente a bateria. NUNCA deixe a bateria descarregada: se o aparelho acabar, recarregue-o imediatamente. Faça pelo menos uma recarga por mês.

- **ATENÇÃO:** se você colocar o aparelho no suporte, conecte o adaptador SOMENTE quando quiser carregar a bateria. Quando o carregamento estiver concluído, desconecte o adaptador.

A bateria tem vida útil limitada. Quando a duração é reduzida, os tempos de carregamento aumentam. Se a bateria estiver fraca mesmo após o carregamento, significa que seu ciclo acabou e precisa ser substituído. Neste caso, entre em contato com um centro de serviço autorizado.

CARACTERÍSTICAS TÉCNICAS

- Adaptador: IN AC 100-240V~50-60Hz – OUT DC 9.6V – 500mA
- Acessórios: bico, bico para líquidos.

TABELA TÉCNICA DE FONTE DE ENERGIA: SEU006A-096050

Voltagem de entrada	100-240	V
Frequência de entrada	50-60	Hz
Voltagem de saída	9.6 D.C.	V
Corrente de saída	0,5	A
Potência de saída	4.8	W
Eficiência ativa média	79.58	%
Eficiência em baixa carga (10%)	N/A	%
Potência absorvida quando vazio	0.05	W

ESPAÑOL: ADVERTENCIAS DE USO

A continuación se presentan importantes indicaciones sobre la instalación, el uso y el mantenimiento. Conservar con cuidado este manual para cualquier consulta posterior; utilizar el producto solo de la manera que indica este manual de instrucciones; cualquier otro uso se considera inadecuado y peligroso; por ello el fabricante no puede ser considerado responsable en caso de que se produzcan daños derivados de usos inadecuados, erróneos o irracionales.

Antes del uso asegurarse de la integridad del aparato; en caso de duda no utilizarlo y dirigirse al personal de asistencia; no dejar los elementos del embalaje (bolsas de plástico, poliestireno expandido, clavos, grapas, etc.) al alcance de los niños ya que son fuentes potenciales de peligro; además, cabe recordar que los citados elementos deben ser objeto de una recogida selectiva.

Asegurarse de que los datos de la placa sean compatibles con los de la red eléctrica; la instalación se debe efectuar en función de las instrucciones del fabricante considerando la potencia del aparato indicada en la placa; una instalación errónea puede causar daños a personas, animales o cosas, por los cuales el fabricante no puede ser considerado responsable.

En caso de que sea necesario el uso de adaptadores, tomas

múltiples o prolongaciones, utilizar solo las conformes a las normas de seguridad vigentes; en todo caso no superar nunca los límites de absorción indicados en el adaptador sencillo y/o en las prolongaciones, así como el de potencia máxima marcado en el adaptador múltiple.

No dejar el aparato conectado si no está en funcionamiento; conviene sacar la clavija de la red de alimentación cuando el aparato no se utilice.

Desconecte siempre la unidad de la fuente de alimentación si la deja desatendida y antes de instalarla y desmontarla. Las operaciones de limpieza deben efectuarse después de haber sacado la clavija.

En caso de que al aparato esté fuera de uso y se haya decidido no repararlo, se recomienda inutilizarlo cortando el cable de alimentación.

- Los niños no deben jugar con el aparato.

- No acercarse al cable de alimentación a objetos cortantes o a superficies calientes y no tirar del mismo para sacar la clavija. No deje que cuelgue de la superficie de trabajo donde un niño pueda sostenerla. No utilizar el producto en caso de daños en el cable de alimentación, en la clavija o en caso de cortocircuitos; llevar a reparar el producto por parte de un centro de asistencia autorizado.

- No exponer el producto a condiciones atmosféricas adversas como lluvia, humedad, hielo, etc. Conservarlo en lugares secos. No manejar o tocar el producto con las manos húmedas o los pies descalzos.

- No apto para uso comercial. Solo para uso doméstico

- Este aparato puede ser utilizado por niños a partir de 8 años y por personas con capacidades físicas, sensoriales o mentales reducidas o con falta de experiencia o conocimiento si a dichas personas se ha asegurado una supervisión adecuada o bien si han recibido instrucciones sobre el uso seguro del aparato; las operaciones de limpieza y de mantenimiento no deben

ser efectuadas por niños a no ser que tengan más de 8 años y estén supervisados. Mantener el producto y el cable fuera del alcance de los niños menores de 8 años.

En caso de avería y/o de funcionamiento anómalo no manipular el aparato. Para una posible reparación, dirigirse únicamente a un centro autorizado por el fabricante y solicitar el uso de recambios originales. El incumplimiento de lo indicado puede comprometer la seguridad del aparato y anular la garantía.

Este aparato está diseñado para uso doméstico o similares: cocinas para el personal de tiendas, oficinas u otros centros de trabajo, para clientes de hoteles, moteles, hostales y similares.

Antes de cada uso, desenrolle el cable de alimentación.

El aparato no está diseñado para su uso a través de temporizadores externos o mandos a distancia.

Utilice únicamente piezas de repuesto y accesorios originales. No someta el producto a impactos fuertes se producirán daños serios. Mantenga la unidad lejos de materiales inflamables, calor, puntos fríos y vapor.

INFORMACIÓN DE USO

Precaución: No aspirar objetos afilados o puntiagudos, inflamables o perjudiciales para la salud, los ácidos, los objetos combustibles, como colillas de cigarrillos, brasas incandescentes, partidos, cenizas.

Si necesita cambiar un filtro, asegúrese de que el nuevo montaje se realiza correctamente y de que los nuevos filtros no están mojados o húmedos. En este caso, espere a que se sequen por completo. El producto es adecuado para la aspiración de pequeñas cantidades de la superficie del líquido o húmedo, si hay líquido en el recipiente no volcar el producto para evitar derrames.

No exponga a altas temperaturas y no acercarlo a las fuentes de calor. No sumerja la unidad del motor en agua

u otros líquidos para limpiar con un paño húmedo.

Precaución: mientras la unidad está en funcionamiento no acercarse a la entrada de las orejas, los ojos, etc, o artículos frágiles (vasijas, herramientas, electrónica ...).

No dejar sin vigilancia mientras esté en funcionamiento.

Utilice siempre el botón para encender o apagar.

No obstruya las ranuras de ventilación del producto.

En caso de sobrecalentamiento, o si la unidad produce humo, olores o ruidos inusuales, apáguelo de inmediato y comprobar que la tubería está libre de obstáculos. Si el tubo esta libre, pongase en contacto con el centro de servicio para su reparación. Cuando se utilice por primera vez, cargue completamente la aspiradora, dejándolo conectado al cargador durante aproximadamente 3 horas.

Para realizar la limpieza o el mantenimiento de la unidad desconecte el cable de alimentación.

Limpie regularmente el equipo para un mejor rendimiento y una mayor duración. Si el adaptador se rompe o se pierde, póngase en contacto con un centro de servicio autorizado para el reemplazo.

Preste atención a las especificaciones de la fuente de alimentación, si decide cambiarlo. Una tensión incorrecta puede dañar el aparato.

NOMENCLATURA AP16

- | | | |
|--------------------------------|--|-------------------------|
| 1. Botón de encendido/apagado. | 2. Luz de carga. | 3. Cuerpo del motor. |
| 4. Toma de carga. | 5. Boquilla de aspiración. | 6. Contenedor de polvo. |
| 7. Filtro. | 8. Botón de liberación del recipiente. | |
| 9. Boquilla para líquidos. | 10. Boquilla. | 11 Base de carga |

FUNCIONAMIENTO

Dependiendo del tipo de succión, inserte el accesorio necesario en la boquilla de aspiración (5) empujando hasta que es seguro. Gire el interruptor de encendido (1) a "1" y proceder de succión. La luz de trabajo (2) se enciende en verde. Al final de la operación para que el botón de encendido (1) a "0" y poner la aspiradora y el adaptador fuera del alcance de los niños.

ADVERTENCIA: en el caso de aspiración en superficies mojadas, siempre drenar el depósito de polvo (6) al final de la operación.

Compruebe periódicamente el estado del filtro, teniendo cuidado de limpiarlo o reemplazarlo si es necesario. Estas medidas preservar la vida del producto y mejorar el rendimiento en la aspiración

MANTENIMIENTO Y LIMPIEZA

EXTRACCIÓN DE POLVO DE CONTENEDORES. Cuando el polvo se alcanza el nivel máximo en el recipiente (6) es necesario retirarlo. Para vaciar el contenedor:

- Pulse el botón para abrir el contenedor del polvo (8) y separar el recipiente del dispositivo.
- Quite el filtro (7) tirando de él hacia usted. Vacíe el recipiente (6) en la basura y enjuague con agua.
- Secar el recipiente antes de regresar a la carcasa del motor.

ADVERTENCIA: en el caso de aspiración en superficies mojadas siempre drenar el depósito de polvo (6) al final de la operación.

MANTENIMIENTO DEL FILTRO. Se recomienda comprobar periódicamente el estado del filtro, con el fin de garantizar la durabilidad y rendimiento del producto. Si el filtro está sucio debe ser limpiado. Para ello:

Pulse el botón para abrir el contenedor del polvo (8) y separar el recipiente del dispositivo. Quite el filtro (7) tirando de él hacia usted. Para eliminar el polvo del filtro con una aspiradora o lave el filtro con agua. En este último caso, con cuidado de no romper el filtro, se recomienda que se seque por completo para sustituirla.

PRECAUCIÓN: Es posible que el filtro (7) se acaba, en cuyo caso, póngase en contacto con un Centro de Servicio Autorizado para su sustitución.

CARGA

ADVERTENCIA: para la recarga de los productos de usar solamente el adaptador suministrado en la caja. Si se daña o se pierde el contacto con un centro de servicio autorizado y no utilice otros adaptadores puede dañar la batería interna y poner en peligro el funcionamiento del dispositivo.

Cuando la carga está a punto de agotarse, la luz indicadora (2) parpadea en verde. Cuando está vacío, la luz parpadea alternando verde y rojo. En estos casos es necesario recargar.

Para la carga de producto por lo que el botón de encendido (2) a la posición "0", conecte el adaptador a la toma de corriente y coloque la aspiradora en su alojamiento en la base de carga (11).

La luz (2) parpadea en rojo si el dispositivo está correctamente conectado al adaptador. Cuando está completamente cargada (alrededor de 3 horas), la luz se vuelve verde.

PRECAUCIÓN: Las siguientes medidas preservarán la vida útil de la batería.

- En el primer uso y para usos posteriores, la recarga completa tarda unas 3 horas.
- SIEMPRE cargue y descargue completamente la batería. NUNCA deje la batería descargada: si el dispositivo se agota, recárguelo inmediatamente. Haz al menos una recarga al mes.
- ATENCIÓN: si coloca el dispositivo sobre el soporte, conecte el adaptador SÓLO cuando desee cargar la batería. Cuando se complete la carga, desconecte el adaptador.

La batería tiene una vida limitada. Cuando se acorta la duración, aumentan los tiempos de carga. Si la batería está débil incluso después de cargarla, significa que su ciclo ha terminado y debe reemplazarse. En este caso, póngase en contacto con un centro de servicio autorizado.

CARACTERÍSTICAS TÉCNICAS

- Adaptador: IN AC 100-240V~50-60Hz – OUT DC 9.6V - 500mA
- Accesorios: boquilla, boquilla hidráulica.

TABLA TÉCNICA DE ALIMENTACIÓN: SEU006A-096050

Voltaje de entrada	100-240	V
Frecuencia de entrada	50-60	Hz
Tensión de salida	9.6 D.C.	V
Corriente de salida	0,5	A
Potencia de salida	4.8	W
Eficiencia activa media	79.58	%
Eficiencia a baja carga (10%)	N/A	%
Potencia absorbida cuando está vacío	0.05	W

FRANCAIS: ADVERTISSEMENT

Les indications suivantes sont très importantes en ce qui concerne l'installation, usage et manutention de cet appareil; gardez soigneusement ce manuel pour des futures consultations; n'utilisez pas l'appareil que selon les indications de ce manuel d'instructions; n'importe quel autre type d'utilisation devra être considéré inapproprié et potentiellement dangereux; pour cette raison le constructeur ne pourra pas être rendu responsable si des dommages résultants de l'utilisation inappropriée ou irresponsable de l'appareil se produisent.

Avant de l'utilisation, certifiez-vous de l'intégrité de l'appareil; en cas de doute ne l'utilisez pas et adressez-vous à l'assistance technique autorisée; ne laissez pas des parties de l'emballage (sacs de plastique, polystyrène, ongles, agrafages, etc.) à la portée des enfants, car elles constituent des potentielles sources de danger; en outre, il faut rappeler que ces parties doivent être objet de collecte différencié de résidus.

Certifiez-vous que les données constants de la plaque sont compatibles avec ceux du réseau électrique; l'installation doit être effectuée selon les instructions du constructeur, considérant la maxime puissance de l'appareil indiquée sur la plaque; une installation défectueuse pourra endommager personnes, animaux ou objets, par lesquels le constructeur ne pourra pas être rendu responsable.

Au cas de nécessité d'emploi d'un adaptateur, des prises multiples ou des extensions, n'utiliser que ceux qui soient en conformité aux normes de sécurité en vigueur; en tout cas, jamais dépasser les limites d'absorption indiqués sur l'adaptateur simple et/ou sur les extensions, ni ceux de maxime puissance indiqués sur les adaptateurs multiples.

Ne pas laisser l'appareil inutilement connecté à la prise électrique; c'est toujours mieux de le déconnecter quand il n'est pas à l'usage.

Débranchez toujours l'appareil de l'alimentation électrique s'il est laissé sans surveillance. Pour le nettoyage déconnectez la fiche du secteur électrique.

Quand l'appareil soit hors usage et ait été décidé qu'il ne sera pas réparé, on recommande son inutilisation, en coupant son câble d'alimentation.

- Ne pas approcher le câble d'alimentation d'objets coupants ou de surfaces chaudes, et ne pas tirer sur le cordon d'alimentation pour le débrancher de la prise. Ne le laissez pas pendre du plan de travail où un enfant pourrait le tenir.

- Ne pas utiliser l'appareil si le câble d'alimentation ou la fiche de connexion électrique sont endommagés, ou encore en cas de court-circuits; dans ce cas là, apporter l'appareil a un centre d'assistance autorisé.

- L'appareil n'est pas indiqué pour être exposé à des conditions météorologiques défavorables (pluie, vent, humidité, la glace, etc.); Gardez-le dans un endroit sec. Jamais opérer ou même toucher l'appareil avec les mains mouillées ou les pieds nus.

- Cet appareil peut être utilisé par des enfants agés de plus de 8 ans et par des personnes avec une réduite capacité phisique, sensorial ou mental, ou encore avec peu d'expérience à son usage, pourvu qu'une supervision adéquate leur en soit assuré, ou s'ils auraient été instruits à l'usage de l'appareil en complete securité. Les opérations de nettoyage e de manutention ne oivent pás être efectués par des enfants, sauf pour ceux qui sont agés de plus de 8 ans et sont supervisionés.

- Les enfants ne doivent pas jouer avec cet appareil.

- Gardez l'appareil et le câble d'alimentation hors la portée des enfants agés de moins de 8 ans.

Si le câble d'alimentation est endommagé ou en cas de panne et / ou de dysfonctionnement, ne modifiez pas l'appareil. Toute réparation doit être effectuée par le

fabricant ou par son service d'assistance technique ou, en tout cas, par une personne possédant une qualification similaire, afin d'éviter tout risque. Le non-respect de ce qui précède peut compromettre la sécurité de l'appareil et invalider les conditions de la garantie.

- Cet appareil est destiné à être utilisé dans les ménages et des applications similaires: les cuisines du personnel dans les magasins, bureaux et autres environnements de travail, pour les clients dans les hôtels, motels et autres environnements de type résidentiel, de type lit et petit-déjeuner, hébergement.
- L'appareil n'est pas conçu pour être utilisé avec une minuterie extérieure ou un commande à distance.
- N'utiliser que des accessoires e pièces d'origine.
- Avant chaque utilisation, effectuez le cordon d'alimentation. Ne soumettez pas le produit à des chocs susceptibles de l'endommager. Tenir l'appareil à l'écart des environnements où il peut y avoir des gaz, vapeurs, des substances inflammables ou explosives.

INFORMATION GÉNÉRAL

ATTENTION: N'aspirez pas d'objets pointus ou pointus, inflammables ou nocifs, acides, matériaux combustibles tels que cigarettes, braises brûlantes, allumettes et cendres.

Si vous devez changer un filtre, assurez-vous que le remontage est correctement effectué; assurez-vous que les nouveaux filtres ne sont pas mouillés ou humides. Dans ce cas, attendez qu'il sèche complètement.

L'appareil convient à l'aspiration de petites quantités de liquide ou de surfaces humides. S'il y a du liquide dans le bac à poussière, ne renversez pas le produit pour éviter les fuites d'eau.

⚠ ATTENTION: pendant que l'appareil fonctionne, n'approchez pas l'entrée d'air des oreilles, des

yeux ou des objets fragiles tels que des vases, des outils, des équipements électroniques, etc.

Ne laissez jamais l'appareil sans surveillance pendant qu'il fonctionne. Utilisez toujours le bouton de fonctionnement pour allumer ou éteindre l'aspirateur.

N'obstruez pas les ouvertures de ventilation du produit.

En cas de surchauffe, ou si l'appareil produit de la fumée, une odeur ou des bruits inhabituels, éteignez-le immédiatement et vérifiez que le tuyau est libre d'obstacles. Si le tube est libre, contactez le centre de service pour vérifier l'appareil.

Ne pas immerger l'unité motrice dans l'eau ou d'autres liquides; nettoyez-la avec un chiffon humide.

Pour changer les accessoires ou effectuer des opérations de nettoyage et d'entretien, éteignez l'appareil.

Nettoyez régulièrement l'appareil pour obtenir de meilleures performances et une plus longue durée de vie.

Si l'adaptateur est cassé ou perdu, contactez un centre de service agréé pour le remplacer.

 **ATTENTION: faites très attention aux spécifications de l'adaptateur électrique si vous décidez de le changer. Une tension incorrecte peut endommager le moteur et raccourcir les fonctionnalités de l'appareil.**

DESCRIPTION AP16

- | | | |
|-----------------------|--------------------------------------|--------------------------|
| 1. Bouton de travail | 2. Lumière de charge | 3. Corps principal |
| 4. Entrée Charging | 5. Port d'aspiration | 6. Conteneur à poussière |
| 7. Filtre | 8. Bouton de libération du conteneur | |
| 9. Buse pour liquides | 10. Buse | 11. Socle de recharge |

FONCTIONNEMENT DE L'APPAREIL

Selon le type d'aspiration, insérez l'accessoire dans l'orifice d'aspiration (5) en le poussant jusqu'à ce qu'il soit bien fixé. Tournez l'interrupteur d'alimentation (1) sur "1" et commencez à passer l'aspirateur. Le feu de travail (2) s'allume en vert. À la fin de l'opération, placez le bouton d'alimentation (1) sur "0" et mettez l'aspirateur et l'adaptateur hors de portée des enfants.

ATTENTION: en cas d'aspiration sur des surfaces humides, vider toujours le bac à poussière (6) à la fin de l'opération. Vérifiez l'état du filtre, en prenant soin de le nettoyer ou de le remplacer s'il est endommagé. Ces mesures permettront de préserver la durée de vie de l'unité et d'améliorer les performances de vide.

ENTRETIEN ET NETTOYAGE

VIDAGE DU RÉCIPIENT À POUSSIÈRE. Lorsque la poussière atteint le niveau maximum à l'intérieur du récipient (6), il est nécessaire de l'enlever. Pour vider le conteneur, suivez les étapes ci-dessous:

Appuyez sur le bouton de déverrouillage pour ouvrir le bac à poussière (8) séparant le bac du corps principal. Retirez le filtre (7) en le tirant vers vous. Videz le récipient (6) dans la poubelle et rincez-le à l'eau du robinet. Séchez le récipient avant de l'installer sur l'appareil. **ATTENTION:** si vous travaillez sur des surfaces humides, videz toujours le récipient (6) à la fin de l'opération.

MAINTENANCE DU FILTRE. Il est recommandé de vérifier périodiquement l'état du filtre et s'il est sale, il doit être nettoyé comme décrit dans le paragraphe suivant:

- Appuyez sur le bouton de déverrouillage pour ouvrir le bac à poussière (8) et séparer le bac de l'unité.
- Retirez le filtre (7) en le tirant vers vous. Pour enlever la poussière du filtre, utilisez un aspirateur ou lavez-le à l'eau du robinet, en faisant attention de ne pas casser le filtre; il est recommandé de toujours le sécher complètement avant de le replacer à l'intérieur du récipient.

ATTENTION: lorsque le filtre (7) est épuisé, contactez un centre de service agréé pour le remplacer.

EN CHARGE

ATTENTION: utilisez uniquement l'adaptateur d'alimentation d'origine pour recharger l'appareil.

Si le chargeur est perdu ou endommagé contactez un centre de service agréé; il est recommandé de ne pas utiliser d'autres adaptateurs qui pourraient endommager la batterie et altérer le fonctionnement de l'appareil. Lorsque la charge est sur le point d'être épuisée, le voyant (2) clignote en vert. Lorsqu'il est vide, le voyant clignote alternativement en vert et en rouge. Dans ces cas, il est nécessaire de recharger.

Pour la charge, éteignez le produit en plaçant le bouton d'alimentation (2) en position "0", branchez l'adaptateur sur la prise de courant et placez l'aspirateur dans son logement dans la base de charge (11).

Le voyant (2) clignote en rouge si l'appareil est correctement connecté à l'adaptateur. Lorsqu'il est complètement chargé (environ 3 heures), le voyant devient vert.

ATTENTION : Les mesures suivantes préserveront la durée de vie de la batterie.

- A la première utilisation et pour les utilisations suivantes, la recharge complète prend environ 3 heures.
- Chargez et déchargez TOUJOURS complètement la batterie. Ne laissez JAMAIS la batterie déchargée : si l'appareil s'épuise, rechargez-le immédiatement. Faites au moins une recharge par mois.
- **ATTENTION :** si vous placez l'appareil sur le support, connectez l'adaptateur UNIQUEMENT lorsque vous souhaitez charger la batterie. Une fois la charge terminée, débranchez l'adaptateur.

La batterie a une durée de vie limitée. Lorsque la durée est raccourcie, les temps de charge augmentent. Si la batterie est faible même après la charge, cela signifie que son cycle est terminé et doit être remplacé. Dans ce cas, contactez un centre de service agréé.

CARACTÉRISTIQUES TECHNIQUES

- Adaptateur alimentation: IN AC 100-240V~50-60Hz - OUT DC 9.6V - 500mA
- Accessoires: buse, buse pour liquides.

TABLEAU TECHNIQUE ADAPTATEUR: SEU006A-096050

Tension d'entrée	100-240	V
Fréquence d'entrée	50-60	Hz
Tension de sortie	9.6 D.C.	V
Courant de sortie	0,5	A
Puissance de sortie	4.8	W
Rendement actif moyen	79.58	%
Efficacité à faible charge (10%)	N/A	%
Puissance absorbée à vide	0.05	W

RIFIUTI APPARECCHIATURE ELETTRICHE ED ELETTRONICHE

Al termine del suo periodo di vita, il prodotto va smaltito seguendo le direttive vigenti riguardo alla raccolta differenziata e non deve essere trattato come un normale rifiuto di nettezza urbana.

Il prodotto va smaltito presso i centri di raccolta autorizzati allo scopo, o restituito al rivenditore, qualora si voglia sostituire il prodotto con uno equivalente nuovo. Il costruttore si occuperà dello smaltimento del prodotto secondo quanto prescritto dalla legge. Il prodotto è composto di parti non biodegradabili e di sostanze potenzialmente inquinanti per l'ambiente se non correttamente smaltite; altre parti possono essere riciclate. E' dovere di tutti contribuire alla salute ecologica dell'ambiente seguendo le corrette procedure di smaltimento. Il simbolo mostrato a lato indica che il prodotto risponde ai requisiti richiesti dalle nuove direttive introdotte a tutela dell'ambiente (2002/96/EC, 2003/108/EC, 2002/95/EC, 2012/19/EC) e che deve essere smaltito correttamente al termine del suo periodo di vita. Chiedere informazioni al comune di residenza in merito alle zone dedicate allo smaltimento dei rifiuti. Chi non smaltisce il prodotto nel modo indicato ne risponde secondo le leggi vigenti. Se il prodotto è di piccole dimensioni (dimensioni esterne inferiori a 25cm) è possibile riportare il prodotto al rivenditore senza obbligo di nuovo acquisto.



WASTE OF ELECTRIC AND ELECTRONIC EQUIPMENT

The product is made of non-biodegradable and potentially polluting substances if not properly disposed of; other parts can be recycled. It's our duty to contribute to the ecological health of the environment following the correct procedures for disposal. The crossed out wheeled bin symbol indicates the product complies with the requirements of the new directives introduced to protect the environment (2002/96/EC, 2003/108/EC, 2002/95/EC, 2012/19/EC) and must be properly disposed at the end of its lifetime. If you need further information, ask for the dedicated waste disposal areas at your place of residence. Who does not dispose of the product as specified in this section shall be liable according to the law.

RESÍDUOS DE APARELHOS ELÉTRICOS E ELÉTRONICOS

O aparelho é composto de algumas partes não biodegradáveis e de substâncias potencialmente tóxicas para o ambiente, se não forem correctamente eliminadas; outras partes podem ser recicladas. É dever de todos contribuir para a saúde ecológica do ambiente. Observando os correctos procedimentos de eliminação. O símbolo mostrado ao lado indica que o aparelho responde aos requisitos exigidos pelas novas directivas introduzidas pela tutela do ambiente (2002/96/EC, 2003/108/EC, 2002/95/EC, 2012/19/EC) e que deve ser eliminado correctamente no final do seu período de vida. Peça informações na câmara municipal da sua área de residência, se precisar de saber a localização dos centros de recolha deste tipo de resíduos. Quem não eliminar o aparelho do modo indicado neste parágrafo responde segundo as leis em vigor.

RESIDUOS DE APARATOS ELÉCTRICOS Y ELECTRÓNICOS

El producto está hecho de sustancias no biodegradables y potencialmente contaminantes si no se desechan adecuadamente, otras partes pueden ser recicladas. Es nuestro deber de contribuir a la salud ecológica del medio ambiente siguiendo los procedimientos adecuados para su eliminación. El contenedor tachado símbolo indica que el producto cumple con los requisitos de las nuevas directivas adoptadas para proteger el medio ambiente (2002/96/CE, 2003/108/CE, 2002/95/CE, 2012/19/CE) y debe desecharse adecuadamente al final de su vida útil. Si necesita más información, pregunte por las áreas de disposición de residuos dedicados a su lugar de residencia. Quién no disponer del producto como se especifica en esta sección será responsable conforme a la ley.

RÉSIDUS D'APPAREILS ELÉTRIQUES ET ELÉTRONIQUES

L'appareil est composé par quelques parties non biodegradables et des substances potentiellement toxiques pour l'environnement, s'elles ne sont pas correctement éliminées; d'autres parties peuvent être recyclés. C'est le devoir de chacun contribuer à la santé écologique de l'environnement en observant les correctes procédures d'élimination. Le symbol montré à coté indique que l'appareil répond aux exigences des nouvelles directives introduites par la tutelle de l'environnement (2002/96/EC, 2003/108/EC, 2002/95/EC, 2012/19/EC) et qu'il doit être éliminé correctement à la fin de son période de vie. Demandez des informations chez votre mairie, si vous voulez savoir la localisation des centres de dépôt de ce type de résidus. Ceux qui n'éliminent pas l'appareil selon les indications de ce paragraphe répondront selon les termes des lois en vigueur.

Per conoscere l'assistenza più vicina a Voi, o richiedere questo manuale in formato elettronico, contattare il numero di telefono 0541/694246, fax 0541/756430, o l'indirizzo E-Mail assistentatecnica@trevidea.it e chiedere del responsabile Centri Assistenza.

To find the nearest service center, please call the telephone number 0541 694246, fax number 0541 756430 or contact us at assistentatecnica@trevidea.it asking for the service centers supervisor.

La TREVIDEA S.r.l. si riserva il diritto di apportare a questi apparecchi modifiche ELETTRICHE - TECNICHE - ESTETICHE e/o sostituire parti senza alcun preavviso, ove lo ritenesse più opportuno, per offrire un prodotto sempre più affidabile, di lunga durata e con tecnologia avanzata.

TREVIDEA S.r.l. si scusa inoltre per eventuali errori di stampa.

L'apparecchio è conforme ai requisiti richiesti dalle direttive dell'Unione Europea ed è pertanto marcato con il marchio CE

Appliance is conform to the pertinent European regulation and is therefore marked with the CE mark.



www.girmi.it

TREVIDEA S.r.l.

**TREVIDEA S.R.L. – Strada Consolare Rimini – San Marino n. 62 – 47924 – RIMINI
(RN) - ITALY**

MADE IN CHINA