

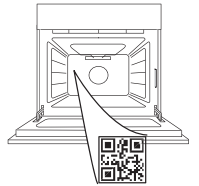

**THANK YOU FOR BUYING A WHIRLPOOL PRODUCT**  
 In order to receive a more complete assistance, please register your product on [www.whirlpool.eu/register](http://www.whirlpool.eu/register)

**PLEASE SCAN THE QR CODE ON YOUR APPLIANCE IN ORDER TO REACH MORE INFORMATION**



**Before using the appliance carefully read the Safety Instruction.**

## PRODUCT DESCRIPTION

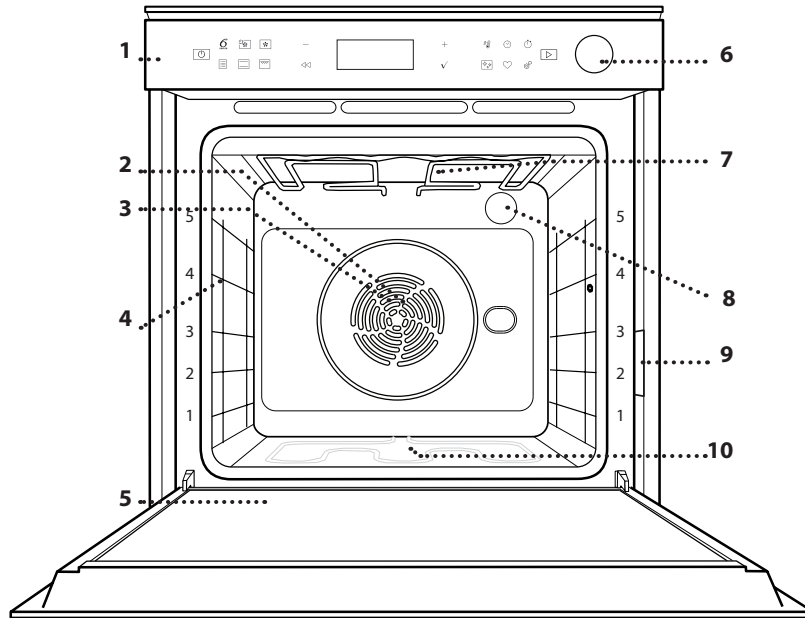

1. Control panel
2. Fan
3. Circular heating element (not visible)
4. Shelf guides (the level is indicated on the front of the oven)
5. Door
6. Water drawer
7. Upper heating element/grill
8. Lamp
9. Identification plate (do not remove)
10. Lower heating element (not visible)

## CONTROL PANEL DESCRIPTION

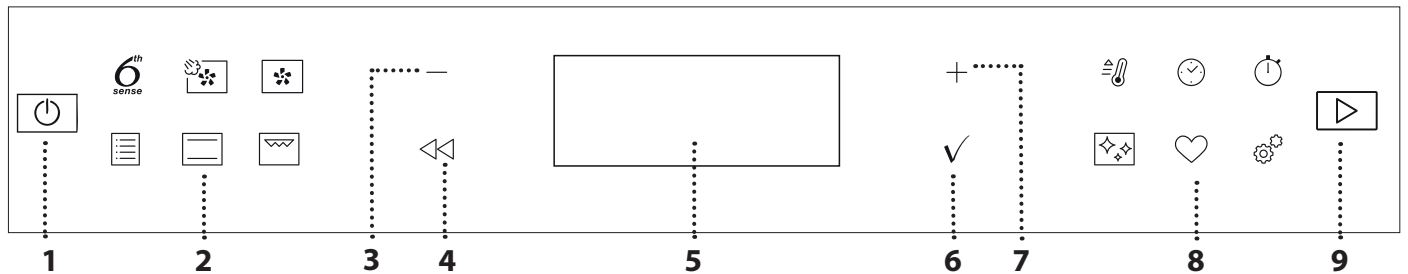

### 1. ON / OFF

For switching the oven on and off and for stopping an active function, a long press is needed.

### 2. FUNCTIONS DIRECT ACCESS

For quick access to the functions and menu.

### 3. NAVIGATION BUTTON MINUS

For scrolling through a menu and decreasing the settings or values of a function.

### 4. BACK

For returning to the previous screen.

During cooking, allows settings to be changed.

### 5. DISPLAY

For immediately starting a function.

### 6. CONFIRM

For confirming a selected function or a set value.

### 7. NAVIGATION BUTTON PLUS

For scrolling through a menu and increasing the settings or values of a function.

### 8. OPTIONS / FUNCTIONS DIRECT ACCESS

For quick access to the functions, duration, settings and favorites.

### 9. START

For starting a function using the specified or basic settings.

# ACCESSORIES

## WIRE SHELF

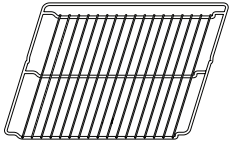

Use to cook food or as a support for pans, cake tins and other ovenproof items of cookware.

## DRIP TRAY

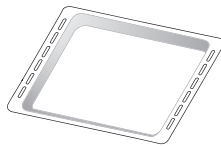

Use as an oven tray for cooking meat, fish, vegetables, focaccia, etc. or position underneath the wire shelf to collect cooking juices.

## BAKING TRAY

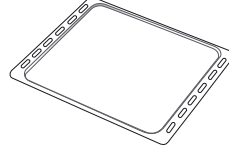

Use for cooking all bread and pastry products, but also for roasts, fish en papillote, etc.

## SLIDING RUNNERS\*

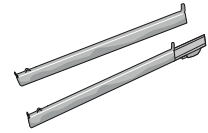

To facilitate inserting or removing accessories.

## AIR FRY TRAY \*

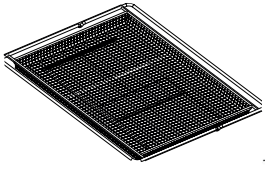

To be used when cooking foods with Air Fry function, with a baking tray positioned at a lower level to collect possible crumbs and drip. It can be cleaned in the dishwasher.

\* Available only on certain models

The number and the type of accessories may vary depending on which model is purchased.

Other accessories can be purchased separately; for orders and information contact the after sales service or [www.whirlpool.eu](http://www.whirlpool.eu).

## INSERTING THE WIRE SHELF AND OTHER ACCESSORIES

Insert the wire shelf horizontally by sliding it across the shelf guides, making sure that the side with the raised edge is facing upwards.

Other accessories, such as the drip tray and the baking tray, are inserted horizontally in the same way as the wire shelf.

## REMOVING AND REFITTING THE SHELF GUIDES

- To remove the shelf guides, lift the guides up and then gently pull the lower part out of its seating: The shelf guides can now be removed.
- To refit the shelf guides, first fit them back into their upper seating. Keeping them held up, slide them into the cooking compartment, then lower them into position in the lower seating.

## FITTING THE SLIDING RUNNERS (IF PRESENT)

Remove the shelf guides from the oven and remove the protective plastic from the sliding runners. Fasten the upper clip of the runner to the shelf guide and slide it along as far as it will go. Lower the other clip into position. To secure the guide, press the lower portion of the clip firmly against the shelf guide. Make sure that the runners can move freely. Repeat these steps on the other shelf guide on the same level.

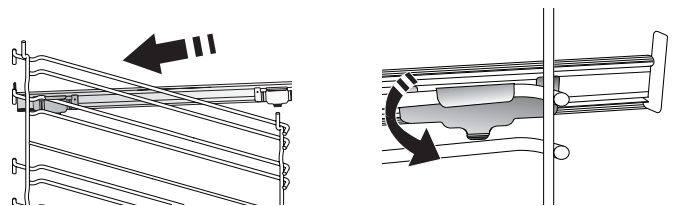

Please note: The sliding runners can be fitted on any level.



# FUNCTIONS

## 6<sup>th</sup> SENSE

These allow a fully automatic cooking for all types of food (Lasagna, Meat, Fish, Vegetables, Cakes & Pastries, Salty cakes, Bread, Pizza).

To get the best from this function, follow the indications on the relative cooking table.



### FORCED AIR + STEAM

Combining the properties of steam with those of the forced air, this function allows you to cook dishes pleasantly crispy and browned outside, but at the same time tender and succulent inside. To achieve the best cooking results, we recommend to select STEAM 1 level for bread and desserts, and STEAM 2 for meat, fish and vegetables.



### FORCED AIR

For cooking different foods that require the same cooking temperature on several shelves (maximum three) at the same time. This function can be used to cook different foods without odours being transferred from one food to another.



### TRADITIONAL FUNCTIONS

#### • CONVECT BAKE

For cooking meat, baking cakes with fillings on one shelf only.

#### • TURBO GRILL

For roasting large joints of meat (legs, roast beef, chicken). We recommend using a drip tray to collect the cooking juices: Position the pan on any of the levels below the wire shelf and add 500 ml of drinking water.

#### • FROZEN BAKE

The function automatically selects the ideal cooking temperature and mode for 5 different types of ready frozen food. The oven does not have to be preheated.

#### • SPECIAL FUNCTIONS

##### » AIR FRY

This function allows you to cook French fries, chicken nuggets and more using less oil, resulting pleasantly crispy. Heating elements cycle to properly heat the cavity, while the fan circulates hot air. Best expected cooking results can be achieved only by using an Air Fry tray (provided with some models). Position the food on the Air Fry tray in a single layer and follow Air Fry Cooking Table instructions for best performances. Avoid using more than one tray to prevent uneven cooking.

##### » RISING

For optimal proving of sweet or savoury dough. To maintain the quality of proving, do not activate the function if the oven is still hot following a cooking cycle.

##### » DEFROST

To speed up defrosting of food. Place food on the middle shelf. Leave food in its packaging to prevent it from drying out on the outside.

##### » KEEP WARM

For keeping just-cooked food hot and crisp.

##### » ECO FORCED AIR

For cooking stuffed roasting joints and fillets of meat on a single shelf. Food is prevented from drying out excessively by gentle, intermittent air circulation. When this ECO function is in use, the light will remain switched off during cooking. To use the ECO cycle and therefore optimise power consumption, the oven door should not be opened until the food is completely cooked.



### CONVENTIONAL

For cooking any kind of dish on one shelf only.



### GRILL

For grilling steaks, kebabs and sausages, cooking vegetables au gratin or toasting bread. When grilling meat, we recommend using a drip tray to collect the cooking juices: Position the tray on any of the levels below the wire shelf and add 500 ml of drinking water.



### FAST PREHEAT

For preheating the oven quickly.



### TIMERS

For editing function time values.



### MINUTEMINDER

For keeping time without activating a function.



### CLEANING

#### • DRAIN

For draining the boiler in order to prevent residual water remaining in there when the appliance will not be used for a certain period of time.

#### • DESCALE

For removing limescale deposits from the boiler. We recommend using this function at regular intervals. If you do not, a message will appear on the display reminding you to clean the oven.

#### • SMART CLEAN

The action of the steam released during this special low-temperature cleaning cycle allows dirt and food residues to be removed with ease. Pour 200 ml of drinking water on the bottom of the oven and only activate the function when the oven is cold.



## SETTINGS

For adjusting the oven settings.

When "ECO" mode is active the brightness of the display will be reduced to save energy and lamp switches off after 1 minute. It will be reactivated automatically whenever any of the buttons are pressed. When "DEMO" is "On" all commands are active and menus available but the oven doesn't heat up. To deactivate this mode, access "DEMO" from "SETTINGS" menu and select "Off".

By selecting "FACTORY RESET", the product switches off and then it returns to first switch on. All settings will be deleted.



## FAVORITES

For retrieving the list of 10 favorite functions.

## FIRST TIME USE

### 1. SELECT THE LANGUAGE

You will need to set the language and the time when you switch on the appliance for the first time: "English" will show on the display.

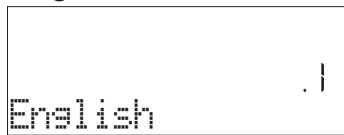

Press + or - to scroll through the list of available languages and select the one you require. Press ✓ to confirm your selection.

Please note: The language can subsequently be changed by selecting "LANGUAGE" in "SETTINGS" menu, available by pressing ⚙️.

### 2. SET THE POWER CONSUMPTION

The oven is programmed to consume a level of electrical power that is compatible with a domestic network that has a rating of more than 3 kW (16): If your household uses a lower power, you will need to decrease this value (13).

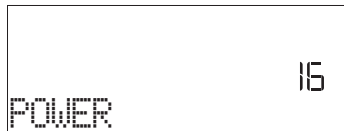

Press + or - to select 16 "High" or 13 "Low" and press ✓ to confirm.

### 3. SET THE TIME

After selecting the power, you will need to set the current time: The two digits for the hour will flash on the display.



Press + or - to set the current hour and press ✓: The two digits for the minutes will flash on the display. Press + or - to set the minutes and press ✓ to confirm.

Please note: You may need to set the time again following lengthy power outages. Select "CLOCK" in "SETTINGS" menu, available by pressing ⚙️.

### 4. SET THE WATER HARDNESS LEVEL

In order to allow the oven to work efficiently, and to guarantee that it regularly prompts the user to perform Descale cycle when needed, it is important to set the correct water hardness level. To set it, switch on the oven by pressing ⏻, press Settings ⚙️ and use navigation buttons + and - to select "WATER HARDNESS". Press ✓ to confirm. Use navigation buttons + and - to select the correct level for the water of your area, based on the following table:

WATER HARDNESS LEVELS TABLE				
Level		°dH German degrees	°fH French degrees	°Clark English degrees
1	Very soft	0-6	0-10	0-7
2	Soft	7-11	11-20	8-14
3	Mid	12-16	21-29	15-20
4	Hard	17-34	30-60	21-42
5	Very hard	35-50	61-90	43-62

Press ✓ to confirm.

For Water Hardness level, "Hard" is preset.

### 5. HEAT THE OVEN

A new oven may release odours that have been left behind during manufacturing: this is completely normal.

Before starting to cook food, we therefore recommend heating the oven with it empty in order to remove any possible odours. Remove any protective cardboard or transparent film from the oven and remove any accessories from inside it. Heat the oven to 200 °C for around one hour, ideally using a function with air circulation (e.g. "Forced Air" or "Convection Bake").

Please note: It is advisable to air the room after using the appliance for the first time.

# DAILY USE

## 1. SELECT A FUNCTION

Press  to switch on the oven: the display will show the last running main function or the main menu.

The functions can be selected by pressing the icon for one of the main functions or by scrolling through a menu: To select an item from a menu (the display will show the first available item), press + or - to select the desired one, then press  to confirm.

## 2. SET THE FUNCTION

After having selected the function you require, you can change its settings. The display will show the settings that can be changed in sequence. Pressing  allows you to change the previous setting again.

### TEMPERATURE / GRILL LEVEL / STEAM LEVEL

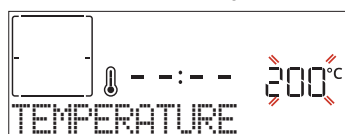

When the value flashes on the display, press + or - to change it, then press  to confirm and continue with the settings that follow (if possible).





In the same way, it is possible to set the grill level: There are three defined power levels for grilling: 3 (high), 2 (mid), 1 (low).

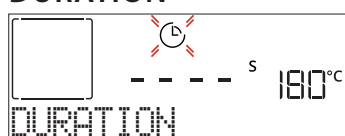

In "Forced Air + Steam" function, you can select the amount of steam from the following values: STEAM 1, STEAM 2.

Please note: Once the function has been activated, the temperature/grill level can be changed using + or - .

### DURATION



When the  icon flashes on the display, press + or - to set the cooking time you require and then press  to confirm. You do not have to set the cooking time if you want to manage cooking manually (untimed): Press  or  to confirm and start the function. By selecting this mode, you cannot program a delayed start.

Please note: You can adjust the cooking time that has been set during cooking by pressing  : press + or - to amend it and then press  to confirm.



### END TIME (START DELAY)

In many functions, once you have set a cooking time you can delay starting the function by programming its end time. The display shows the end time while the  icon flashes.



Press + or - to set the time you want cooking to end,

then press  to confirm and activate the function. Place the food in the oven and close the door: The function will start automatically after the period of time that has been calculated in order for cooking to finish at the time you have set.

Please note: Programming a delayed cooking start time will disable the oven preheating phase: The oven will reach the temperature you require gradually, meaning that cooking times will be slightly longer than those listed in the cooking table. During the waiting time, you can press + or - to amend the programmed end time or press  to change other settings. By pressing  , in order to visualize information, it is possible to switch between end time and duration.

### . 6<sup>th</sup> SENSE

These functions automatically select the best cooking mode, temperature and duration to cook, roast or bake all the dishes available.

When required, simply indicate the characteristic of food to obtain an optimal result.

### WEIGHT / HEIGHT / PIZZA (ROUND-TRAY-LAYERS)

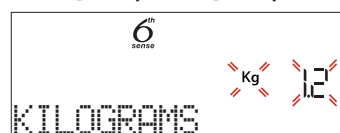



To set the function correctly, follow the indications on the display, when prompted, and press + or - to set the required value then press  to confirm.

### DONENESS / BROWNING

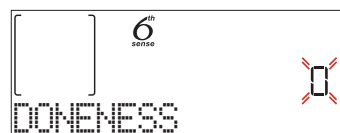
In some 6<sup>th</sup> Sense functions it is possible to adjust the doneness level.



When prompted, press + or - to select the desired level between rare (-1) and well done (+1). Press  or  to confirm and start the function.

In the same way, where allowed, in some 6<sup>th</sup> Sense functions, it's possible to adjust the browning level between low (-1) and high (1).

### . COOKING WITH STEAM

By selecting the "Forced Air + Steam" or one of the several 6<sup>th</sup> Sense dedicated recipes it is possible cook any kind of food thanks to the use of the steam.

Steam spreads more quickly and more evenly through food compared to just the hot air typical of Conventional Functions: this reduce cooking times, locking in food's precious nutrients and ensuring you obtain excellent, truly delicious results with all your recipes. Through the complete duration of the steam cooking the door must be kept closed.

To proceed with steam cooking, it will be necessary to provide water to the boiler located inside the oven using the extractable drawer on the control panel.

When requested on the display with "ADD WATER" indications, open the drawer by pressing the tilting cap. Once extracted, open drawer's lid and slowly pour in some drinking water until the notch corresponding to the level requested on the display (LEVEL 1 - 160 ml or LEVEL 2 - 300 ml, based on selected function) is reached. In any case, do not overfill the drawer exceeding the notch indicating Level 2. Close the drawer by pushing it carefully towards the panel until completely closed. The drawer must always remain closed, except for water filling.

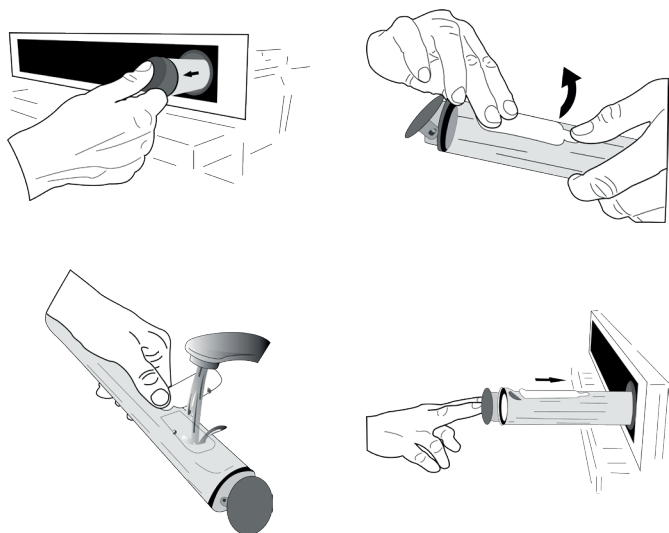

After the first filling, in case of longer cooking cycles, once water will have ran out, it could be necessary to add it again, in order to complete the cycle: the oven will prompt it in case it is needed. Avoid to fill the drawer when the oven is switched off, or up to it is requested from the display. We suggest emptying the drawer after the cooking steam cycle.

### 3. START THE FUNCTION

At any time, if the default values are those desired or once you have applied the settings you require, press to activate the function.

During the delay phase, by pressing the oven will ask if you want to skip this phase, starting immediately the function.

Please note: Once a function has been selected, the display will recommend the most suitable level for each function.

At any time you can stop the function that has been activated by pressing .

If the oven is hot and the function requires a specific maximum temperature, a message will shown on the display. Press to return to previous screen and select a different function or wait for a complete cooling.

### 4. PREHEATING

Some functions have an oven preheating phase: Once the function has started, the display indicates that the preheating phase has been activated.

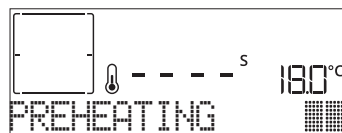

Once this phase has finished, an audible signal will sound and the display will indicate that the oven has reached the set temperature, requiring to "ADD FOOD". At this point, open the door, place the food in the oven, close the door and start cooking by pressing or .

Please note: Placing the food in the oven before preheating has finished may have an adverse effect on the final cooking result. Opening the door during the preheating phase will stop pause it.

The cooking time does not include a preheating phase. You can always change the temperature you want the oven to reach using + or - .

### 5. PAUSE COOKING / TURN OR CHECK FOOD

By opening the door, the cooking will be temporarily paused through deactivating heating elements.

To resume the cooking, close the door.

Some 6th Sense functions will require the food to be turned during cooking.



An audible signal will sound and the display shows the action to be done. Open the door, do the action prompted by the display and close the door, then press to continue cooking.

In the same way, at 10% of time before the end of cooking, the oven prompts you to check the food.



An audible signal will sound and the display shows the action to be done. Check the food, close the door and press or to continue cooking.

Please note: Press to skip these actions. Otherwise, if no action is done after a certain time the oven will continue the cooking.

### 6. END OF COOKING

An audible signal will sound and the display will indicate that cooking is complete.

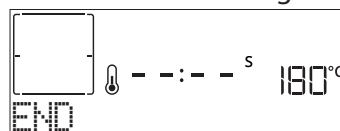

Press to continue cooking in manual mode (untimed) or press + to extend the cooking time by setting a new duration. In both cases, the cooking parameters will be retained.



## BROWNING

Some functions of the oven enable you to brown the surface of the food by activating the grill once cooking is complete.

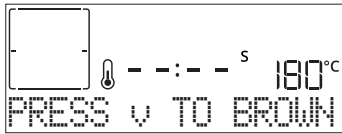

When the display shows the relevant message, if required press ✓ to start a five-minute browning cycle. You can stop the function at any time by pressing ⏻ to switch the oven off.

## FAVORITES

Once cooking is complete the display will prompt you to save the function in a number between 1 and 10 on your list of favorites.



If you would like to save a function as a favorite and store the current settings for future use, press ✓ otherwise, to ignore the request press ⬅.

Once ✓ has been pressed, press the + or - to select the number position, then press ✓ to confirm.

Please note: If the memory is full or the number chosen has already been taken, the oven will ask you to confirm overwriting the previous function.

To call up the functions you have saved at a later time, press ♥: The display will show your list of favorite functions.



Press + or - to select the function, confirm by pressing ✓, and then press ▶ to activate.

## CLEANING

### SMARTCLEAN

Press 🧼 to show "Smart Clean" on the display.

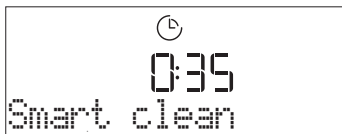

Press ▶ to activate the function: the display will prompt you to do all actions needed to obtain the best cleaning results: Follow the indications and then press ✓ when done. Once you have done all steps, when required press ▶ to activate the cleaning cycle.

Please note: It is recommended to do not open the oven door during the cleaning cycle to avoid a loss of water vapor that could get an adverse effect on the final cleaning result.

An appropriate message will start flashing on the display once the cycle has finished. Leave the oven to cool and then wipe and dry the interior surfaces with a cloth or sponge.

## DRAIN

The drain function allows the water to be drained in order to prevent stagnation in the boiler. This product has been developed in order to automatically run a drain cycle once cooking has been stopped/has ended.

Approximately 30min after the stop/end of cooking, the oven will automatically drain the system, moving the residual water into the drawer (be careful not to remove the drawer after cooking). Once done, the drawer can be extracted and emptied.

We recommend emptying the drawer as soon as the drain is completed, after the cooking cycle. If needed, a manual drain can in any case be executed by the user following the instruction below.



Select the "Drain" function with the water drawer properly inserted in the oven, press ▶ and wait for the cycle to automatically run. The average duration for full load drainage is about one minute. Once done, the drawer can be extracted and emptied.

Please note: to ensure that the water is cold, it is not possible to perform this activity before 30 minutes have elapsed from the last cycle (or the last time the product was powered). During this waiting time, the display will show the following feedback "WATER IS HOT"

## DESCALE

This special function, activated at regular intervals, allows you to keep the steam system in the best condition. Once the function is started, follow all the steps indicated on the display and press ▶ when done to start each phase. The average duration of the full function is around 100 minutes.

Please note: If the function is stopped at any time, the entire descaling cycle must be repeated.

The display will show you when it is time to run a Descale cycle (see the table below).

DESCALE MESSAGE	MEANING
<RECOMMENDED DESCALE> It appears after around 15 hours of steam cycles*	It is recommended to run a Descale cycle.
<PLEASE DESCALE> It appears after around 20 hours of steam cycles*	Descale is mandatory. It is not possible to run a Steam cycle until a Descale cycle will be carried out.

\*considering the default value (4 - Hard) of water hardness level. The number of hours of steam cycles that must pass before the Decale messages are shown depends on the water hardness level set on the appliance.

The descaling procedure can also be performed whenever the user desires a deeper cleaning of the internal steam circuit.

Before to run the descaling phase, the appliance will check if some residual water is contained into the boiler, and a Drain cycle could be performed, if needed. In this case, you will have to empty the drawer after the Drain cycle, before continuing with the Descale Phase.

Please note: to ensure that the water is cold, it is not possible to perform this activity before 30 minutes have elapsed from the last cycle (or the last time the product was powered).

During this waiting time, the display will show the following feedback "WATER IS HOT".

#### » PHASE 1/2: DESCALING (70 MIN)

When display will show <ADD 0.25 L OF SOLUTION>, please pour the descaling solution in the drawer. For best results in descaling, we recommend filling the tank with a solution composed of 75 g of the specific WPRO product and 250 ml of drinking water. Make sure the solution dissolves completely in the water so that no residue remains. WPRO descaler is the suggested professional product for the maintenance of the best performance of your steam function in the oven. For orders and information contact the after sales service or [www.whirlpool.eu](http://www.whirlpool.eu). Whirlpool will not be held responsible for any damage caused by the use of other cleaning products available on the market.

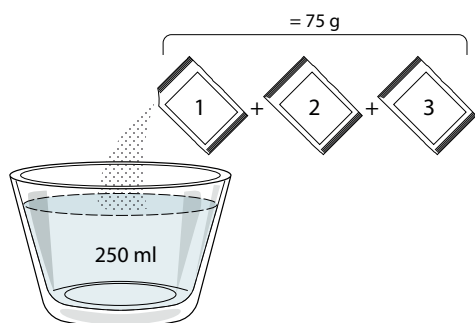

Once the descaling solution is poured inside the drawer, press to start the main descaling process. The descaling phases do not need you to stay in front of the appliance. After each phase is completed, an acoustical feedback will be played and the display will show instructions to proceed with the next phase.

Once the descaling phase has been completed, the boiler will be drained: the descaling solution used during this phase will be poured into the extractable drawer.

#### » PHASE 2/2: RINSING (30 min.)

To remove descale residuals from the drawer and the steam circuit, rinse cycle has to be done. When display shows <ADD 0.25 L OF WATER> fill the tank with 0,25 L of drinking water, then press to start the rinsing. Do not turn off the oven until all the steps required by the function have been completed.

When the message "DESCALING COMPLETED" appears on the display, please press OK to confirm.

Cooking functions cannot be activated during the cleaning cycle. Please note: A message will be shown

on display, to remind you to execute this operation regularly.

When Descale procedure is completed, it is suggested to dry the cavity from potential water residuals. It will be then possible to use all the steam functions.

Note: during the Descale cycle, some noise could potentially be heard since the oven pumps are activated in order to guarantee the optimal descale efficiency.

Once the maintenance cycle has started, do not remove the drawer unless requested by the appliance.

#### . MINUTEMINDER

When the oven is switched off, the display can be used as a timer. To activate this function, make sure that the oven is switched off and press + or - : The icon will flash on the display.

Press + or - to set the length of time you require and then press to activate the timer.



An audible signal will sound and the display will indicate once the minuteminder has finished counting down the selected time.

Please note: The minuteminder does not activate any of the cooking cycles. Press + or - to change the time set on the timer.

Once the minuteminder has been activated, you can also select and activate a function.

Press to switch on the oven and then select the function you require.

Once the function has started, the timer will continue to count down independently without interfering with the function itself.

Please note: During this phase, it isn't possible to see the minuteminder (only the icon will be displayed), that will continue counting down in background. To retrieve the minuteminder screen press to stop the function that is currently active.





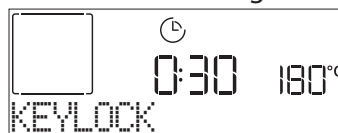

















#### . KEYLOCK

To lock the keypad, press and hold for at least five seconds. Do this again to unlock the keypad.



Please note: This function can also be activated during cooking. For safety reasons, the oven can be switched off at any time by pressing .

**6<sup>th</sup>**  
sense **COOKING TABLE**

FOOD CATEGORIES		SUGGESTED QUANTITY	TURN (of cook time)	LEVEL AND ACCESSORIES	
LASAGNA	-	0.5 - 3 kg	-	2 	
MEAT	Beef roasted	0.6 - 2 kg	-	3 	
	Hamburgers	1.5 - 3 cm	3/5	5 	4 
	Roasted	0.6 - 2.5 kg	-	3 	
	Chicken-roasted	0.6 - 3 kg	-	2 	
	Fillet & breast	1 - 5 cm	2/3	5 	4 
FISH	Fish fillets	0.5 - 3 (cm)	-	3 	2 
	Fillets-frozen	0.5 - 3 (cm)	-	3 	2 
VEGETABLES	Potatoes	0.5 - 1.5 kg	-	3 	
	Vegetable-roast	0.5 - 1.5 kg	-	3 	
	Vegetable-gratin	one tray	-	3 	
CAKES & PASTRIES	Sponge cake	0.5 - 1.2 kg	-	3 	
	Cookies	0.2 - 0.6 kg	-	3 	
	Tart	0.4 - 1.6kg	-	3 	
	Quiche	0.8 - 1.2 kg	-	2 	
PIZZA & BREAD	Thin pizza	round - tray	-	2 	
	Thick pizza	round - tray	-	2 	
	Pizza- frozen	1 - 4 layers	-	2 	
	Rolls 🍞	60 - 150 g each	-	3 	
	Big bread 🍞	0.7 - 2.0 kg	-	2 	

ACCESSORIES

  
Wire shelf

  
Oven tray or cake tin  
on wire shelf

  
Drip tray /  
Baking tray or oven  
tray on wire shelf

  
Drip tray / Baking tray

  
Drip tray with  
500 ml of water

  
Air fry





# FORCED AIR + STEAM COOKING TABLE

RECIPE	STEAM LEVEL	PREHEAT	TEMPERATURE (°C)	DURATION (MIN.)	SHELF AND ACCESSORIES
Shortbread / Cookies	STEAM 1	Yes	140 - 150	35 - 55	3 
Small cake / Muffin	STEAM 1	Yes	160 - 170	30 - 40	3 
Leavened cakes	STEAM 1	Yes	170 - 180	40 - 60	2 
Sponge cakes	STEAM 1	Yes	160 - 170	30 - 40	2 
Focaccia	STEAM 1	Yes	200 - 220	20 - 40	3 
Bread loaf	STEAM 1	Yes	170 - 180	70 - 100	3 
Small bread	STEAM 1	Yes	200 - 220	30 - 50	3 
Baguette	STEAM 1	Yes	200 - 220	30 - 50	3 
Roast potatoes	STEAM 2	Yes	200 - 220	50 - 70	3 
Veal / Beef / 1 kg	STEAM 2	Yes	180 - 200	60 - 100	3 
Veal / Beef / (pieces)	STEAM 2	Yes	160 - 180	60 - 80	3 
Roast Beef rare 1 kg	STEAM 2	Yes	200 - 220	40 - 50	3 
Roast Beef rare 2 kg	STEAM 2	Yes	200	55 - 65	3 
Leg of lamb	STEAM 2	Yes	180 - 200	65 - 75	3 
Stewed knuckles	STEAM 2	Yes	160 - 180	85 - 100	3 
Chicken / guinea fowl / duck 1 - 1.5 kg	STEAM 2	Yes	200 - 220	50 - 70	3 
Chicken / guinea fowl / duck (pieces)	STEAM 2	Yes	200 - 220	55 - 65	3 
Stuffed vegetables (tomatoes, courgettes, aubergines)	STEAM 2	Yes	180 - 200	25 - 40	3 
Fish fillet	STEAM 2	Yes	180 - 200	15 - 30	3 

## ACCESSORIES

  
Wire shelf

  
Oven tray or cake tin  
on wire shelf























  
Drip tray / Baking tray  
or oven tray on wire  
shelf

  
Drip tray / Baking tray

  
Drip tray with 500 ml  
of water

  
Air fry

# AIR FRY COOKING TABLE

RECIPE	FUNCTION	SUGGESTED QUANTITY	PREHEAT	TEMPERATURE (°C)	DURATION (Min.)	SHELF AND ACCESSORIES
Frozen French Fries		650-850g	Yes	200	25 - 30	L4  L1 
Homemade Fries		300 - 800g	Yes	200	20 - 40	L4  L1 
Fresh Breaded Zucchini		400g	Yes	200	15 - 20	L4  L1 
Mixed Vegetables		300 - 800g	Yes	200	20 - 30	L4  L1 
Frozen Chicken Nuggets		500g	Yes	200	15 - 20	L4  L1 
Breaded Chicken Breast		1 - 4cm	Yes	200	20 - 40	L4  L1 
Frozen Fish Sticks		500g	Yes	220	15 - 20	L4  L1 
Breaded Cutlet		1 - 4cm	Yes	220	20 - 50	L4  L1 

For cooking fresh or homemade foods, spread the oil evenly.

We suggest adding an empty tray on L1 in order to collect eventual grease residual coming from the Air fry tray during the cooking.

In order to guarantee uniform cooking results, mix food halfway through the recommended cooking time.

FUNCTIONS



Conventional



Forced air



Convection bake



Grill



TurboGrill



























































































Eco Forced air



Air Fry

# COOKING TABLE

RECIPE	FUNCTION	PREHEAT	TEMPERATURE (°C)	DURATION (MIN.)	SHELF AND ACCESSORIES
Leavened cakes / Sponge cakes		Yes	170	30 - 50	2 
		Yes	160	30 - 50	2 
		Yes	160	30 - 50	4  1 
Filled cakes (cheesecake, strudel, apple pie)		Yes	160 - 200	30 - 85	3 
		Yes	160 - 200	35 - 90	4  1 
Cookies / Shortbread		Yes	150	20 - 40	3 
		Yes	140	30 - 50	4 
		Yes	140	30 - 50	4  1 
		Yes	135	40 - 60	5  3  1 
Small cakes / Muffin		Yes	170	20 - 40	3 
		Yes	150	30 - 50	4 
		Yes	150	30 - 50	4  1 
		Yes	150	40 - 60	5  3  1 
Choux buns		Yes	180 - 200	30 - 40	3 
		Yes	180 - 190	35 - 45	4  1 
		Yes	180 - 190	35 - 45 *	5  3  1 
Meringues		Yes	90	110 - 150	3 
		Yes	90	130 - 150	4  1 
		Yes	90	140 - 160 *	5  3  1 
Pizza / Bread / Focaccia		Yes	190 - 250	15 - 50	2 
		Yes	190 - 230	20 - 50	4  1 
Pizza (Thin, thick, focaccia)		Yes	220 - 240	25 - 50 *	5  3  1 
Frozen pizza		Yes	250	10 - 15	3 
		Yes	250	10 - 20	4  1 
		Yes	220 - 240	15 - 30	5  3  1 
Savoury pies (vegetable pie, quiche)		Yes	180 - 190	45 - 55	3 
		Yes	180 - 190	45 - 60	4  1 
		Yes	180 - 190	45 - 70 *	5  3  1 
Vols-au-vent / Puff pastry crackers		Yes	190 - 200	20 - 30	3 
		Yes	180 - 190	20 - 40	4  1 
		Yes	180 - 190	20 - 40 *	5  3  1 

FUNCTIONS

 Conventional

 Forced air

 Convection bake

 Grill

 TurboGrill

 Eco Forced air

 Air Fry

RECIPE	FUNCTION	PREHEAT	TEMPERATURE (°C)	DURATION (Min.)	SHELF AND ACCESSORIES
Lasagne / Flans / Baked pasta / Cannelloni		Yes	190 - 200	45 - 65	3
Lamb / Veal / Beef 1 kg		Yes	190 - 200	80 - 110	3
Chicken / Rabbit / Duck 1 kg		Yes	200 - 230	50 - 100	3
Turkey / Goose 3 kg		Yes	190 - 200	80 - 130	2
Baked fish / en papillote (fillets, whole)		Yes	180 - 200	40 - 60	3
Stuffed vegetables (tomatoes, courgettes, aubergines)		Yes	180 - 200	50 - 60	2
Toast		—	3 (High)	3 - 6	5
Fish fillets / Steaks		—	2 (Mid)	20 - 30 **	4 3
Sausages / Kebabs / Spare ribs / Hamburgers		—	2 - 3 (Mid - High)	15 - 30 **	5 4
Roast chicken 1-1.3 kg		—	2 (Mid)	55 - 70 ***	2 1
Leg of lamb / Shanks		—	2 (Mid)	60 - 90 ***	3
Roast potatoes		—	2 (Mid)	35 - 55 ***	3
Vegetable gratin		—	3 (High)	10 - 25	3
Complete meal: Fruit tart (level 5) / lasagne (level 3) / meat (level 1)		Yes	190	40 - 120 *	5 3 1
Lasagna & Meat		Yes	200	50 - 100 *	4 1
Meat & Potatoes		Yes	200	45 - 100 *	4 1
Fish & Vegetables		Yes	180	30 - 50 *	4 1
Stuffed roasting joints		—	200	80 - 120 *	3
Cuts of meat (rabbit, chicken, lamb)		—	200	50 - 100 *	3

\* Estimated length of time: dishes can be removed from the oven at different times depending on personal preference.

\*\* Turn food halfway through cooking.

\*\*\* Turn food two thirds of the way through cooking (if necessary).

#### HOW TO READ THE COOKING TABLE

The table lists the best function, accessories and level to use to cook different types of food.

Cooking times start from the moment food is placed in the oven, excluding preheating (where required).

Cooking temperatures and times are approximate and depend on the amount of food and the type of accessory used.

Use the lowest recommended settings to begin with and, if the food is not cooked enough, then switch to higher settings.

Use the accessories supplied and preferably darkcoloured metal cake tins and baking trays. You can also use Pyrex or stoneware pans and accessories, but bear in mind that cooking times will be slightly longer.

#### ACCESSORIES

Wire shelf

Oven tray or cake tin on wire shelf

Drip tray / Baking tray or oven tray on wire shelf

Drip tray / Baking tray

Drip tray with 500 ml of water

Air fry

---

# CLEANING AND MAINTENANCE

---

Make sure that the oven has cooled down before carrying out any maintenance or cleaning.  
Do not use steam cleaners.

Do not use wire wool, abrasive scourers or abrasive/corrosive cleaning agents, as these could damage the surfaces of the appliance.

Wear protective gloves.  
The oven must be disconnected from the mains before carrying out any kind of maintenance work.

## EXTERIOR SURFACES

. Clean the surfaces with a damp microfibre cloth. If they are very dirty, add a few drops of pH-neutral detergent. Finish off with a dry cloth.

. Do not use corrosive or abrasive detergents. If any of these products inadvertently comes into contact with the surfaces of the appliance, clean immediately with a damp microfibre cloth.

## INTERIOR SURFACES

. After every use, leave the oven to cool and then clean it, preferably while it is still warm, to remove any deposits or stains caused by food residues. To dry any condensation that has formed as a result of cooking foods with a high water content, let the oven to cool completely and then wipe it with a cloth or sponge.

. Activate the "Smart Clean" function for optimum cleaning of the internal surfaces.

. Clean the glass in the door with a suitable liquid detergent.

. The oven door can be removed to facilitate cleaning.

## ACCESSORIES



Soak the accessories in a washing-up liquid solution after use, handling them with oven gloves if they are still hot. Food residues can be removed using a washing-up brush or a sponge.

## WATER DRAWER MAINTENANCE

Caution: The water drawer is not suitable for dishwasher use: risk of damage!

At the end of each cooking cycle with steam, after about 30 min the oven automatically performs a drain cycle lasting about one minute, thus transferring all the water in the system to the extractable drawer. Once completed the auto-drain, proceed as follows:

1. Press the top of the drawer front cap, indicated with a recess, to pull out the handle
2. Grasp the handle and pull out the water drawer.
3. Remove the lid of the water drawer.
4. Empty the water drawer and clean it.
5. Dry the different components by using a soft cloth.
6. If necessary, allow the drawer to air dry without closing it with the lid.
7. Replace the water drawer lid.
8. Re-insert the washed and dried removable water drawer into its housing making sure to push it all the way down
9. Press the bottom of the drawer front cap to reposition the handle.

Note: If needed, a manual drain cycle can be performed: press the Cleaning icon  on the UI panel and by navigating with the + and - buttons, select the Drain option and press the icon  to start. The oven will drain the water in the system, conveying it to the extractable drawer.

Note: Avoid to leave the water in the system more than 2 days.

Use only room temperature water when filling the water drawer: hot water may affect the operation of the steam system. Use only drinking water.

## BOILER

To ensure that the oven always works at optimum performance and to help prevent the build-up of limescale deposits over time, we recommend using the "Drain" and "Descal" functions regularly.

After a long period of non-use of the "Forced Air + Steam" function, it is highly suggested to activate a cooking cycle with the empty oven by filling completely the tank.

---

## REPLACING THE LIGHT

1. Disconnect the oven from the power supply.
2. Unscrew the cover from the light, replace the bulb and screw the cover back on the light.
3. Reconnect the oven to the power supply.

Please note: 40 W/230 ~ V type G9, T300°C halogen bulbs. The bulb used in the product is specifically designed for domestic appliances and is not suitable for general room lighting within the home. Light bulbs are available from our After-sales Service.

- If using halogen bulbs, do not handle them with your bare hands as your fingerprints could cause damage. Do not use the oven until the light cover has been refitted.

## REMOVING AND REFITTING THE DOOR

1. To remove the door, open it fully and lower the catches until they are in the unlock position.

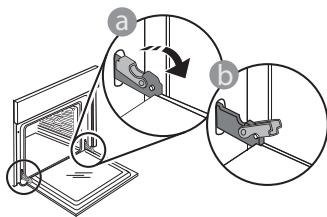

2. Close the door as much as you can. Take a firm hold of the door with both hands – do not hold it by the handle. Simply remove the door by continuing to close it while pulling it upwards at the same time until it is released from its seating. Put the door to one side, resting it on a soft surface.

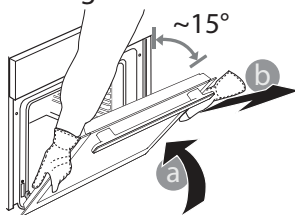

3. Refit the door by moving it towards the oven, aligning the hooks of the hinges with their seating and securing the upper part onto its seating.
4. Lower the door and then open it fully. Lower the catches into their original position: Make sure that you lower them down completely.

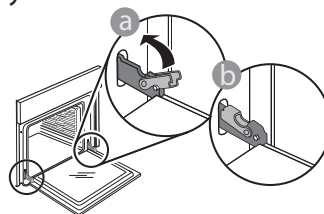

Apply gentle pressure to check that the catches are in the correct position.

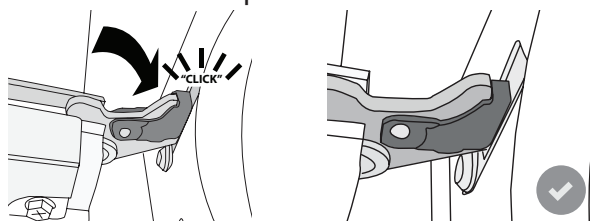

5. Try closing the door and check to make sure that it lines up with the control panel. If it does not, repeat the steps above: The door could become damaged if it does not work properly.

## TROUBLESHOOTING

PROBLEM	POSSIBLE CAUSE	SOLUTION
The oven is not working.	Power cut. Disconnection from the mains.	Check for the presence of mains electrical power and whether the oven is connected to the electricity supply. Turn off the oven and restart it to see if the fault persists.
The display shows the letter "F" followed by a number or letter.	Oven failure.	Contact your nearest Client After-sales Service Centre and state the number following the letter "F".
The oven does not heat up. The function does not start.	"DEMO" mode is running.	Access "DEMO" from "SETTINGS" and select "Off".
The light switches off.	"ECO" mode is "On".	Access "ECO" from "SETTINGS" and select "Off".
The door will not open.	Cleaning cycle in progress.	Wait for the function to finish and for the oven to cool down.
Drain pump activation some minutes after end/stop of steam cycle	Expected automatic water drain	No action needed.

Policies, standard documentation and additional product information can be found by:

- Using the QR code in your appliance
- Visiting our website [docs.whirlpool.eu](https://docs.whirlpool.eu)
- Alternatively, **contact our After-sales Service** (See phone number in the warranty booklet). When contacting our After-sales Service, please state the codes provided on your product's identification plate.

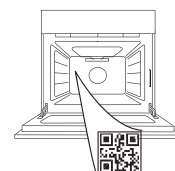

Whirlpool



400011668931 REV. A



**GRAZIE PER AVER ACQUISTATO UN  
PRODOTTO WHIRLPOOL**

Per ricevere un'assistenza più completa, registrare il prodotto su [www.whirlpool.eu/register](http://www.whirlpool.eu/register)

**SCANSIONARE IL CODICE QR  
SUL PROPRIO APPARECCHIO  
PER OTTENERE MAGGIORI  
INFORMAZIONI**

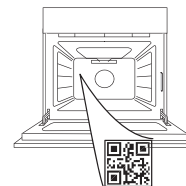

**Prima di utilizzare l'apparecchio leggere attentamente le istruzioni di sicurezza.**

## DESCRIZIONE DEL PRODOTTO

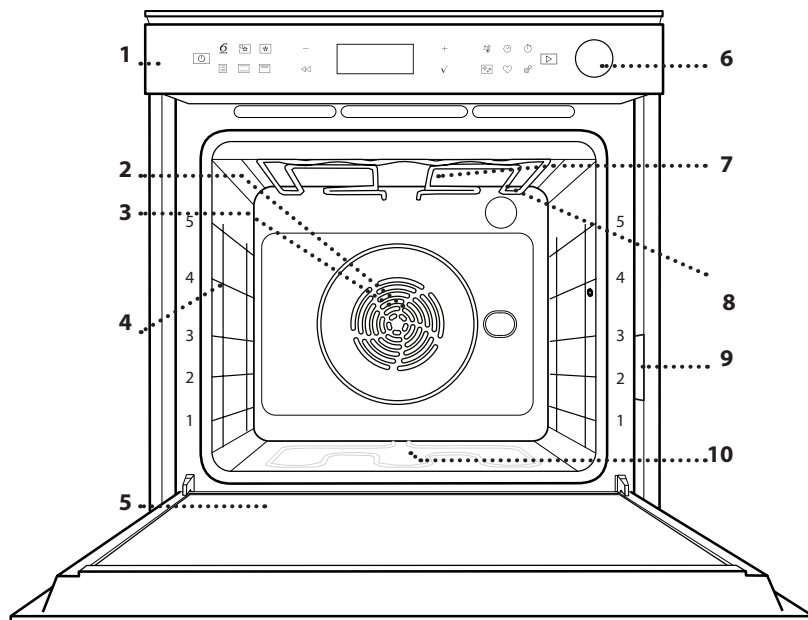

1. Pannello dei comandi
2. Ventola
3. Resistenza circolare (non visibile)
4. Griglie laterali (il livello è indicato sulla parte frontale del forno)
5. Porta
6. Cassetto per l'acqua
7. Resistenza superiore / grill
8. Luce
9. Targhetta matricola (da non rimuovere)
10. Resistenza inferiore (non visibile)

## DESCRIZIONE DEL PANNELLO COMANDI

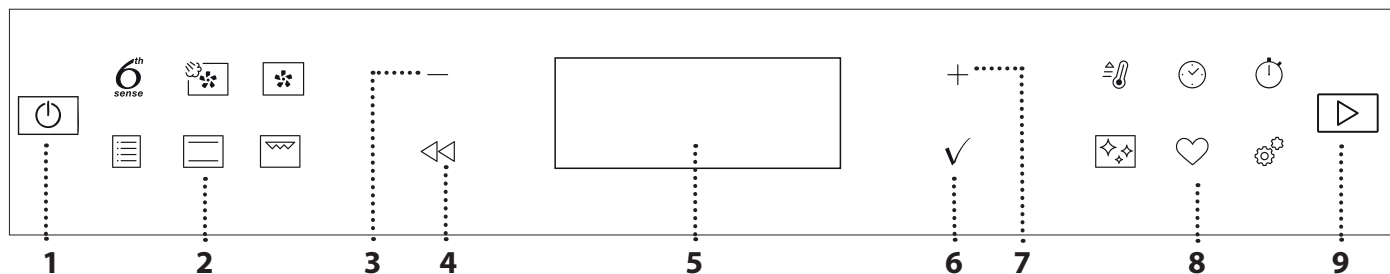

### 1. ON / OFF

Per accendere e spegnere il forno e per interrompere una funzione attiva, è necessaria una pressione prolungata.

### 2. TASTI DI ACCESSO DIRETTO ALLE FUNZIONI

Per accedere rapidamente alle funzioni e al menu.

### 3. TASTO DI NAVIGAZIONE MENO

Per scorrere i menu e ridurre le impostazioni o i valori delle funzioni.

### 4. INDIETRO

Per tornare alla schermata precedente.

Durante la cottura, permette di modificare le impostazioni.

### 5. DISPLAY

Per avviare immediatamente una funzione.

### 6. CONFERMA

Per confermare la selezione di una funzione o un valore impostato.

### 7. TASTO DI NAVIGAZIONE PIÙ

Per scorrere i menu e aumentare le impostazioni o i valori delle funzioni.

### 8. TASTI DI ACCESSO DIRETTO A OPZIONI E FUNZIONI

Per impostare rapidamente le funzioni, la durata, le impostazioni e i preferiti.

### 9. AVVIO

Per avviare una funzione utilizzando le impostazioni specificate o quelle di base.



# ACCESSORI

## GRIGLIA

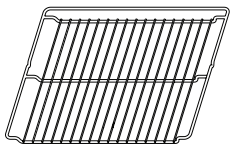

Utilizzare per cuocere gli alimenti o come supporto per teglie, tortiere e altre pentole da forno.

## LECCARDA

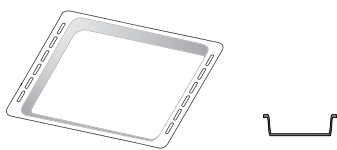

Utilizzare come teglia da forno per cucinare carne, pesce, verdure, focacce, ecc. o posizionare sotto la griglia per raccogliere i succhi di cottura.

## TEGLIA

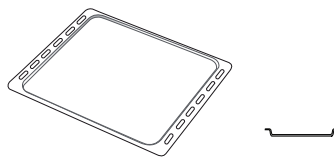

Utilizzare per la cottura di tutti i prodotti di panetteria e pasticceria, ma anche per arrostiti, pesce en papillote, ecc.

## GUIDE DI SCORRIMENTO\*

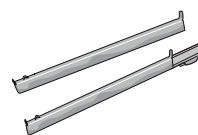

Per facilitare l'inserimento o la rimozione degli accessori.

## LECCARDA AIR FRY \*

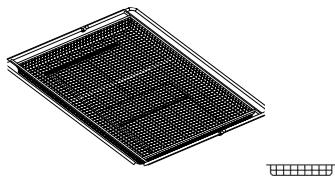

Da utilizzare quando si cucinano alimenti con la funzione Air Fry, con una teglia posizionata a un livello inferiore per raccogliere eventuali briciole e sgocciolamenti.

Può essere lavata in lavastoviglie.

\* Disponibile solo su alcuni modelli

Il numero e il tipo di accessori possono variare a seconda del modello acquistato.

Altri accessori possono essere acquistati separatamente; Per ordini e informazioni, contattare il Servizio Assistenza o [www.whirlpool.eu](http://www.whirlpool.eu).

## INSERIRE LA GRIGLIA E GLI ALTRI ACCESSORI

Inserire la griglia orizzontalmente facendola scivolare sulle griglie laterali inserendo dapprima il lato rialzato orientato verso l'alto.

Gli altri accessori, come la leccarda o la teglia, si inseriscono orizzontalmente come la griglia.

## RIMUOVERE E RIMONTARE LE GRIGLIE LATERALI

- Per togliere le griglie, sollevarle e sganciare la parte inferiore dalla sede tirandola leggermente: a questo punto è possibile rimuovere le griglie.
- Per rimontare le griglie, inserirle dapprima nelle sedi superiori. Avvicinarle alla cavità tenendo sollevato, quindi abbassarle in posizione nelle sedi inferiori.

## MONTARE LE GUIDE SCORREVOLI (SE PRESENTI)

Togliere dal forno le griglie laterali e rimuovere la protezione in plastica dalle guide scorrevoli.

Ancorare alla griglia laterale la clip superiore della guida e farla scivolare fino a fine corsa. Abbassare l'altra clip in posizione. Per fissare la guida, premere la parte inferiore della clip contro la griglia laterale. Assicurarsi che le guide possano scorrere liberamente. Ripetere questa operazione sull'altra griglia laterale, allo stesso livello.

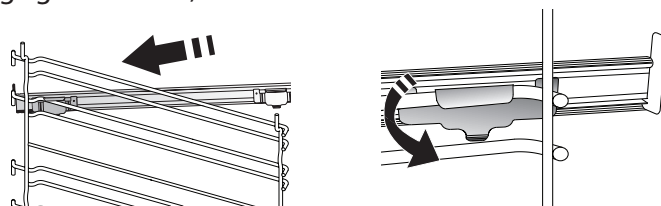

Nota: Le guide scorrevoli possono essere montate a qualsiasi livello.

# FUNZIONI

## 6<sup>th</sup> SENSE

Questa funzione permette la cottura completamente automatica di tutte le pietanze (lasagne, carne, pesce, verdure, torte e dolci, torte salate, pane, pizza).

Per utilizzare al meglio questa funzione si raccomanda di seguire le indicazioni della tabella di cottura.

### TERMOVENTILATO + VAPORE

Combinando le proprietà del vapore con quelle della cottura termoventilata, questa funzione permette di ottenere una cottura piacevolmente croccante e dorata all'esterno mantenendo l'interno tenero e succoso. Per ottenere i migliori risultati di cottura, si consiglia di selezionare il livello VAPORE 1 per pane e dolci, e VAPORE 2 per carne, pesce e verdure.

### TERMOVENTILATO

Per cuocere contemporaneamente su più ripiani (massimo tre) alimenti diversi che richiedono la medesima temperatura di cottura. Questa funzione permette di eseguire la cottura senza trasmissione di odori da un alimento all'altro.

### FUNZIONI TRADIZIONALI

#### • VENTILATO

Per cuocere carni o torte ripiene su un solo ripiano.

#### • TURBO GRILL

Per arrostitire grandi tagli di carne (cosce, roast beef, pollo). Si consiglia di utilizzare una leccarda per raccogliere il liquido di cottura: posizionarla un livello sotto la griglia e aggiungere 500 ml di acqua potabile.

#### • CIBI SURGELATI

Questa funzione seleziona automaticamente la temperatura e la modalità di cottura ottimali per 5 diverse categorie di alimenti pronti surgelati. Non è necessario preriscaldare il forno.

#### • FUNZIONI SPECIALI

##### » AIR FRY

Questa funzione consente di cuocere patate fritte, nugget di pollo e altro ancora utilizzando meno olio, ottenendo un risultato piacevolmente croccante. Gli elementi riscaldanti si attivano per riscaldare adeguatamente la cavità, mentre la ventola fa circolare l'aria calda. I migliori risultati di cottura previsti si ottengono solo utilizzando una leccarda Air Fry (fornita con alcuni modelli). Posizionare gli alimenti sulla leccarda Air Fry in un unico strato e seguire le istruzioni della tabella di cottura Air Fry per ottenere le migliori prestazioni. Evitare di utilizzare più di una leccarda per evitare una cottura non uniforme.

##### » LIEVITAZIONE

Per ottenere una lievitazione ottimale di impasti dolci o salati. Allo scopo di preservare la qualità della lievitazione, non attivare la

funzione se il forno è ancora caldo dopo un ciclo di cottura.

##### » DEFROST (SCONGELAMENTO)

Per velocizzare lo scongelamento degli alimenti. Posizionare gli alimenti sul ripiano intermedio. Si suggerisce di lasciare l'alimento nella sua confezione per impedire che si asciughi eccessivamente all'esterno.

##### » TIENI IN CALDO

Per mantenere caldi e croccanti cibi appena cotti.

##### » ECO TERMOVENTILATO

Per cuocere arrostiti ripieni e filetti di carne in pezzi su un solo ripiano. La circolazione intermittente dell'aria impedisce un'eccessiva asciugatura degli alimenti. In questa funzione ECO la luce rimane spenta durante la cottura. Per utilizzare il ciclo ECO e ottimizzare quindi i consumi energetici, la porta forno non deve essere aperta fino a completamento della cottura del cibo.

### STATICO

Per cuocere qualsiasi tipo di pietanza su un solo ripiano.

### GRILL

Per grigliare bistecche, spiedini e salsicce, cucinare verdure gratinate o tostare il pane. Per la grigliatura delle carni, si consiglia di utilizzare una leccarda per raccogliere il liquido di cottura: posizionare la leccarda un livello sotto la griglia e aggiungere 500 ml di acqua potabile.

### PRERISC RAPIDO

Per preriscaldare rapidamente il forno.

### TIMERS (TIMER)

Per modificare i tempi di cottura delle funzioni.

### MINUTEMINDER (CONTA MINUTI)

Per impostare il timer senza attivare una funzione.

### PULIZIA

#### • SCARICO ACQUA

Per svuotare la caldaia ed evitare che rimanga dell'acqua residua quando l'apparecchio non viene utilizzato per un certo lasso di tempo.

#### • DECALCIF.

Per rimuovere i depositi di calcare dalla caldaia. Si consiglia di attivare la funzione a intervalli regolari. In caso contrario, sul display comparirà un messaggio per ricordare che è necessario pulire il forno.

#### • SMART CLEAN

L'azione del vapore rilasciato durante questo speciale ciclo di pulizia a bassa temperatura permette di rimuovere facilmente sporco e residui di cibo. Versare 200 ml di acqua potabile sul fondo del forno, attivando la funzione a forno freddo.



## IMPOSTAZIONI

### Per regolare le impostazioni del forno.

Attivando la modalità "ECO", la luminosità del display si riduce e la luce si spegne dopo 1 minuto per risparmiare energia. Verrà riattivata automaticamente ogni volta che si preme uno dei pulsanti. Quando "DEMO" è "On", tutti i comandi sono attivi e i menu disponibili, ma il forno non si riscalda. Per disattivare questa modalità, accedere a "DEMO" dal menu "IMPOSTAZIONI" e scegliere "Off".

Selezionando "RESET", l'apparecchio si spegne e vengono ripristinate le impostazioni della prima accensione. Tutte le impostazioni successive vengono cancellate.



## PREFERITI

Per richiamare la lista delle 10 funzioni preferite.

## PRIMO UTILIZZO

### 1. SELEZIONE DELLA LINGUA

Alla prima accensione, è necessario impostare lingua e ora: Sul display compare "English".



Premere + o — per scorrere tra le lingue disponibili e selezionare quella desiderata.

Premere ✓ per confermare la selezione.

Nota: la lingua potrà essere cambiata successivamente selezionando "LINGUA" nel menu "IMPOSTAZIONI", accessibile premendo ⚙️.

### 2. IMPOSTARE L'ASSORBIMENTO DI POTENZA

Il forno è programmato per assorbire una potenza elettrica compatibile con una rete domestica di capacità superiore a 3 kW (16): nel caso si disponga di una potenza inferiore, è necessario diminuire questo valore (13).

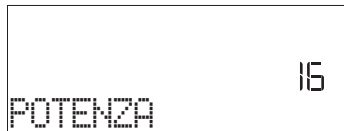

Premere + o — per selezionare 16 "Alto" o 13 "Basso" e premere ✓ per confermare.

### 3. IMPOSTARE L'ORA

Dopo avere selezionato la potenza, è necessario impostare l'ora: sul display lampeggiano le due cifre relative all'ora.



Premere + o — per impostare l'ora corrente e premere ✓: sul display lampeggiano le due cifre relative ai minuti.

Premere + o — per impostare i minuti e premere ✓ per confermare.

Nota: dopo una prolungata interruzione di corrente potrebbe essere necessario impostare nuovamente l'ora. Selezionare "OROLOGIO" nel menu "IMPOSTAZIONI", accessibile premendo ⚙️.

### 4. IMPOSTARE IL LIVELLO DI DUREZZA DELL'ACQUA

Per consentire al forno di funzionare in modo efficiente e per garantire che richieda regolarmente all'utente di eseguire il ciclo di decalcificazione quando necessario, è importante impostare il corretto livello di durezza dell'acqua. Per impostarlo, accendere il forno premendo , premere Settings (Impostazioni) ⚙️ e usare i pulsanti di navigazione + e — per selezionare "WATER HARDNESS" (Durezza dell'acqua). Confermare con il tasto ✓. Utilizzare i pulsanti di navigazione + e — per selezionare il livello corretto per l'acqua della propria zona, in base alla tabella seguente:

TABELLA DEI LIVELLI DI DUREZZA DELL'ACQUA				
Livello		°dH Gradi tedeschi	°fH Gradi francesi	°Clark Gradi inglesi
1	Molto dolce	0-6	0-10	0-7
2	Dolce	7-11	11-20	8-14
3	Medio	12-16	21-29	15-20
4	Dura	17-34	30-60	21-42
5	Molto dura	35-50	61-90	43-62

Premere ✓ per confermare.

Per il livello di durezza dell'acqua, è preimpostato "Hard" (Dura).

### 5. RISCALDAMENTO DEL FORNO

Un nuovo forno può rilasciare degli odori dovuti alla lavorazione di fabbrica: questo è normale. Prima di cucinare gli alimenti è dunque raccomandato di riscaldare a vuoto il forno per rimuovere ogni odore. Rimuovere protezioni di cartone o pellicole trasparenti e togliere gli accessori dal forno. Riscaldare il forno a 200°C per circa un'ora utilizzando preferibilmente una funzione ventilata ("Termoventilato" o "Ventilato").

Nota: Si consiglia di arieggiare il locale dopo il primo utilizzo dell'apparecchio.

# USO QUOTIDIANO

## 1. SELEZIONARE UNA FUNZIONE

Premere  per accendere il forno: il display mostrerà l'ultima funzione utilizzata o il menu principale.

Per selezionare una funzione è possibile premere l'icona corrispondente (per le funzioni principali) oppure scegliere la voce desiderata da un menu: Per selezionare una funzione da un menu (il display mostrerà la prima voce disponibile), premere + o - per selezionare la voce desiderata, quindi premere ✓ per confermare.

## 2. IMPOSTARE LA FUNZIONE

Dopo avere selezionato la funzione desiderata è possibile modificarne le impostazioni. Il display mostra in sequenza le impostazioni che è possibile modificare. Premendo <◀ è possibile modificare nuovamente l'impostazione precedente.

### TEMPERATURA / LIVELLO GRILL / LIVELLO VAPORE

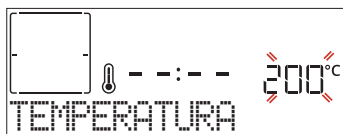

Quando il valore lampeggia sul display, premere + o - per regolarlo, quindi premere ✓ per confermare e procedere con le impostazioni seguenti (per i valori che è possibile modificare).



Usare la stessa procedura per impostare il livello grill: Sono disponibili tre livelli di potenza per il grill: 3 (alto), 2 (medio), 1 (basso).

Nella funzione "Termoventilato + Vapore", è possibile scegliere la quantità di vapore tra i seguenti valori: VAPORE 1, VAPORE 2.

Nota: una volta attivata la funzione, sarà possibile modificare la temperatura o la potenza del grill usando + o - .

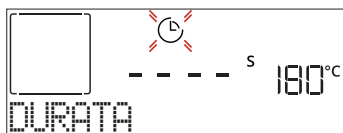
### DURATA



Quando l'icona  lampeggia sul display, premere + o - per impostare il tempo di cottura desiderato, quindi premere ✓ per confermare. È possibile non impostare la durata se si preferisce gestire manualmente il tempo di cottura: premere ✓ o  per confermare e avviare la funzione. Selezionando questa modalità non è possibile programmare un avvio ritardato.

Nota: durante la cottura, premendo  è possibile regolare il tempo impostato: premere + o - per modificare il valore, quindi premere ✓ per confermare.

### FINE COTTURA (AVVIO RITARDATO)

In molte funzioni, una volta impostato un tempo di cottura è possibile posticipare l'avvio della funzione programmando l'ora di fine cottura. Il display mostra l'ora di fine mentre l'icona  lampeggia.



Premere + o - per impostare l'ora di fine cottura desiderata, quindi premere ✓ per confermare e attivare la funzione. Posizionare gli alimenti nel forno e chiudere lo sportello: la funzione si avvierà automaticamente dopo un periodo di tempo calcolato per terminare la cottura all'orario impostato.

Nota: La programmazione dell'avvio ritardato di una cottura disattiva la fase di preriscaldamento del forno: La temperatura desiderata viene raggiunta gradualmente, quindi i tempi di cottura si allungheranno leggermente rispetto a quanto indicato nella tabella di cottura. Durante il tempo di attesa, è possibile premere + o - per regolare l'ora di fine programmata oppure premere <◀ per modificare altre impostazioni. Premendo  è possibile alternare la visualizzazione tra l'ora di fine cottura e la durata.

## . 6<sup>th</sup> SENSE

Queste funzioni selezionano automaticamente la modalità, la temperatura e la durata di cottura più adatte per ottenere risultati ottimali.

Alla richiesta, sarà sufficiente indicare le caratteristiche degli alimenti per ottenere un risultato ottimale.

### PESO / ALTEZZA / PIZZA (LIVELLI LECCARDA TONDA)



Per impostare questa funzione correttamente, seguire le indicazioni che compaiono sul display, impostare i valori desiderati premendo + o - , quindi premere ✓ per confermare.

### GRADO DI COTTURA / DORATURA

In alcune funzioni 6th Sense è possibile regolare il grado di cottura.

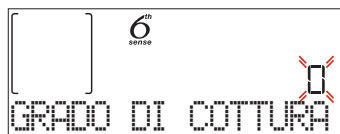

Alla richiesta, premere + o - per selezionare il livello desiderato tra la cottura al sangue (-1) e un risultato ben cotto (+1). premere ✓ o  per confermare e avviare la funzione.

Allo stesso modo, in alcune funzioni 6th Sense è possibile regolare il grado di doratura tra un valore minimo (-1) e un valore massimo (1).

## . COTTURA A VAPORE

Selezionando la funzione "Termoventilato + Vapore" o una delle altre funzioni 6<sup>th</sup> Sense preimpostate, è possibile cuocere qualsiasi tipo di pietanza con l'uso del vapore. Il vapore penetra negli alimenti in modo più veloce e uniforme rispetto alla sola aria calda utilizzata nelle funzioni statiche: questa azione riduce i tempi di cottura,



preservando le preziose sostanze nutritive degli alimenti e assicurando risultati eccellenti e saporiti in tutte le preparazioni. È importante che la porta del forno rimanga chiusa per l'intera durata della cottura a vapore. Per procedere con la cottura a vapore, sarà necessario fornire acqua alla caldaia situata all'interno del forno utilizzando il cassetto estraibile sul pannello comandi.

Quando sul display compare l'indicazione "ADD WATER" (AGGIUNGI ACQUA), aprire il cassetto premendo il tappo basculante. Una volta estratto, aprire il coperchio del cassetto e versare lentamente acqua potabile fino a raggiungere la tacca corrispondente al livello richiesto sul display (LIVELLO 1 - 160 ml o LIVELLO 2 - 300 ml, in base alla funzione selezionata). In ogni caso, non riempire eccessivamente il cassetto superando la tacca che indica il livello 2. Chiudere il cassetto spingendolo con attenzione verso il pannello finché non è completamente chiuso. Il cassetto deve restare sempre chiuso, tranne quando è necessario rabboccare l'acqua.

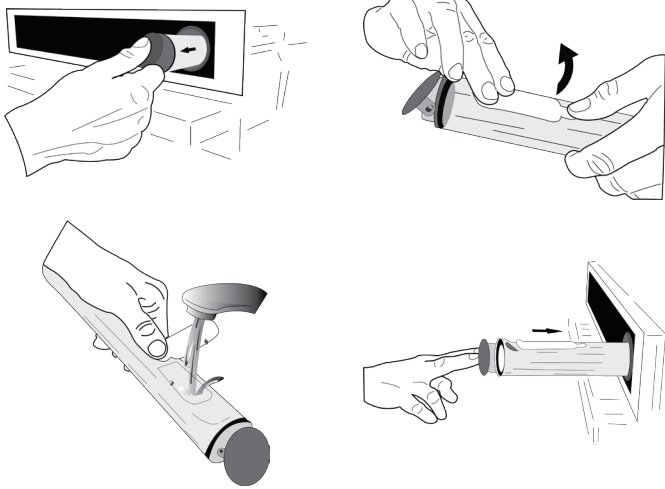

Dopo il primo riempimento, in caso di cicli di cottura più lunghi, una volta esaurita l'acqua, potrebbe essere necessario aggiungerla nuovamente per completare il ciclo: il forno lo richiede in caso di necessità.

Si raccomanda di non riempire il cassetto a forno spento o prima che compaia il messaggio corrispondente sul display. Si consiglia di svuotare il cassetto dopo il ciclo di cottura a vapore.

### 3. AVVIO DELLA FUNZIONE

Dopo avere confermato i valori predefiniti o avere applicato le impostazioni preferite, premere per attivare la funzione prescelta.

Se è stato impostato un ritardo, premendo sarà possibile saltare questa fase per avviare subito la funzione programmata.

Nota: dopo avere selezionato una funzione, il display consiglia il livello più adatto per quella funzione. la funzione avviata può essere interrotta in qualsiasi momento premendo .

Se il forno è caldo e la funzione prevede una determinata temperatura massima, sul display compare un messaggio corrispondente. Premere per tornare alla schermata precedente e scegliere un'altra funzione, oppure attendere il completo raffreddamento del forno.

### 4. PRERISCALDAMENTO

In alcune funzioni, è prevista una fase di preriscaldamento del forno: una volta avviata la funzione, il display segnala che si è attivata la fase di preriscaldamento.

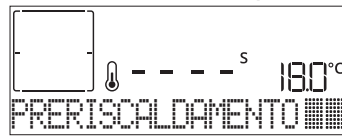

Al termine di questa fase, un segnale acustico e il display indicheranno che il forno ha raggiunto la temperatura impostata e comparirà la richiesta "AGG. ALIMENTO". A questo punto aprire la porta, infornare gli alimenti, chiudere la porta e avviare la cottura premendo o .

Nota: inserire gli alimenti nel forno prima della fine del preriscaldamento può compromettere i risultati di cottura. Aprendo la porta durante la fase di preriscaldamento, questa si interrompe temporaneamente.

Il tempo di cottura non comprende la fase di preriscaldamento. La temperatura finale del forno può essere modificata usando + o -.

### 5. METTERE IN PAUSA LA COTTURA / GIRARE O CONTROLLARE GLI ALIMENTI

Aprendo la porta, le resistenze vengono disattivate e la cottura viene temporaneamente interrotta.

Per riprendere la cottura, chiudere la porta.

Alcune funzioni 6th Sense prevedono che gli alimenti vengano girati durante la cottura.



Questa richiesta sarà segnalata da un segnale acustico e da un messaggio corrispondente sul display. Aprire la porta, eseguire l'operazione indicata sul display, chiudere la porta e premere per continuare la cottura.

Allo stesso modo, quando manca il 10% del tempo di cottura impostato, il forno richiede di controllare gli alimenti.



Questa richiesta sarà segnalata da un segnale acustico e da un messaggio corrispondente sul display. Controllare gli alimenti, chiudere la porta e premere o per continuare la cottura.

Nota: premendo è possibile ignorare le operazioni richieste. In ogni caso, una volta trascorso un certo tempo senza che l'operazione venga eseguita, il forno riprende automaticamente la cottura.

### 6. FINE COTTURA

Allo scadere del tempo programmato, un segnale acustico e il display indicheranno che la cottura è terminata.

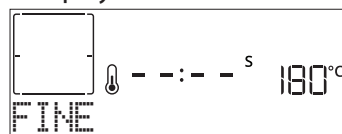

Premere per continuare la cottura in modalità manuale

(senza timer) o premere **+** per prolungare il tempo di cottura impostando una nuova durata. In entrambi i casi, i parametri di cottura saranno mantenuti.

## DORATURA

Con alcune funzioni, alla fine della cottura il forno consente di dorare la superficie del cibo grazie all'utilizzo del grill.



Quando il display mostra il messaggio corrispondente, premendo **✓** viene avviato un ciclo di doratura di cinque minuti. Questa funzione può essere interrotta in qualsiasi momento premendo **⏻** per spegnere il forno.

## PREFERITI

Al termine della cottura, sul display compare un messaggio che propone di salvare la funzione nella lista dei preferiti con un numero da 1 a 10.

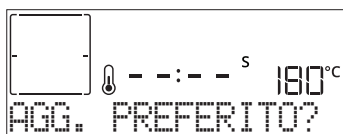

Se si desidera salvare la funzione tra i preferiti e memorizzare le impostazioni correnti per usi successivi premere **✓**, oppure premere **⏪** per ignorare la richiesta.

Dopo avere premuto **✓**, premere **+** o **-** per selezionare il numero di posizione, quindi premere **✓** per confermare.

Nota: se la memoria è piena o la posizione è già occupata, viene chiesto di confermare la sovrascrittura della funzione precedente.

Per richiamare successivamente le funzioni salvate premere **♥**: il display mostrerà la lista delle funzioni preferite.



Premere **+** o **-** per selezionare la funzione, confermarla premendo **✓** e attivarla premendo **▶**.

## PULIZIA

### SMARTCLEAN

Premere **☑** per visualizzare "Smart Clean" sul display.

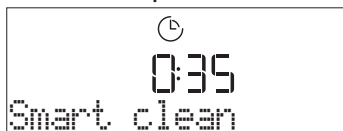

Premere **▶** per attivare la funzione: il display indicherà le operazioni richieste per ottenere una pulizia ottimale: seguire le indicazioni e quindi premere **✓**. Una volta eseguite tutte le operazioni preliminari, alla richiesta del forno premere **▶** per attivare il ciclo di pulizia.

Nota: Si raccomanda di non aprire la porta del forno durante il ciclo di pulizia per evitare perdite di vapore, che potrebbero avere un effetto negativo sul risultato finale.

A ciclo ultimato, il relativo messaggio di avviso lampeggia sul display. Lasciar raffreddare il forno, quindi pulire e asciugare le superfici interne con un panno o una spugna.

## SCARICO

Questa funzione permette di scaricare l'acqua per impedire che ristagni nella caldaia. Questo prodotto è stato sviluppato per eseguire automaticamente un ciclo di scarico acqua una volta terminata la cottura.

Circa 30 minuti dopo l'arresto/fine della cottura, il forno scaricherà automaticamente il sistema, spostando l'acqua residua nel cassetto (fare attenzione a non rimuovere il cassetto dopo la cottura). Una volta fatto, il cassetto può essere estratto e svuotato.

Si consiglia di svuotare il cassetto non appena lo scarico acqua è terminato, dopo il ciclo di cottura.

Se necessario, l'utente può comunque eseguire uno scarico acqua manuale seguendo le istruzioni riportate di seguito.

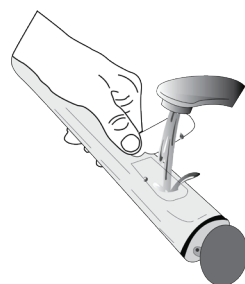

Selezionare la funzione "Drain" (Scarico) con il cassetto dell'acqua correttamente inserito nel forno, premere **▶** e attendere l'esecuzione automatica del ciclo. La durata media dello scarico acqua a pieno carico è di circa un minuto. Una volta fatto, il cassetto può essere estratto e svuotato.

Nota: per garantire che l'acqua sia fredda, non è possibile eseguire questa attività prima che siano trascorsi 30 minuti dall'ultimo ciclo (o dall'ultima volta che il prodotto è stato alimentato). Durante questo tempo di attesa, il display mostrerà il seguente feedback "WATER IS HOT" (L'ACQUA È CALDA).

## DECALCIF.

Questa funzione speciale, attivata a intervalli regolari, consente di mantenere il sistema a vapore nelle migliori condizioni. Dopo avere avviato la funzione, eseguire le operazioni indicate sul display e quindi premere **▶** per avviare la fase successiva. La durata media della funzione completa è di circa 100 minuti.

Nota: se la funzione viene interrotta prima del termine, sarà necessario rieseguire l'intero ciclo di tratt. disincrostante.

Il display indica quando è il momento di eseguire un ciclo di decalcificazione (vedere la tabella seguente).

MESSAGGIO DI DECALCIFICAZIONE	SIGNIFICATO
<RECOMMENDED DESCALE> (DECALCIFICAZIONE CONSIGLIATA) Appare dopo circa 15 ore di cicli di vapore*	Si consiglia di eseguire un ciclo di decalcificazione.
<PLEASE DESCALE> (PROCEDERE CON LA DECALCIFICAZIONE) Appare dopo circa 20 ore di cicli di vapore*	La decalcificazione è obbligatoria. Non è possibile eseguire un ciclo a vapore fino a quando non viene eseguito un ciclo di decalcificazione.

\*considerando il valore predefinito (4 - Hard (Dura)) del livello di durezza dell'acqua. Il numero di ore di cicli di vapore che devono trascorrere prima che vengano visualizzati i messaggi di decalcificazione dipende dal livello di durezza dell'acqua impostato sull'apparecchio.

La procedura di decalcificazione può essere eseguita anche quando l'utente desidera una pulizia più profonda del circuito interno del vapore.

Prima di eseguire la fase di decalcificazione, l'apparecchio controlla se nella caldaia è presente dell'acqua residua e, se necessario, può essere eseguito un ciclo di scarico. In questo caso, è necessario svuotare il cassetto dopo il ciclo di scarico acqua, prima di proseguire con la fase di decalcificazione.

Nota: per garantire che l'acqua sia fredda, non è possibile eseguire questa attività prima che siano trascorsi 30 minuti dall'ultimo ciclo (o dall'ultima volta che il prodotto è stato alimentato). Durante questo tempo di attesa, il display mostrerà il seguente feedback "WATER IS HOT" (L'ACQUA È CALDA).

#### » FASE 1/2: DECALCIFICAZIONE (70 MIN)

Quando il display visualizza <ADD 0.25 L OF SOLUTION> (AGGIUNGI 0,25 L DI SOLUZIONE), versare la soluzione decalcificante nel cassetto. Per ottenere risultati ottimali nella decalcificazione, si consiglia di riempire il serbatoio con una soluzione composta da 75 g del prodotto specifico WPRO e 250 ml di acqua potabile. Assicurarsi che la soluzione si dissolva completamente nell'acqua in modo che non rimangano residui. WPRO è il decalcificante professionale consigliato per ottenere prestazioni sempre ottimali dalle funzioni di cottura a vapore del forno. Per ordini e informazioni, contattare il Servizio Assistenza o [www.whirlpool.eu](http://www.whirlpool.eu). Whirlpool non sarà responsabile per i danni causati dall'impiego di altri prodotti di pulizia reperibili in commercio.

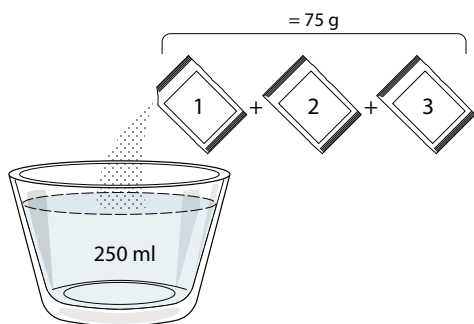

Una volta versata la soluzione decalcificante all'interno del cassetto, premere per avviare il processo di decalcificazione principale. Le fasi di decalcificazione non richiedono la presenza dell'utente davanti all'apparecchio. Al termine di ogni fase, verrà riprodotto un feedback acustico e il display mostrerà le istruzioni per procedere con la fase successiva.

Una volta completata la fase di decalcificazione, la caldaia verrà svuotata: La soluzione decalcificante utilizzata in questa fase sarà versata nel cassetto estraibile.

#### » FASE 2/2: RISCIAQUO (30 min.)

Per rimuovere i residui di calcare dal cassetto e dal circuito del vapore, è necessario effettuare un ciclo di risciacquo. Quando il display visualizza <ADD 0.25 L OF WATER> (AGGIUNGI 0,25 L DI ACQUA) riempire il serbatoio con 0,25 L di acqua potabile, quindi premere per avviare il risciacquo. Non spegnere il forno prima di avere completato tutte le operazioni richieste dalla funzione.

Quando sul display appare il messaggio "DESCALING COMPLETED" (DECALCIF. COMPLETATA), premere OK per confermare.

Durante il ciclo di pulizia non è possibile attivare nessuna funzione di cottura. Nota: sul display comparirà un messaggio per ricordare di eseguire questa operazione regolarmente.

Al termine della procedura di decalcificazione, si consiglia di asciugare la cavità da eventuali residui d'acqua. Sarà quindi possibile utilizzare tutte le funzioni del vapore.

Nota: durante il ciclo di decalcificazione, è possibile che si senta un po' di rumore, poiché le pompe del forno vengono attivate per garantire l'efficienza ottimale della decalcificazione.

Una volta avviato il ciclo di manutenzione, non rimuovere il cassetto se non richiesto dall'apparecchio.

#### . CONTA MINUTI

Quando il forno è spento, il display può essere utilizzato come contaminuti. Per attivare questa funzione, assicurarsi che il forno sia spento e premere + o - : sul display lampeggerà l'icona .

Premere + o - per impostare il tempo desiderato, quindi premere per attivare il timer.



Un segnale acustico e il display avviseranno che il conto alla rovescia è terminato.

Nota: il conta minuti non attiva nessun ciclo di cottura. Premere + o - per modificare il tempo impostato sul timer.

Dopo avere attivato il conta minuti, è anche possibile selezionare e attivare una funzione.

Premere per accendere il forno, quindi selezionare la funzione desiderata.

Una volta avviata la funzione, il timer continuerà autonomamente il conto alla rovescia senza interferire sulla funzione stessa.

Nota: Durante questa fase non sarà possibile vedere il contaminuti (sarà visualizzata solo l'icona ) , ma il conto alla rovescia continuerà. Per tornare a visualizzare il contaminuti, premere per interrompere la funzione correntemente attiva.





















#### . BLOCCO TASTI

Per bloccare i tasti, tenere premuto per almeno cinque secondi. Per disattivare, ripetere la stessa procedura.



Note: questa funzione può essere attivata anche durante la cottura. Per ragioni di sicurezza, è possibile spegnere il forno in qualsiasi momento premendo .



CATEGORIE DI ALIMENTI		QUANTITÀ CONSIGLIATA	GIRARE (del tempo di cottura)	LIVELLO E ACCESSORI	
LASAGNA	-	0,5 - 3 kg	-	2	
CARNE	Manzo arrosto	0,6 - 2 kg	-	3	
	Hamburger	1,5 - 3 cm	3/5	5	
	Arrosto	0,6 - 2,5 kg	-	3	
	Pollo-arrosto	0,6 - 3 kg	-	2	
	Filetto & petto	1 - 5 cm	2/3	5	
PESCE	Filetti di pesce	0,5 - 3 cm	-	3	
	Filetti-surgelati	0,5 - 3 cm	-	3	
VERDURE	Patate	0,5 - 1,5 kg	-	3	
	Arrosto di verdure	0,5 - 1,5 kg	-	3	
	Verdure gratinate	una teglia	-	3	
TORTE E DOLCI	Sponge cake (Pan di spagna)	0,5 - 1,2 kg	-	3	
	Biscotti	0,2 - 0,6 kg	-	3	
	Crostata	0,4 - 1,6 kg	-	3	
	Torta salata	0,8 - 1,2 kg	-	2	
PIZZA & PANE	Pizza sottile	Teglia rotonda	-	2	
	Pizza alta	Teglia rotonda	-	2	
	Pizza-surgelata	Livelli 1 - 4	-	2	
	Panini 🍷	60 - 150 g l'uno	-	3	
	Pane grande 🍷	0,7 - 2,0 kg	-	2	

ACCESSORI

  
Griglia

  
Pirofila o tortiera  
su griglia

  
Leccarda /  
Piastra dolci o teglia  
su griglia



















  
Leccarda / Teglia

  
Leccarda con  
500 ml di acqua

  
Air fry



# TABELLA DI COTTURA TERMOVENTILATO + VAPORE

RICETTA	LIVELLO VAPORE	PRERISC.	TEMPERATURA (°C)	DURATA (MIN.)	RIPIANO E ACCESSORI
Shortbread (Pasta frolla) / Biscotti	STEAM 1 (VAPORE 1)	SI	140 - 150	35 - 55	
Tortine / Muffin	STEAM 1 (VAPORE 1)	SI	160 - 170	30 - 40	
Torte lievitate	STEAM 1 (VAPORE 1)	SI	170 - 180	40 - 60	
Torte lievitate	STEAM 1 (VAPORE 1)	SI	160 - 170	30 - 40	
Focaccia	STEAM 1 (VAPORE 1)	SI	200 - 220	20 - 40	
Bread loaf (Pagnotta)	STEAM 1 (VAPORE 1)	SI	170 - 180	70 - 100	
Small bread (Panini)	STEAM 1 (VAPORE 1)	SI	200 - 220	30 - 50	
Baguette	STEAM 1 (VAPORE 1)	SI	200 - 220	30 - 50	
Patate arrosto	STEAM 2 (VAPORE 2)	SI	200 - 220	50 - 70	
Vitello / Manzo / 1 kg	STEAM 2 (VAPORE 2)	SI	180 - 200	60 - 100	
Vitello / Manzo / (pezzi)	STEAM 2 (VAPORE 2)	SI	160 - 180	60-80	
Roast beef al sangue 1 kg	STEAM 2 (VAPORE 2)	SI	200 - 220	40 - 50	
Roast beef al sangue 2 kg	STEAM 2 (VAPORE 2)	SI	200	55 - 65	
Coscio d'agnello	STEAM 2 (VAPORE 2)	SI	180 - 200	65 - 75	
Stinchi stufati	STEAM 2 (VAPORE 2)	SI	160 - 180	85 - 100	
Pollo / guinea fowl (Faraona) / duck (Anatra) (1-1,5 kg)	STEAM 2 (VAPORE 2)	SI	200 - 220	50 - 70	
Pollo / guinea fowl (Faraona) / duck (Anatra) (in pezzi)	STEAM 2 (VAPORE 2)	SI	200 - 220	55 - 65	
Verdure ripiene (pomodori, zucchine, melanzane)	STEAM 2 (VAPORE 2)	SI	180 - 200	25 - 40	
Filetti di pesce	STEAM 2 (VAPORE 2)	SI	180 - 200	15 - 30	

ACCESSORI



Griglia



Pirofila o tortiera su  
griglia



Leccarda / piastra  
dolci o teglia su  
griglia



Leccarda / Teglia



























Leccarda con 500 ml  
di acqua



Air fry

# TABELLA DI COTTURA PER AIR FRY

RICETTA	FUNZIONE	QUANTITÀ CONSIGLIATA	PRERISC.	TEMPERATURA (°C)	DURATA (min.)	RIPIANI E ACCESSORI
Patatine fritte surgelate		650-850 g	Sì	200	25 - 30	L4  L1 
Patatine fritte fatte in casa		300 - 800 g	Sì	200	20 - 40	L4  L1 
Zucchine fresche impanate		400 g	Sì	200	15 - 20	L4  L1 
Verdure miste		300 - 800 g	Sì	200	20 - 30	L4  L1 
Nugget di pollo surgelati		500 g	Sì	200	15 - 20	L4  L1 
Petto di pollo impanato		1 - 4 cm	Sì	200	20 - 40	L4  L1 
Bastoncini impanati surgelati		500 g	Sì	220	15 - 20	L4  L1 
Cotoletta impanata		1 - 4 cm	Sì	220	20 - 50	L4  L1 

Per cucinare cibi freschi o fatti in casa, distribuire l'olio in modo uniforme.

Si consiglia di aggiungere una teglia vuota su L1 per raccogliere eventuali residui di grasso provenienti dalla teglia per frittura ad aria durante la cottura.

Per garantire risultati di cottura uniformi, mescolare gli alimenti a metà del tempo di cottura consigliato.

FUNZIONI



Stato



Termoventilato



Ventilato



Grigliare



Turbo Grill



























































































Eco Termoventilato



Air fry

# TABELLA DI COTTURA

RICETTA	FUNZIONE	PRERISC.	TEMPERATURA (°C)	DURATA (MIN.)	RIPIANO E ACCESSORI
Leavened cakes / Sponge cakes (Torte lievitate / Pan di Spagna)		Si	170	30 - 50	2 
		Si	160	30 - 50	2 
		Si	160	30 - 50	4  1 
Torte ripiene (cheesecake, strudel, torta di mele)		Si	160 - 200	30 - 85	3 
		Si	160 - 200	35 - 90	4  1 
Biscotti / Shortbread (Pasta frolla)		Si	150	20 - 40	3 
		Si	140	30 - 50	4 
		Si	140	30 - 50	4  1 
		Si	135	40 - 60	5  3  1 
Small cakes / Muffin (Tortine / Muffin)		Si	170	20 - 40	3 
		Si	150	30 - 50	4 
		Si	150	30 - 50	4  1 
		Si	150	40 - 60	5  3  1 
Bigné		Si	180 - 200	30 - 40	3 
		Si	180 - 190	35 - 45	4  1 
		Si	180 - 190	35 - 45 *	5  3  1 
Meringhe		Si	90	110 - 150	3 
		Si	90	130 - 150	4  1 
		Si	90	140 - 160 *	5  3  1 
Pizza / Pane / Focaccia		Si	190 - 250	15 - 50	2 
		Si	190 - 230	20 - 50	4  1 
Pizza (sottile, alta, focaccia)		Si	220 - 240	25 - 50 *	5  3  1 
Pizza surgelata		Si	250	10 - 15	3 
		Si	250	10 - 20	4  1 
		Si	220 - 240	15 - 30	5  3  1 
Torte salate (torta di verdure, quiche)		Si	180 - 190	45 - 55	3 
		Si	180 - 190	45 - 60	4  1 
		Si	180 - 190	45 - 70 *	5  3  1 
Vols-au-vent / Salatini di pasta sfoglia		Si	190 - 200	20 - 30	3 
		Si	180 - 190	20 - 40	4  1 
		Si	180 - 190	20 - 40 *	5  3  1 

FUNZIONI



Statico



Termoventilato



Ventilato



Grigliare



Turbo Grill



Eco Termoventilato



Air fry

RICETTA	FUNZIONE	PRERISC.	TEMPERATURA (°C)	DURATA (min.)	RIPIANO E ACCESSORI
Lasagne / Flan / Baked pasta (Pasta al forno) / Cannelloni		Si	190 - 200	45 - 65	3
Agnello / Vitello / Manzo 1 kg		Si	190 - 200	80 - 110	3
Pollo / Coniglio / Anatra 1 kg		Si	200 - 230	50 - 100	3
Tacchino / Oca 3 kg		Si	190 - 200	80 - 130	2
Pesce al forno / al cartoccio (filetti, intero)		Si	180 - 200	40 - 60	3
Verdure ripiene (pomodori, courgettes (zucchine), aubergines (melanzane))		Si	180 - 200	50 - 60	2
Toast (Pane tostato)		-	3 (Alta)	3 - 6	5
Fish fillets / Steaks (Filetti / Tranci di pesce)		-	2 (media)	20 - 30 **	4 3
Sausages (Salsicce) / Spiedini / Spare ribs (Costine) / Hamburger		-	2 - 3 (media - alto)	15 - 30 **	5 4
Pollo arrosto (1-1,3 kg)		-	2 (media)	55 - 70 ***	2 1
Coscia d'agnello / Shanks (Stinco)		-	2 (media)	60 - 90 ***	3
Patate arrosto		-	2 (media)	35 - 55 ***	3
Verdure gratinate		-	3 (Alta)	10 - 25	3
Pasto completo: Crostata (Liv. 5) / Lasagne (Liv. 3) / Carne (Liv. 1)		Si	190	40 - 120 *	5 3 1
Lasagna & Meat (Lasagne e carne)		Si	200	50 - 100 *	4 1
Meat & Potatoes (Carne e patate)		Si	200	45 - 100 *	4 1
Fish & Vegetables (Pesce e verdure)		Si	180	30 - 50 *	4 1
Stuffed roasting joints (Arrosti ripieni)		-	200	80 - 120 *	3
Tagli di carne (coniglio, pollo, agnello)		-	200	50 - 100 *	3

\* Il tempo di cottura è indicativo: le pietanze possono essere tolte dal forno in tempi differenti secondo preferenza.

\*\* Girare gli alimenti a metà cottura.

\*\*\* Girare gli alimenti a due terzi di cottura (se necessario).

#### COME LEGGERE LA TABELLA DI COTTURA

La tabella indica la funzione, gli accessori e il livello migliore da utilizzare per cuocere svariati tipi di cibo.

I tempi di cottura si intendono dall'introduzione degli alimenti nel forno, escluso il preriscaldamento (dove richiesto).

Le temperature e i tempi di cottura sono indicativi e dipendono dalla quantità di cibo e dal tipo di accessori.

Utilizzare inizialmente i valori più bassi consigliati e, se il risultato della cottura non è quello desiderato, passare a quelli più alti.

Si consiglia di utilizzare gli accessori in dotazione e tortiere o teglie possibilmente in metallo scuro. È possibile utilizzare anche tegami e accessori in pyrex o in ceramica, ma occorre considerare che i tempi di cottura si allungheranno leggermente.

ACCESSORI



Griglia



Pirofila o tortiera su griglia



Leccarda / piastra dolci o teglia su griglia



Leccarda / Teglia



Leccarda con 500 ml di acqua



Air fry

# PULIZIA E MANUTENZIONE

Assicurarsi che il forno si sia raffreddato prima di effettuare qualsiasi intervento di manutenzione o pulizia.  
Non utilizzare pulitori a vapore.

Non utilizzare lana metallica, pagliette abrasive o detergenti abrasivi/corrosivi, perché potrebbero danneggiare le superfici dell'apparecchio.

Indossare guanti protettivi.  
Il forno deve essere scollegato dalla rete elettrica prima di effettuare qualsiasi tipo di manutenzione.

## SUPERFICI ESTERNE

. Pulire le superfici con un panno in microfibra umido. Se molto sporche, aggiungere qualche goccia di detergente con pH neutro. Asciugare con un panno.

. Non usare detergenti corrosivi o abrasivi. Se inavvertitamente uno di questi prodotti dovesse venire a contatto con le superfici, pulire subito con un panno in microfibra umido.

## SUPERFICI INTERNE

. Dopo ogni uso, lasciare raffreddare il forno e pulirlo preferibilmente quando è ancora tiepido per rimuovere incrostazioni e macchie dovute a residui di cibo; per asciugare la condensa dovuta alla cottura di alimenti con un elevato contenuto di acqua, usare a forno freddo un panno o una spugna.

. Attivare la funzione "Smart Clean" per una pulizia ottimale delle superfici interne.

. Pulire i vetri della porta con detergenti liquidi specifici.

. Per facilitare la pulizia della porta è possibile rimuoverla.

## ACCESSORI



Mettere a bagno gli accessori con detersivo per piatti dopo l'uso, maneggiandoli con guanti da forno, se ancora caldi. I residui di cibo possono essere rimossi con una spazzola per piatti o con una spugna.

## MANUTENZIONE DEL CASSETTO DELL'ACQUA

Attenzione: Il cassetto dell'acqua non è adatto all'uso in lavastoviglie: rischio di danni!

Al termine di ogni ciclo di cottura a vapore, dopo circa 30 minuti il forno esegue automaticamente un ciclo di scarico acqua della durata di circa un minuto, trasferendo così tutta l'acqua presente nel sistema nel cassetto estraibile. Una volta completato lo scarico acqua automatico, procedere come segue:

1. Premere la parte superiore della calotta del frontale del cassetto, indicata con un incavo, per estrarre la maniglia
2. Afferrare la maniglia ed estrarre il cassetto dell'acqua.
3. Rimuovere il coperchio del cassetto dell'acqua.
4. Svuotare il cassetto dell'acqua e pulirlo.
5. Asciugare i diversi componenti con un panno morbido.
6. Se necessario, lasciare asciugare il cassetto all'aria senza chiuderlo con il coperchio.
7. Riposizionare il coperchio del cassetto dell'acqua.
8. Reinscrivere il cassetto dell'acqua estraibile, lavato e asciugato, nel proprio alloggiamento, facendo attenzione a spingerlo fino in fondo
9. Premere la parte inferiore del coperchio del frontale del cassetto per riposizionare la maniglia.

Nota: Se necessario, è possibile eseguire un ciclo di scarico acqua manuale: premere l'icona Cleaning (Pulizia)  sul pannello dell'interfaccia utente e, navigando con i pulsanti + e -, selezionare l'opzione Drain (Scarico) e premere l'icona  per iniziare. Il forno scarica l'acqua presente nel sistema, convogliandola nel cassetto estraibile.

Nota: Evitare di lasciare l'acqua nel sistema per più di 2 giorni.

Per riempire il cassetto dell'acqua, utilizzare solo acqua a temperatura ambiente: l'acqua calda può influire sul funzionamento del sistema a vapore. Utilizzare solo acqua potabile.

## CALDAIA

Per garantire prestazioni ottimali nel tempo, ed evitare incrostazioni dovute al deposito di calcare, si consiglia di attivare con regolarità le funzioni "Scarico acqua" e "Decalcif".

Se la funzione "Termoventilato + Vapore" è rimasta inutilizzata per un lungo periodo, si consiglia di effettuare un ciclo di cottura a forno vuoto riempiendo completamente il serbatoio.

## SOSTITUZIONE DELLA LAMPADA

1. Scollegare il forno dalla rete elettrica.
2. Svitare il coperchio dalla luce, sostituire la lampadina e riavvitare il coperchio sulla luce.
3. Ricollegare il forno alla rete elettrica.

Nota: 40 W/230 ~ V tipo G9, lampadine alogene T300°C. La lampadina utilizzata nel prodotto è specifica per elettrodomestici e non è adatta per l'illuminazione di ambienti domestici. Le lampade sono disponibili presso il Servizio Assistenza Tecnica.

- In caso di impiego di lampade alogene, non maneggiarle a mani nude, per evitare che vengano danneggiate dalle impronte digitali. Non far funzionare il forno senza prima aver riposizionato il coperchio.

## RIMOZIONE E MONTAGGIO DELLA PORTA

1. Per rimuovere la porta, aprirla completamente e abbassare i fermi fino alla posizione di sblocco.

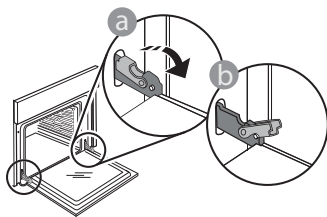

2. Chiudere la porta fino a quando è possibile. Prendere saldamente la porta con entrambe le mani, evitando di tenerla per la maniglia. È sufficiente rimuovere la porta continuando a chiuderla e tirandola contemporaneamente verso l'alto, finché non si sgancia dalla propria sede. Togliere la porta e appoggiarla su un piano morbido.

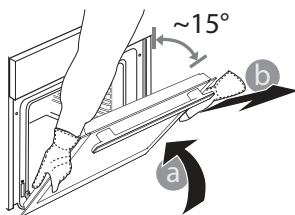

3. Per rimontare la porta, avvicinarla al forno allineando i ganci delle cerniere alle proprie sedi e ancorare la parte superiore agli alloggiamenti.
4. Abbassare la porta e poi aprirla completamente. Abbassare i fermi nella posizione originale: fare attenzione che siano completamente abbassati.

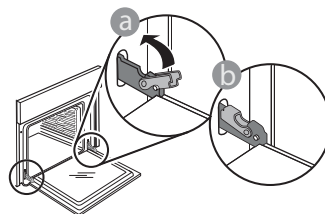

Applicare una leggera pressione per verificare che i fermi siano nella posizione corretta.

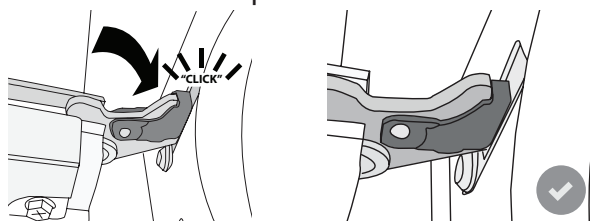

5. Provare a chiudere la porta, verificando che sia allineata al pannello di controllo. Nel caso non lo fosse, ripetere i passi sopra descritti: La porta potrebbe danneggiarsi se non funziona correttamente.

## RISOLUZIONE DEI PROBLEMI

PROBLEMA	POSSIBILE CAUSA	SOLUZIONE
Il forno non funziona.	Interruzione di corrente elettrica. Disconnessione dalla rete principale.	Verificare che ci sia tensione in rete e che il forno sia collegato all'alimentazione elettrica. Spegnerne e riaccendere il forno e verificare se l'inconveniente persiste.
Il display visualizza la lettera "F" seguita da un numero o da una lettera.	Errore forno.	Contattare il Servizio Assistenza Tecnica Clienti più vicino e indicare il numero che segue la lettera "F".
Il forno non si riscalda. La funzione non si avvia.	È attiva la modalità "DEMO".	Accedere a "DEMO" dal menu "IMPOSTAZIONI" e scegliere "Off".
La luce si spegne.	La modalità "ECO" è impostata su "On".	Accedere a "ECO" dal menu "IMPOSTAZIONI" e scegliere "Off".
La porta non si apre.	Ciclo di pulizia attivo.	Attendere il termine della funzione e lasciare raffreddare il forno.
Attivazione della pompa di scarico acqua alcuni minuti dopo la fine/arresto del ciclo di vapore	Previsto scarico acqua automatico	Nessuna azione necessaria.

### Per le linee guida, la documentazione standard e altre informazioni sui prodotti:

- Utilizzare il codice QR nel proprio apparecchio
- Visitare il sito web [docs.whirlpool.eu](http://docs.whirlpool.eu)
- Oppure, **contattare il Servizio Assistenza Tecnica** (al numero di telefono riportato sul libretto di garanzia). Prima di contattare il Servizio Assistenza Clienti, prepararsi a fornire i codici riportati sulla targhetta matricola del prodotto.

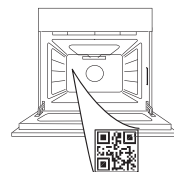

Whirlpool



400011668931 REV. A





ZAHVALJUJEMO VAM NA KUPOVINI PROIZVODA  
WHIRLPOOL

Kako bismo vam mogli pružiti potpuniju pomoć, registrirajte svoj uređaj na adresi [www.whirlpool.eu/register](http://www.whirlpool.eu/register)

SKENIRAJTE QR KOD NA SVOM  
UREĐAJU DA BISTE DOBILI VIŠE  
INFORMACIJA

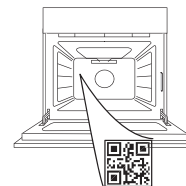

Pažljivo pročitajte sigurnosne upute prije upotrebe uređaja.

## OPIS PROIZVODA

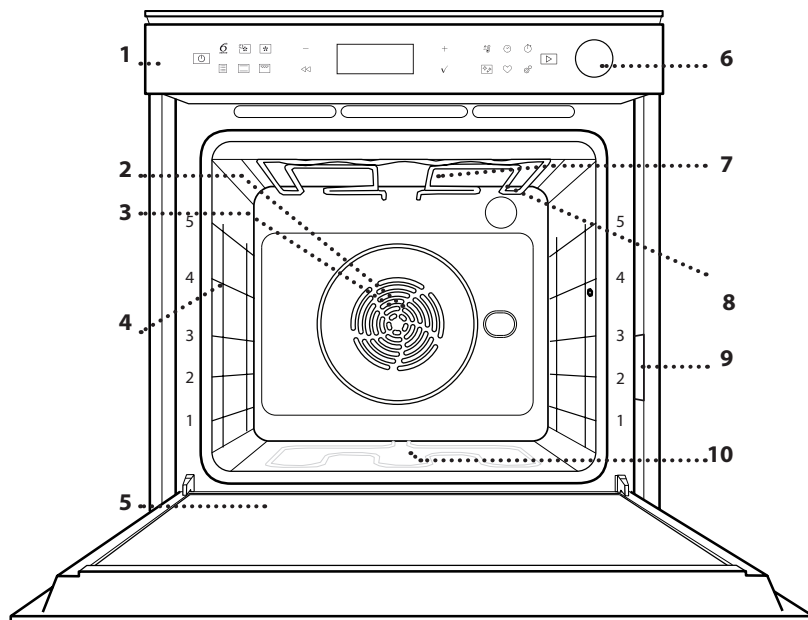

1. Upravljačka ploča
2. Ventilator
3. Kružni grijač (nije vidljiv)
4. Vodičice rešetke (razina je označena na prednjem dijelu pećnice)
5. Vrata
6. Ladica za vodu
7. Gornji grijač/grill
8. Žarulja
9. Identifikacijska pločica (ne skidati)
10. Donji grijač (ne vidi se)

## OPIS UPRAVLJAČKE PLOČE

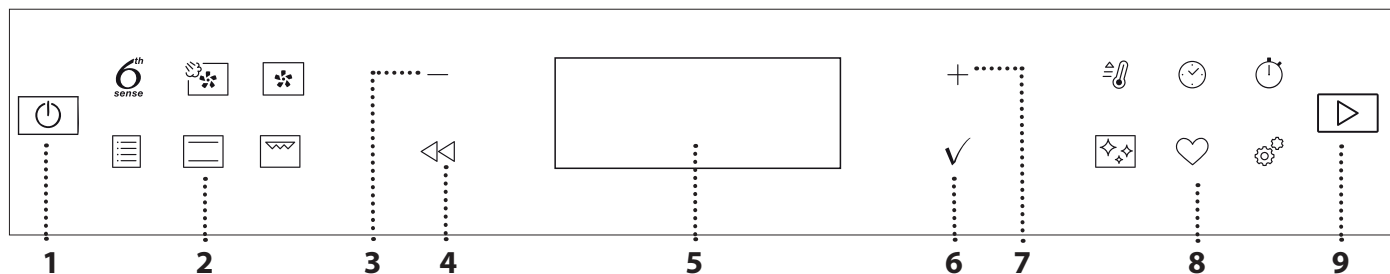

### 1. ON / OFF

Potrebno je dugo pritisnuti za uključivanje i isključivanje pećnice ili zaustavljanje uključene funkcije.

### 2. IZRAVAN PRISTUP FUNKCIJAMA

Za brz pristup funkcijama i izborniku.

### 3. GUMB ZA KRETANJE MINUS

Za pregledavanje izbornika i smanjenje postavki ili vrijednosti funkcije.

### 4. NATRAG

Za povratak na prethodni zaslon. Tijekom kuhanja omogućava promjenu postavki.

### 5. ZASLON

Za trenutno pokretanje funkcije.

### 6. POTVRDA

Za potvrdu odabrane funkcije ili postavljene vrijednosti.

### 7. GUMB ZA KRETANJE PLUS

Za pregledavanje izbornika i povećanje postavki ili vrijednosti funkcije.

### 8. IZRAVAN PRISTUP IZBORNIKU/ FUNKCIJAMA

Za brz pristup funkcijama, trajanju, postavkama i omiljenim programima.

### 9. START

Za pokretanje funkcije pomoću određenih ili osnovnih postavki.

## DODATNI PRIBOR

### ŽIČANA REŠETKA

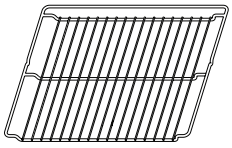

Upotrebljavajte za pripremu namirnica ili kao nosač tavi, kalupa za kolače i ostalog posuđa prikladnog za upotrebu u pećnici.

### PLITICA ZA SAKUPLJANJE SOKOVA

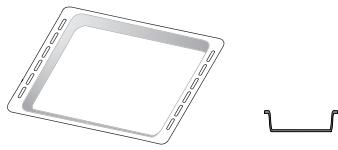

Upotrebljava se kao plitica za pećnicu za pečenje mesa, ribe, povrća, focaccia i sl. ili se postavlja ispod žičane rešetke za prikupljanje sokova pečenja.

### PLITICA ZA PEČENJE

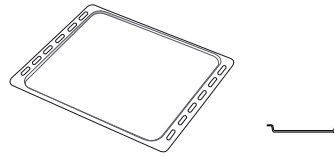

Upotrebljava se za pečenje kruha i peciva, ali i pečenki, ribe u ovitku itd.

### KLIZNE VODILICE\*

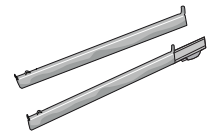

Za lakše umetanje ili vađenje dodatnog pribora.

### POSUDA AIR FRY (za prženje na zraku)\*

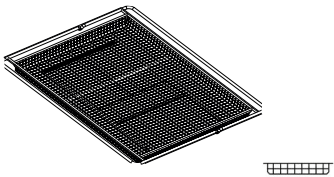

Upotrebljava se za kuhanje namirnica s pomoću funkcije Air Fry (Prženje na zraku), s limom za pečenje na donjoj razini da bi se prikupile moguće mrvice i sokovi.

Može se prati u perilici posuđa.

\* Dostupno samo na određenim modelima

Broj komada i vrsta dodatnog pribora može varirati, ovisno o kupljenom modelu.

Ostali dodatni pribor može se odvojeno kupiti. Za narudžbe i informacije obratite se službi postprodaje ili [www.whirlpool.eu](http://www.whirlpool.eu).

### UMETANJE ŽIČANE REŠETKE I OSTALOG PRIBORA

Rešetku vodoravno umetnite tako da je kliznete kroz vodilice rešetke pazeći da je strana s podignutim rubom okrenuta prema gore.

Ostali dodatni pribor kao što je plitica za prikupljanje sokova i plitica za pečenje, postavlja se vodoravno, na isti način kao i rešetka.

### UKLANJANJE I PONOVO POSTAVLJANJE VODILICA REŠETKI

- Klizne rešetke uklonite tako da podignete vodilice i zatim lagano izvucite donji dio iz sjedišta: vodilice rešetke sada se mogu ukloniti.
- Vodilice rešetke postavite tako da ih najprije postavite u njihovo gornje sjedište. Držeći ih, klizno ih pomaknite u odjeljak za pečenje, a zatim spustite u položaj donjeg sjedišta.

### POSTAVLJANJE KLIZNIH VODILICA (AKO JE UREĐAJ OPREMLJEN)

Uklonite vodilice rešetke iz pećnice i uklonite zaštitnu plastiku s kliznih vodilica.

Pričvrstite gornju kopču vodilice na vodilicu rešetke i do kraja je klizno pomaknite. Donju kopču spustite u položaj. Vodilicu učvrstite tako da čvrsto pritisnete donji dio kopče na vodilicu rešetke. Provjerite mogu li se vodilice slobodno pomicati. Ove korake ponovite na drugoj vodilici rešetke na istoj razini.

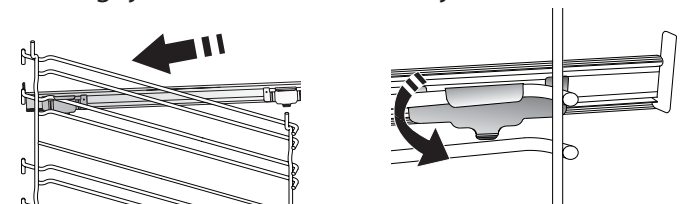

Napominjemo: Klizne vodilice mogu se postaviti na bilo koju razinu.

# FUNKCIJE

## 6<sup>th</sup> SENSE

One omogućuju potpuno automatsko kuhanje svih vrsta namirnica (lasanje, meso, riba, povrće, kolači i torte, slani kolači, kruh, pizza).

Za najbolji način upotrebe funkcije pratite upute u odgovarajućoj tablici kuhanja.



### KRUŽENJE ZRAKA + PARA

Ova vam funkcija omogućuje, kombinacijom značajki pare i kruženja zraka, kuhanje hrskavih jela zapečenih izvana koja su istovremeno mekana i sočna. Da biste dobili najbolje moguće rezultate preporučujemo vam da odaberete razinu pare STEAM 1 (Para 1) za kruh i deserte, STEAM 2 (Para 2) za meso, ribu i povrće.



### KRUŽENJE ZRAKA

Za istovremeno pečenje različitih jela na istoj temperaturi na nekoliko polica (maksimalno tri). Ova funkcija može se upotrebljavati za pripremu različitih vrsta hrane, a da se mirisi ne prenose s jedne vrste hrane na drugu.



### TRADICIONALNE FUNKCIJE

#### KONV. PEČENJE

Za pečenje mesa i kolača s punjenjem na samo jednoj polici.

#### TURBO GRILL

Roštiljanje velikih komada mesa (butova, rostbifa, pilića). Preporučujemo upotrebu plitice za sakupljanje viška tekućine kako bi prikupili sokove koji nastaju tijekom pečenja: posudu postavite na bilo koju razinu ispod rešetke i dodajte 500 ml vode.

#### PEČENJE ZAMRZ.

Funkcija automatski odabire idealnu temperaturu pečenja i način za 5 različitih vrsta gotovih smrznutih jela. Pećnicu ne trebate unaprijed zagrijati.

#### POSEBNE FUNKCIJE

##### » AIR

Ova funkcija omogućava pripremu prženih krumpira, pilećih dijelova i puno više toga uz manje ulja, ali uz dobivanje ukusne hrskavosti. Grijači se elementi uključuju da bi ispravno zagrijali unutrašnjost dok ventilator pokreće kruženje vrućeg zraka. Najbolji se rezultati postižu isključivo uz upotrebu plitice Air Fry (prženje na zraku) (isporučuje se s određenim modelima). Namirnice stavite u pliticu Air Fry (prženje na zraku) u jednom sloju i pratite upute iz tablice za prženje na zraku da biste postigli najbolje rezultate. Izbjegavajte upotrebljavati više od jedne plitice da biste spriječili neujednačeno prženje.

##### » DIZANJE TIJESTA

Za optimalno dizanje slatkih i slanijih tijesta.

Za održavanje kvalitete dizanja tijesta ne uključujte funkciju ako je pećnica vruća nakon ciklusa kuhanja.

##### » DEFROST (ODMRZAVANJE)

Za brže odmrzavanje hrane. Stavite hranu na srednju rešetku. Ostavite hranu u njezinom pakiranju kako biste spriječili da se isušuje.

##### » ODRŽ. TOPLINE

Za održavanje netom ispečene hrane toplom i hrskavom.

##### » EKO KRUŽENJE ZRAKA

Za pečenje punjenih komada mesa i fileta mesa na jednoj rešetki. Pretjerano isušivanje namirnica spriječeno je blagim, intervalnim kruženjem zraka. Kada se upotrebljava funkcija EKO, svjetlo ostaje isključeno tijekom kuhanja. Kako biste upotrebljavali ciklus EKO, a tako i optimizirali potrošnju energije, vrata ne smijete otvarati sve dok jelo nije gotovo.



### KONVENCIONALNO

Za pečenje bilo kojeg jela na samo jednoj razini.



### GRILL

Za roštiljanje odrezaka, kebaba i kobasica, pripremu gratiniranog povrća ili tostiranje kruha. Kod roštiljanja mesa upotrijebite pliticu za sakupljanje viška tekućine kako bi prikupili sokove koji nastaju tijekom pečenja: Pliticu postavite na bilo koju razinu ispod rešetke i dodajte 500 ml vode.



### BRZO ZAGRIJAV.

Za brzo prethodno zagrijavanje pećnice.



### TIMERS (PROGRAMATORI VREMENA)

Za uređivanje funkcije vrijednosti vremena.



### MINUTEMINDER (MJERAČ VREMENA)

Za praćenje vremena bez uključivanja funkcije.



### ČIŠĆENJE

#### • ISPUŠTANJE

Za automatsko ispuštanje vode iz kotla da bi se spriječio da voda ostane u uređaju koji se neko vrijeme neće upotrebljavati.

#### • UKL. KAMENCA

Za uklanjanje naslaga kamenca iz kotla. Preporučujemo da ovu funkciju upotrebljavate u redovitim intervalima. Ako to ne napravite, na zaslону će se pojaviti poruka koja vas podsjeća da trebate očistiti pećnicu.

#### • SMART CLEAN

Djelovanje pare otpuštene tijekom ovog posebnog ciklusa čišćenja na niskoj temperaturi omogućuje lako otklanjanje prljavštine i ostataka hrane. Ulijte 200 ml vode na dno pećnice i uključite funkciju samo kada je pećnica hladna.



## POSTAVKE

### Za podešavanje postavki pećnice.

Kada je uključen način rada „EKO“, svjetlina zaslona smanjit će se nakon nekoliko sekundi kako bi se uštedjela energija i svjetlo će se isključiti nakon 1 minute. Ponovno će se automatski uključiti kad se pritisne bilo koji gumb. Kad je uključen način rada „DEMO“, sve su komande aktivne i izbornici su dostupni, no pećnica se ne zagrijava. Taj način

rada isključite tako da pristupite funkciji „DEMO“ na izborniku „POSTAVKE“ i odaberete isključivanje „Off“.

Odabirom „FACTORY RESET“ (Tvor. postavlj.) proizvod se isključuje i vraća se na prvo uključivanje. Sve će se postavke izbrisati.



## OMILJENI

Za pronalaženja popisa 10 omiljenih funkcija.

## PRVA UPOTREBA

### 1. ODABERITE JEZIK

Morat ćete postaviti jezik i vrijeme kada prvi put uključujete uređaj: Na zaslonu će se prikazati „English“.



Pritisnite + ili – za pregled popisa dostupnih jezika i odaberite željeni jezik.

Pritisnite ✓ za potvrdu odabira.

Napomena: Jezik se zatim može promijeniti tako da odaberete „JEZIK“ u izborniku „POSTAVKE“ koji je dostupan pritiskom na .

### 2. POSTAVLJANJE POTROŠNJE ENERGIJE

Pećnica je programirana za potrošnju razine električne energije kompatibilne s mrežom u domaćinstvu snage veće od 3 kW (16): Ako je snaga u vašem domaćinstvu manja, morat ćete smanjiti tu vrijednost (13).

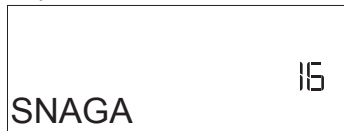

Pritisnite + ili – da biste odabrali 16 „Visoka“ ili 13 „Niska“ i pritisnite ✓ za potvrdu.

### 3. POSTAVITE VRIJEME

Nakon odabira snage trebat ćete postaviti trenutno vrijeme: Na zaslonu će treptati dvije znamenke za sate.





Pritisnite + ili – za postavljanje trenutnog sata i pritisnite ✓: Na zaslonu će treptati dvije znamenke za minute.

Pritisnite + ili – za postavljanje minuta i zatim pritisnite ✓ za potvrdu.

Napomena: Vrijeme ćete možda trebati ponovno namjestiti nakon duljih nestanaka struje. Odaberite „SAT“ u izborniku „POSTAVKE“ koji je dostupan pritiskom na .

### 4. POSTAVLJANJE RAZINE TVRDOĆE VODE

Da biste omogućili učinkovit rad pećnice i da bi redovito upozoravala korisnika da prema potrebi obavi ciklus uklanjanja kamenca, potrebno je postaviti ispravnu razinu tvrdoće vode. Da biste ju postavili, uključite pećnicu pritiskom na , pritisnite Settings (Postavke)  te s pomoću gumba za navigaciju + i – odaberite „WATER HARDNESS“ (Tvrdoća vode). Pritisnite ✓ za potvrdu. S pomoću navigacijskih gumba + i – odaberite ispravnu razinu tvrdoću vode za svoje područje, prema sljedećoj tablici:

TABLICA RAZINA TVRDOĆE VODE				
Razina		°dH Njemački stupnjevi	°fH Francuski stupnjevi	°Clark Engleski stupnjevi
1	Vrlo meka	0 – 6	0 – 10	0 – 7
2	Meka	7 – 11	11 – 20	8 – 14
3	Srednja	12 – 16	21 – 29	15 – 20
4	Tvrda	17 – 34	30 – 60	21 – 42
5	Vrlo tvrda	35 – 50	61 – 90	43 – 62

Pritisnite ✓ za potvrdu.

Za tvrdoću vodu unaprijed je postavljena razina „Hard“ (Tvrda).

### 5. ZAGRIJAVANJE PEĆNICE

Nova pećnica može ispuštati mirise koji su nastali tijekom proizvodnje: to je potpuno uobičajeno. Stoga preporučujemo da prije početka pripreme jela pećnicu zagrijete kako bi se uklonili mogući neugodni mirisi. Uklonite zaštitne kartone ili prozirne folije iz pećnice i izvadite dodatni pribor koji se nalazi u pećnici. Pećnicu zagrijavajte na 200 °C otprilike sat vremena, po mogućnosti koristeći funkciju kruženja zraka (npr. „Kruženje Zraka“ ili „Konvekcijsko pečenje“).

Napomena: preporučuje se prozračiti prostoriju nakon prve upotrebe uređaja.

# SVAKODNEVNA UPORABA

## 1. ODABERITE FUNKCIJU

Pritisnite  za uključivanje pećnice: na zaslonu će se prikazati posljednja uključena funkcija ili glavni izbornik.

Funkcije se mogu odabrati pritiskom na ikonu jedne od glavnih funkcija ili kretanjem kroz izbornik: Za odabir stavke iz izbornika (na zaslonu se prikazuje prva dostupna stavka), pritisnite + ili – za odabir željene stavke, zatim pritisnite ✓ za potvrdu.

## 2. POSTAVLJANJE FUNKCIJE

Nakon odabira željene funkcije možete promijeniti njezine postavke. Na zaslonu će se prikazati postavke koje možete redom mijenjati. Pritiskom na  možete ponovno promijeniti prethodnu postavku.

### TEMPERATURA/GRILL RAZINA/NIVO PARE



Kada vrijednost treperi na zaslonu pritisnite + ili – kako biste je promijenili i zatim pritisnite ✓ za potvrdu te nastavite s ostalim postavkama (ako je moguće).



Na isti se način može postaviti razina roštilja: Postoje tri određene razine snage za roštiljanje: 3 (visoka), 2 (srednja), 1 (niska).

U funkciji „Kruženje zraka + para“ možete odabrati količinu pare između sljedećih vrijednosti: PARA 1, PARA 2.

Napomena: Kada je funkcija uključena, temperatura/razina grilla može se promijeniti pomoću + ili –.

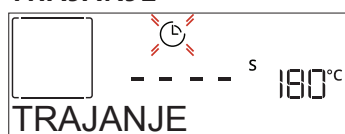
### TRAJANJE



Kada ikona  treperi na zaslonu, pritisnite + ili – kako biste postavili potrebno vrijeme kuhanja i zatim pritisnite ✓ za potvrdu. Ne morate postavljati vrijeme kuhanja ako želite ručno upravljati kuhanjem (bez vremenskog ograničenja): Pritisnite ✓ ili  za potvrdu i pokrenite funkciju. Ako se odabere ovaj način rada tada se ne može programirati odgoda pokretanja.



Napomena: Vrijeme kuhanja koje je postavljeno možete prilagoditi za vrijeme kuhanja pritiskom na  : pritisnite + ili – za ispravak i zatim pritisnite ✓ za potvrdu.

### VRIJEME ZAVRŠET. (ODGODA POKRETANJA)

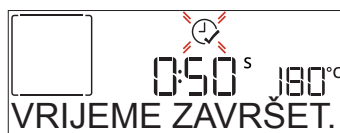
U brojnim funkcijama nakon postavljanja vremena kuhanja možete odgoditi pokretanje funkcije tako da programirate vrijeme završetka. Na zaslonu se prikazuje vrijeme završetka dok trepće ikona .



Pritisnite + ili – kako biste postavili kada želite da kuhanje završi, zatim pritisnite ✓ za potvrdu i uključivanje funkcije. Stavite hranu u pećnicu i zatvorite vrata: funkcija se automatski uključuje nakon isteka izračunatog vremena kako bi kuhanje završilo u vrijeme koje ste postavili.

Napomena: Programiranje odgode pokretanja kuhanja onemogućuje fazu zagrijavanja pećnice: Pećnica će postupno doseći potrebnu temperaturu što znači da će vrijeme kuhanja biti malo dulje od onog navedenog u tablici kuhanja. Tijekom vremena čekanja možete pritisnuti + ili – kako biste ispravili programirano vrijeme završetka ili pritisnite  kako biste promijenili ostale postavke. Pritiskom na , a kako bi se prikazale informacije, moguće je prebacivati između vremena završetka i trajanja.

## . 6<sup>th</sup> SENSE

Te funkcije automatski odabiru najbolji način kuhanja, snagu, temperaturu i trajanje kuhanja, pečenja ili roštiljanja za sva dostupna jela.

Kada je to potrebno samo navedite karakteristike namirnica kako biste dobili optimalne rezultate.

### TEŽINA / VISINA / PIZZA (SLOJEVI U OKRUGLOJ PLITICI)

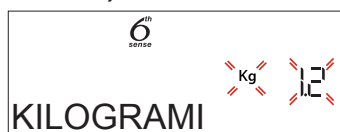

Funkcija se ispravno postavlja tako da se prate informacije na zaslonu. Kada se to zatraži, pritisnite + ili – za postavljanje tražene vrijednosti i zatim pritisnite ✓ za potvrdu.

### STUPANJ PRIPREME / ZAPEČENA KORICA

U nekim funkcijama 6th Sense može se prilagoditi stupanj pripreme.

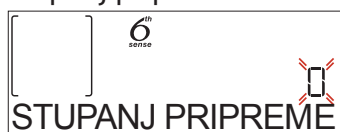

Kada je gotovo, pritisnite + ili – da biste odabrali željenu razinu u rasponu od slabije pečeno (-1) do dobro pečeno (+1). Pritisnite ✓ ili  za potvrdu i pokrenite funkciju.

Na isti način, kada je to dopušteno, u nekim funkcijama 6th Sense može se namjestiti jačina kojom će se jelo zapeći između Niska (-1) i Visoka (1).

## . KUHANJE S PAROM

Odabirom funkcije „Kruženje zraka + Para“ ili nekog od posebnih recepata za 6<sup>th</sup> Sense mogu se kuhati sve vrste namirnica zahvaljujući upotrebi pare.

Para se brže i ravnomjernije širi kroz namirnice u usporedbi s vrućim zrakom koji se upotrebljava u uobičajenim ili konvekcijskim funkcijama: time



se smanjuje vrijeme kuhanja, u namirnicama se zaključavaju važne hranjive tvari i osigurava ostvarivanje izvrsnih, uistinu ukusnih rezultata sa svim vašim receptima. Za vrijeme cijelog trajanja kuhanja parom vrata pećnice moraju biti zatvorena. Da biste kuhali parom, kotao u pećnici potrebno je napuniti vodom s pomoću izvlačive ladice na upravljačkoj ploči.

Kad se zatraži na zaslonu s uputama „ADD WATER“ (Dodaj vodu), otvorite ladicu pritiskom na nagibni poklopac. Nakon izvlačenja, poklopac ladice otvorite i polako ulijte malo pitke vode kroz otvor dok se ne dosegne razina koja je zatražena na zaslonu (RAZINA 1 – 160 ml ili RAZINA 2 – 300 ml, ovisno o odabranoj funkciji). Ni u kojem slučaju nemojte previše napuniti ladicu prelazeći oznaku za Razinu 2. Ladicu zatvorite tako da je pažljivo gurate prema ploči dok se ne zatvori do kraja. Ladica uvijek mora biti zatvorena, osim prilikom punjenja vodom.

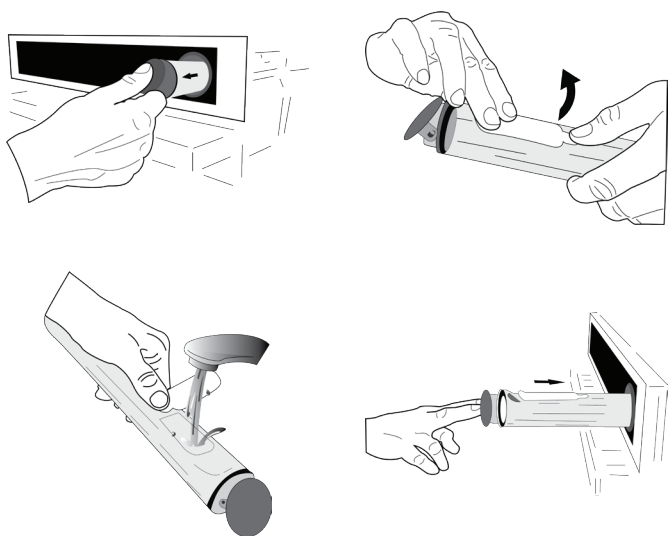

Nakon prvog punjenja, a u slučaju duljih ciklusa kuhanja, kad nestane vode, potrebno ju je ponovno dodati da bi ciklus mogao završiti: pećnica će to zatražiti ako bi bilo potrebno.

Izbjegavajte puniti spremnik kada je pećnica isključena ili dok se to ne zatraži na zaslonu.

Preporučujemo da ladicu ispraznite nakon ciklusa kuhanja parom.

### 3. POKRETANJE FUNKCIJE

U bilo koje vrijeme, ako su zadane vrijednosti one željene ili kada se primijene sve postavke koje želite, pritisnite za uključivanje funkcije.

Tijekom faze odgode, ako pritisnete pećnica će upitati želite li preskočiti tu fazu i odmah pokrenuti funkciju.

Napomena: kada se funkcija odabere na zaslonu će se prikazati najprikladnija razina za svaku funkciju.

U bilo kojem trenutku uključenu funkciju možete isključiti pritiskom na .

Ako je pećnica vruća i funkcija zahtijeva određenu maksimalnu temperaturu, na zaslonu će se prikazati poruka. Pritisnite za povratak na prethodni zaslon i odabir druge funkcije ili pričekajte do potpunog hlađenja.

### 4. ZAGRIJAVANJE

Neke funkcije imaju fazu zagrijavanja pećnice: Nakon pokretanja funkcije na zaslonu se prikazuje da uključena faza zagrijavanja pećnice.



Po završetku te faze oglasit će se zvučni signal i na zaslonu će se prikazati da je pećnica dosegla postavljenu temperaturu tražeći da se „DODAJ NAMIRNICE“. Tada otvorite vrata, stavite namirnice u pećnicu, zatvorite vrata i započnite kuhanje pritiskom na ili .

Napomena: Postavljanje namirnica u pećnicu prije završetka zagrijavanja može nepovoljno utjecati na završne rezultate pečenja. Otvaranje vrata tijekom faze zagrijavanja privremeno će pauzirati fazu.

Vrijeme kuhanja ne uključuje fazu zagrijavanja. Temperaturu koju želite doseći u pećnici uvijek možete promijeniti pomoću gumba + ili –.

### 5. PAUZIRANJE KUHANJA / OKRENI ILI PROVJERI NAMIRNICE

Otvaranjem vrata kuhanje će se privremeno prekinuti isključujući grijače.

Za nastavak kuhanja zatvorite vrata.

Neke funkcije 6th Sense iziskuju okretanje namirnica tijekom kuhanja.



Oglasit će se zvučni signal i na zaslonu će se prikazati radnje koje treba obaviti. Otvorite vrata, napravite što se traži na zaslonu i zatvorite vrata te zatim pritisnite za nastavak kuhanja.

na isti način, kada do kraja pečenja ostane oko 10 % vremena, pećnica traži da provjerite namirnice.



Oglasit će se zvučni signal i na zaslonu će se prikazati radnje koje treba obaviti. Provjerite hranu, zatvorite vrata i pritisnite ili za nastavak kuhanja.

Napomena: pritisnite kako biste preskočili te radnje. U protivnom, ako se ništa ne napravi, pećnica će nakon određenog vremena nastaviti pečenje.

### 6. KRAJ KUHANJA

Oglasit će se zvučni signal i na zaslonu će se označiti da je pečenje završeno.

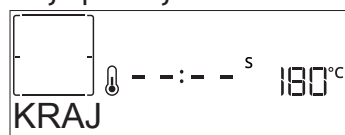

Pritisnite za nastavak pečenja u ručnom načinu rada (bez vremenskog ograničenja) ili pritisnite + da biste produžili vrijeme pečenja postavljajući novo trajanje. U oba slučaju zadržat će se postavke kuhanja.

## BROWNING (ZAPEČENA KORICA)

Neke funkcije pećnice omogućuju van da zapečete površinu jela uključivanjem grilla kada pečenje završi.



Kada se na zaslonu prikaže pripadajuća poruka, prema potrebi pritisnite  za pokretanje petominutnog ciklusa stvaranja korice. Funkciju u bilo kojem trenutku možete zaustaviti tako da pritisnete  za isključivanje pećnice.

## • OMILJENI

Kada kuhanje završi na zaslonu će se zatražiti da spremite funkciju pod brojem od 1 do 10 na popisu omiljenih funkcija.

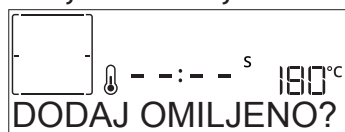

Ako funkciju želite spremi kao omiljenu i spremi trenutne postavke za buduću upotrebu, pritisnite , u protivnom za njihovo zanemarivanje pritisnite . Nakon što pritisnete , pritisnite + ili - za odabir položaja broja te zatim pritisnite  za potvrdu.

Napomena: ako je memorija puna ili je odabrani broj već zauzet, pećnica će od vas zatražiti da potvrdi prepisivanje prethodne funkcije.

Spremljenu funkciju kasnije možete pozvati tako da pritisnete : Na zaslonu će se prikazati popis omiljenih funkcija.



Nakon što pritisnete pritisnite + ili - za odabir funkcije, potvrdite pritiskom na  i zatim uključite pritiskom na .

## • ČIŠĆENJE

### • SMARTCLEAN (PAMETNO ČIŠĆENJE)

Pritisnite  da bi se na zaslonu prikazalo „Smart Clean“.

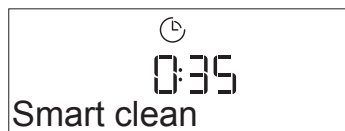

Pritisnite  za uključivanje funkcije: na zaslonu će se zatražiti da obavite sve radnje potrebne za dobivanje najboljih rezultata čišćenja: Pratite sve upute i pritisnite  kada ste gotovi. Kada se dovrše svi koraci, ako je potrebno, pritisnite  da biste uključili ciklus čišćenja.

Napomena: Preporučujemo da tijekom ciklusa čišćenja ne otvarate vrata pećnice kako bi se izbjegao gubitak vodene pare jer bi to moglo nepovoljno utjecati na konačni rezultat čišćenja.

Odgovarajuća poruka počet će treperiti na zaslonu kada ciklus završi. Pustite da se pećnica ohladi i zatim krpom ili spužvom obrišite i osušite unutarnje površine.

## • ISPUŠTANJE

Funkcija ispuštanja omogućuje da se voda ispusti kako bi se spriječilo nakupljanje u kotlu. Proizvod je razvijen da bi se automatski pokrenuo ciklus ispuštanja kad se kuhanje prekine/završi. Približno 30 min po prekidu/završetku kuhanja, pećnica automatski prazni sustav, premještajući preostalu vodu u ladicu (pazite da ladicu ne vadite nakon kuhanja). Kad se završi, ladica se može izvaditi i isprazniti. Preporučujemo da se ladica isprazni čim završi ispuštanje, nakon ciklusa kuhanja. Prema potrebi, korisnik može i ručno ispustiti vodu prateći upute u nastavku.

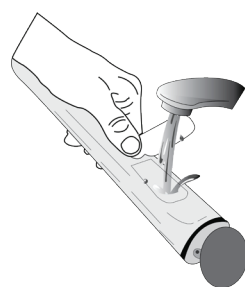

Odaberite funkciju „Drain“ (Ispuštanje) kad je ladica za vodu ispravno umetnuta u pećnicu, pritisnite  i pričekajte da se ciklus automatski pokrene. Potrebno je prosječno oko jedne minute za ispuštanje cijelog punjenja. Kad se završi, ladica se može izvaditi i isprazniti.

Napomena: da biste bili sigurni da je voda hladna, ova se radnja može obaviti tek kada prođe 30 minuta od posljednjeg ciklusa (ili posljednjeg uključivanja proizvoda). Tijekom razdoblja čekanja, na zaslonu se prikazuje sljedeća povratna informacija „WATER IS HOT“ (Voda je vruća)

## • DESCAL (UKL. KAMENCA)

Ta posebna funkcija koja se uključuje u redovitim intervalima, omogućuje vam da održavate najbolje uvjete rada za sustav pare. Nakon pokretanja funkcije, pratite sve korake na zaslonu i pritisnite  po završetku da biste započeli sljedeću fazu. Cijela funkcija u prosjeku traje oko 100 minuta.

Napomena: Ako se funkcija u bilo kojem trenutku prekine, cijeli ciklus uklanjanja kamenca mora se ponoviti.

Na zaslonu će se prikazati kad je potrebno pokrenuti ciklus uklanjanja kamenca (pogledajte tablicu u nastavku).

PORUKA „DESCAL“ (UKLONITE KAMENAC)	ZNAČENJE
<RECOMMENDED DESCAL> (Preporučuje se ukloniti kamenac) Javlja se nakon približno 15 sati ciklusa rada s parom*	Preporučuje se provesti ciklus uklanjanja kamenca.
<PLEASE DESCAL> (Uklonite kamenac) Javlja se nakon približno 20 sati ciklusa rada s parom*	Uklanjanje kamenca je obavezno. Nije moguće pokrenuti ciklus kuhanja na pari ako se ne obavi ciklus uklanjanja kamenca.

\*ako je zadana vrijednost (4 - tvrda) razine tvrdoće vode. Broj sati ciklusa pare koji mora proći prije no što se prikažu poruke o uklanjanju kamenca ovisi o razini tvrdoće vode koja je postavljena na uređaju.

Postupak uklanjanja kamenca može se obaviti i svaki put kada korisnik želi dubinski očistiti unutarnji sustav pare.

Prije pokretanja faze uklanjanja kamenca, uređaj će provjeriti ima li preostale vode u kotlu i obaviti ciklus ispuštanja, ako je potrebno. U tom slučaju, morat ćete isprazniti ladicu nakon ciklusa ispuštanja, a prije no što nastavite s fazom uklanjanja kamenca.



Napomena: da biste bili sigurni da je voda hladna, ova se radnja može obaviti tek kada prođe 30 minuta od posljednjeg ciklusa (ili posljednjeg uključivanja proizvoda). Tijekom razdoblja čekanja, na zaslonu se prikazuje sljedeća povratna informacija "WATER IS HOT" (Voda je vruća).

#### » FAZA 1/2: DESCALING (UKLANJANJE KAMENCA) (70 MIN)

Kada se ma zaslonu prikaže <ADD 0.25 L OF SOLUTION> (Dodaj 0,25 l otopine), ulijte otopinu za uklanjanje kamenca u ladicu. Najbolje rezultate u uklanjanju kamenca dobit ćete ako spremnik napunite otopinom od 75 g posebnog proizvoda WPRO i 250 ml pitke vode. Provjerite da se otopina potpuno otapa u vodi tako da nema preostalog taloga. Sredstvo za uklanjanje kamenca WPRO profesionalni je proizvod za održavanje najboljih performansi funkcije pare u pećnici. Za narudžbe i informacije obratite se službi postprodaje ili [www.whirlpool.eu](http://www.whirlpool.eu). Whirlpool se ne smatra odgovornim ni za kakva oštećenja prouzročena upotrebom ostalih proizvoda za čišćenje dostupnih na tržištu.

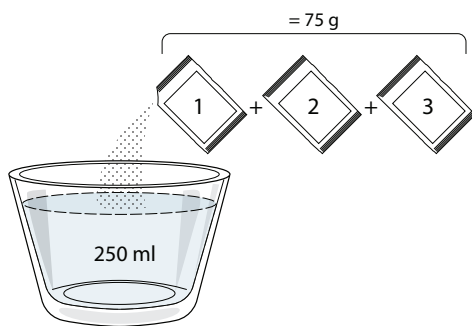

Kada otopinu za uklanjanje kamenca ulijete u ladicu, pritisnite da biste započeli glavni postupak uklanjanja kamenca. Tijekom faze uklanjanja kamenca ne morate stajati ispred uređaja. Po završetku svake faze uključuje se zvučna povratna informacija i na zaslonu se prikazuju upute za nastavak sa sljedećom fazom.

Kada postupak uklanjanja kamenca završi, potrebno je isprazniti kotao: otopina za uklanjanje kamenca koja je upotrijebljena tijekom te faze ulit će se u izvlačivu ladicu.

#### » FAZA 2/2: RINSING (ISPIRANJE) (30 min.)

Da biste uklonili ostatke kamenca iz ladice i sustava pare, mora se obaviti ciklus ispiranja. Kad se na zaslonu prikaže <ADD 0.25 L OF WATER> (Dodaj 0,25 l vode), napunite spremnik s 0,25 l pitke vode, pa pritisnite da biste započeli ispiranje. Pećnicu nemojte isključivati dok se ne završe svi koraci koja funkcija traži.

Kad se na zaslonu prikaže poruka „DESCALING COMPLETED“ (Završeno uklanjanje kamenca), pritisnite OK (U redu) da biste potvrdili.

Funkcije kuhanja ne mogu se uključiti tijekom ciklusa čišćenja. Napomena: Na zaslonu će se prikazati poruka koja vas podsjeća da ovaj postupak treba redovito obavljati.

Preporučuje se, kad završi postupak uklanjanja kamenca, da se unutrašnjost osuši da ne bi u njoj ostalo vode. Tad će se moći upotrebljavati sve funkcije pare.

Napomena: tijekom ciklusa uklanjanja kamenca može se čuti buka jer se pumpe pećnice uključuju da bi se osigurala optimalna učinkovitost uklanjanja kamenca.

Kad započne ciklus održavanja, nemojte vaditi ladicu ako uređaj to ne zatraži.

#### . MJERAČ VREMENA

Kada je pećnica isključena zaslon se može upotrebljavati kao mjerač vremena. Za uključivanje ove funkcije povjerite je li pećnica isključena i zatim pritisnite + ili - : Ikona treperit će na zaslonu. Pritisnite + ili - za postavljanje vremena koje trebate i zatim pritisnite za uključivanje mjerača vremena.

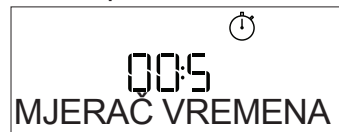

Kada mjerač vremena završi s odbrojavanjem odabranog trajanja oglasit će se zvučni signal i prikazat će se na zaslonu.

Napomena: Mjerač vremena ne uključuje niti jedan ciklus kuhanja. Pritisnite + ili - da biste promijenili vrijeme postavljeno na programatoru.

Nakon uključivanja mjerača vremena možete odabrati i uključiti funkciju.

Pritisnite za uključivanje pećnice i odaberite željenu funkciju.

Kada se funkcija pokrene, mjerač će samostalno nastaviti s odbrojavanjem, a da ne ometa samu funkciju.

Napomena: Tijekom te faze nije moguće prikazati mjerač vremena (prikazuje se samo ikona ) koji će u pozadini nastaviti odbrojavati. Na zaslon mjerača vremena možete se vratiti tako da pritisnete za zaustavljanje trenutno uključene funkcije.





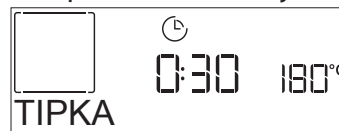



















#### . TIPKA

Tipkovnicu zaključajte tako da pritisnete i držite pritisnutim gumb na najmanje pet sekundi. Isto ponovite za otključavanje tipki.



Napominjemo: Funkcija se može aktivirati i tijekom pripreme jela. Iz sigurnosnih razloga, pećnica se u bilo kojem trenutku može isključiti pritiskom na .

# 6<sup>th</sup> sense **TABLICA PEČENJA**

KATEGORIJE HRANE	PREPORUČENA KOLIČINA	OKRENITE (vremena kuhanja)	RAZINA I DODATNI PRIBOR
LAZANJE	—	0,5 – 3 kg	– 2 
MEAT (MESO)	Govedina-pečena	0,6 – 2 kg	– 3 
	Hamburgeri	1,5 – 3 cm	3/5 5  4 
	Pečeno	0,6 – 2,5 kg	– 3 
	Piletina-pečena	0,6 – 3 kg	– 2 
	Filet i prsa	1 – 5 cm	2/3 5  4 
FISH (RIBA)	Riblji fileti	0,5 – 3 (cm)	– 3  2 
	Fileti-zamrznuti	0,5 – 3 (cm)	– 3  2 
VEGETABLES (POVRĆE)	Potatoes (Krumpir)	0,5 – 1,5 kg	– 3 
	Pečeno povrće	0,5 – 1,5 kg	– 3 
	Zapečeno povrće	jedna plitica	– 3 
CAKES & PASTRIES (TORTE I KOLAČI)	Biskvit	0,5 – 1,2 kg	– 3 
	Cookies (Kolačići)	0,2 – 0,6 kg	– 3 
	Pita	0,4 – 1,6 kg	– 3 
	Slani kolači	0,8 – 1,2 kg	– 2 
PIZZA I KRUH	Thin pizza (Tanka pizza)	okrugla – plitica	– 2 
	Thick pizza (Debela pizza)	okrugla – plitica	– 2 
	Pizza-frozen (Pizza- zamrznuta)	1 – 4 sloja	– 2 
	Rolls (Kruščići) 🍞	60 – 150 g svaki	– 3 
	Big bread (Velika štruca) 🍞	0,7 – 2,0 kg	– 2 

DODATNI  
PRIBOR

  
Žičana rešetka

  
Plitica za pečnicu ili  
kalup za kolače  
na rešetki

  
Plitica za sakupljanje  
sokova/  
plitica pečenje ili  
plitica za pečnicu  
na rešetki

  
Plitica za sakupljanje  
viška tekućine/plitica  
za pečenje

  
Plitica za prikupljanje  
sokova s  
500 ml vode

  
Air fry



# TABLICA KUHANJA ZA KRUŽENJE ZRAKA + PARA

RECEPT	NIVO PARE	ZAGRIJAVANJE	TEMPERATURA (°C)	TRAJANJE (MIN)	POLICA I DODATNI PRIBOR
Cookies (Kolačići)/Shortbread (keksi)	PARA 1	Da	140 – 150	35 – 55	
Small cake (Mali kolači)/Muffin (Mufini)	PARA 1	Da	160 - 170	30 – 40	
Leavened cakes (Kolači od dizanog tijesta)	PARA 1	Da	170 – 180	40 – 60	
Sponge cakes (Biskviti)	PARA 1	Da	160 - 170	30 – 40	
Focaccia	PARA 1	Da	200 – 220	20 – 40	
Bread loaf (Štruca kruha)	PARA 1	Da	170 -180	70 - 100	
Small bread (Mali kruh)	PARA 1	Da	200 – 220	30 – 50	
Baguette (Baget)	PARA 1	Da	200 – 220	30 – 50	
Roast potatoes (Pečeni krumpir)	PARA 2	Da	200 – 220	50 – 70	
Teletina/govedina/1 kg	PARA 2	Da	180 – 200	60 – 100	
Teletina/govedina/(u komadima)	PARA 2	Da	160 – 180	60-80	
Roast Beef rare (Govedina, slabo pečena) 1 kg	PARA 2	Da	200 – 220	40 – 50	
Roast Beef rare (Govedina, slabo pečena) 2 kg	PARA 2	Da	200	55 – 65	
Leg of lamb (Janjeći but)	PARA 2	Da	180 – 200	65 - 75	
Gulaš od koljenice	PARA 2	Da	160 – 180	85 - 100	
Chicken (Pile)/guinea fowl (biserka)/duck (patka) 1 – 1,5 kg	PARA 2	Da	200 – 220	50 – 70	
Chicken (Piletina)/guinea fowl (biserka)/duck (patka) (komadi)	PARA 2	Da	200 – 220	55 – 65	
Stuffed vegetables (Nadjeveno povrće) (tomatoes (rajčice), courgettes (tikvice), aubergines (patlidžani))	PARA 2	Da	180 – 200	25 – 40	
Fish fillet (Riblji filet)	PARA 2	Da	180 – 200	15 – 30	

DODATNI PRIBOR

 Žičana rešetka

 Plitica za pećnicu ili kalup za kolače na rešetki

 Plitica za sakupljanje sokova/plitica pečenje ili plitica za pećnicu na rešetki

 Plitica za sakupljanje viška tekućine/plitica za pečenje

 Plitica za sakupljanje sokova s 500 ml vode

 Air fry

# TABLICA ZA PRŽENJE NA ZRAKU

RECEPT	FUNKCIJA	PREPORUČENA KOLIČINA	ZAGRIJAVANJE	TEMPERATURA (°C)	TRAJANJE (min)	POLICA I PRIBOR
Zamrznuti prženi krumpirići		650 – 850 g	Da	200	25 – 30	L4  L1 
Domaći prženi krumpirići		300 – 800 g	Da	200	20 – 40	L4  L1 
Pohane svježe tikvice		400 g	Da	200	15 – 20	L4  L1 
Miješano povrće		300 – 800 g	Da	200	20 – 30	L4  L1 
Pileći medaljoni-zamrznuti		500 g	Da	200	15 – 20	L4  L1 
Pohana pileća prsa		1 – 4 cm	Da	200	20 – 40	L4  L1 
Zamrznuti riblji štapići		500 g	Da	220	15 – 20	L4  L1 
Pohani kotlet		1 – 4 cm	Da	220	20 – 50	L4  L1 

Prilikom kuhanja svježih ili domaćih jela, ulje ravnomjerno raspršite.

Preporučujemo dodati prazan pladanj na razinu L1 da bi se prikupila eventualna masnoća koja dolazi iz posude za prženje na zraku tijekom kuhanja.

Da bi se postigli ravnomjerni rezultati, promiješajte kad prođe pola prepoučenog vremena kuhanja.

FUNKCIJE



Konvencionalno



Forced Air  
(Kruženje zraka)



Convection Bake  
(Konvekcijsko  
pečenje)



Grill



Turbo roštilj



























































































Eko kruženje zraka



Air Fry

# TABLICA PEČENJA

RECEPT	FUNKCIJA	ZAGRIJAVANJE	TEMPERATURA (°C)	TRAJANJE (MIN)	POLICA I DODATNI PRIBOR
Leavened cakes (Kolači od dizanog tijesta) / Sponge cakes (Biskviti)		Da	170	30 – 50	2 
		Da	160	30 – 50	2 
		Da	160	30 – 50	4 1  
Filled cakes (Nadjevane pite) (cheesecake (pita od sira), strudel (savijača od jabuka), apple pie (pita od jabuka))		Da	160 – 200	30 – 85	3 
		Da	160 – 200	35 – 90	4 1  
Cookies (Kolačići) / Shortbread (keksi)		Da	150	20 – 40	3 
		Da	140	30 – 50	4 
		Da	140	30 – 50	4 1  
		Da	135	40 – 60	5 3 1   
Small cakes (Mali kolači) / Muffin (mufini)		Da	170	20 – 40	3 
		Da	150	30 – 50	4 
		Da	150	30 – 50	4 1  
		Da	150	40 – 60	5 3 1   
Choux buns (Peciva za princes krafne)		Da	180 – 200	30 – 40	3 
		Da	180 – 190	35 – 45	4 1  
		Da	180 – 190	35 – 45 *	5 3 1   
Meringues (Poljupci)		Da	90	110 – 150	3 
		Da	90	130 – 150	4 1  
		Da	90	140 – 160 *	5 3 1   
Bread (Kruh) / Pizza/ Focaccia (Pogača)		Da	190 – 250	15 – 50	2 
		Da	190 – 230	20 – 50	4 1  
Pizza (s tankim/debelim tijestom, focaccia)		Da	220 – 240	25 – 50 *	5 3 1   
Frozen pizza (Zamrznuta pizza)		Da	250	10 – 15	3 
		Da	250	10 – 20	4 1  
		Da	220 – 240	15 – 30	5 3 1   
Pikantne pite (pita s povrćem, quiche)		Da	180 – 190	45 – 55	3 
		Da	180 – 190	45 – 60	4 1  
		Da	180 – 190	45 – 70 *	5 3 1   
Vols-au-vent (Košarice) / Puff pastry crackers (hrskavci od lisnatog tijesta)		Da	190 – 200	20 – 30	3 
		Da	180 – 190	20 – 40	4 1  
		Da	180 – 190	20 – 40 *	5 3 1   

FUNKCIJE

 Konvencionalno

 Forced Air (Kruženje zraka)

 Convection Bake (Konvekcijsko pečenje)

 Grill

 Turbo roštilj

 Eko kruženje zraka

 Air Fry

RECEPT	FUNKCIJA	ZAGRIJAVANJE	TEMPERATURA (°C)	TRAJANJE (min)	POLICA I DODATNI PRIBOR
Lasagne (Lazanje) / Flans (kolači s voćem) / Baked pasta (zapečena tjestenina) / Cannelloni (kaneloni)		Da	190 – 200	45 – 65	3
Janjetina/teletina/govedina 1 kg		Da	190 – 200	80 – 110	3
Chicken (Piletina) / Rabbit (zečetine) / Duck (pačetina) 1 kg		Da	200 – 230	50 – 100	3
Turkey (Puretina) / Goose (guska) 3 kg		Da	190 – 200	80 – 130	2
Pečena riba/en papillote (fileti, cijela)		Da	180 – 200	40 – 60	3
Stuffed vegetables (Punjeno povrće) (tomatoes (rajčica), courgettes (tikvice), aubergines (patlidžani))		Da	180 – 200	50 – 60	2
Tost		–	3 (visoko)	3 – 6	5
Fish fillets (File ribe) / Steaks (odresci)		–	2 (srednja)	20 – 30 **	4 3
Sausages (Kobasice) / Kebabs (ražnjići) / Spare ribs (rebarca) / Hamburgers (pljeskavice)		–	2 – 3 (srednja – visoka)	15 – 30 **	5 4
Roast chicken (Pečeno pile) 1 – 1,3 kg		–	2 (srednja)	55 – 70 ***	2 1
Leg of lamb (Janjeći but) / Shanks (koljenica)		–	2 (srednja)	60 – 90 ***	3
Roast potatoes (Pečeni krumpir)		–	2 (srednja)	35 – 55 ***	3
Vegetable gratin (Zapečeno povrće)		–	3 (visoko)	10 – 25	3
Kompletno jelo: Voćna pita (razina 5) / lazanje (razina 3)/meso (razina 1)		Da	190	40 – 120 *	5 3 1
Lasagna & Meat (Lazanje i meso)		Da	200	50 – 100 *	4 1
Meat & Potatoes (Meso i krumpiri)		Da	200	45 – 100 *	4 1
Fish & Vegetables (Riba i povrće)		Da	180	30 – 50 *	4 1
Stuffed roasting joints (Punjena pečenka)		–	200	80 – 120 *	3
Mesni odresci (zec, piletina, janjetina)		–	200	50 – 100 *	3

\* Procijenjeno trajanje: hrana se može izvaditi iz pećnice u različita vremena, ovisno o željama.

\*\* Okrenite namirnice na polovici pečenja.

\*\*\* Okrenite namirnice na dvije trećine pečenja (po potrebi).

#### KAKO ČITATI TABLICU PRIPREME HRANE

Tablica prikazuje najbolje funkcije, dodatni pribor i razinu koja se upotrebljava za kuhanje različitih vrsta jela.

Vrijeme pečenja započinje u trenutku stavljanja namirnice u pećnicu, ne računajući zagrijavanje (gdje je potrebno).

Temperatura i vrijeme pečenja samo su informativni i ovise o količini hrane i vrsti dodatnog pribora koji upotrebljavate.

Počnite s najnižim preporučenim vrijednostima pa, ako jelo nije dovoljno pečeno, podesite višu vrijednost.

Upotrebljavajte isporučeni dodatni pribor i, po mogućnosti, tamne, metalne kalupe za kolače i posude za pečenje. Možete upotrijebiti i vatrostalne ili kamene posude i pribor, ali imajte na umu da će vrijeme pripreme biti nešto dulje.

DODATNI  
PRIBOR

Žičana rešetka

Plitica za pećnicu ili kalup za kolače na rešetki

Plitica za sakupljanje sokova/plitica pečenje ili plitica za pećnicu na rešetki

Plitica za sakupljanje viška tekućine/plitica za pečenje

Plitica za sakupljanje sokova s 500 ml vode

Air fry



# ČIŠĆENJE I ODRŽAVANJE

Provjerite je li se uređaj ohladio prije obavljanja zahvata održavanja ili čišćenja. Ne upotrebljavajte parne čistače.

Ne upotrebljavajte čeličnu vunu, abrazivne žice ili abrazivna/korozivna sredstva za čišćenje jer bi to moglo oštetiti površinu uređaja.

Nosite zaštitne rukavice. Pećnicu morate iskopčati iz napajanja prije bilo kakvih zahvata održavanja.

## VANJSKE POVRŠINE

. Očistite površine vlažnom krpom od mikro vlakana. Ako su jako prljave, dodajte vodi nekoliko kapi pH neutralnog deterdženta. Dovršite suhom krpom.

. Nemojte koristiti korozivna niti abrazivna sredstva za čišćenje. Ako bilo koji od tih proizvoda slučajno dođe u dodir s uređajem, odmah očistite vlažnom krpom od mikro vlakana.

## UNUTARNJE POVRŠINE

Nakon svake upotrebe ostavite pećnicu da se ohladi i zatim je očistite po mogućnosti dok je još topla kako biste uklonili sve taloge ili mrlje prouzročene ostacima hrane. Kako biste osušili kondenzaciju do koje je došlo zbog kuhanja namirnica s visokim udjelom vlage, pustite da se pećnica do kraja ohladi i zatim je obrišite krpom ili spužvom.

Uključite funkciju „Smart Clean“ (Pametno čišćenje) za optimalno čišćenje unutarnjih površina.

. Staklo vrata čistite odgovarajućim tekućim deterdžentom.

. Radi lakšeg čišćenja, vrata pećnice mogu se izvaditi.

## DODATNI PRIBOR



Dodatni pribor namočite sa sredstvom za pranje posuđa odmah nakon uporabe; upotrijebite rukavice za pećnicu ako su još vrući. Ostatke hrane lako možete ukloniti četkicom ili spužvom.

## ODRŽAVANJE LADICE ZA VODU

Oprez: Ladica za vodu ne smije se prati u perilici posuđa: može doći do oštećenja!

Po završetku svakog ciklusa kuhanja parom, nakon približno 30 min, pećnica automatski provodi ciklus ispuštanja koji traje oko jedne minute, prebacujući svu vodu iz sustava u izvlačivu ladicu. Po završetku automatskog ispuštanja napravite sljedeće:

1. Pritisnite vrh prednjeg čepa ladice označen utorom da biste izvukli ručicu
2. Uхватite ručicu i izvucite ladicu za vodu.
3. Skinite poklopac s ladice za vodu.
4. Ispraznite ladicu za vodu i očistite ju.
5. Mekom krpom osušite dijelove.
6. Prema potrebi, pustite da se ladica suši na zraku, a da ne zatvorite poklopac.
7. Vratite poklopac ladice za vodu.
8. Ponovno umetnite opranu i osušenu uklonjivu ladicu u kućište pazeći da je umetnete do kraja
9. Pritisnite dno prednjeg čepa ladice da biste spremili ručicu.

Napomena: Prema potrebi može se obaviti ručni ciklus ispuštanja: pritisnite ikonu Cleaning (Čišćenje)  na ploči UI i s pomoću gumba + i - odaberite opciju Drain (Ispuštanje) i pritisnite ikonu  za pokretanje. Pećnica će ispuštiti vodu sustava prebacujući je u izvlačivu ladicu.

Napomena: Vodu nemojte ostavljati u sustavu dulje od dva dana.

Upotrebljavajte isključivo vodu sobne temperature prilikom punjenja ladice za vodu: vruća bi voda mogla utjecati na rad sustava pare. Upotrebljavajte isključivo pitku vodu.

## KOTAO

Kako biste bili sigurni da pećnica uvijek radi najbolji način i pomogli u sprječavanju stvaranja kamenca tijekom vremena preporučujemo redovitu upotrebu funkcija „Ispuštanje vode“ i „Otklanjanje kamenca“.

Nakon što se dulje vrijeme nije upotrebljavala funkcija „Kruženje zraka + para“ preporučujemo da pokrenete ciklus kuhanja s praznom pećnicom i punim spremnikom.

## ZAMJENA ŽARULJE

1. Iskopčajte pećnicu iz struje.
2. Odvijte pokrov svjetla, zamijenite žarulju i ponovno zavijte pokrov na svjetlo.
3. Ponovno ukopčajte pećnicu u struju.

Napomena: 40 W/230 ~ V tipa G9, halogene žarulje T300°C. Žarulja koja se nalazi u uređaju posebno je namijenjena za kućanske uređaje i nije prikladna za rasvjetu u kućanstvu. Žarulje su dostupne u našem postprodajnom servisu.

- Ako upotrebljavate halogene žarulje, žaruljama ne rukujte goloruki jer bi ih otisci prstiju mogli oštetiti. Ne upotrebljavajte pećnicu prije nego što ponovno postavite pokrov svjetla.



## SKIDANJE I POSTAVLJANJE VRATA

1. Vrata skinite tako da ih do kraja otvorite i spustite zasune dok ne dođu u položaj za odbravljivanje.

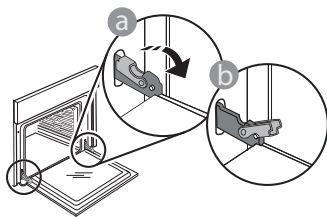

2. Zatvorite vrata koliko god to možete. Čvrsto uhvatite vrata s obje ruke; ne držite ih za ručku. Vrata jednostavno skinite tako da ih nastavljate zatvarati dok ih istovremeno vučete prema gore dok se ne otpuste iz ležišta. Stavite vrata sa strane, oslanjajući ih na meku površinu.

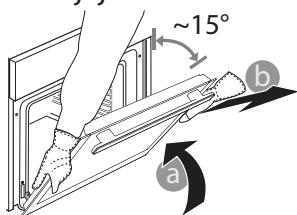

3. Ponovno postavite vrata pomičući ih prema pećnici, poravnavajući kuke šarki s ležištima i učvršćujući gornji dio na njegovo ležište.
4. Spustite vrata pa ih otvorite do kraja. Šarke spustite u njihov početni položaj; provjerite jeste li ih do kraja spustili.

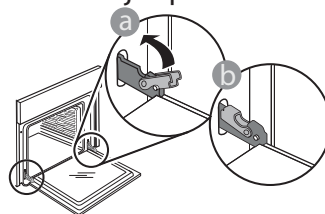

Lagano pritisnite kako biste provjerili jesu li šarke u ispravnom položaju.

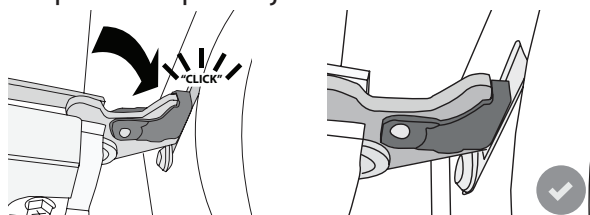

5. Pokušajte zatvoriti vrata i provjerite jesu li poravnata s upravljačkom pločom. Ako nisu, ponovite gore opisane korake: Vrata se mogu oštetiti ako ispravno ne rade.

## RJEŠAVANJE PROBLEMA

PROBLEM	MOGUĆI UZROK	RJEŠENJE
Pećnica ne radi.	Nestalo je struje. Došlo je do isključenja iz mreže.	Provjerite ima li struje u mreži i je li pećnica ukopčana u struju. Isključite i ponovno uključite pećnicu kako biste provjerili javlja li se kvar i dalje.
Na zaslonu se prikazuje slovo „F“ iza kojeg slijedi broj ili slovo.	Kvar pećnice.	Obratite se najbližem postprodajnom servisu za korisnike i navedite broj iza kojeg slijedi slovo „F“.
Pećnica se ne zagrijava. Funkcija se ne pokreće.	Pokrenut je način rada „DEMO“ (pokazni).	Pristupite načinu rada „DEMO“ (pokazni) iz „POSTAVKE“ i odaberite „Off“ (Isklj).
Svjetlo se isključuj.	Uključen je ekonomični način rada.	Pristupite načinu rada „EKO“ iz „POSTAVKE“ i odaberite „Off“ (Isklj).
Vrata se ne otvaraju.	Ciklus čišćenja u tijeku.	Pričekajte da funkcija završi i da se pećnica ohladi.
Uključivanje pumpe za ispuštanje nekoliko minuta nakon završetka/prekida ciklusa pare	Očekivano automatsko ispuštanje vode	Nije potrebna nijedna radnja.

Pravila, standardne dokumente i dodatne informacije o proizvodu možete pronaći tako da:

- Koristeći QR kod na Vašem uređaju
- posjetite naše web-mjesto [docs.whirlpool.eu](http://docs.whirlpool.eu)
- Možete i **kontaktirati naš postprodajni servis** (broj telefona potražite u knjižici jamstva). Kada se obraćate našem postprodajnom servisu navedite kodove navedene na identifikacijskoj pločici proizvoda.

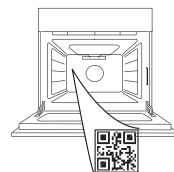

Whirlpool

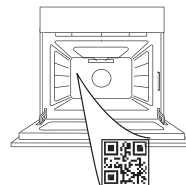
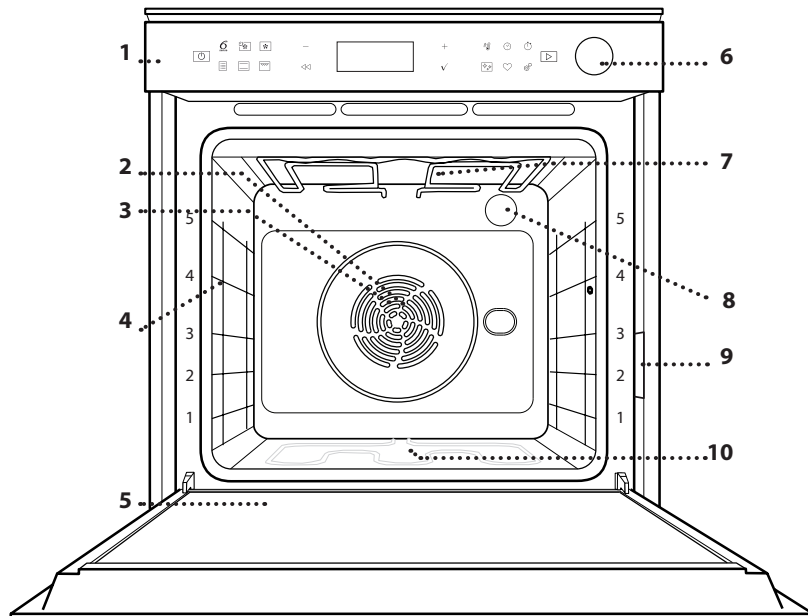

400011668931 REV. A

**HVALA VAM NA KUPOVINI WHIRLPOOL PROIZVODA**Kako biste dobili kompletniju podršku, registrujte svoj proizvod na adresi [www.whirlpool.eu/register](http://www.whirlpool.eu/register)**SKENIRAJTE QR KÔD NA SVOM UREĐAJU DA BISTE DOBILI VIŠE INFORMACIJA****Pažljivo pročitajte bezbednosna uputstva pre upotrebe uređaja.****OPIS PROIZVODA**

1. Kontrolna tabla
2. Ventilator
3. Kružni grejač (nije vidljiv)
4. Vođice (nivo je prikazan na prednjem delu pećnice)
5. Vrata
6. Fioka za vodu
7. Gornji grejač / roštilj
8. Sijalica
9. Pločica za identifikaciju (ne uklanjajte je)
10. Donji grejač (nije vidljiv)

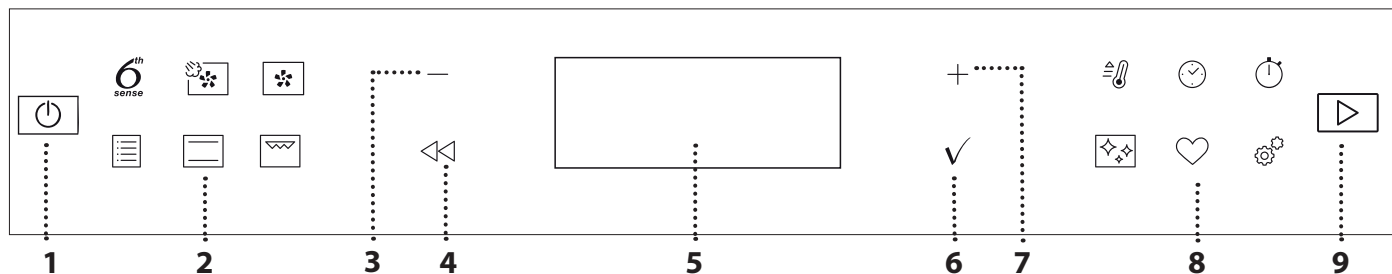
**OPIS KONTROLNE TABLE****1. UKLJUČIVANJE/ ISKLJUČIVANJE**

Za uključivanje i isključivanje pećnice ili za pauziranje ili prekid rada potreban je dugačak pritisak.

**2. DIREKTAN PRISTUP FUNKCIJAMA**

Za brz pristup funkcijama i meniju.

**3. MINUS DUGME ZA KRETANJE**

Za kretanje kroz meni i smanjivanje podešavanja ili vrednosti funkcije.

**4. NAZAD**

Za povratak na prethodni ekran. Omogućava promenu podešavanja tokom pečenja.

**5. EKRAN**

Za trenutno pokretanje funkcije.

**6. POTVRDA**

Za potvrdu odabrane funkcije ili postavljene vrednosti.

**7. PLUS DUGME ZA KRETANJE**

Za kretanje kroz meni i povećavanje podešavanja ili vrednosti funkcije.

**8. DIREKTAN PRISTUP OPCIJAMA/FUNKCIJAMA**

Za brz pristup funkcijama, trajanju, podešavanjima i omiljenim funkcijama.

**9. POČETAK**

Za pokretanje funkcije korišćenjem navedenih ili osnovnih podešavanja.

## DODATNI PRIBOR

### ŽIČANA REŠETKA

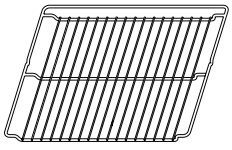

Koristi se za pripremu hrane ili kao držač za šerpe, kalupe za kolače i drugo posuđe za pripremu hrane u pećnici.

### PLEH ZA SAKUPLJANJE MASNOĆE

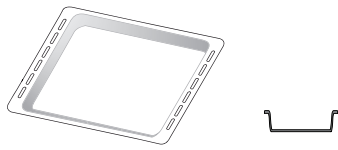

Koristi se kao pleh za pečenje mesa, ribe, povrća, fokače itd. ili je možete postaviti ispod žičane rešetke ako želite da prikupite saft od pečenja.

### PLEH ZA PEČENJE

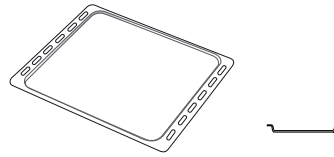

Koristi se za pečenje svih vrsta hleba i peciva, kao i pečenja, ribe u sopstvenom soku itd.

### KLIZNE VOĐICE\*

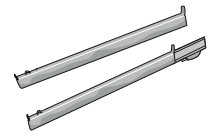

Da bi olakšale postavljanje ili uklanjanje dodatnog pribora.

### PLEH ZA PRŽENJE VAZDUHOM\*

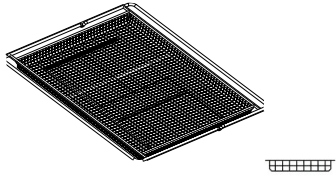

Koristi se za pripremu hrane pomoću funkcije prženja vazduhom, tako što je pleh za pečenje postavljen na niži nivo radi prikupljanja mogućih mrvica ili masnoće.

Može se prati u mašini za pranje sudova.

\* Dostupno samo na određenim modelima

Količina i vrsta dodatnog pribora može se razlikovati u zavisnosti od kupljenog modela.

Ostali dodatni pribor se može kupiti zasebno; za porudžbine i informacije, obratite se postprodajnom servisu ili na adresu [www.whirlpool.eu](http://www.whirlpool.eu).

### STAVLJANJE REŠETKI I DRUGOG DODATNOG PRIBORA

Horizontalno ubacite žičanu rešetku tako što ćete je klizanjem pomeriti niz vođice, pritom vodeći računa da strana sa podignutom ivicom bude okrenuta nagore. Dodatni pribor, kao što je posuda za kapanje i pleh za pečenje, se postavlja horizontalno na isti način kao i žičana rešetka.

### UKLANJANJE I PONOVO POSTAVLJANJE VOĐICA

- Da biste uklonili vođice, podignite ih i nežno izvucite donji deo iz ležišta: Vođice se sada mogu izvaditi.
- Za njihovo ponovno postavljanje, potrebno je da ih prvo postavite u gornje ležište. Držeći ih, pustite ih da skliznu u unutrašnji deo pećnice, a potom ih spustite u položaj u donjem ležištu.

### POSTAVLJANJE KLIZNIH VOĐICA (AKO POSTOJE)

Uklonite vođice iz pećnice i zaštitnu plastiku sa kliznih vođica.

Pričvrstite gornju žabicu klizača za vođicu i pomerite klizanjem do kraja. Donju žabicu spustite na željeni položaj. Da biste pričvrstili vođicu, donji deo žabice pričvrstite za nju. Vodite računa da se klizači slobodno kreću. Ponovite ove korake na drugoj vođici na istom nivou.

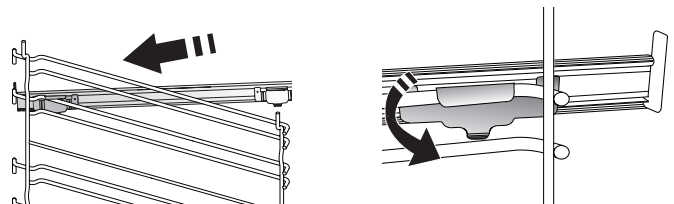

Obratite pažnju na sledeće: Klizne vođice se mogu postaviti na bilo koji nivo.

# FUNKCIJE

## 6<sup>th</sup> SENSE

One omogućavaju potpuno automatsko kuvanje za sve vrste hrane (lazanje, meso, ribu, povrće, torte i kolače, slane pite, hleb, picu). Da biste dobili najbolje od ove funkcije, sledite uputstva na odgovarajućoj tabeli za kuvanje.

### KRUŽ. VAZDUHA + PARA

Para u kombinaciji sa kruženjem vazduha, ova funkcija vam omogućava da pripremite jela koja će imati lepu hrskavu i zapečenu koricu spolja, ali istovremeno će biti mekana i sočna iznutra. Da biste postigli najbolje rezultate, preporučujemo da izaberete nivo PARA 1 za hleb i deserte, a nivo PARA 2 za pripremu mesa, ribe i povrća.

### KRUŽ. VAZDUHA

Za istovremenu pripremu različitih jela na istoj temperaturi na nekoliko rešetki (najviše tri). Ova funkcija može da se koristi za spremanje različitih vrsta jela, a da se mirisi ne mešaju međusobno.

### TRADICIONALNE FUNKCIJE

#### • KONVENC. PEČ.

Za pripremu mesa, pečenje kolača sa punjenjem samo na jednoj rešetki.

#### • TURBO GRILL

Koristi se za pečenje velikih komada mesa (but, pečena govedina, piletina). Predlažemo da koristite pleh za skupljanje masnoće da biste prikupili sokove od pečenja: Postavite pleh na bilo koji nivo ispod rešetke i dodajte 500 ml vode za piće.

#### • PEČENJE ZAMRZ.

Funkcija automatski bira idealnu temperaturu kuvanja i režim za 5 različitih tipova gotove smrznute hrane. Pećnica ne mora da bude unapred zagrejana.

#### • POSEBNE FUNKCIJE

##### » AIR FRY

Ova funkcija omogućava da pomfrit, pileće medaljone i još mnogo toga pržite u manje ulja, a sa istim hrskavim rezultatom. Grejni elementi obezbeđuju pravilno zagrevanje unutrašnjosti, a ventilator omogućava cirkulaciju toplog vazduha. Najbolji očekivani kulinarski rezultati mogu se postići samo pomoću pleha za prženje vazduhom (isporučuje se uz neke modele). Za najbolje rezultate, postavite hranu u jednom sloju na pleh za prženje vazduhom i pratite uputstva za prženje vazduhom u tabeli za pripremu hrane. Nemojte koristiti više plehova da ne bi došlo do neravnomernog prženja.

##### » NARAST. TESTA

Koristi se za optimalno dizanje slatkog ili pikantnog testa. Kako bi se očuvao kvalitet nadolaženja testa, nemojte aktivirati ovu funkciju ukoliko je pećnica još uvek topla nakon ciklusa pripremanja hrane.

##### » DEFROST (ODMRZAVANJE)

Za ubrzavanje odmrzavanja hrane. Stavite hranu na srednju policu. Ostavite hranu u pakovanju da biste sprečili da se isuši na spoljnoj strani.

##### » ODRŽ. TOPLOTE

Za održavanje tek pripremljene hrane toplom i hrskavom.

##### » EKO KRUŽ. VAZ.

Za pripremu punjenog mesa i fileta na jednoj rešetki. Zahvaljujući blagom i naizmeničnom kruženju vazduha, hrana neće biti previše suva nakon pečenja. Kada se koristi funkcija ECO, svetlo je isključeno tokom pečenja. Da bi se koristio ciklus ECO i time smanjila potrošnja energije, vrata pećnice ne bi trebalo otvarati dok se hrana ne skuva u potpunosti.

### KONVENCIONALNO

Za pripremu svih vrsta jela samo na jednoj rešetki.

### ROŠTILJ

Koristi se za pečenje kotleta, ražnjića i kobasica, gratiniranog povrća ili za tostiranje hleba na roštilju. Kada grilujete meso, preporučujemo da koristite pleh za skupljanje masnoće da biste prikupili sokove od pečenja: Postavite pleh na bilo koji nivo ispod rešetke i dodajte 500 ml vode za piće.

### BRZO ZAGREVANJE

Za brzo predzagrevanje pećnice.

### TIMERS (TAJMERI)

Za uređivanje vrednosti vremena funkcija.

### MINUTEMINDER (MINUTE-MINDER)

Za održavanje vremena bez aktiviranja funkcije.

### ČIŠĆENJE

#### • ODVOD VODE

Za ispuštanje vode iz kotla, kako ona ne bi ostala u uređaju ako se on ne koristi neko vreme.

#### • UKL. KAMENCA

Za uklanjanje ostataka kamenca iz kotla. Preporučujemo da ovu funkciju redovno koristite. Ukoliko je ne koristite, na ekranu će se pojaviti poruka da vas podseti da očistite pećnicu.

#### • SMART CLEAN

Tokom ovog specijalnog ciklusa čišćenja na niskoj temperaturi, oslobađa se para zahvaljujući kojoj se svi ostaci hrane unutar pećnice mogu jednostavno otkloniti. Prelijte dno pećnice sa 200 ml vode za piće i aktivirajte funkciju tek kada se pećnica ohladi.



## PODEŠAVANJA

### Za prilagođavanje podešavanja pećnice.

Kada je aktiviran režim „ECO“, osvetljenje ekrana će se smanjiti radi uštede energije i sijalica će se isključiti nakon 1 minuta. Automatski će se ponovo aktivirati kad god se pritisne neko od dugmadi. Kada je postavka „DEMO“ podešena na „On“ (Uključeno), sve komande su aktivne i meniji su dostupni, ali se pećnica ne zagreva.

Za deaktiviranje ovog režima pristupite postavci „DEMO“ iz menija „PODEŠAVANJA“ i izaberite „isključeno“.

Izborom opcije „FAB. PODEŠAVANJA“ proizvod se isključuje i zatim vraća na prvo uključivanje. Izbrisace se sva podešavanja.



## OMILJENO

Za pozivanje liste 10 omiljenih funkcija.

## PRVA UPOTREBA

### 1. ODABIR JEZIKA

Treba da podesite jezik i vreme prilikom prvog uključivanja uređaja: Na ekranu će se prikazati „English“.

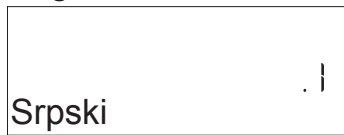

Pritisnite + ili — kako biste se kretali kroz listu raspoloživih jezika i odaberite odgovarajući. Pritisnite ✓ da potvrdite izbor.

Obratite pažnju na sledeće: Jezik je moguće kasnije promeniti izborom stavke „JEZIK“ u meniju „PODEŠAVANJA“, koji je dostupan pritiskom na .

### 2. PODEŠAVANJE POTROŠNJE ENERGIJE

Pećnica je programirana tako da koristi nivo električnog napajanja koji je kompatibilan sa napajanjem domaćinstva koje ima tarifu više od 3 kW (16): Ako se u vašem domaćinstvu koristi manje napajanje, potrebno je da smanjite ovu vrednost (13).

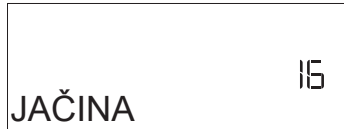

Pritisnite + ili — da biste izabrali 16 „Visoka“ ili 13 „Niska“ i pritisnite ✓ da biste potvrdili.

### 3. PODESITE VREME

Nakon biranja jačine, potrebno je da podesite trenutno vreme: Na ekranu će početi da trepere dve brojke koje označavaju časove.

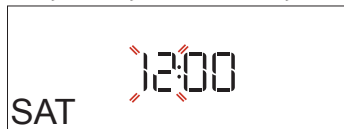

Pritisnite + ili — da podesite trenutni sat i pritisnite ✓ : Na ekranu će početi da trepere dve brojke koje označavaju minute.

Pritisnite + ili — da podesite minute i pritisnite ✓ da potvrdite.

Obratite pažnju na sledeće: Može biti potrebno da ponovo podesite vreme nakon dužih prekida u napajanju električnom energijom. Izaberite „SAT“ u meniju „PODEŠAVANJA“, koji je dostupan pritiskom na .

### 4. PODEŠAVANJE NIVOA TVRDOĆE VODE

Da biste omogućili efikasan rad pećnice i obezbedili da ona redovno traži od korisnika da izvrši ciklus uklanjanja kamenca kada je to potrebno, važno je da podesite odgovarajući nivo tvrdoće vode. Da biste ga podesili, uključite pećnicu pritiskom na , zatim pritisnite dugme za podešavanje i koristite dugmad za navigaciju + i — da biste izabrali opciju „WATER HARDNESS“ (Tvrdoća vode). Pritisnite ✓ za potvrdu. Koristite dugmad za navigaciju + i — da biste izabrali odgovarajući nivo za vodu u vašem području na osnovu sledeće tabele:

TABELA NIVOA TVRDOĆE VODE				
Nivo		°dH Nemački stepen	°fH Francuski stepen	°Clark Engleski stepen
1	Veoma meka	0 - 6	0 - 10	0 - 7
2	Meka	7 - 11	11 - 20	8 - 14
3	Srednja	12 - 16	21 - 29	15 - 20
4	Tvrda	17 - 34	30 - 60	21 - 42
5	Veoma tvrda	35 - 50	61 - 90	43 - 62

Pritisnite ✓ za potvrdu.

Unapred podešena vrednost za nivo tvrdoće vode je „Hard“ (Tvrda).

### 5. ZAGREVANJE PEĆNICE

Nova pećnica može ispuštati mirise zaostale nakon procesa proizvodnje: to je sasvim normalno. Pre nego što započnete pripremu hrane, preporučujemo vam da zagrejte praznu pećnicu kako biste eliminisali sve neprijatne mirise. Uklonite zaštitne kartone i folije iz pećnice i uklonite sav dodatni pribor iz unutrašnjosti pećnice. Zagrevajte pećnicu na 200 °C oko jedan sat, idealno uz funkciju sa cirkulacijom vazduha (npr. „Kruženje vazduha“ ili „Konvekciono pečenje“).

Obratite pažnju na sledeće: Preporučuje se provetravanje prostorije nakon prve upotrebe uređaja.



# SVAKODNEVNA UPOTREBA

## 1. IZABERITE FUNKCIJU

Pritisnite  da uključite pećnicu: na ekranu će se prikazati poslednje pokrenuta glavna funkcija ili glavni meni.

Funkcije je moguće izabrati pritiskom na ikonu za neku od glavnih funkcija ili kretanjem kroz meni: Da biste izabrali stavku sa menija (na ekranu se prikazuje prva dostupna stavka), pritisnite + ili – da izaberete onu koju želite, a zatim pritisnite ✓ da biste potvrdili.

## 2. PODEŠAVANJE FUNKCIJE

Nakon što ste odabrali željenu funkciju, možete izmeniti njena podešavanja. Na ekranu će se pojaviti podešavanja koja se mogu pojedinačno menjati. Pritiskanje  omogućava vam da promenite prethodna podešavanja.

### TEMPERATURA / NIVO ZA GRILOVANJE / NIVO ZA PARU



Kada na ekranu treperi vrednost, pritisnite + ili – da biste je promenili, zatim pritisnite ✓ da nastavite sa sledećim podešavanjima (ako je moguće).



Na isti način, moguće je podesiti nivo za grilovanje: Postoje tri definisana nivoa snage za grilovanje: 3 (visok), 2 (srednji), 1 (nizak).

Kada koristite funkciju „Kruž. vazduha + para“, možete odabrati količinu pare izborom jedne od sledećih vrednosti: PARA 1, PARA 2.

Obratite pažnju na sledeće: Kada funkcija bude aktivirana, temperatura / nivo za grilovanje mogu se promeniti pomoću + ili –.

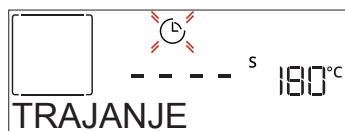
### TRAJANJE



Kada na ekranu treperi  ikona, pritisnite + ili – da biste podesili željeno vreme kuvanja i zatim pritisnite ✓ da potvrdite. Ne morate da podesite vreme kuvanja ukoliko želite da ručno upravljate kuvanjem (bez vremenskog ograničenja): Pritisnite ✓ ili  za potvrdu i pokretanje funkcije. Biranjem ovog režima ne možete da programirate odloženo pokretanje.



Obratite pažnju na sledeće: Vreme kuvanja koje je postavljeno tokom kuvanja možete da podesite pritiskom na  : pritisnite + ili – da biste ga izmenili i zatim pritisnite ✓ da potvrdite.

### VREME ZAVRŠETKA (ODLAGANJE POKRETANJA)

Kod mnogih funkcija, kada podesite vreme kuvanja možete da odložite početak tako što ćete podesiti vreme završetka pripreme hrane. Ekran prikazuje vreme završetka dok ikona  treperi.



Pritisnite + ili – da podesite željeno vreme završetka kuvanja, zatim pritisnite ✓ za potvrdu i aktiviranje funkcije. Stavite hranu u pećnicu i zatvorite vrata: Funkcija se pokreće automatski nakon vremenskog perioda koji je izračunat kako bi se kuvanje završilo u vreme koje ste vi podesili.

Obratite pažnju na sledeće: Programiranje odloženog početka kuvanja onemogućava fazu predzagrevanja pećnice: Pećnica postepeno dostiže željenu temperaturu, što znači da je vreme kuvanja nešto duže od onog koje je navedeno na tabeli kuvanja. Za vreme čekanja, možete da pritisnete + ili – da izmenite programirano vreme završetka ili da pritisnete  da promenite druga podešavanja. Pritiskom na , radi vizualizovanja informacija, moguće je prebacivati se sa vremena završetka na trajanje.

### . 6<sup>th</sup> SENSE

Ove funkcije automatski biraju najbolji režim kuvanja, temperaturu i trajanje za kuvanje, prženje ili pečenje svih raspoloživih jela.

Kada je to potrebno, jednostavno naznačite karakteristike hrane kako biste postigli optimalni rezultat.

### TEŽINA / VISINA / PICA (SLOJEVI OKRUGLOG PLEHA)



Da biste pravilno podesili funkciju, sledite indikacije na ekranu, kada je potrebno, i pritisnite + ili – da biste podesili željenu vrednost, a zatim pritisnite ✓ za potvrdu.

### STEPEN KUVANJA / ZAPEČENA KORICA

Kod neki 6th Sense funkcija moguće je podesiti stepen kuvanja.



Kada izađe obaveštenje, pritisnite + ili – da izaberete željeni nivo od slabo pečenog (-1) do dobro pečenog (+1). Pritisnite ✓ ili  za potvrdu i pokretanje funkcije.

Na isti način, gde je to dozvoljeno, kod nekih 6th Sense funkcija, moguće je podesiti nivo zapečene korice između niskog (-1) i visokog (1).

### . KUVANJE NA PARI

Izborom opcije „Kruženje vazduha + para“ ili jednog od nekoliko recepata namenjenih za 6<sup>th</sup> Sense, moguće je pripremati bilo koju hranu zahvaljujući upotrebi pare. Para se kroz hranu širi brže i ravnomernije u poređenju sa samo vrelim vazduhom tipičnim konvencionalnih funkcija: to smanjuje vreme pripreme hrane, zadržavajući dragocene hranljive materije u hrani i osiguravajući vam da postignete izvrsne, zaista ukusne rezultate sa svim vašim receptima. Tokom celokupnog trajanja pripremanja na pari, vrata moraju ostati zatvorena.

Za nastavak kuvanja na pari, biće neophodno da se dovede voda u kotao koji se nalazi unutar pećnice pomoću izvlačne fioke na kontrolnoj tabli.



Kada se na ekranu prikaže zahtev „ADD WATER“ (Dodajte vodu), otvorite fioku pritiskom na nagibni poklopac. Kada se fioka izvuče, otvorite poklopac fioke i polako u nju sipajte vodu za piće, sve dok se ne dostigne urez koji se podudara sa traženim nivoom na ekranu (NIVO 1 – 160 ml ili NIVO 2 – 300 ml, u zavisnosti od izabrane funkcije). Ni u jednom slučaju nemojte prepuniti fioku tako da se prekorači urez koji ukazuje na NIVO 2. Zatvorite fioku tako što ćete je polako gurnuti ka tabli sve dok se potpuno ne zatvori. Fioka mora uvek ostati zatvorena, osim prilikom punjenja vodom.

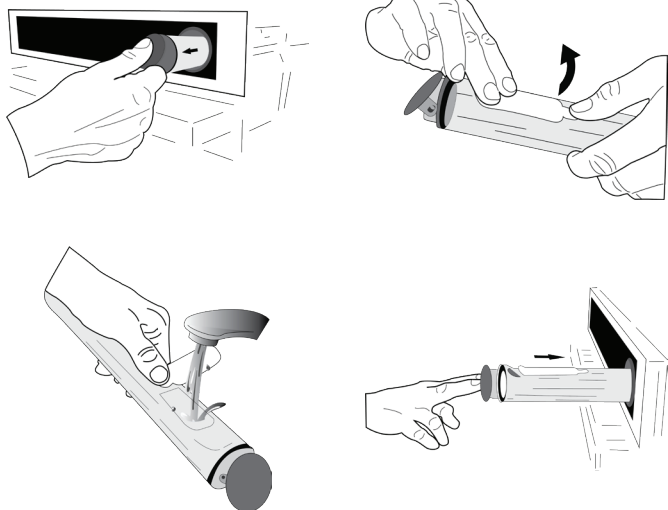

U slučaju dužih ciklusa pripreme hrane, kada se voda ispusti nakon prvog punjenja, možda će biti neophodno da se ona ponovo doda kako bi se ciklus završio: pećnica će aktivirati zahtev za to ako bude potrebno.

Izbegavajte punjenje rezervoara dok je pećnica isključena ili dok se to ne zatraži na ekranu. Preporučujemo da se fioka isprazni nakon ciklusa kuvanja na pari.

### 3. POKRETANJE FUNKCIJE

Ako u bilo kom trenutku podrazumevane vrednosti odgovaraju željenim ili kada primenite željena podešavanja, pritisnite za aktiviranje funkcije. Tokom faze odlaganja, pritiskom na pećnica će vas upitati da li želite da preskočite ovu fazu i odmah pokrenete funkciju.

Obratite pažnju na sledeće: Kada je funkcija izabrana, ekran će preporučiti najpogodniji nivo za svaku funkciju. Aktiviranu funkciju možete zaustaviti u bilo kom trenutku pritiskom na .

Ako je pećnica vrela, a funkcija zahteva određenu maksimalnu temperaturu, na ekranu će se prikazati poruka. Pritisnite da se vratite na prethodni ekran i izaberete drugu funkciju ili sačekajte da se potpuno ohladi.

### 4. PREDZAGREVANJE

Neke funkcije imaju fazu predzagrevanja pećnice: Kada se funkcija pokrene, na ekranu se prikazuje da je aktivirana faza predzagrevanja.



Kada se ova faza završi, ogласiće se zvučni signal i na ekranu se prikazuje da je pećnica dostigla podešenu temperaturu, sa zahtevom „DODAJTE HRANU“. Tada otvorite vrata, stavite hranu u pećnicu, zatvorite vrata i počnite kuvanje pritiskom na ili .

Obratite pažnju na sledeće: Stavljanje hrane u pećnicu pre završetka procesa predzagrevanja može imati kontraefekat na konačan rezultat pečenja. Otvaranje vrata tokom faze predzagrevanja je zaustavlja i pauzira.

Vreme kuvanja ne uključuje fazu predzagrevanja. Pomoću + ili – uvek možete da promenite temperaturu koju želite da dostignete.

### 5. PAUZIRAJTE KUVANJE / OKRENITE ILI PROVERITE HRANU

Otvaranjem vrata će se privremeno pauzirati kuvanje deaktiviranjem grejača.

Za nastavak kuvanja, zatvorite vrata.

Neke 6th Sense funkcije zahtevaju da se hrana okreće tokom pripreme.



Ogласiće se zvučni signal i na ekranu se prikazuje šta je potrebno uraditi. Otvorite vrata, izvršite zahtevanu radnju koja je prikazana na ekranu i zatvorite vrata, zatim pritisnite da nastavite sa kuvanjem.

Na isti način, na 10% vremena pre kraja kuvanja, pojavice se zahtev da proverite hranu.



Ogласiće se zvučni signal i na ekranu se prikazuje šta je potrebno uraditi. Proverite hranu, zatvorite vrata i pritisnite ili da nastavite sa kuvanjem.

Obratite pažnju na sledeće: Pritisnite da preskočite ove radnje. U suprotnom, ako se ne izvrši nikakva radnja, nakon određenog vremena pećnica će nastaviti kuvanje.

### 6. ZAVRŠETAK PRIPREME HRANE

Ogласiće se zvučni signal i na ekranu će se prikazati kada je hrana gotova.

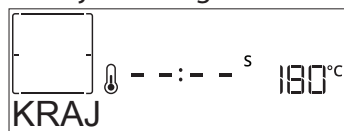

Pritisnite da nastavite sa pripremom hrane u ručnom režimu (bez merenja vremena) ili pritisnite + da produžite vreme pripreme hrane podešavanjem novog trajanja. U oba slučaja će se zadržati parametri kuvanja.

## ZAPEČENA KORICA

Neke funkcije pećnice vam omogućavaju da površina hrane bude hrskava aktiviranjem roštilja nakon dovršetka kuvanja.



Kada ekran prikazuje relevantnu poruku, po potrebi pritisnite  za početak petominutnog ciklusa da biste zapekli hranu. Tajmer možete zaustaviti u bilo kom trenutku pritiskom na  za isključivanje pećnice.

## • OMILJENO

Po završetku kuvanja, ekran će vam ponuditi da sačuvate funkciju pod brojem od 1 do 10 na listi vaših omiljenih funkcija.

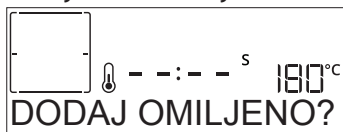

Ako želite da sačuvate funkciju kao omiljenu i sačuvate aktuelna podešavanja za dalje korišćenje, pritisnite  , a u suprotnom pritisnite  da ignorišete zahtev.

Kada pritisnete  , pritisnite + ili - da biste izabrali položaj broja, a zatim pritisnite  da potvrdite.

Obratite pažnju na sledeće: Ako je memorija popunjena ili je izabrani broj već iskorišćen, pećnica će vas upitati da potvrdite zamenu prethodne funkcije.

Da biste kasnije pozvali funkcije koje ste sačuvali, pritisnite  : Ekran će prikazati listu vaših omiljenih funkcija.



Pritisnite + ili - da izaberete funkciju, potvrdite pritiskom na  , a zatim pritisnite  da aktivirate.

## • ČIŠĆENJE

### • SMARTCLEAN (PAMETNO ČIŠĆENJE)

Pritisnite  da prikazete „Smart Clean“ na ekranu.

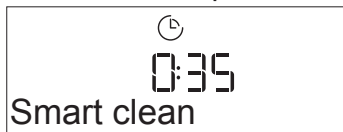

Pritisnite  da aktivirate funkciju: na ekranu se prikazuju sve radnje koje je potrebno da obavite za postizanje najboljih rezultata čišćenja: Sledite uputstva i zatim pritisnite  kada završite. Kada obavite sve korake, kada se pojavi zahtev pritisnite  da biste aktivirali ciklus čišćenja.

Obratite pažnju na sledeće: Preporučuje se da ne otvarate vrata pećnice tokom ciklusa čišćenja, kako biste sprečili gubitak vodene pare što može imati kontraefekat na konačan rezultat čišćenja.

Kada se ciklus završi, na ekranu će početi da treperi odgovarajuća poruka. Pustite pećnicu da se ohladi, a zatim obrišite i osušite unutrašnje površine krpom ili sunderom.

## • ISPUŠTANJE VODE

Ova funkcija omogućava odvod vode da bi se sprečilo njeno zadržavanje u kotlu. Ovaj proizvod je razvijen radi automatskog pokretanja ciklusa ispuštanja vode kada se priprema hrane zaustavi/završi.

Približno 30 min nakon zaustavljanja/završetka pripreme hrane, pećnica će automatski ispustiti vodu iz sistema, premeštajući preostalu vodu u fioku (pazite da ne uklonite fioku nakon pripreme hrane). Po završetku, fioka se može izvući i isprazniti. Preporučujemo da se fioka isprazni čim se ispuštanje vode završi, nakon ciklusa pripremanja hrane. Ako je potrebno, korisnik u svakom slučaju može izvršiti ručno ispuštanje vode pridržavajući se uputstava u nastavku.

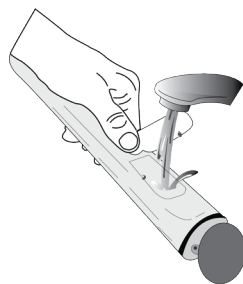

Izaberite funkciju „Drain“ (Ispuštanje vode) dok je fioka za vodu pravilno umetnuta u pećnicu, pritisnite  i sačekajte da se ciklus automatski pokrene. Prosečno trajanje potpunog ispuštanja vode iznosi oko jednog minuta. Po završetku, fioka se može izvući i isprazniti.

Obratite pažnju na sledeće: da bi voda bila hladna, ova aktivnost ne može da se obavi pre nego što istekne 30 minuta od poslednjeg ciklusa (ili od trenutka kada je proizvod poslednji put napunjen). Tokom ovog vremena čekanja, na ekranu će se prikazati poruka „WATER IS HOT“ (Voda je vruća)

## • UKLANJANJE KAMENCA

Ova posebna funkcija, koja se aktivira u redovnim intervalima, omogućava da ceo sistem za paru održavate u najboljem stanju. Kada pokrenete funkciju, pratite sve korake prikazane na ekranu i pritisnite  po završetku da biste započeli svaku fazu. Prosečno trajanje kompletne funkcije je oko 100 minuta.

Obratite pažnju na sledeće: Ako funkciju zaustavite u bilo kom trenutku, potrebno je ponoviti celokupan ciklus uklanjanja kamenca.

Na ekranu će se prikazati kada je vreme da pokrenete ciklus za uklanjanje kamenca (pogledajte tabelu u nastavku).

PORUKA O UKLANJANJU KAMENCA	ZNAČENJE
<PREPSE UK.KAM.> Prikazuje se približno 15 sati nakon ciklusa kuvanja na pari*	Preporučuje se da se pokrene ciklus za uklanjanje kamenca.
<UKLONITE KAMENAC> Prikazuje se približno 20 sati nakon ciklusa kuvanja na pari*	Uklanjanje kamenca je obavezno. Ciklus kuvanja na pari ne može se pokrenuti sve dok se ne izvrši ciklus uklanjanja kamenca.

\* uzimajući u obzir podrazumevanu vrednost (4 – tvrda) nivoa tvrdoće vode. Broj sati ciklusa kuvanja na pari koji moraju da prođu pre nego što se prikažu poruke o uklanjanju kamenca zavisi od nivoa tvrdoće vode koji je podešen na uređaju.

Pored toga, postupak uklanjanja kamenca se može obaviti kad god korisnik želi temeljnije čišćenje unutrašnjeg kola za kruženje pare.

Pre nego što pokrenete fazu uklanjanja kamenca, uređaj će proveriti da li u kotlu ima ostataka vode i po potrebi će se aktivirati ciklus ispuštanja vode. U tom slučaju, nakon ciklusa ispuštanja vode morate da ispraznite fioku pre nego što nastavite sa fazom uklanjanja kamenca.

Obratite pažnju na sledeće: da bi voda bila hladna, ova aktivnost ne može da se obavi pre nego što istekne 30 minuta od poslednjeg ciklusa (ili od trenutka kada je proizvod poslednji put napunjen). Tokom ovog vremena čekanja, na ekranu će se prikazati poruka „WATER IS HOT“ (Voda je vruća).

#### » FAZA 1/2: UKLANJANJE KAMENCA (70 MIN)

Kada se na ekranu prikaže <DODAJTE 0,25 L RASTVORA>, sipajte rastvor za uklanjanje kamenca u fioku. Za najbolje rezultate uklanjanja kamenca preporučujemo da rezervoar napunite rastvorom koji sadrži 75 g namenskog WPRO proizvoda i 250 ml vode za piće. Uverite se da se rastvor u potpunosti otopio u vodi i da nema ostataka. WPRO proizvod za uklanjanje kamenca je predloženi profesionalni proizvod za održavanje za najbolji učinak funkcije kuvanja na pari u pećnici. Za porudžbine i informacije, obratite se postprodajnom servisu ili na adresu [www.whirlpool.eu](http://www.whirlpool.eu). Kompanija Whirlpool neće biti odgovorna u slučaju oštećenja nastalog upotrebom drugih sredstava za čišćenje koja su dostupna na tržištu.

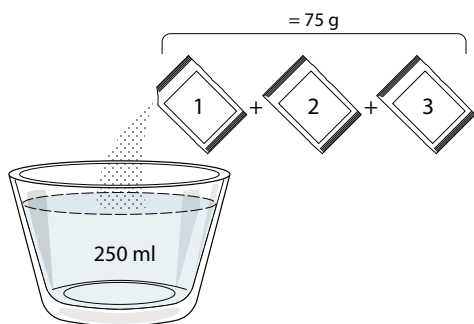

Kada sipate rastvor za uklanjanje kamenca u fioku, pritisnite da biste pokrenuli glavni proces za uklanjanje kamenca. Faze uklanjanja kamenca ne zahtevaju da ostanete uz uređaj. Po završetku svake faze, oglasit će se zvučni signal i na ekranu će se prikazati uputstva za prelazak na sledeću fazu.

Po završetku faze uklanjanja kamenca potrebno je isprazniti vodu iz kotla: rastvor za uklanjanje kamenca koji se koristio tokom ove faze biće ispušten u izvlačnu fioku.

#### » FAZA 2/2: ISPIRANJE (30 min)

Da biste očistili ostatke kamenca iz fioke i kola za kruženje pare, morate izvršiti ciklus ispiranja. Kada se na ekranu prikaže <ADD 0.25 L OF WATER> (Dodajte 0,25 l vode), uspite u rezervoar 0,25 l vode za piće i pritisnite da pokrenete ispiranje. Nemojte isključiti pećnicu sve dok svi potrebni koraci obavezni funkcijom ne budu dovršeni. Kada se na ekranu prikaže poruka „UKLANJANJE KAMENCA ZAVRŠENO“, pritisnite OK (U redu) za potvrdu.

Funkcije za pečenje se ne mogu aktivirati tokom procesa čišćenja. Obratite pažnju na sledeće: Na ekranu će biti prikazana poruka da vas podseti da redovno obavljate ovaj postupak.

Kada se postupak uklanjanja kamenca završi, predlažemo da osušite moguće ostatke vode u unutrašnjosti. Nakon toga ćete moći da koristite sve funkcije pare.

Napomena: tokom ciklusa uklanjanja kamenca možda će se čuti buka određenog nivoa, jer se aktiviraju pumpe pećnice kako bi se garantovala optimalna efikasnost uklanjanja kamenca.

Kada se pokrene ciklus održavanja, nemojte uklanjati fioku osim ako se tako ne zatraži za taj uređaj.

#### . MINUTE-MINDER

Kada je pećnica isključena, ekran se može koristiti kao tajmer. Da biste aktivirali ovu funkciju, uverite se da je pećnica isključena i zatim pritisnite + ili - : Ikona će treperiti na ekranu.

Pritisnite + ili - da podesite željeno trajanje, a zatim pritisnite da aktivirate tajmer.



Zvučni signal će se oglasiti, a na ekranu će se prikazati kada minutni podsetnik završi odbrojavanje izabranog vremena.

Obratite pažnju na sledeće: Minutni podsetnik ne aktivira nijedan od ciklusa kuvanja. Pritisnite + ili - da biste promenili podešeno vreme na tajmeru.

Kada se aktivira minutni podsetnik, takođe možete izabrati i aktivirati funkciju.

Pritisnite da uključite pećnicu i zatim izaberite željenu funkciju.

Kada se funkcija pokrene, tajmer će nastaviti automatski da odbrojava izabrano vreme nezavisno, bez ikakvog uticaja na funkciju.

























Obratite pažnju na sledeće: Tokom ove faze, nije moguće videti minutni podsetnik (biće prikazana samo ikona , koji će nastaviti da odbrojava u pozadini. Da povratite ekran za minute-minder pritisnite da biste zaustavili trenutno aktivnu funkciju.

#### . BLOKADA TASTERA

Da biste zaključali tastaturu, pritisnite i zadržite najmanje pet sekundi. Ovo ponovite da otključate tastaturu.





Obratite pažnju na sledeće: Ova funkcija može da se uključi i tokom pečenja. Iz bezbednosnih razloga, pećnica se može isključiti u bilo kom trenutku pritiskom na .

KATEGORIJE HRANE		PREDLOŽENA KOLIČINA	OKRENITE (od vremena pripremanja hrane)	NIVO I DODANI PRIBOR	
LAZANJA	-	0,5 - 3 kg	-	2	
MEAT (MESO)	Govedina – pečena	0,6 - 2 kg	-	3	
	Hamburgeri	1,5 - 3 cm	3/5	5	 
	Pečeno	0,6 - 2,5 kg	-	3	
	Piletina – pečena	0,6 - 3 kg	-	2	
	File i prsa	1 - 5 cm	2/3	5	 
FISH (RIBA)	Riblji fileti	0,5 - 3 (cm)	-	3	 
	Fileti – zamrznuti	0,5 - 3 (cm)	-	3	 
VEGETABLES (POVRĆE)	Potatoes (Krompir)	0,5 - 1,5 kg	-	3	
	Povrće – pečeno	0,5 - 1,5 kg	-	3	
	Povrće – gratinirano	jedan pleh	-	3	
CAKES & PASTRIES (TORTE I KOLAČI)	Patišpanj	0,5 - 1,2 kg	-	3	
	Cookies (Keks)	0,2 - 0,6 kg	-	3	
	Pita	0,4 - 1,6 kg	-	3	
	Slane pite	0,8 - 1,2 kg	-	2	
PICA I HLEB	Tanka pica	okrugli - pleh	-	2	
	Debela pica	okrugli - pleh	-	2	
	Pica – zamrznuta	1 - 4 sloja	-	2	
	Zemičke 🍞	60 - 150 g svaki	-	3	
	Velike 🍞	0,7 - 2,0 kg	-	2	

DODATNI  
PRIBOR

  
Žičana rešetka

  
Pleh za pećnicu ili  
kalup za kolače  
na žičanoj rešetki

  
Sakupljač masnoće /  
pleh za pečenje ili  
pleh za pećnicu na  
rešetki

  
Pleh za sakupljanje  
masnoće / pleh za  
pečenje

  
Pleh za sakupljanje  
masnoće sa  
500 ml vode

  
Air fry





# TABELA ZA PRIPREMU HRANE POMOĆU FUNKCIJE KRUŽENJE VAZDUHA+PARA

RECEPT	NIVO PARE	PREDZAGREVANJE	TEMPERATURA (°C)	TRAJANJE (MIN)	NIVO I DODATNI PRIBOR
Keks sa maslacem / keks	STEAM 1 (Para 1)	Da	140 - 150	35 - 55	 3
Sitni kolač / mafin	STEAM 1 (Para 1)	Da	160 - 170	30 - 40	 3
Kolači s praškom za pecivo	STEAM 1 (Para 1)	Da	170 - 180	40 - 60	 2
Patišpanj	STEAM 1 (Para 1)	Da	160 - 170	30 - 40	 2
Fokača	STEAM 1 (Para 1)	Da	200 - 220	20 - 40	 3
Vekna hleba	STEAM 1 (Para 1)	Da	170 - 180	70 - 100	 3
Manji hleb	STEAM 1 (Para 1)	Da	200 - 220	30 - 50	 3
Baget	STEAM 1 (Para 1)	Da	200 - 220	30 - 50	 3
Pečeni krompir	STEAM 2 (Para 2)	Da	200 - 220	50 - 70	 3
Teletina / govedina / 1 kg	STEAM 2 (Para 2)	Da	180 - 200	60 - 100	 3
Teletina / govedina / (komadi)	STEAM 2 (Para 2)	Da	160 - 180	60 - 80	 3
Krvavi biftek 1 kg	STEAM 2 (Para 2)	Da	200 - 220	40 - 50	 3
Krvavi biftek 2 kg	STEAM 2 (Para 2)	Da	200	55 - 65	 3
Jagnjeći but	STEAM 2 (Para 2)	Da	180 - 200	65 - 75	 3
Kuvane kolenice	STEAM 2 (Para 2)	Da	160 - 180	85 - 100	 3
Piletina / biserka / pačestina 1–1,5 kg	STEAM 2 (Para 2)	Da	200 - 220	50 - 70	 3
Piletina / biserka / pačestina (komadi)	STEAM 2 (Para 2)	Da	200 - 220	55 - 65	 3
Punjeno povrće (paradajz, tikvice, plavi patlidžan)	STEAM 2 (Para 2)	Da	180 - 200	25 - 40	 3
Riblji filet	STEAM 2 (Para 2)	Da	180 - 200	15 - 30	 3

DODATNI  
PRIBOR

 Žičana rešetka

 Pleh za pečnicu ili kalup za kolače na žičanoj rešetki















 Sakupljač masnoće / pleh za pečenje ili pleh za pečnicu na rešetki

 Pleh za sakupljanje masnoće / pleh za pečenje

 Pleh za sakupljanje masnoće sa 500 ml vode

 Air fry

# TABELA PRIPREME HRANE PRŽENJEM VAZDUHOM

RECEPT	FUNKCIJA	PREDLOŽENA KOLIČINA	PREDZAGREVANJE	TEMPERATURA (°C)	Trajanje (min)	POLICA I DODATNI PRIBOR
Zamrznuti pomfrit		650 - 850 g	Da	200	25 - 30	L4  L1 
Domaći pomfrit		300 - 800 g	Da	200	20 - 40	L4  L1 
Sveže pohovane tikvice		400 g	Da	200	15 - 20	L4  L1 
Mešano povrće		300 - 800 g	Da	200	20 - 30	L4  L1 
Zamrznuti pileći medaljoni		500 g	Da	200	15 - 20	L4  L1 
Pohovana pileća prsa		1 - 4 cm	Da	200	20 - 40	L4  L1 
Zamrznuti riblji štapići		500 g	Da	220	15 - 20	L4  L1 
Pohovani kotlet		1 - 4 cm	Da	220	20 - 50	L4  L1 

Za pripremu svežih ili domaćih jela, ravnomerno nanesite ulje.

Predlažemo da se na L1 doda prazan pleh radi prikupljanja eventualnih ostataka masnoće iz pleha za prženje vazduhom tokom pripremanja hrane.

Da bi se garantovali ujednačeni kulinarski rezultati, promešajte hranu na polovini preporučenog vremena potrebnog za pripremu hrane.

FUNKCIJE



Konvencionalno



Kruž. vazduha



Konvekciono pečenje



Grill



TurboGrill



























































































Eko kruž. vaz.



Air fry



# TABELA ZA PEČENJE

RECEPT	FUNKCIJA	PREDZAGREVANJE	TEMPERATURA (°C)	TRAJANJE (MIN)	NIVO I DODATNI PRIBOR
Kolači sa kvascem / patišpanji		Da	170	30 - 50	
		Da	160	30 - 50	
		Da	160	30 - 50	 
Kolači sa nadevom (čizkejk, štrudla, pita sa jabukama)		Da	160 - 200	30 - 85	
		Da	160 - 200	35 - 90	 
Keks / škotski kolačić		Da	150	20 - 40	
		Da	140	30 - 50	
		Da	140	30 - 50	 
		Da	135	40 - 60	  
Sitni kolači / mafin		Da	170	20 - 40	
		Da	150	30 - 50	
		Da	150	30 - 50	 
		Da	150	40 - 60	  
Princes krofne		Da	180 - 200	30 - 40	
		Da	180 - 190	35 - 45	 
		Da	180 - 190	35 - 45*	  
Puslice		Da	90	110 - 150	
		Da	90	130 - 150	 
		Da	90	140 - 160*	  
Pica / hleb / fokača		Da	190 - 250	15 - 50	
		Da	190 - 230	20 - 50	 
Pica (tanka, debela, fokača)		Da	220 - 240	25 - 50*	  
Zamrznuta pica		Da	250	10 - 15	
		Da	250	10 - 20	 
		Da	220 - 240	15 - 30	  
Pikantne pite (pita od povrća, kiš)		Da	180 - 190	45 - 55	
		Da	180 - 190	45 - 60	 
		Da	180 - 190	45 - 70*	  
Volovani / lisnato testo / krekeri		Da	190 - 200	20 - 30	
		Da	180 - 190	20 - 40	 
		Da	180 - 190	20 - 40*	  

FUNKCIJE

 Konvencionalno

 Forced air  
(Kruženje vazduha)

 Convection bake  
(Konvekciono pečenje)

 Grill

 TurboGrill

 Eko kruž. vaz.

 Air fry

RECEPT	FUNKCIJA	PREDZAGREVANJE	TEMPERATURA (°C)	TRAJANJE (min)	NIVO I DODATNI PRIBOR
Lazanja / flan / zapečena testenina / kaneloni		Da	190 - 200	45 - 65	3
Jagnjetina / teletina / govedina / 1 kg		Da	190 - 200	80 - 110	3
Pile/zec/patka od 1 kg		Da	200 - 230	50 - 100	3
Ćurka / guska od 3 kg		Da	190 - 200	80 - 130	2
Pečena riba / u sopstvenom soku (fileti, cela)		Da	180 - 200	40 - 60	3
Punjeno povrće (paradajz, tikvice, plavi patlidžan)		Da	180 - 200	50 - 60	2
Tost		-	3 (visoka)	3 - 6	5
Filei/odresci ribe		-	2 (srednji)	20 - 30**	4 3
Kobasice / ražnjići / svinjska rebra / pljeskavice		-	2 - 3 (srednji - visoki)	15 - 30**	5 4
Pečeno pile 1-1,3 kg		-	2 (srednji)	55 - 70***	2 1
Jagnjeći but / potkolenice		-	2 (srednji)	60 - 90***	3
Pečeni krompir		-	2 (srednji)	35 - 55***	3
Povrće gratinirano		-	3 (visoka)	10 - 25	3
Kompletan obrok: Voćni kolač (nivo 5) / lazanje (nivo 3) / meso (nivo 1)		Da	190	40 - 120*	5 3 1
Lazanja i meso		Da	200	50 - 100*	4 1
Meso i krompir		Da	200	45 - 100*	4 1
Riba i povrće		Da	180	30 - 50*	4 1
Punjeno meso		-	200	80 - 120*	3
Komadi mesa (zečetine, piletina, jagnjetina)		-	200	50 - 100*	3

\* Predviđena dužina trajanja: hranu možete po sopstvenoj želji izvaditi iz pećnice i u neko drugo vreme.

\*\* Okrenite hranu na polovini procesa pripreme.

\*\*\* Okrenite hranu na dve trećine procesa pripreme (ukoliko je potrebno).

#### KAKO SE ČITA TABELA ZA PRIPREMU HRANE

Na tabeli su prikazani najbolja funkcija, dodatni pribor i nivo koje treba koristiti za pripremu različitih vrsta jela.

Vreme trajanja pripreme hrane počinje od trenutka kada se hrana stavi u pećnicu, isključujući predzagrevanje (ukoliko je potrebno).

Temperature i vreme pečenja su približni i zavise od količine hrane i vrste dodatnog pribora koji se koristi.

Počnite sa najnižim preporučenim podešavanjima i, ako hrana nije dovoljno spremljena, pređite na viša podešavanja.

Koristite dostavljeni dodatni pribor i po mogućstvu metalne plehove za kolače i plehove za pečenje tamne boje. Možete koristiti i posuđe i dodatni pribor od vatrostalnog stakla i keramike, ali imajte u vidu da je tada vreme pripreme jela malo duže.

DODATNI  
PRIBOR

Žičana rešetka

Pleh za pećnicu ili kalup za kolače na žičanoj rešetki

Sakupljač masnoće / pleh za pečenje ili pleh za pećnicu na rešetki

Pleh za sakupljanje masnoće / pleh za pečenje

Pleh za sakupljanje masnoće sa 500 ml vode

Air fry

# ČIŠĆENJE I ODRŽAVANJE

Proverite da li se uređaj ohladio pre nego što započnete održavanje ili čišćenje.

Nemojte da koristite uređaje za čišćenje parom.

Ne koristite vunene žice, abrazivne suđere ili abrazivna/korozivna sredstva za čišćenje, jer oni mogu da oštete površinu uređaja.

Koristite zaštitne rukavice.

Uređaj mora da bude isključen iz struje pre izvođenja bilo kakvih radova na održavanju.

## SPOLJAŠNJE POVRŠINE

. Površine čistite vlažnom krpom od mikrofibera. Ukoliko su veoma prljave, dodajte nekoliko kapi pH–neutralnog deterdženta. Na kraju obrišite suvom krpom.

. Nemojte koristiti korozivne ili abrazivne deterdžente. Ako bilo koji od tih proizvoda slučajno dođe u kontakt sa površinom uređaja, odmah prebrišite vlažnom krpom sa mikrovlaknima.

## UNUTRAŠNJE POVRŠINE

. Nakon svake upotrebe, ostavite pećnicu da se ohladi, a zatim je očistite, poželjno dok je još uvek topla, kako biste uklonili sve naslage ili mrlje nastale od ostataka hrane. Da biste osušili pećnicu od isparenja nastalih tokom pripreme jela sa puno vode, ostavite je da se potpuno ohladi, a potom je obrišite krpom ili suđerom.

. Aktivirajte funkciju „Smart Clean“ (Pametno čišćenje) za optimalno čišćenje unutrašnjih površina.

. Staklo na vratima čistite odgovarajućim tečnim deterdžentom.

. Vrata pećnice mogu da se skinu da bi se olakšalo čišćenje.

## DODATNI PRIBOR



Nakon upotrebe dodatnog pribora, potopite ga u rastvor sa deterdžentom, koristeći rukavice za pećnicu ukoliko je još uvek vruć. Ostaci hrane se mogu lako ukloniti pomoću četke za pranje ili suđera.

## ODRŽAVANJE FIOKE ZA VODU

Oprez: Fioka za vodu nije prikladna za mašinu za pranje sudova: rizik od oštećenja!

Na kraju svakog ciklusa kuvanja na pari, nakon približno 30 min pećnica automatski pokreće ciklus ispuštanja vode u trajanju od oko jednog minuta i tako prenosi svu vodu iz sistema u izvlačnu fioku. Kada se automatsko ispuštanje vode završi, postupite na sledeći način:

1. Pritisnite gornji deo prednjeg poklopca fioke koji je označen udubljenjem da biste izvukli ručicu
2. Uхватите ručicu i izvucite fioku za vodu.
3. Skinite poklopac sa fioke za vodu.
4. Ispraznite fioku za vodu i očistite je.
5. Osušite pojedinačne komponente mekom krpom.
6. Po potrebi ostavite fioku da se osuši na vazduhu bez zatvaranja poklopca.
7. Zamenite poklopac fioke za vodu.
8. Ponovo postavite opranu i osušenu uklonjivu fioku za vodu u njeno kućište, vodeći računa da je gurnete do kraja
9. Pritisnite donji deo prednjeg poklopca fioke da biste promenili položaj ručice.

Napomena: Po potrebi se može pokrenuti ručni ciklus ispuštanja vode: pritisnite ikonu za čišćenje  na panelu korisničkog interfejsa a zatim, koristeći dugmad + i – za navigaciju, izaberite opciju „Ispuštanje vode“ i pritisnite ikonu  da biste pokrenuli postupak. Pećnica će ispustiti vodu iz sistema i usmeriti je u izvlačnu fioku.

Napomena: Nemojte ostavljati vodu u sistemu duže od 2 dana.

Kada punite fioku za vodu, koristite samo vodu sobne temperature: vruća voda može da utiče na rad sistema za paru. Koristite samo vodu za piće.

## KOTAO

Kako biste obezbedili konstantni optimalni učinak pećnice i da biste sprečili nagomilavanje naslaga kamenca tokom vremena, preporučujemo redovno korišćenje funkcija „Odvod vode“ i „Ukl. kamenca“. Nakon dužeg perioda nekorišćenja funkcije „Kruž. vazduha + para“, savetujemo vam da aktivirate ciklus kuvanja sa praznom pećnicom i sa potpuno napunjenim rezervoarom.

## ZAMENA SIJALICE

1. Isključite pećnicu iz struje.
2. Odvrnite poklopac lampe, zamenite sijalicu i vratite poklopac.
3. Ponovo priključite pećnicu na električnu mrežu.

Obratite pažnju na sledeće: halogene sijalice od 40 W / 230 V, tip G9, T300. Sijalica koja se koristi u ovom uređaju je posebno dizajnirana za kućne aparate i nije pogodna za sobno osvetljenje u domaćinstvu. Sijalice se mogu nabaviti u našem postprodajnom servisu.

– Ako koristite halogene sijalice, ne držite ih golim rukama, jer ih vrhovi vaših prstiju mogu oštetiti. Ne koristite pećnicu dok ponovo ne postavite poklopac za svetlo.

## SKIDANJE I PONOVO POSTAVLJANJE VRATA

1. Da biste skinuli vrata, otvorite ih potpuno i spustite kvačice sve dok se ne otključaju.

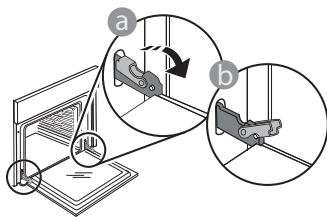

2. Zatvorite vrata koliko god je moguće. Čvrsto držite vrata sa obe ruke – ne držite ih za dršku. Jednostavno skinite vrata tako što ćete nastaviti da ih zatvarate dok ih istovremeno povlačite nagore i oslobađate iz njihovog ležišta. Položite vrata da leže na jednoj strani, na mekanoj površini.

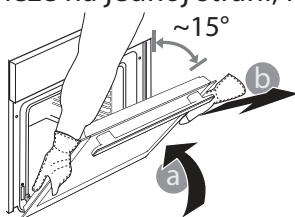

3. Ponovo postavite vrata tako što ćete ih podići ka pećnici, poravnajte kuke sa šarki sa ležištem i postavite gornji deo vrata u njihovo ležište.
4. Spustite vrata, a potom ih potpuno otvorite. Spustite kvačice na njihovu prvobitnu poziciju: Proverite da li ste ih spustili potpuno.

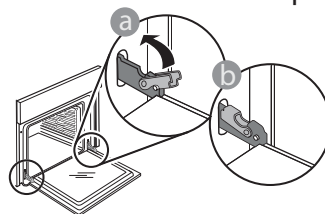

Nežno ih pritisnite kako biste se uverili da su kvačice u dobrom položaju.

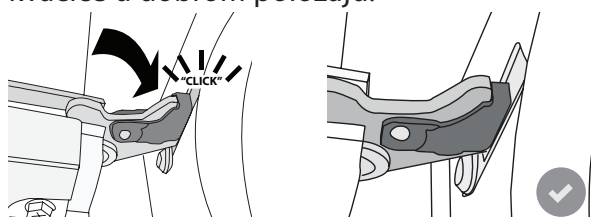

5. Pokušajte da zatvorite vrata i proverite da li su u istoj ravni sa kontrolnom tablom. Ukoliko nisu, ponovite gore opisane korake: Vrata se mogu oštetiti ukoliko nisu nameštena kako treba.

## OTKLANJANJE PROBLEMA

PROBLEM	MOGUĆ UZROK	REŠENJE
Pećnica ne radi.	Nestanak struje. Isključenje iz električne mreže.	Proverite da li postoji dovod električne energije i da li je pećnica priključena na električnu mrežu. Isključite pećnicu i ponovo je uključite kako biste proverili da li je kvar i dalje prisutan.
Na ekranu se prikazuje slovo „F“ uz slovo ili broj.	Kvar pećnice.	Kontaktirajte najbliži Postprodajni servis za klijente i recite im broj koji se pojavljuje uz slovo „F“.
Pećnica se ne zagreva. Funkcija se ne pokreće.	„DEMO“ režim je pokrenut.	Pristupite opciji „DEMO“ preko „PODEŠAVANJA“ i izaberite „isključeno“.
Svetlo se isključuje.	„ECO“ režim je uključen.	Pristupite opciji „ECO“ preko „SETTINGS“ (Podešavanja) i izaberite „isključeno“.
Vrata se ne otvaraju.	Ciklus čišćenja u toku.	Sačekajte da se funkcija završi i da se pećnica ohladi.
Aktiviranje pumpe za ispuštanje vode nekoliko minuta nakon zaustavljanja/završetka ciklusa kuvanja na pari	Očekivano automatsko ispuštanje vode	Nije potrebna nikakva radnja.

### Smernice, standardna dokumentacija i dodatne informacije o proizvodu se mogu naći:

- Korišćenje QR koda na uređaju
- sa naše internet stranice [docs.whirlpool.eu](https://docs.whirlpool.eu)
- Takođe, možete **kontaktirati naš postprodajni servis** (broj se nalazi u garantnoj knjižici). Prilikom kontaktiranja našeg postprodajnog servisa, navedite šifru koja se nalazi na pločici za identifikaciju proizvoda.

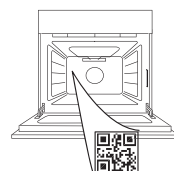

Whirlpool



400011668931 REV. A



**HVALA, KER STE KUPILI IZDELEK ZNAMKE WHIRLPOOL**

Če želite celovitejšo pomoč, vas prosimo, da izdelek registrirate na spletni strani [www.whirlpool.eu/register](http://www.whirlpool.eu/register)

**ZA PODROBNEJŠE INFORMACIJE  
POSKENIRAJTE KODO QR NA  
APARATU**

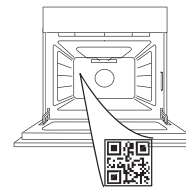

**Pred uporabo aparata pozorno preberite varnostna navodila.**

## OPIS IZDELKA

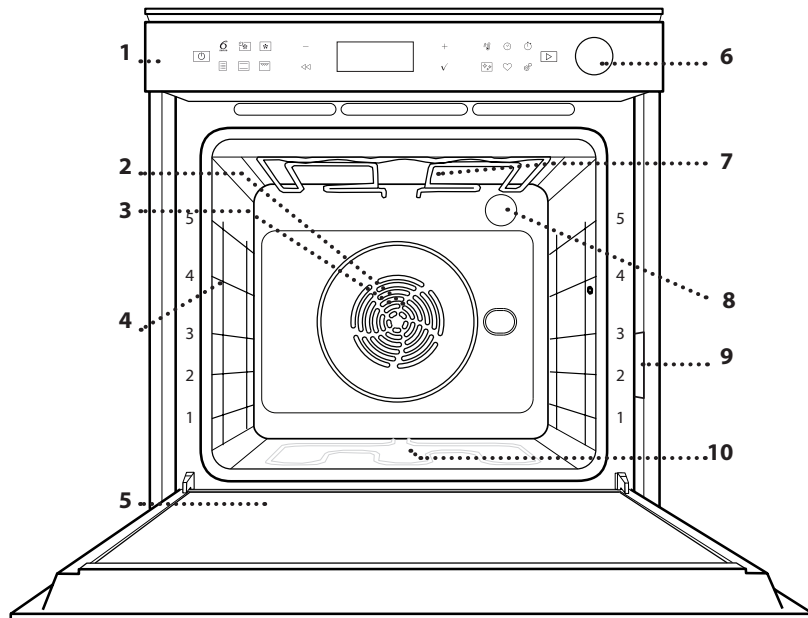

1. Upravljalna plošča
2. Ventilator
3. Okrogli grelnik (ni viden)
4. Vodila za pekače (višina je navedena na sprednjem delu pečice)
5. Vrata
6. Predal za vodo
7. Zgornji grelnik/žar
8. Luč
9. Identifikacijska ploščica (ostati mora nameščena)
10. Spodnji grelnik (ni viden)

## OPIS UPRAVLJALNE PLOŠČE

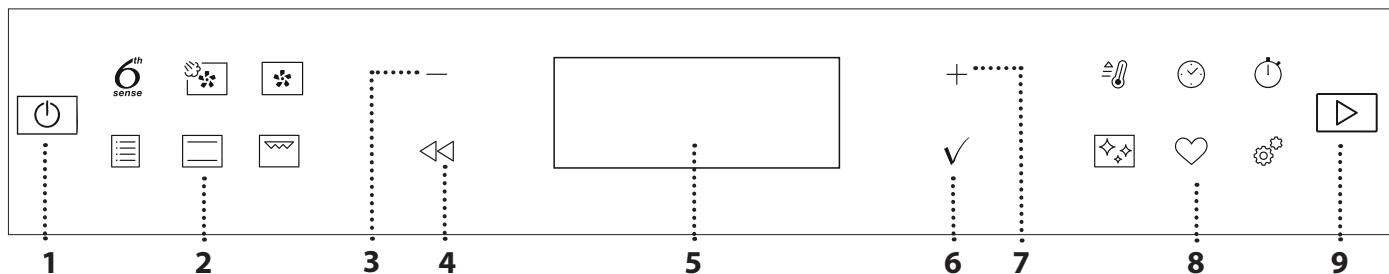

### 1. ON / OFF

Dalj časa držite to tipko, če želite vklopiti oz. izklopiti pečico ali prekiniti aktivno funkcijo.

### 2. HITRI DOSTOP DO FUNKCIJ

Tipka za hitri dostop do funkcij in menija.

### 3. NAVIGACIJSKA TIPKA MINUS

Za pomikanje po meniju in zmanjšanje nastavitev ali vrednosti funkcije.

### 4. NAZAJ

Tipka za vrnitev na predhodni prikaz. Omogoča spreminjanje nastavitev med pripravo.

### 5. ZASLON

Za takojšen zagon funkcije.

### 6. POTRDITEV

Za potrditev izbire funkcije ali nastavljene vrednosti.

### 7. NAVIGACIJSKA TIPKA PLUS

Za pomikanje po meniju in povečanje nastavitev ali vrednosti funkcije.

### 8. HITRI DOSTOP DO MOŽNOSTI / FUNKCIJ

Tipka za hitri dostop do funkcij, trajanja, nastavitev in priljubljenih funkcij.

### 9. START

Tipa za začetek funkcije z uporabo posebnih ali osnovnih nastavitev.

# PRIBOR

## REŠETKA

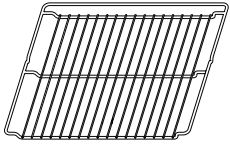

Uporabljajte jo za pečenje hrane ali kot podporo za ponve, tortne modele in drugo posodo, ki je odporna na toploto.

## PRESTREZNI PEKAČ

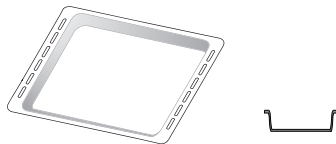

Univerzalni pekač uporabite za pripravo mesa, rib, zelenjave in fokače oz. ga namestite pod rešetko za prestrezanje sokov.

## ORIGINALNI PEKAČ

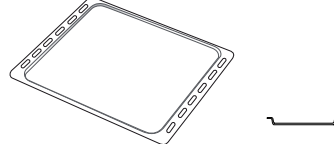

Za peko kruha in peciva ter tudi za pripravo pečenke, rib v lastnem soku itd.

## DRSNA VODILA.\*

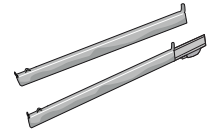

Za lažje vstavljanje ali odstranjevanje pribora.

## PEKAČ ZA ZRAČNO CVRTJE\*

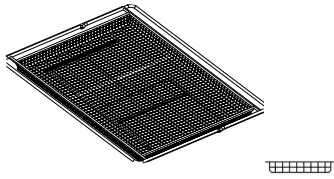

Za uporabo pri kuhanju hrane s funkcijo zračnega cvrtja, pri čemer je univerzalni pekač postavljen na nižjo raven, da lahko zbira morebitne drobtine in kapljice.

Lahko se čisti v pomivalnem stroju.

\* Na voljo le pri določenih modelih

Število in vrsta pribora se lahko razlikuje glede na kupljeni model.

Drug pribor je mogoče kupiti posebej; Za naročila in informacije se obrnite na servisno službo ali obiščite [www.whirlpool.eu](http://www.whirlpool.eu).

## VSTAVLJANJE REŠETKE IN DRUGEGA PRIBORA V PEČICO

Rešetko vodoravno vstavite tako, da jo potisnete vzdolž vodil za pekače, pri čemer mora biti stran s privzdignjenim robom usmerjena navzgor.

Drug pribor, kot npr. prestrezni pekač in univerzalni pekač, vstavite vodoravno, in sicer na enak način kot rešetko.

## ODSTRANJEVANJE IN PONOVO VSTAVLJANJE VODIL ZA PEKAČE

- Če želite odstraniti vodila za pekače, dvignite vodila in spodnji del nežno povlecite iz vpetja: zdaj lahko odstranite vodila za pekače.
- Za vnovično namestitev vodil za pekače, vodila najprej vstavite nazaj v zgornji del vpetja. V pokončnem položaju jih pomaknite v notranjost aparata, nato jih ustrezno namestite v spodnji del vpetja.

## NAMEŠČANJE DRSNIH VODIL (ČE SO NA VOLJO)

Iz pečice umaknite vodila za pekače in z drsni vodil odstranite plastično zaščito.

Privijte zgornjo sponko drsni vodil na vodila za pekače in jo pomaknite vzdolž vodil, kolikor gre. Pritisnite in namestite še drugo sponko. Da vodila zavarujete, spodnji del sponke čvrsto pritisnite na vodila za pekače. Prepričajte se, da je mogoče drsna vodila nemoteno premakniti. Postopek ponovite na drugem vodilu za pekače, ki je na enaki višini.

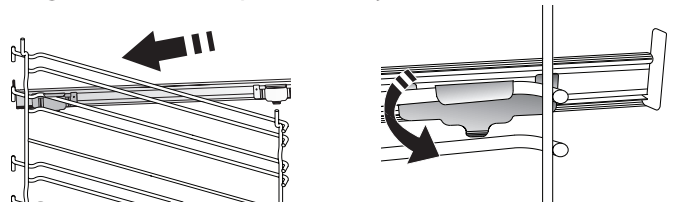

Opomba: Drsna vodila lahko namestite na katero koli višino.



## FUNKCIJE

### 6<sup>th</sup> SENSE

Omogoča popolnoma samodejno pripravo vseh vrst hrane (lazanje, mesa, rib, zelenjave, tort in peciva, slane peciva, kruha, pic).

Za najboljše rezultate z uporabo te funkcije upoštevajte navodila v posameznih preglednicah za pripravo jedi.

### TERMOVENTILAC. + PARA

Z združenjem lastnosti pare in termoventilacijske priprave vam ta funkcija omogoča, da vaše jedi od zunaj postanejo prijetno hrustljave in porjavele, sredica pa ostane mehka in sočna. Za doseganje najboljših rezultatov kuhanja vam priporočamo, da izberete stopnjo PARA 1 za pripravo kruha in sladice ali PARA 2 za pripravo mesa, rib in zelenjave.

### TERMOVENTILAC.

Za pripravo različne hrane pri enaki temperaturi in na več višinah hkrati (najmanj na treh). To funkcijo lahko uporabite za pripravo različnih vrst hrane, ne da bi se vonj jedi prenašal z ene na drugo.

### TRADICIONALNE FUNKCIJE

#### • KONVEKCI. PEKA

Za pripravo mesa in peko tort z nadevom samo na eni višini.

#### • TURBO GRILL

Za pečenje velikih kosov mesa (krače, goveja pečenka, piščanec). Priporočamo, da uporabite prestrezni pekač za prestrezanje soka mesa: pekač vstavite na katero koli višino pod rešetko in dodajte 500 ml pitne vode.

#### • ZAMRZNJ. TESTO

Funkcija samodejno izbere idealno temperaturo in način priprave za 5 različnih vrst pripravljenih zamrznjenih živil. Pečice ni treba predhodno segreti.

#### • POSEBNE FUNKCIJE

##### » AIR FRY

Ta funkcija vam omogoča pripravo pomfrita, delov piščanca in drugih jedi z manj olja, zaradi česar bodo jedi prijetno hrustljave. Grelni elementi krožijo, da ustrezno segrejejo notranost pečice, medtem ko ventilator omogoča kroženje vročega zraka. Najboljše pričakovane rezultate pečenja lahko dosežete le z uporabo pekača za zračno cvrtje (priložen nekaterim modelom). Hrano položite na pekač za zračno cvrtje v enem sloju in sledite navodilom v preglednici za pečenje z zračnim cvrtjem. Izogibajte se uporabi več pekačev, da preprečite neenakomerno pečenje.

##### » VZHAJANJE

Za čim boljše vzhajanje sladkega ali slanega testa. Funkcije ne vklopite, če je pečica po zaključeni pripravi hrane še vedno vroča. Tako boste zagotovili kakovostno vzhajanje testa.

##### » DEFROST (ODMRZOVANJE)

Za hitrejšo odmrzovanja hrane. Živila položite na srednjo višino. Živila pustite v embalaži, da se ne posušijo na zunanji strani.

##### » KEEP WARM

Da pravkar pripravljena živila ostanejo vroča in hrustljava.

##### » TERMO. ECO

Za pripravo polnjenih pečenk in filejev na eni višini. Hrana se ne bo prekomerno izsušila, saj za njeno pripravo skrbi nežno in občasno kroženje zraka. Ko je v uporabi funkcija ECO, med pripravo hrane v pečici luč ne gori. Za dobro izkoriščanje funkcije ECO in varčevanje z energijo vrat pečice ne odpirajte pred koncem priprave hrane.

### KLASIČNO

Za pripravo vseh vrst jedi na eni višini.

### GRILL

Za pripravo zrezkov, mesa za kebab in klobas na žaru ter za pripravo gratinirane zelenjave ali popekanje kruha. Kadar pripravljate meso na žaru, priporočamo, da uporabite prestrezni pekač za prestrezanje soka mesa: pekač vstavite na katero koli višino pod rešetko in dodajte 500 ml pitne vode.

### HITRO PREDGRETJE

Za hitro predgretje pečice.

### TIMERS (ČASOVNIKI)

Za urejanje časovnih vrednosti funkcije.

### MINUTEMINDER (MINUTNI OPOMNIK)

Za ohranjanje časa brez aktiviranja funkcije.

### ČIŠČENJE

#### • IZČRPAVANJE

Za izčrpanje odvečne vode iz rezervoarja. Na ta način preprečite, da bi voda ostala v aparatu, ko ga dalj časa ne boste uporabljali.

#### • ODS. VOD. KA.

Za odstranjevanje oblog vodnega kamna iz rezervoarja. Priporočamo redno uporabo funkcije. Če tega ne boste storili, se bo na zaslonu prikazalo sporočilo, ki vas bo opomnilo, da je treba pečico očistiti.

#### • SMART CLEAN

Para, ki nastaja med posebnim čiščenjem pri nizki temperaturi, omogoča preprosto odstranjevanje umazanije in ostankov hrane. Na dno pečice nalijte 200 ml vode, funkcijo pa zaženite pri hladnem aparatu.



## NASTAVITVE

### Za prilagoditev nastavitve pečice.

Ko je vključen način „ECO“, se svetlost zaslona po nekaj sekundah zmanjša, da aparat varčuje z energijo, lučka pa ugasne po 1 minuti. Samodejno se ponovno vklopi vsakič, ko pritisnete kateri koli gumb. Ko je vključen način „DEMO“, so vsi ukazi aktivni in na voljo so vsi meniji, vendar se pečica se segreva. Za izklop tega načina, izberite možnost „DEMO“ v meniju „NASTAVITVE“ in pritisnite „Off“.

Z izbiro možnosti „PONASTAVITEV“ se bo aparat najprej izklopil in nato ponovno vklopil, kakor ob prvem zagonu. Vse nastavitve bodo izbrisane.



## PRILJUBLJENO

Za dostop do seznama 10 priljubljenih funkcij.

## PRVA UPORABA

### 1. IZBIRA JEZIKA

Ko aparat prvič vklopite, morate nastaviti jezik in uro: na zaslonu se bo izpisala beseda „English“.

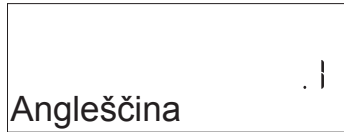

Pritisnite + ali – za brskanje po seznamu razpoložljivih jezikov in izberite želeni jezik. Pritisnite ✓ za potrditev svoje izbire.

Opomba: jezik lahko naknadno spremenite z izbiro možnosti „JEZIK“ v meniju „NASTAVITVE“, ki se pojavi, če pritisnete .

### 2. NASTAVITE PORABO ELEKTRIČNE ENERGIJE

Pečica je nastavljena tako, da je stopnja porabljene električne energije združljiva z domačim električnim omrežjem z močjo nad 3 kW (16): če v svojem gospodinjstvu uporabljate nižjo moč, morate to vrednost znižati (13).



Pritisnite + ali – , da izberete 16 „Visoka“ ali 13 „Nizka“, in pritisnite ✓ za potrditev.

### 3. NASTAVITEV ČASA

Po izbiri moči morate nastaviti še trenutni čas: na prikazovalniku utripata števki za uro.

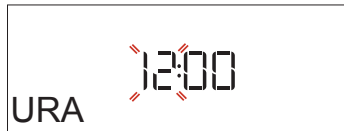

Pritisnite + ali – za nastavev točne ure in pritisnite ✓ : na prikazovalniku utripata števki za minute. Pritisnite + ali – za nastavev minut in pritisnite ✓ za potrditev.

Opomba: po daljšem izpadu električnega toka boste morali čas mogoče znova nastaviti. Izberite možnost „URA“ v meniju „NASTAVITVE“, ki se pojavi, če pritisnete .

### 4. NASTAVITE RAVEN TRDOTE VODE

Da bi pečica delovala učinkovito in da bi uporabnika redno pozivala k izvedbi cikla za odstranjevanje vodnega kamna, ko je to potrebno, je pomembno, da nastavite pravilno raven trdote vode. Nastavite jo tako, da s pritiskom na vklopite pečico, nato pritisnite Settings(Nastavitve) , uporabite navigacijska gumba + in – ter izberite možnost „WATER HARDNESS“ (TRDOTA VODE). Pritisnite ✓ , da nastavev potrdite. Z navigacijskima gumboma + in – izberite ustrezno raven trdote vode za vaše območje na podlagi naslednje preglednice:

PREGLEDNICA TRDOTE VODE				
Stopnja		°dH Nemške stopinje	°fH Francoske stopinje	Clark Angleške stopinje
1	Zelo mehka	0–6	0–10	0–7
2	Mehka	7–11	11–20	8–14
3	Srednja	12–16	21–29	15–20
4	Trda	17–34	30–60	21–42
5	Zelo trda	35–50	61–90	43–62

Pritisnite ✓ za potrditev.

Za stopnjo trdote vode je prednastavljena vrednost „Trda“.

### 5. OGREVANJE PEČICE

Nova pečica lahko oddaja vonjave, ki so nastale med izdelavo aparata: to je povsem običajno. Priporočamo, da pred pripravo hrane segrejete prazno pečico, da tako odstranite vse morebitne vonjave. S pečice odstranite ves zaščitni karton in prozorno folijo ter iz njene notranjosti odstranite ves pribor. Pečico približno eno uro pustite delovati pri 200 °C, po možnosti z uporabo funkcije s kroženjem zraka (npr. termoventilacijsko pečenje ali konvekcijska peka).

Opomba: Po prvi uporabi aparata priporočamo, da prezračite prostor namestitve.

# VSAKODNEVNA UPORABA

## 1. IZBIRA FUNKCIJE

Pritisnite  za vklop pečice: na zaslonu se pojavi zadnja delujoča glavna funkcija ali glavni meni.

Funkcije lahko izberete s pritiskom simbola za eno od glavnih funkcij ali s pomikanjem po meniju: če želite izbrati funkcijo v meniju (na zaslonu je prikazana prva razpoložljiva funkcija), pritisnite + ali -, da izberete zeleno funkcijo, nato pritisnite  za potrditev.

## 2. NASTAVITEV FUNKCIJE

Ko ste izbrali zeleno funkcijo, jo lahko spremenite v nastavitvah. Na zaslonu bodo prikazane nastavitve, ki jih lahko spremenite zaporedoma. S pritiskom na  lahko ponovno spremenite prejšnjo nastavitvev.

### TEMPERATURA/STOPNJA GRILL/STOPNJA PARE

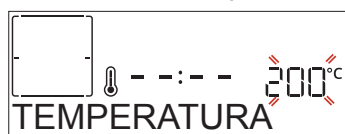

Ko vrednost utripa na zaslonu, pritisnite + ali -, da jo spremenite, nato pritisnite  za potrditev in nadaljujte z naslednjimi nastavitvami (če je mogoče).





Na enak način je mogoče nastaviti stopnjo žara: za žar so določeni trije nivoji moči: 3 (visoka), 2 (srednja), 1 (nizka).

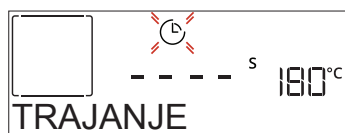

Pri funkciji „Termoventilac.+ para“ lahko izberete količino pare med naslednjimi vrednostmi: PARA 1, PARA 2.

Opomba: ko je funkcija vklopljena, lahko temperaturo/stopnjo žara spremenite z uporabo + ali -.

### TRAJANJE



Ko na zaslonu utripa ikona , pritisnite + ali -, da nastavite zahtevani čas priprave, in nato pritisnite  za potrditev. Časa priprave ni treba nastaviti, če želite celoten postopek kuhanja opraviti ročno (brez uporabe časovnega stikala): Pritisnite  ali  za potrditev in začetek funkcije. Če je izbran ta način, ni mogoče programirati zamika vklopa.

Opomba: čas priprave, ki je bil nastavljen med pripravo, lahko spremenite s pritiskom na : pritisnite + ali -, da ga spremenite, in pritisnite  za potrditev.



### KONČNI ČAS (ZAMIK VKLOPA)

Pri mnogih funkcijah lahko po nastavitvi časa priprave nastavite zamik vklopa funkcije tako, da nastavite čas konca priprave. Zaslonski prikaz prikazuje končni čas, medtem ko ikona  utripa.



Pritisnite + ali - za nastavitve časa konca priprave

jedi, nato pritisnite  za potrditev in vklop funkcije. Položite hrano v pečico in zaprite vrata: funkcija se bo samodejno vklopila po preteku časa, ki je bil izračunan tako, da bo jed gotova ob nastavljenem času.

Opomba: programiranje zamika začetka priprave bo onemogočilo funkcijo predgretja: Pečica se bo na izbrano temperaturo ogrela postopoma, kar pomeni, da bodo časi priprave malo daljši od tistih, navedenih v preglednici za pripravo. Med časom čakanja lahko pritisnete + ali -, da spremenite programirani končni čas, ali  za spreminjanje drugih nastavitev. S pritiskom na  lahko za prikaz informacij preklapljate med končnim časom in trajanjem.

### . 6<sup>th</sup> SENSE

Te funkcije samodejno izberejo najboljši način priprave, temperaturo in čas trajanja za pripravo, pečenje ali peko vseh razpoložljivih jedi.

Po potrebi le označite lastnosti jedi, da dosežete optimalne rezultate.

### TEŽA/VIŠINA/PICA (OKROGEL-PEKAČ-PLASTI)

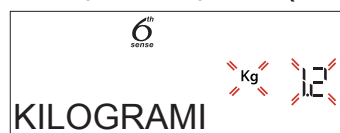



Za pravilno nastavitve funkcije upoštevajte navodila na zaslonu, in ko vas aparat k temu pozove, pritisnite + ali - za nastavitve potrebne vrednosti. Nato pritisnite  za potrditev.

### KUHANOST/PORJAVENJE

Nekatere funkcije 6th Sense omogočajo prilagoditev ravni kuhanosti.



Ko vas aparat pozove, pritisnite + ali - za izbiro zelene ravni kuhanosti med malo pečeno (-1) in dobro pečeno (+1). Pritisnite  ali  za potrditev in začetek funkcije.

Na enak način, ko je to dovoljeno, nekatere funkcije 6th Sense omogočajo prilagoditev ravni porjavenja med nizko (-1) in visoko (1).

### . PRIPRAVA S PARO

Z izbiro funkcije „Termoventilac.+ para“ ali enega izmed mnogih namenskih receptov 6th Sense lahko vse vrste živil pripravite z uporabo pare.

Para prodre skozi živila hitreje in bolj enakomerno v primerjavi z vročim zrakom, značilnim za tradicionalne funkcije: to skrajša čas priprave, pri čemer živila obdržijo v sebi dragocena hranila, in zagotavlja doseganje odličnih, resnično okusnih rezultatov z vsemi vašimi recepti. Vrata morajo ostati zaprta ves čas trajanja priprave s paro.

Če želite za pripravo uporabiti paro, je treba s pomočjo izvlečnega predala na upravljalni plošči vstaviti vodo v rezervoar, ki je v notranjosti pečice.

Ko se na zaslonu prikaže napis „DODAJTE VODO“, odprite predal s pritiskom na nagibni pokrovček. Po izvleku odprite pokrov predala in počasi nalijte nekaj pitne vode, dokler ne dosežete zarez, ki ustreza zahtevani stopnji na zaslonu (LEVEL 1 (1. STOPNJA) – 160 ml ali LEVEL 2 (2. STOPNJA) – 300 ml, glede na izbrano funkcijo). V nobenem primeru predala ne napolnite čez zarez, ki označuje 2. stopnjo. Zaprite predal, tako da ga previdno potisnete proti plošči, dokler ni popolnoma zaprt. Predal mora biti vedno zaprt, razen med polnjenjem vode.

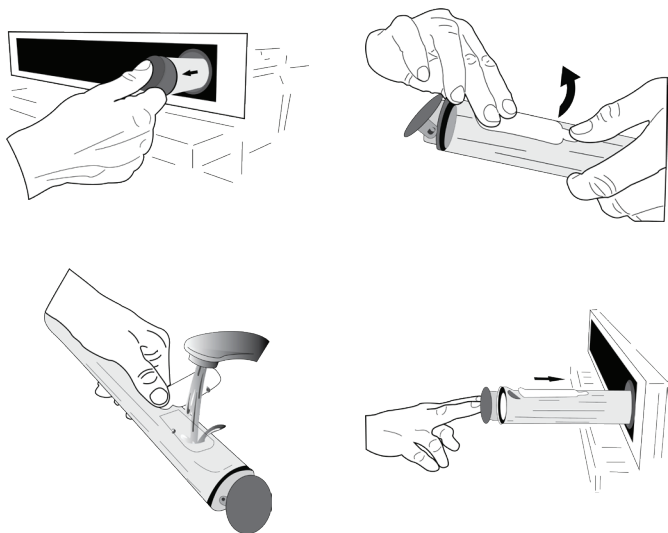



Po prvem polnjenju, če gre za daljše cikle pečenja, ko bo vode zmanjkalo, jo bo morda treba ponovno dodati, da se cikel zaključi: če bo treba, po pečica sporočila zahtevo.

Izogibajte se polnjenju predala, ko je pečica izklopljena ali ko je na zaslonu zahtevano polnjenje predala.

Predlagamo, da predal po ciklu pečenja s paro izpraznite.

### 3. VKLOP FUNKCIJE

Kadar koli, če so privzete vrednosti enake zelenim, ali ko ste vnesli potrebne nastavitve, pritisnite , da aktivirate funkcijo.

Med fazo zamika vas bo po pritisku na  pečica vprašala, ali želite preskočiti to fazo in takoj zagnati funkcijo.

Opomba: ko je funkcija izbrana, bo zaslon priporočil najprimernejšo raven za vsako funkcijo.



Aktivirano funkcijo lahko kadar koli ustavite s pritiskom na .

Če je pečica vroča in funkcija zahteva določeno najvišjo temperaturo, se bo na zaslonu prikazalo sporočilo. Pritisnite  za vrnitev na prejšnji zaslonski prikaz in izberite drugačno funkcijo ali pa počakajte, da se pečica popolnoma ohladi.

### 4. PREDGRETJE

Nekatere funkcije vključujejo predgretje pečice: po vklopu funkcije se na zaslonu prikaže obvestilo o vklopu faze predgretja.



Po koncu te faze se oglasi zvočni signal, na zaslonu pa se prikaže sporočilo, da je pečica dosegla nastavljeno temperaturo, ki vas pozove „ADD FOOD“ (DODAJ ŽIVILO). Takrat odprite vrata, položite živilo v pečico, zaprite vrata in začnite pripravo s pritiskom na  ali .

Opomba: Če živila v pečico položite pred koncem predgretja, lahko to negativno vpliva na končni rezultat priprave hrane. Če med predgretjem odprete vrata pečice, se bo predgretje začasno ustavilo.

Čas priprave ne vključuje predgretja. Želena temperaturo pečice lahko vedno spremenite z uporabo tipke + ali -.

### 5. PREMOR MED PRIPRAVO/OBRAČANJE ALI PREVERJANJE ŽIVIL

Ko odprete vrata, se bo priprava začasno ustavila z izklopom grelnikov.

Za nadaljevanje priprave zaprite vrata.



Nekatere izmed funkcij 6th Sense zahtevajo obračanje živil med pripravo.



Oglasi se zvočni signal in na zaslonu se pokaže dejanje, ki ga morate opraviti. Odprite vrata, opravite dejanje, navedeno na zaslonu ter ponovno zaprite vrata; nato pritisnite  za nadaljevanje priprave.

Na enak način, ko preostane 10 % časa do konca priprave, vas pečica pozove, da preverite živila.





Oglasi se zvočni signal in na zaslonu se pokaže dejanje, ki ga morate opraviti. Preverite hrano, zaprite vrata in pritisnite  ali  za nadaljevanje priprave.

Opomba: pritisnite , da preskočite ta dejanja. V nasprotnem primeru, če po določenem času ne opravite nobenega dejanja, bo pečica nadaljevala s pripravo.

### 6. KONEC PRIPRAVE HRANE

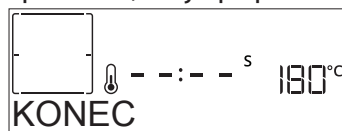
Oglasi se zvočni signal in na prikazovalniku se prikaže sporočilo, da je priprava končana.



Pritisnite  za nadaljevanje priprave v ročnem načinu (brez uporabe časovnega stikala) ali pritisnite +, da nastavite nov čas in podaljšate čas priprave. V obeh primerih se bodo parametri za pripravo obdržali.



## PORJAVENJE

Nekatere izmed funkcij pečice vam omogočajo, da po koncu priprave z vklopom žara nadaljujete s porjavenjem površine živila.



Ko se na zaslonu prikaže ustrezno sporočilo, če je zahtevano, pritisnite  za zagon petminutnega cikla za porjavenje. Funkcijo lahko kadar koli prekinete s pritiskom na  za izklop pečice.

## PRILJUBLJENO

Ko se priprava konča, vas bo zaslon pozval, da funkcijo na seznam priljubljenih funkcij shranite pod številko od 1 do 10.



Če želite funkcijo dodati med priljubljene in shraniti trenutno nastavitev za prihodnjo uporabo, pritisnite , v nasprotnem primeru zanemarite zahtevo in pritisnite .

Enkrat ko pritisnete , pritisnite še + ali -, da izberete položaj številke, nato pritisnite  za potrditev.

Opomba: če je pomnilnik že poln, ali je izbrana številka že zasedena, vas bo pečica vprašala, ali želite prepisati prejšnjo funkcijo.

Če želite pozneje priklicati shranjeno funkcijo, pritisnite : na zaslonu se prikaže seznam priljubljenih funkcij.



Pritisnite + ali - za izbiro funkcije, potrdite s pritiskom na  in nato pritisnite  za aktiviranje.

## ČIŠČENJE

### SMARTCLEAN

Pritisnite  za prikaz funkcije „Smart Clean“ na zaslonu.

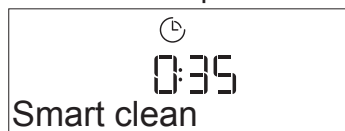

Pritisnite  za vklop funkcije: zaslon vas bo pozval, da izvedete vsa dejanja, potrebna za najboljše rezultate čiščenja: sledite navodilom in na koncu pritisnite . Potem ko opravite vse korake in ko aparat to od vas zahteva, pritisnite  za začetek cikla čiščenja.

Opomba: priporočamo, da med čiščenjem ne odpirate vrat pečice, s čimer preprečite uhajanje vodne pare. Izguba vodne pare bi lahko negativno vplivala na rezultat čiščenja.

Po končanem ciklu na zaslonu začne utripati ustrezno besedilo. Pustite, da se pečica ohladi, nato pa notranje površine do suhega obrišite s krpo ali gobo.

## IZČRPAVANJE

Funkcija izčrpavanja omogoča izčrpavanje vode, da ta ne zastaja v grelniku. Ta izdelek je bil razvit tako, da samodejno izvede cikel izčrpavanja vode, ko se pečenje ustavi/konča.

Približno 30 minut po ustavitvi/koncu pečenja pečica samodejno izčrpa sistem in premakne preostalo vodo v predal (pazite, da predala po pečenju ne odstranite). Za tem lahko predal izvlečete in izpraznite.

Priporočamo, da predal izpraznite takoj po končanem izčrpavanju vode, ko se cikel pečenja konča.

Če je potrebno, lahko uporabnik v vsakem primeru izvede ročno praznjenje po spodnjih navodilih.

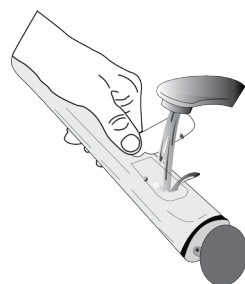

Ko je predal za vodo pravilno vstavljen v pečico, izberite funkcijo „Izčrpavanje“, pritisnite  in počakajte, da se cikel samodejno izvede. Povprečen čas trajanja izčrpavanja pri polni obremenitvi je približno ena minuta. Za tem lahko predal izvlečete in izpraznite.

Opomba: da se zagotovi, da je voda hladna, tega ni treba storiti prej kot 30 minut po zadnjem ciklu (ali od zadnjega polnjenja izdelka). Med čakanjem se na zaslonu prikažejo naslednje povratne informacije „WATER IS HOT“ (VROČA VODA).

## ODSTRANJEVANJE VODNEGA KAMNA

Ta posebna funkcija se vklopi v rednih časovnih intervalih in vam omogoča, da ohranite parni sistem v najboljšem stanju. Po zagonu funkcije sledite vsem korakom, navedenim na zaslonu in ko zaključite, pritisnite , da začnete z novo fazo. Povprečno trajanje celotne funkcije je približno 100 minut.

Opomba: Če se funkcija v katerem koli trenutku ustavi, morate celoten cikel odstranjevanje vodnega kamna ponoviti.

Na zaslonu se bo prikazalo, kdaj je čas za cikel odstranjevanja vodnega kamna (glejte spodnjo preglednico).

SPOROČILO ZA ODSTRANJEVANJE VODNEGA KAMNA	POMEN
<PRIP. OD. V. KAM.> Pojavi se po približno 15 urah parnih ciklov*	Priporočljivo je, da izvedete cikel odstranjevanja vodnega kamna.
<ODSTR. VOD. KAM.> Pojavi se po približno 20 urah parnih ciklov*	Odstranjevanje vodnega kamna je obvezno. Parnega cikla ni mogoče vklopiti, dokler se ne izvede cikel odstranjevanja vodnega kamna.

\* glede na privzeto vrednost (4 - Trda) stopnje trdote vode. Število ur parnih ciklov, ki morajo preteči, preden se prikažejo sporočila za odstranjevanje vodnega kamna (Descaler), je odvisno od stopnje trdote vode, nastavljene na aparatu.

Postopek odstranjevanja vodnega kamna se lahko izvede tudi, kadar uporabnik želi globlje čiščenje notranjega parnega kroga.



Pred začetkom faze odstranjevanja vodnega kamna aparat preveri, ali je v rezervoarju še nekaj preostale vode in po potrebi izvede cikel izčrpavanja. V tem primeru boste morali po ciklu izčrpavanja predal izprazniti, preden boste lahko nadaljevali s fazo odstranjevanja vodnega kamna.

Opomba: da se zagotovi, da je voda hladna, tega ni treba storiti prej kot 30 minut po zadnjem ciklu (ali od zadnjega polnjenja izdelka). Med čakanjem se na zaslonu prikažejo naslednje povratne informacije "WATER IS HOT" (Vročna voda).

#### » KORAK 1/2: ODSTRANJEVANJE VODNEGA KAMNA (70 MIN)

Ko se na zaslonu prikaže <ADD 0.25 L OF SOLUTION> (Dodajte 0,25 l raztopine), v predal vlijete raztopino za odstranjevanje vodnega kamna. Za najboljše rezultate odstranjevanja vodnega kamna priporočamo, da rezervoar napolnite z raztopino, ki je sestavljena iz 75 g specifičnega izdelka WPRO in 250 ml pitne vode. Prepričajte se, da se raztopina popolnoma raztopi v vodi in da ne ostane nobenih ostankov. Odstranjevalec vodnega kamna WPRO je predlagan strokovni izdelek za vzdrževanje najboljše učinkovitosti vaše funkcije pare v pečici. Za naročila in informacije se obrnite na servisno službo ali obiščite [www.whirlpool.eu](http://www.whirlpool.eu). Whirlpool ne odgovarja za morebitno škodo, ki bi jo povzročila uporaba drugih čistilnih sredstev, ki so na voljo na trgu.

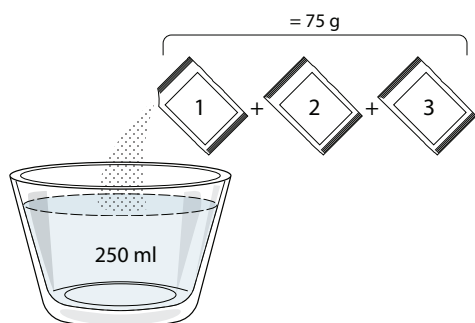

Ko raztopino za odstranjevanje vodnega kamna vlijete v predal, začnite glavni postopek odstranjevanja vodnega kamna s pritiskom na . Med posameznimi koraki odstranjevanja vodnega kamna vaša prisotnost ob aparatu ni potrebna. Po vsakem končanem koraku se oglasi zvočni signal, na zaslonu pa se prikažejo navodila za prehod na naslednji korak.

Ko je faza odstranjevanja vodnega kamna končana, se bo tekočina izčrpala iz rezervoarja: raztopino za odstranjevanje vodnega kamna, ki je bila uporabljena v tej fazi, prelijte v izvlečni predal.

#### » KORAK 2/2: IZPIRANJE (~30 min.)

Če želite iz predala in parnega kroga odstraniti ostanke odstranjevanja vodnega kamna, morate izvesti cikel izpiranja. Ko se na zaslonu prikaže <ADD 0.25 L OF WATER> (dodajte 0,25 l vode), napolnite rezervoar z 0,25 L pitne vode, nato pa pritisnite , da začnete izpiranje. Pečice ne izklopite, dokler niso zaključeni vsi koraki, ki jih zahteva funkcija.

Ko se na zaslonu prikaže sporočilo „DESCALING COMPLETED“, pritisnite OK za potrditev.

Med čiščenjem ni mogoče vklopiti funkcij za pripravo hrane. Opomba: na zaslonu se prikaže sporočilo, ki vas opomni na redno izvajanje tega postopka.

Po končanem postopku odstranjevanja vodnega kamna predlagamo, da posušite morebitne ostanke vode v notranjosti pečice. Zdaj bo mogoče uporabljati vse funkcije pare.

Opomba: med ciklom odstranjevanja vodnega kamna se lahko sliši nekaj hrupa, saj se za zagotavljanje optimalne učinkovitosti odstranjevanja vodnega kamna aktivirajo črpalke pečice.

Po začetku cikla vzdrževanja ne odstranjajte predala, razen če to zahteva aparat.

#### . MINUTNI OPOMNIK

Ko je pečica izklopljena, lahko prikazovalnik uporabljate kot časovnik. Za vklop te funkcije se prepričajte, da je pečica izključena, in pritisnite + - : na zaslonu bo začela utripati ikona .

Pritisnite + ali - za nastavitev zelenega časa in nato pritisnite , da vključite časovnik.

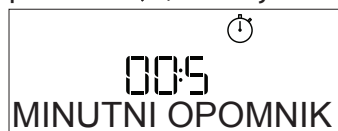

Ko se nastavljeni čas na minutnem opomniku izteče, se oglasi zvočni signal, ustrezno opozorilo se prikaže tudi na prikazovalniku.

Opomba: minutni opomnik ne vklopi postopkov priprave hrane. Za spremembo nastavljenega časa na časovniku pritisnite + ali -.

Ko ste vklopili minutni opomnik, lahko tudi izberete in vklopite funkcijo.

Pritisnite za vklop pečice in izberite zeleno funkcijo.

Ko se funkcija začne, bo časovnik odšteval neodvisno in ne bo posegal v delovanje funkcije.

Opomba: med to fazo minutni opomnik ni viden (prikaže se le ikona ) , vendar se odštevanje nadaljuje v ozadju. Za priklic zaslona z minutnim opomnikom pritisnite , da zaustavite funkcijo, ki je trenutno aktivna.

#### . ZAPORA TIPK

Za zaporo tipk pritisnite in vsaj pet sekund zadržite . Za vklop tipk postopek ponovite.

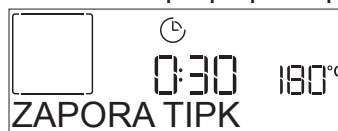

Opomba: Funkcijo lahko aktivirate tudi med pripravo hrane. Pečico lahko iz varnostnih razlogov kadar koli izklopite, tako da pritisnete .

KATEGORIJE ŽIVIL	PREDLAGANA KOLIČINA	OBRNITE (od časa priprave)	VIŠINA IN PRIBOR
LAZANJA	-	0,5 - 3 kg	- 2 
MESO	Pečena govedina	0,6 - 2 kg	- 3 
	Hamburgerji	1,5 - 3 cm	3/5 5 4 
	Pečeno meso	0,6 - 2,5 kg	- 3 
	Pečen piščanec	0,6 - 3 kg	- 2 
	File in prsa	1 - 5 cm	2/3 5 4 
RIBE	Ribji fileji	0,5 - 3 (cm)	- 3 2 
	Zmrznjeni fileji	0,5 - 3 (cm)	- 3 2 
ZELENJAVA	Krompir	0,5 - 1,5 kg	- 3 
	Pečena zelenjava	0,5 - 1,5 kg	- 3 
	Gratinirana zelenjava	en pekač	- 3 
TORTE IN PECIVA	Biskvitna torta	0,5 - 1,2 kg	- 3 
	Piškoti	0,2 - 0,6 kg	- 3 
	Pite	0,4 - 1,6 kg	- 3 
	Slano pecivo	0,8 - 1,2 kg	- 2 
PICA IN KRUH	Tanka pica	okrogla - pekač	- 2 
	Debela pica	okrogla - pekač	- 2 
	Zamrznjena pica	1 - 4 kosi	- 2 
	Štručke 🍞	60 - 150 g vsaka	- 3 
	Velik kruh 🍞	0,7 - 2,0 kg	- 2 

PRIBOR

  
Rešetka

Originalni pekač ali model za pecivo na rešetki

Prestrezni/originalni/univerzalni pekač na rešetki



















Prestrezni pekač/originalni pekač

Prestrezni pekač s 500 ml vode

Air Fry



# PREGLEDNICA ZA PRIPRAVO TERMOVENTILAC. + PARA

RECEPT	STOPNJA PARE	PREDGREVANJE	TEMPERATURA (°C)	TRAJANJE (MIN.)	REŠETKA IN PRIBOR
Masleni piškoti / piškoti	PARA 1	Da	140 - 150	35 - 55	 3
Kolački/mafini	PARA 1	Da	160 - 170	30 - 40	 3
Kvašeno pecivo	PARA 1	Da	170 - 180	40 - 60	 2
Biskvitne torte	PARA 1	Da	160 - 170	30 - 40	 2
Fokača	PARA 1	Da	200 - 220	20 - 40	 3
Štruca kruha	PARA 1	Da	170 - 180	70 - 100	 3
Majhen kruh	PARA 1	Da	200 - 220	30 - 50	 3
Bageta	PARA 1	Da	200 - 220	30 - 50	 3
Pečen krompir	PARA 2	Da	200 - 220	50 - 70	 3
Teletina / govedina / 1 kg	PARA 2	Da	180 - 200	60 - 100	 3
Teletina / govedina / (kosi)	PARA 2	Da	160 - 180	60 - 80	 3
Goveja pečenka, malo pečena, 1 kg	PARA 2	Da	200 - 220	40 - 50	 3
Goveja pečenka, malo pečena, 2 kg	PARA 2	Da	200	55 - 65	 3
Jagnječje stegno	PARA 2	Da	180 - 200	65 - 75	 3
Dušena krača	PARA 2	Da	160 - 180	85 - 100	 3
Piščanec / pegatka / raca, 1-1,5 kg	PARA 2	Da	200 - 220	50 - 70	 3
Piščanec / pegatka / raca (kosi)	PARA 2	Da	200 - 220	55 - 65	 3
Polnjena zelenjava (paradižniki, bučke, jajčevci)	PARA 2	Da	180 - 200	25 - 40	 3
Ribji file	PARA 2	Da	180 - 200	15 - 30	 3

PRIBOR

 Rešetka

 Originalni pekač ali model za pecivo na rešetki

























 Prestrezni/originalni/univerzalni pekač na rešetki

 Prestrezni pekač/originalni pekač

 Prestrezni pekač s 500 ml vode

 Air Fry

# PREGLEDNICA ZA ZRAČNO CVRTJE

RECEPT	FUNKCIJA	PREDLAGANA KOLIČINA	PREDGREVANJE	TEMPERATURA (°C)	TRAJANJE (Min.)	REŠETKA IN PRIBOR
Zamrznjen pomfrit		650 - 850 g	Da	200	25 - 30	L4  L1 
Domači krompirček		300 - 800 g	Da	200	20 - 40	L4  L1 
Sveže panirane bučke		400 g	Da	200	15 - 20	L4  L1 
Mešana zelenjava		300 - 800 g	Da	200	20 - 30	L4  L1 
Zamrznjeni deli piščanca		500 g	Da	200	15 - 20	L4  L1 
Panirane piščančje prsi		1 - 4 cm	Da	200	20 - 40	L4  L1 
Zamrznjene ribje paličice		500 g	Da	220	15 - 20	L4  L1 
Paniran kotlet		1 - 4 cm	Da	220	20 - 50	L4  L1 

Za pripravo svežih ali domačih živil olje enakomerno razporedite.

Predlagamo, da na L1 dodate prazen pekač za zbiranje morebitnih ostankov maščobe, ki se med pečenjem izločajo iz pekača za zračno cvrtje.

Za zagotovitev enakomernih rezultatov pečenja jed premešajte na polovici priporočenega časa pečenja.

FUNKCIJE



Klasično



Termoventilac.



Konvekcijska peka



Žar



Hitri žar



Termo. ECO



Air Fry

# PREGLEDNICA ZA PRIPRAVO JEDI

RECEPT	FUNKCIJA	PREDGREVANJE	TEMPERATURA (°C)	TRAJANJE (MIN.)	REŠETKA IN PRIBOR
Kvašeno pecivo / biskvitne torte		Da	170	30 - 50	2
		Da	160	30 - 50	2
		Da	160	30 - 50	4 1
Nadevano pecivo (skutina torta, jabolčni zavitek, jabolčna pita)		Da	160-200	30 - 85	3
		Da	160-200	35 - 90	4 1
Piškoti / masleni piškoti		Da	150	20 - 40	3
		Da	140	30 - 50	4
		Da	140	30 - 50	4 1
		Da	135	40 - 60	5 3 1
Kolački / mafini		Da	170	20 - 40	3
		Da	150	30 - 50	4
		Da	150	30 - 50	4 1
		Da	150	40 - 60	5 3 1
Princeske		Da	180-200	30 - 40	3
		Da	180-190	35 - 45	4 1
		Da	180-190	35 - 45 *	5 3 1
Beljakovi poljubčki		Da	90	110 - 150	3
		Da	90	130 - 150	4 1
		Da	90	140 - 160 *	5 3 1
Pica / kruh / fokača		Da	190-250	15 - 50	2
		Da	190-230	20 - 50	4 1
Pica (tanka, debela, fokača)		Da	220-240	25 - 50 *	5 3 1
Zamrznjena pica		Da	250	10 - 15	3
		Da	250	10 - 20	4 1
		Da	220-240	15 - 30	5 3 1
Slane pite (zelenjavna pita, slano pecivo)		Da	180-190	45 - 55	3
		Da	180-190	45 - 60	4 1
		Da	180-190	45 - 70 *	5 3 1
Maslene paštetke / Krekerji iz listnatega testa		Da	190-200	20 - 30	3
		Da	180-190	20 - 40	4 1
		Da	180-190	20 - 40 *	5 3 1

FUNKCIJE



Klasično



Termoventilac.



Konvekcijska peka



Žar



Hitri žar



Termo. ECO



Air Fry



RECEPT	FUNKCIJA	PREDGREVANJE	TEMPERATURA (°C)	TRAJANJE (Min.)	REŠETKA IN PRIBOR
Lazanja / narastki / pečene testenine / kaneloni		Da	190 - 200	45 - 65	3
Jagnjetina / teletina / govedina, 1 kg		Da	190 - 200	80 - 110	3
Piščanec / zajec / raca, 1 kg		Da	200 - 230	50 - 100	3
Puran / gos, 3 kg		Da	190 - 200	80 - 130	2
Pečena riba / zavita v papir za peko (fileji, cela)		Da	180 - 200	40 - 60	3
Polnjena zelenjava (paradižniki, bučke, jajčevci)		Da	180 - 200	50 - 60	2
Toast		-	3 (visoka)	3 - 6	5
Ribji fileji / zrezki		-	2 (srednja)	20 - 30 **	4 3
Klobase / ražnjiči / rebrca / hamburgerji		-	2 - 3 (srednja - visoka)	15 - 30 **	5 4
Pečen piščanec, 1-1,3 kg		-	2 (srednja)	55 - 70 ***	2 1
Jagnječja krača / bočnik		-	2 (srednja)	60 - 90 ***	3
Pečen krompir		-	2 (srednja)	35 - 55 ***	3
Gratinirana zelenjava		-	3 (visoka)	10 - 25	3
Celoten obrok: Sadna pita (5. stopnja) / lasanja (3. stopnja) / meso (1. stopnja)		Da	190	40 - 120 *	5 3 1
Lazanja in meso		Da	200	50 - 100 *	4 1
Meso in krompir		Da	200	45 - 100 *	4 1
Ribe in zelenjava		Da	180	30 - 50 *	4 1
Polnjena pečenka		-	200	80 - 120 *	3
Meso v kosih (zajec, piščanec, jagnjetina)		-	200	50 - 100 *	3

\* Ocena časa trajanja: jedi lahko iz pečice vzamete kadar koli, odvisno od vaših osebnih želja.

\*\* Obrnite hrano po polovici časa priprave.

\*\*\* Po potrebi hrano obrnite po dveh tretjinah časa priprave.

#### VODIČ PO PREGLEDNICI ZA PRIPRAVO JEDI

V preglednici so navedene najprimernejše funkcije, pribor in višine, ki jih lahko uporabite pri pripravi različnih vrst živil.

Čas priprave se šteje od trenutka, ko živilo položite v pečico, brez predgretja (kadar je zahtevano).

Temperatura in čas priprave so okvirne vrednosti, ki so odvisne od količine hrane in vrste uporabljenega pribora.

Najprej uporabite najnižje priporočene nastavitve. Če živilo ni dovolj pečeno, uporabite višje vrednosti.

Uporabite priložen pribor in po možnosti temne kovinske modele za pečico in univerzalne pekače. Uporabite lahko tudi stekleno ali lončeno posodo in pribor, vendar pri tem upoštevajte, da bo čas priprave nekoliko daljši.

PRIBOR



Rešetka



Originalni pekač ali model za pečico na rešetki



Prestrezni/originalni/univerzalni pekač na rešetki



Prestrezni pekač/originalni pekač



Prestrezni pekač s 500 ml vode



Air Fry

# ČIŠČENJE IN VZDRŽEVANJE

Pred vzdrževanjem ali čiščenjem se prepričajte, da se je pečica ohladila.

Ne uporabljajte parnih čistilcev.

Ne uporabljajte jeklenih gobic, abrazivnih čistilnih gobic ali abrazivnih/korozivnih čistilnih sredstev, saj bi ti lahko poškodovali površine aparata.

Uporabljajte zaščitne rokavice. Pred vzdrževalnimi deli pečico vedno odklopite iz električnega omrežja.

## ZUNANJE POVRŠINE

Površine čistite z vlažno krpo iz mikrovlaknen. Če so površine zelo umazane, dodajte v vodo nekaj kapljic pH nevtralnega sredstva za pomivanje posode. Na koncu površine obrišite s suho krpo.

Ne uporabljajte korozivnih ali abrazivnih čistilnih sredstev. Če kateri koli od teh izdelkov nenamerno pride v stik s površino aparata, jo takoj očistite z vlažno krpo iz mikrovlaknen.

## NOTRANJE POVRŠINE

Po vsaki uporabi pustite, da se pečica ohladi. Najbolje je, če pečico očistite, ko je še nekoliko topla, in tako odstranite obloge in madeže ostankov hrane. Da se morebiten kondenzat, ki nastane kot posledica priprave hrane z visoko vsebnostjo vode, posuši, počakajte, da se pečica popolnoma ohladi, in jo nato obrišite s krpo ali gobico.

Za optimalno čiščenje notranjih površin vklopite funkcijo „Smart Clean“.

Steklo na vratih očistite z ustreznim tekočim čistilnim sredstvom.

Za lažje čiščenje lahko vrata pečice snamete.

## PRIBOR

Pribor po uporabi namočite v vodi z detergentom za posodo. Ko prijemate vroče kose pribora, uporabite zaščitne rokavice. Ostanke hrane lahko odstranite z ustrežno krtačo ali gobico.

## VZDRŽEVANJE PREDALA ZA VODO

Pozor: Predal za vodo ni primeren za pranje v pomivalnem stroju: lahko se poškoduje!

Ob koncu vsakega cikla pečenja s paro pečica po približno 30 minutah samodejno izvede približno minuto trajajoč cikel izčrpavanja, pri čemer vso vodo v sistemu prenese v izvlečni predal. Po končanem samodejnem izčrpanju nadaljujte, kot sledi:

Pritisnite zgornji del sprednjega pokrova predala, ki je označen z vdolbino, da izvlčete ročaj.

1. Primate ročaj in izvlčite predal za vodo.
2. Odstranite pokrov predala za vodo.
3. Izpraznite predal za vodo in ga očistite.
4. Z mehko krpo osušite različne sestavne dele.
5. Po potrebi predal posušite na zraku, ne da bi ga zaprli s pokrovom.
6. Namestite pokrov predala za vodo.
7. Ponovno vstavite opran in posušen odstranljiv predal za vodo v ohišje, pri čemer pazite, da ga potisnete do konca navzdol.
8. Pritisnite spodnji del sprednjega pokrova predala, da se ročaj vstavi na svoje mesto.

Opomba: Po potrebi lahko izvedete ročni cikel izčrpavanja: pritisnite ikono za čiščenje  na nadzorni plošči in z gumboma + in - izberite možnost Drain (izčrpavanje) ter pritisnite ikono ✓ za začetek. Pečica izčrpa vodo iz sistema in jo odvaja v izvlečni predal.

Opomba: Ne puščajte vode v sistemu več kot 2 dni.

Pri polnjenju predala za vodo uporabljajte le vodo pri sobni temperaturi: vroča voda lahko vpliva na delovanje parnega sistema. Uporabljajte samo pitno vodo.

## REZERVOAR

Za zagotovitev optimalnega delovanja pečice in preprečevanje nastajanja vodnega kamna priporočamo, da redno uporabljate funkciji „Izčrpavanje“ in „Ods. vod. ka.“.

Po daljšem obdobju neuporabe funkcije „Termoventilac. + para“ priporočamo, da vklopite cikel priprave s prazno pečjo in popolnoma napolnjenim rezervoarjem.

## MENJAVA ŽARNICE

1. Pečico izklopite iz električnega napajanja.
2. Odvijte pokrov z luči, zamenjajte žarnico in pokrov ponovno privijte.
3. Pečico znova priklopite na električno napajanje.

Opomba: uporabite halogenske žarnice 40 W/230 V tipa G9, T300 °C. Žarnica v izdelku je izdelana posebej za gospodinjske aparate in ni primerna za splošno osvetlitev prostorov. Žarnice so na voljo pri naši servisni službi.

– Če uporabljate halogenske žarnice, se jih ne dotikajte z golimi rokami, saj jih prstni odtisi lahko poškodujejo. Pečice ne uporabljajte, dokler ne namestite pokrova žarnice.

## DEMONTAŽA IN MONTAŽA VRAT

1. Da vrata demontirate, jih popolnoma odprite in zaporna vzvoda premaknite v položaj za sprostitev.

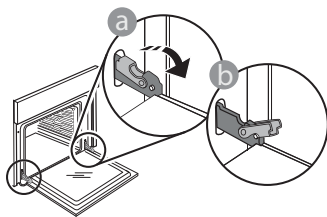

2. Vrata zaprite, kolikor je mogoče. Čvrsto primite vrata z obema rokama – ne držite jih za ročaj. Vrata boste lahko povsem preprosto demontirali, če jih še naprej zapirate in jih istočasno nekoliko vlečete navzgor, dokler se ne sprostijo iz vpetja. Odložite vrata na stran in na mehko površino.

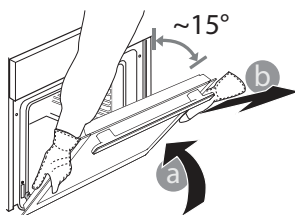

3. Vrata ponovno namestite tako, da jih pomaknete proti pečici, poravnate kljuki tečajev z vpetjem in pričvrstite zgornji del v vpetje.

4. Spustite vrata in jih popolnoma odprite. Zaporna vzvoda spustite v prvotni položaj: prepričajte se, da ste ju spustili do konca.

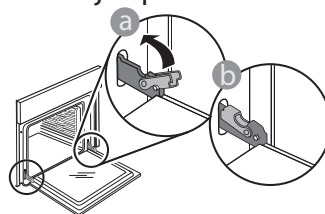

Z nežnim pritiskom preverite, ali sta zaporna vzvoda v pravilnem položaju.

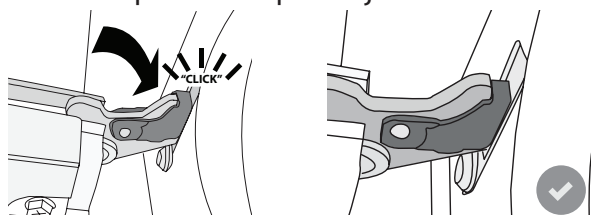

5. Poskusite zapreti vrata in preverite, da so poravnana z upravljalno ploščo. Če vrata niso poravnana, ponovite zgoraj opisane korake: če se vrata ne odpirajo in zapirajo pravilno, se lahko poškodujejo.

## ODPRAVLJANJE TEŽAV

MOTNJA	MOŽEN VZROK	REŠITEV
Pečica ne deluje.	Izpad električne energije. Prekinitev napajanja.	Preverite, ali je v vtičnici električni tok in ali je pečica priključena na električno napajanje. Z izklopom in ponovnim vklopom pečice preverite, ali je napaka še vedno prisotna.
Na zaslonu je prikazana črka „F“, ki ji sledi številka ali črka.	Napaka pečice.	Obrnite se na najbližjo servisno službo in navedite številko, ki sledi črki „F“.
Pečica se ne segreje. Funkcija se ne zažene.	V teku je način „DEMONSTRACIJA“.	V meniju „NASTAVITVE“ izberite možnost „DEMONSTRACIJA“ in pritisnite „Off“.
Lučka se izklopi.	Vklopljen je način „ECO“.	V meniju „NASTAVITVE“ izberite možnost „ECO“ in pritisnite „Off“.
Vrat ni mogoče odpreti.	Čiščenje je v teku.	Počakajte, da se funkcija zaključi in da se pečica ohladi.
Aktivacija črpalke nekaj minut po koncu/zaustavitvi parnega cikla	Pričakovano samodejno izčrpanje vode	Ukrepanje ni potrebno.

Do pravih uporabe, standardne dokumentacije in dodatnih informacij o izdelkih lahko dostopate na naslednje načine:

- Uporaba QR-kode v vaši napravi
- Obiščite našo spletno stran [docs.whirlpool.eu](https://docs.whirlpool.eu)
- **Obrnete se lahko tudi na našo servisno službo** (telefonske številke so navedene v servisni knjižici). Ko stopite v stik z našo servisno službo, navedite kode, ki so zapisane na identifikacijski ploščici izdelka.

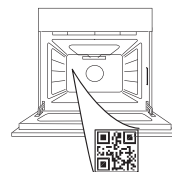

Whirlpool



400011668931 REV. A