

Oggetto: Scheda tecnica nostro art.87992



Luce spia night crepuscolare

- Eurospina 2,5A
- Doppio isolamento
- Dotata di sensore per accensione automatica al buio
- Illuminata da 4 LED
- Potenza massima 0,6W
- 20000 ore di utilizzo
- Alimentazione 220-240V~ 50/60Hz
- Spina ruotabile
- Alta efficienza
- Per uso interno
- Marcatura: MADE IN CHINA, CE, RoHS
- Assicurarsi dell'estraibilità in caso di prese affiancate
- Confezionamento: singola in blister, in scatola da 12 pezzi
- Peso: 31g

FANTON S.p.A.

Società soggetta a direzione e coordinamento da parte di Fa.Mi. srl

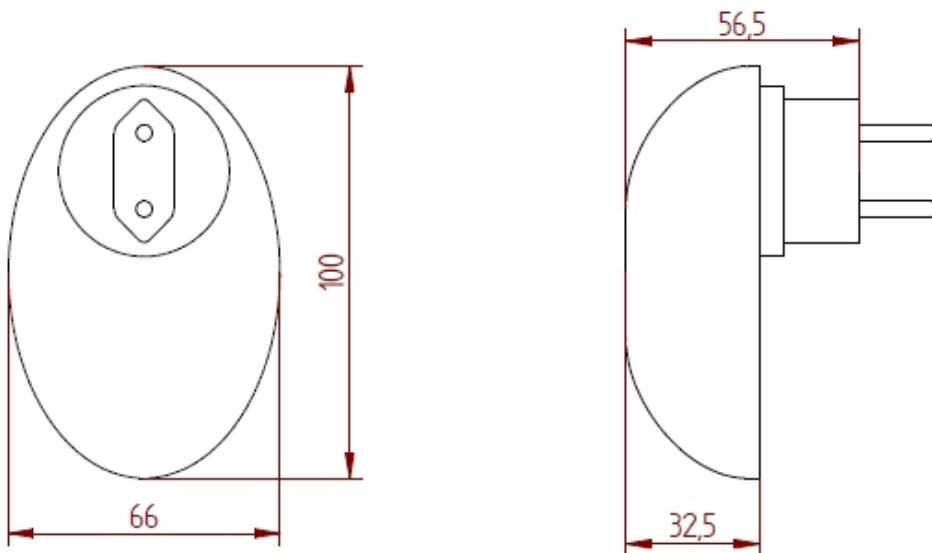

Fanton spa si riserva di apportare modifiche e migliorie al prodotto in qualsiasi momento e senza alcun preavviso
Date: 30/01/2018 Revision: 0

FANTON S.p.A.

Società soggetta a direzione e coordinamento da parte di Fa.Mi. srl

Viale dell'Industria, 8/10
35026 CONSELVE (PD) ITALY
Web: <http://www.fanton.com>
info@fanton.com

P.I./VAT - IT 02353470285
Tel. +39.049.95.97.911
Fax+39.049.95.00.311
amministrazione@pec.fanton.com