

# ART 6600 LH E

12NC: 859991676020

Codice EAN: 8003437055218

Whirlpool

SENSING THE DIFFERENCE

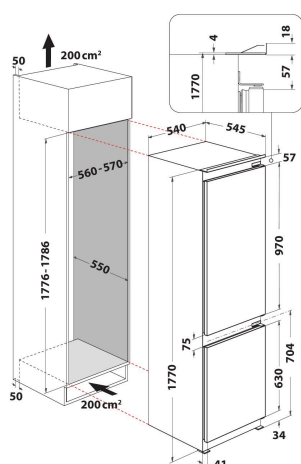

- Classe di efficienza energetica A++
- Capacità netta totale: 273 litri (194 lt Frigo + 79 lt Freezer)
- Dimensioni del prodotto (AxLxP): 1770x540x545 mm
- Porte reversibili
- Rumorosità: 35 dB(A)
- Tecnologia Less Frost
- Classe climatica SN-T
- Capacità congelamento: 3.5 Kg/24 h
- Comparto congelamento rapido
- Sistema di sbrinamento automatico
- Autonomia conservazione senza energia elettrica: 19 h
- Temperatura regolabile
- illuminazione LED
- Sistema di raffreddamento per il frigorifero: Statico
- Sistema di raffreddamento per il freezer: Statico con tecnologia LessFrost

## Frigorifero combinato da incasso Whirlpool - ART 6600 LH E

Caratteristiche di questo frigorifero combinato da incasso Whirlpool: colore bianco. Ripiani in vetro con profilati anteriori che aggiungono robustezza, eleganza e maggiore sicurezza. Comodo porta-bottiglie per conservare le bottiglie con sicurezza.



### 35 dB(A)

Con un livello di rumorosità di soli 35 dB, questo frigorifero garantisce ottime performance in un ambiente silenzioso.



### Fresh Box

Lo spazio ideale per conservare frutta e verdura.



### Sistema di controllo elettronico

Questo frigorifero presenta un sistema di controllo elettronico che garantisce la corretta impostazione dei parametri in ogni momento, fornendo prestazioni ottimali e controllo della temperatura.



### Space Management

Questo frigorifero è progettato per offrirti una migliore organizzazione dello spazio interno a seconda delle tue esigenze.



### Risparmio Energia

L'innovativa tecnologia garantisce un ripristino ultrarapido della temperatura per minori consumi energetici e freschezza più duratura.



### Ripiani in vetro

Questo frigorifero Whirlpool è dotato di ripiani in vetro pensati per abbinare estetica e funzionalità.



### Illuminazione a LED

Sofisticata tecnologia a LED per illuminare il vano frigorifero senza zone d'ombra.



### LessFrost

Cavità freezer riprogettata per ridurre la formazione di brina.



### Zen Inverter Technology

Godetevi la calma in cucina con prestazioni ottimali a basso livello di rumore grazie al motore Inverter Compressor della nostra gamma di frigoriferi/ congelatori.



### Balconcino portabottiglie

Questo frigorifero accoglie perfettamente le bottiglie grazie al balconcino dedicato.



### Classe Energetica A++

Un'efficienza energetica che ti garantisce performance ideali e un risparmio energetico.

# ART 6600 LH E

12NC: 859991676020

Codice EAN: 8003437055218

# Whirlpool

SENSING THE DIFFERENCE

## CARATTERISTICHE PRINCIPALI

Linea prodotto	Combinazione Frigorifero/Congelatore
Tipo di installazione	Da incasso
Tipo di controllo	Elettronico
Tipologia costruttiva del prodotto	Da incasso
Colore principale	Bianco
Dati nominali collegamento elettrico	140
Corrente	16
Tensione	220-240
Frequenza	50
Numero di compressori	1
Lunghezza del cavo di alimentazione elettrica	245
Tipo di spina	Schuko
Capacità netta totale apparecchio	273
Numero di stelle	4
Altezza del prodotto	1770
Larghezza del prodotto	540
Profondità del prodotto	545
Regolazione massima dei piedini	0
Peso netto	50.6

## SPECIFICHE TECNICHE

Processo di scongelamento comparto frigorifero	Automatico
Processo di scongelamento comparto freezer	Manuale
Funzione raffreddamento veloce	No
Interruttore congelamento rapido	No
Indicatore porta aperta del congelatore	No
Temperatura regolabile	Sì
Temperatura regolabile del congelatore	No
Ventilatore interno comparto frigorifero	No
Numero di cassette o cesti nel freezer	3
Macchina del ghiaccio automatica motorizzata	Non disponibile
Numero di ripiani nel compartimento frigorifero	5
Materiale dei ripiani	Vetro con profilo
Display temperatura del frigorifero	Nessuno
Display temperatura del congelatore	Nessuno
Numero di zone temperatura	2

## PRESTAZIONI

Classe di efficienza energetica - nuova (2010/30/EU)	A++
Consumo di energia annuale - nuova (2010/30/EC)	233
Capacità netta del frigorifero - nuova (2010/30/EC)	194
Capacità netta del congelatore - nuovo (2010/30/EC)	79
Capacità Congelatore - nuova (2010/30/EC)	3.5
Classe climatica	SN-T
Rumorosità	35
Sistema No Frost	No

