



HP Color LaserJet Pro MFP M282-M285

Guida dell'utente



www.hp.com/videos/LaserJet
www.hp.com/support/ljM282MFP



HP Color LaserJet Pro MFP M282-M285

Guida dell'utente

Copyright e licenza

© Copyright 2019 HP Development Company, L.P.

Sono vietati la riproduzione, l'adattamento e la traduzione senza previo consenso scritto, ad eccezione dei casi previsti dalle leggi sui diritti d'autore.

Le informazioni contenute nel presente documento sono soggette a modifica senza preavviso.

Le uniche garanzie per i prodotti e i servizi HP sono presentate nelle dichiarazioni esplicite di garanzia fornite in accompagnamento a tali prodotti e servizi. Nessuna disposizione del presente documento dovrà essere interpretata come garanzia aggiuntiva. HP non sarà responsabile per omissioni o errori tecnici ed editoriali contenuti nel presente documento.

Edition 3, 08/2019

Marchi registrati

Adobe®, Adobe Photoshop®, Acrobat®, e PostScript® sono marchi registrati di Adobe Systems Incorporated.

Apple e il logo Apple sono marchi di Apple Inc. registrati negli Stati Uniti e in altri paesi/regioni.

macOS è un marchio di Apple Inc., registrato negli Stati Uniti e in altri paesi.

AirPrint è un marchio registrato di Apple, Inc., negli Stati Uniti e in altri paesi/regioni.

iPad è un marchio registrato di Apple, Inc., negli Stati Uniti e in altri paesi/regioni.

iPod è un marchio registrato di Apple, Inc., negli Stati Uniti e in altri paesi/regioni.

iPhone è un marchio registrato di Apple, Inc., negli Stati Uniti e in altri paesi/regioni.

Microsoft®, Windows®, Windows® XP e Windows Vista® sono marchi di Microsoft Corporation registrati negli Stati Uniti.

UNIX® è un marchio registrato di The Open Group.

Sommario

1 Panoramica della stampante	1
Icone di avvertenza	2
Viste della stampante	3
Vista anteriore della stampante	3
Vista posteriore della stampante	4
Vista del pannello di controllo	5
Layout schermata iniziale	6
Come utilizzare il pannello di controllo con touch screen	8
Specifiche della stampante	9
Specifiche tecniche	9
Sistemi operativi supportati	9
Soluzioni di stampa mobile	11
Dimensioni della stampante	12
Consumo energetico, specifiche elettriche ed emissioni acustiche	13
Intervallo dell'ambiente di funzionamento	13
Configurazione dell'hardware della stampante e installazione del software	14
2 Vassoi carta	15
Introduzione	16
Caricamento della carta nell'alloggiamento per singoli fogli (vassoio 1)	16
Introduzione	16
Vassoio 1, orientamento carta	18
Caricamento della carta nel vassoio 2	19
Introduzione	19
Orientamento della carta per il vassoio 2	21
Caricamento e stampa di buste	23
Introduzione	23
Stampa di buste	23
Orientamento della busta	24
Caricamento e stampa di etichette	25
Introduzione	25
Alimentazione manuale etichette	25

Orientamento etichette	26
3 Materiali di consumo, accessori e parti	27
Ordinamento di materiali di consumo, accessori e componenti	28
Ordini	28
Materiali di consumo e accessori	28
Parti di ricambio CSR (Customer Self-Repair)	29
Sostituzione delle cartucce del toner	30
Introduzione	30
Rimozione e reinstallazione delle cartucce del toner	32
4 Stampa	37
Operazioni di stampa (Windows)	38
Modalità di stampa (Windows)	38
Stampa automatica su entrambi i lati (Windows)	38
Stampa manualmente su entrambi i lati (Windows)	39
Stampa di più pagine per foglio (Windows)	39
Selezione del tipo di carta (Windows)	40
Operazioni di stampa (macOS)	41
Modalità di stampa (macOS)	41
Stampa automatica su entrambi i lati (macOS)	41
Stampa manuale su entrambi i lati (macOS)	41
Stampa di più pagine per foglio (macOS)	42
Selezione del tipo di carta (macOS)	42
Altre attività di stampa	42
Stampa mobile	44
Introduzione	44
Wi-Fi Direct (solo modelli wireless)	44
Attivare o disattivare Wi-Fi Direct	45
Modifica del nome Wi-Fi Direct della stampante	46
HP ePrint via e-mail	46
Software HP ePrint	47
AirPrint	47
Stampa integrata Android	49
Utilizzo della funzione di stampa da USB integrata	50
Introduzione	50
Passaggio 1: Accedere ai file USB della stampante	50
Passaggio 2: Stampa di documenti selezionati	50
Opzione 1: Stampa documenti	50
Opzione 2: Stampa delle foto	51

5 Copia	53
Copia	54
Copia su entrambi i lati (fronte/retro)	55
Copia automatica su entrambi i lati	55
Copia manuale su entrambe le facciate	55
6 Scansione	57
Scansione mediante il software HP Scan (Windows)	58
Eseguire la scansione utilizzando il software HP Smart (macOS)	59
Configurazione della funzione Scansione a e-mail	60
Introduzione	60
Operazioni preliminari	60
Metodo 1: Uso della Procedura guidata di scansione a e-mail (Windows)	60
Metodo due: configurazione dell'opzione Scansione a e-mail mediante il server Web incorporato HP	62
Passaggio 1: Accesso al server Web incorporato (EWS) HP	62
Passaggio 2: Configurazione della funzionalità Scansione a e-mail	62
Passaggio tre: Aggiungere i contatti alla rubrica degli indirizzi e-mail	64
Passaggio quattro: Configurare le opzioni e-mail predefinite	64
Configurazione della funzione Scansione in cartella di rete	66
Introduzione	66
Operazioni preliminari	66
Metodo 1: Uso della Procedura guidata di scansione a cartella di rete (Windows)	66
Metodo due: configurazione della funzione Scansione a cartella di rete tramite il server Web incorporato HP	68
Passaggio 1: Accesso al server Web incorporato (EWS) HP	68
Passaggio 2: Configurazione della funzione Scansione a cartella di rete	69
Scansione su un'unità flash USB	71
Scansione a e-mail	72
Scansione su una cartella di rete	73
Altre attività di scansione	74
7 Fax	75
Configurazione per l'invio e la ricezione di fax	76
Prima di iniziare	76
Punto 1: Identificazione del tipo di connessione telefonica	76
Punto 2: Configurazione del fax	77
Linea telefonica dedicata	77
Linea vocale/fax condivisa	78
Linea vocale/fax condivisa con segreteria telefonica	79
Punto 3: Configurazione dell'ora, della data e dell'intestazione del fax	81

Impostazione guidata fax di HP	81
Pannello di controllo della stampante	81
Server Web incorporato HP (EWS) e Casella degli strumenti HP (Windows)	82
Punto 4: Esecuzione di un test del fax	83
Inviare un fax	84
Invio di fax dallo scanner piano	84
Invio di fax dall'alimentatore di documenti	85
Uso di selezioni rapide e selezioni di gruppo	85
Invio di fax dal software	86
Invio di fax da un programma software di terze parti, ad esempio Microsoft Word	86

8 Gestione della stampante 87

Utilizzo delle applicazioni dei Servizi Web HP (solo i modelli di schermo tattile)	88
Modifica del tipo di connessione della stampante (Windows)	89
Configurazione avanzata con Server Web incorporato HP (EWS) e Casella degli strumenti periferica HP (Windows)	90
Configurazione delle impostazioni di rete IP	94
Introduzione	94
Esclusione di responsabilità relativa alla condivisione della stampante	94
Visualizzazione o modifica delle impostazioni di rete	94
Ridenominazione della stampante sulla rete	94
Configurazione manuale dei parametri TCP/IP di IPv4 dal pannello di controllo	95
Funzioni di protezione della stampante	96
Introduzione	96
Assegnare o modificare la password di sistema utilizzando il server Web incorporato	96
Impostazioni di risparmio energetico	97
Introduzione	97
Stampa con EconoMode	97
Configurazione dell'impostazione Pausa/spegnimento automatico dopo inattività	97
Impostare il ritardo per lo spegnimento automatico dopo inattività e configurare la stampante in modo che utilizzi massimo 1 Watt di potenza	98
Configurazione dell'impostazione Ritardo spegnimento	98
HP Web Jetadmin	99
Aggiornamento del firmware	100
Metodo uno: Aggiornamento del firmware utilizzando il pannello di controllo	100
Metodo due: Aggiornamento del firmware utilizzando l'Utility di aggiornamento del firmware	100

9 Risoluzione dei problemi 103

Assistenza clienti	104
Guida del pannello di controllo	105
Ripristino delle impostazioni predefinite	106

Sul pannello di controllo della stampante, viene visualizzato un messaggio che indica "Cartuccia in esaurimento" o "Cartuccia quasi esaurita"	107
Modifica delle impostazioni "Quasi esaurita"	107
Per stampanti con funzionalità fax	108
Ord. materiali	108
La stampante non preleva la carta o si verificano inceppamenti	109
Introduzione	109
Il prodotto non preleva la carta	109
Il prodotto preleva più fogli di carta	109
Nell'alimentatore documenti vengono inceppati, inclinati o prelevati più fogli di carta	109
Eliminazione degli inceppamenti della carta	111
Introduzione	111
Posizioni di inceppamento della carta	111
Si verificano inceppamenti della carta frequenti o ricorrenti?	112
Rimozione degli inceppamenti della carta nell'alimentatore documenti	114
Rimozione degli inceppamenti della carta nell'alloggiamento per singoli fogli (vassoio 1)	117
Rimozione degli inceppamenti della carta nel vassoio 2	119
Rimozione degli inceppamenti della carta dallo sportello posteriore e dall'area del fusore	122
Rimozione degli inceppamenti della carta nell'unità fronte/retro (solo modelli fronte/retro)	124
Rimozione degli inceppamenti della carta nello scomparto di uscita	126
Migliorare la qualità di stampa	128
Introduzione	128
Aggiornare il firmware della stampante	129
Stampa da un programma software differente	129
Controllo dell'impostazione relativa al tipo di carta per il processo di stampa	129
Controllo dell'impostazione del tipo di carta sulla stampante	129
Modifica dell'impostazione del tipo di carta (Windows)	129
Controllo dell'impostazione del tipo di carta (macOS)	129
Controllo dello stato della cartuccia di toner	130
Stampa di una pagina di pulizia	130
Controllare lo stato del toner e delle cartucce di toner	132
Controllo della carta e dell'ambiente di stampa	132
Passaggio 1: Uso di carta conforme alle specifiche consigliate da HP	132
Passaggio due: Controllo dell'ambiente	132
Passaggio tre: Impostazione dell'allineamento del singolo vassoio	133
Tentativo con un altro driver di stampa	133
Verifica delle impostazioni EconoMode	134
Regolazione della densità di stampa	134
Calibrazione della stampante per allineare i colori	135
Regolazione delle impostazioni dei colori (Windows)	135
Stampa della pagina relativa alla qualità di stampa	135

Risoluzione dei problemi di qualità di stampa	137
Introduzione	137
Risoluzione dei problemi di qualità di stampa	137
Miglioramento della qualità di copia e scansione	146
Introduzione	146
Controllo della presenza di polvere e sbavature sul vetro dello scanner	146
Eliminare le linee o striature che si presentano durante l'utilizzo dell'alimentatore documenti	147
Controllo delle impostazioni della carta	147
Verifica delle impostazioni di regolazione dell'immagine	147
Ottimizzazione per testo o immagini	148
Verifica delle risoluzione dello scanner e delle impostazioni del colore sul computer	148
Linee guida di risoluzione e colore	148
Colore	149
Copia da bordo a bordo	149
Pulizia dei rulli di prelievo e del tampone di separazione dell'alimentatore documenti	150
Miglioramento della qualità di fax	151
Introduzione	151
Controllo della presenza di polvere e sbavature sul vetro dello scanner	151
Controllo delle impostazioni di risoluzione di invio del fax	152
Controllo delle impostazioni di correzione degli errori	152
Controllo dell'impostazione di adattamento alla pagina	152
Pulizia dei rulli di prelievo e del tampone di separazione dell'alimentatore documenti	153
Invio a un fax diverso	154
Verifica dell'apparecchiatura fax del mittente	154
Risoluzione dei problemi di rete cablata	155
Introduzione	155
Problemi di collegamento	155
Il computer utilizza un indirizzo IP errato per la stampante	156
Il computer non è in grado di comunicare con la stampante	156
La stampante utilizza un collegamento errato e impostazioni duplex non corrette per la rete	156
Nuovi programmi software potrebbero provocare problemi di compatibilità	156
Il computer o la workstation potrebbe non essere impostata correttamente	157
La stampante è disattivata o altre impostazioni di rete non sono corrette	157
Risoluzione dei problemi di rete wireless	158
Introduzione	158
Lista di controllo per la connettività wireless	158
La stampante non stampa dopo che è stata eseguita la configurazione della rete wireless	159
La stampante non stampa e sul computer è installato un firewall di terze parti	159
La connessione wireless non funziona dopo aver spostato il router wireless o il prodotto	159
Impossibile collegare più computer alla stampante wireless	159
La stampante wireless perde la comunicazione quando è collegata a una VPN	160

La rete non viene visualizzata nell'elenco delle reti wireless	160
La rete wireless non funziona	160
Esecuzione di un test diagnostico della rete wireless	160
Riduzione delle interferenze su una rete wireless	160
Risoluzione dei problemi fax	162
Introduzione	162
Elenco di controllo per la risoluzione dei problemi relativi al fax	162
Risoluzione di problemi fax generici	163
I fax vengono inviati lentamente	163
La qualità fax è scarsa	164
Il fax viene troncato o stampato su due pagine	165
Indice analitico	167

1 Panoramica della stampante

- [Icone di avvertenza](#)
- [Viste della stampante](#)
- [Specifiche della stampante](#)
- [Configurazione dell'hardware della stampante e installazione del software](#)

Per ulteriori informazioni:

Le seguenti informazioni sono corrette al momento della pubblicazione. Per informazioni aggiornate, vedere www.hp.com/support/ljM282MFP.

La guida completa di HP per la stampante include le seguenti informazioni:

- Installazione e configurazione
- Istruzioni e uso
- Risoluzione dei problemi
- Download di aggiornamenti software e firmware
- Registrazione al forum di supporto
- Ricerca di informazioni sulla garanzia e le normative

Icone di avvertenza

Definizioni icone di avvertenza: Le seguenti icone di avvertenza possono essere visualizzate sui prodotti HP. Prestare adeguata attenzione ove applicabile.

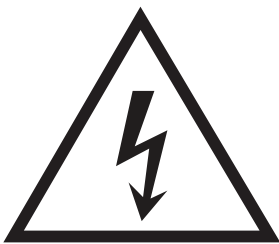

• Attenzione: Scossa elettrica



• Attenzione: Superficie bollente

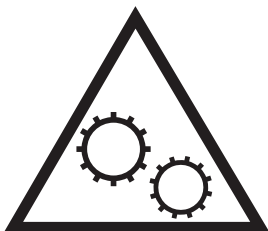

• Attenzione: Mantenere le parti del corpo lontane dai componenti mobili



• Attenzione: Bordo affilato nelle immediate vicinanze

Viste della stampante

- [Vista anteriore della stampante](#)
- [Vista posteriore della stampante](#)
- [Vista del pannello di controllo](#)

Vista anteriore della stampante



Tabella 1-1 Legenda della vista anteriore della stampante

Numero	Descrizione
1	Alimentatore documenti
2	Pannello di controllo con display dello schermo a sfioramento a colori
3	Porta USB integrata per stampa e scansione senza computer
4	Scomparto di uscita
5	Estensione dello scomparto di uscita
6	Sportello anteriore (accesso alle cartucce di toner)
7	Nome modello
8	Alloggiamento per alimentazione prioritaria di singoli fogli (vassoio 1)
9	Vassoio di alimentazione principale (Vassoio 2)
10	Pulsante di accensione/spengimento
11	Scanner

Vista posteriore della stampante

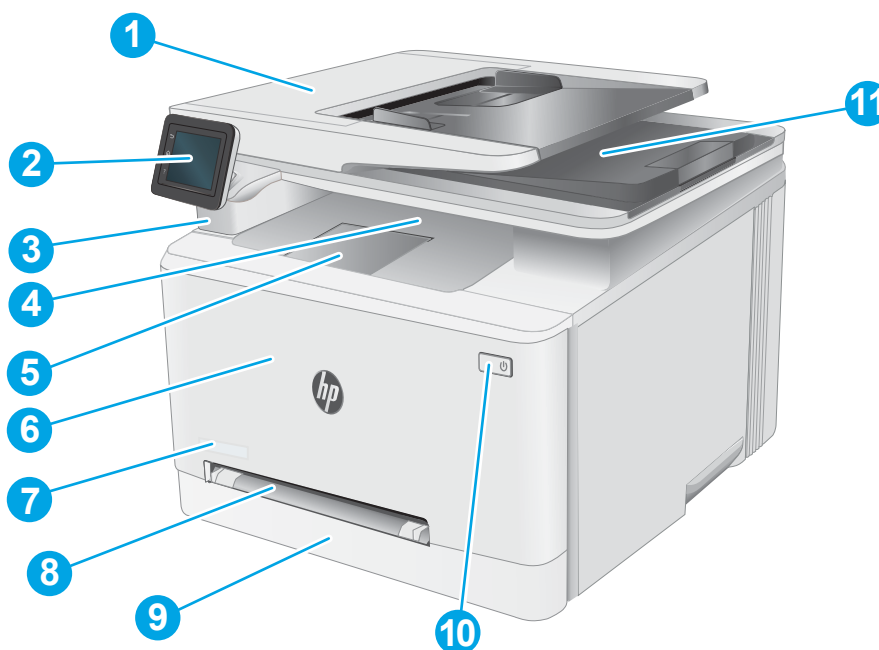

Tabella 1-2 Legenda della vista posteriore della stampante

Numero	Descrizione
1	Sportello posteriore (accesso per l'eliminazione degli inceppamenti)
2	Etichetta numero di serie e codice prodotto
3	Connettore di alimentazione
4	Porta di interfaccia USB
5	Porta Ethernet
6	Porta di ingresso della linea fax per collegare una linea telefonica fax alla stampante (solo modelli fax)
7	Porta di uscita della linea telefonica per collegare un telefono interno, una segreteria telefonica o un altro dispositivo (solo modelli fax)
8	Unità fronte/retro (solo modelli fronte/retro)

Vista del pannello di controllo



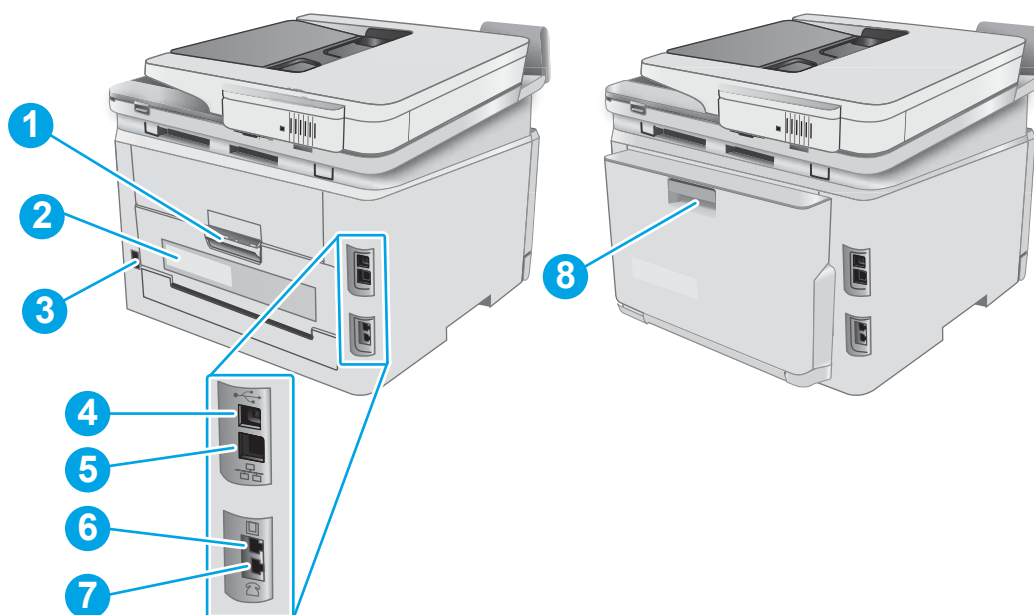

Tabella 1-3 Legenda del pannello di controllo

Numero	Componente del pannello di controllo	Funzione
1	Indietro ↶	Consente di tornare alla schermata precedente
2	Home, pulsante 🏠	Consente di accedere alla schermata iniziale
3	Guida, pulsante ❓	Fornisce accesso alla Guida del pannello di controllo.
4	Touch screen a colori	Fornisce l'accesso ai menu, alle animazioni della guida e alle informazioni sulla stampante.
5	Indicatore schermata pagina iniziale	Sul display viene indicata la schermata attualmente visualizzata sul pannello di controllo.

 **NOTA:** Sebbene il pannello di controllo non disponga di un pulsante **Annulla** standard, durante diversi processi della stampante viene visualizzato un pulsante **Annulla** sul touchscreen. Ciò consente di annullare un processo prima che venga completato.

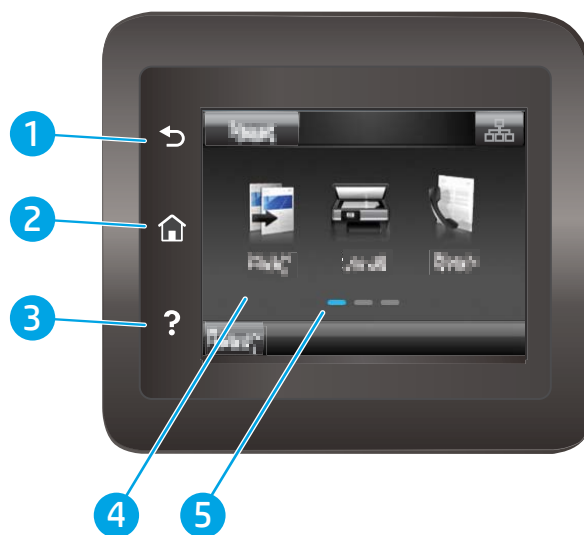
Layout schermata iniziale

La schermata iniziale consente di accedere alle funzioni della stampante e ne indica lo stato attuale.

Tornare alla schermata iniziale in qualsiasi momento premendo il pulsante Home sul pannello di controllo della stampante.

 **NOTA:** Le funzioni visualizzate sulla schermata iniziale possono variare a seconda della configurazione della stampante.



Tabella 1-4 Legenda della schermata iniziale







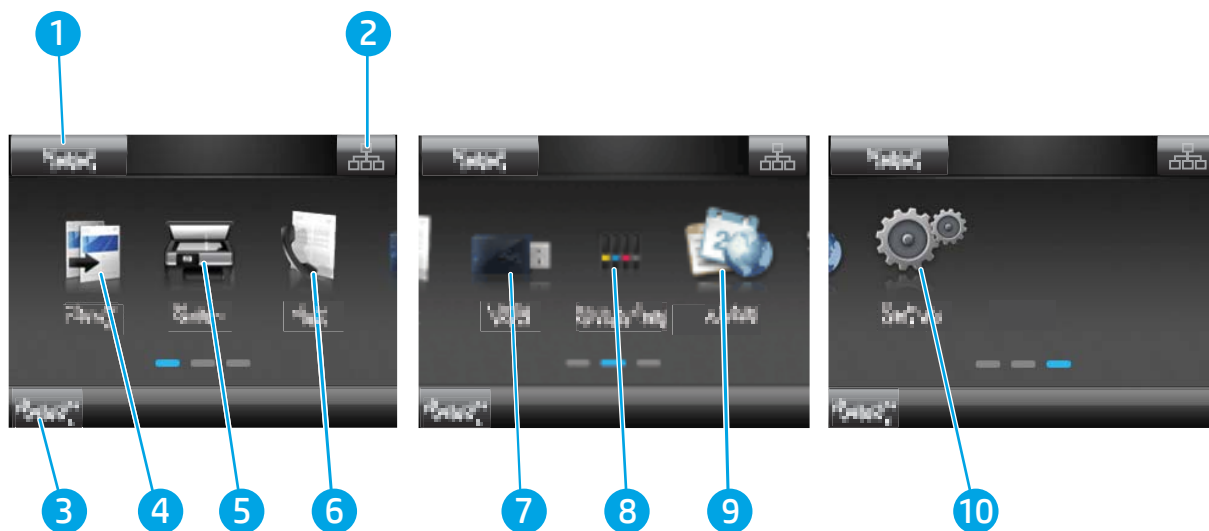

Numero	Componente della schermata iniziale	Funzione
1	Pulsante Reimposta	Toccare questo pulsante per riportare eventuali impostazioni temporanee del processo alle impostazioni predefinite della stampante.
2	Pulsante Informazioni connessione	Toccare questo pulsante per aprire il menu Informazioni connessione , che fornisce le informazioni di rete. Il pulsante viene visualizzato come un'icona di rete cablata  o di rete wireless  , a seconda del tipo di rete a cui è connessa la stampante.
3	Stato della stampante	Questa area della schermata fornisce informazioni sullo stato generale della stampante.
4	Pulsante Copia 	Toccare questo pulsante per aprire la funzione di copia.
5	Pulsante Scansione 	Toccare questo pulsante per aprire le funzioni di scansione: <ul style="list-style-type: none">• Scansione su unità USB• Scansione in cartella di rete• Scansione a e-mail
6	Pulsante Fax 	Toccare questo pulsante per aprire le funzioni fax:
7	Pulsante USB 	Toccare questo pulsante per aprire il menu Unità flash USB .
8	Pulsante Materiali di consumo 	Toccare questo pulsante per visualizzare informazioni sullo stato dei materiali di consumo.





Tabella 1-4 Legenda della schermata iniziale (continuazione)

Numero	Componente della schermata iniziale	Funzione
9	Pulsante Applicazioni 	Toccare questo pulsante per aprire il menu Applicazioni in modo da stampare direttamente dalle applicazioni Web selezionate.
10	Pulsante Configura 	Toccare questo pulsante per aprire il menu Configura .

Come utilizzare il pannello di controllo con touch screen

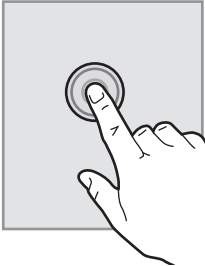
Adottare le seguenti azioni per utilizzare il pannello di controllo touchscreen.

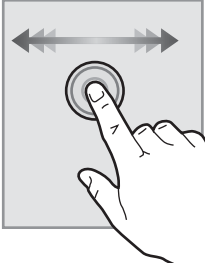
Tabella 1-5 Azioni pannello di controllo touchscreen

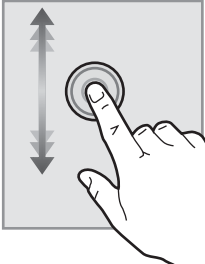
Azione	Descrizione	Esempio
Toccare 	Toccare un elemento sullo schermo per selezionarlo o per aprire il menu corrispondente. Inoltre, quando si scorrono i menu, toccare brevemente lo schermo per interrompere lo scorrimento.	Toccare il pulsante Configura  per aprire il menu Configura .
Scorrimento rapido con il dito 	Toccare lo schermo, quindi muovere il dito orizzontalmente per scorrere da un lato all'altro dello schermo.	Scorrere con il dito sulla schermata iniziale per accedere al pulsante Configura  .
Scorrimento 	Toccare lo schermo, quindi spostare il dito verticalmente, senza sollevarlo, per scorrere lo schermo.	Scorrere fino al menu Configura .

Specifiche della stampante

 **IMPORTANTE:** le specifiche riportate di seguito sono corrette al momento della pubblicazione, ma sono soggette a modifiche. Per informazioni aggiornate, vedere www.hp.com/support/ljM282MFP.

- [Specifiche tecniche](#)
- [Sistemi operativi supportati](#)
- [Soluzioni di stampa mobile](#)
- [Dimensioni della stampante](#)
- [Consumo energetico, specifiche elettriche ed emissioni acustiche](#)
- [Intervallo dell'ambiente di funzionamento](#)

Specifiche tecniche

Per informazioni aggiornate, vedere www.hp.com/support/ljM282MFP.

Sistemi operativi supportati

Le seguenti informazioni si applicano ai driver di stampa HP e Windows PCL 6 per stampanti specifiche e sistema operativo macOS, nonché per il programma di installazione del software.

Windows: il programma di installazione del software HP consente di installare il driver di stampa versione 3 "HP PCL.6", il driver di stampa versione 3 "HP PCL 6" o il driver di stampa versione 4 "HP PCL-6", in base al sistema operativo Windows, con un software opzionale durante l'utilizzo del programma di installazione completa del software. Scaricare il driver di stampa versione 3 "HP PCL.6", il driver di stampa versione 3 "HP PCL 6" e il driver di stampa versione 4 "HP PCL-6" dal sito Web di assistenza per la stampante in uso: www.hp.com/support/ljM282MFP.

macOS: i computer Mac sono supportati su questa stampante. Scaricare HP Smart da 123.hp.com o dalla pagina di supporto di stampa, quindi utilizzare HP Smart per installare il driver di stampa HP. HP Smart non è incluso nel programma di installazione del software HP.

1. Accedere a 123.hp.com.
2. Per scaricare il software della stampante, procedere come segue.

Linux: per informazioni e per i driver di stampa per Linux, accedere a www.hp.com/go/linux.

UNIX: per ottenere informazioni e per i driver di stampa per UNIX®, accedere a www.hp.com/go/unixmodelscripts.

Tabella 1-6 Driver di stampa e sistemi operativi supportati

Sistema operativo	Driver di stampa installato (dal software sul Web)	Note
Windows® XP SP3, 32 bit	Il driver di stampa "HP PCL.6" specifico della stampante è installato per questo sistema operativo come parte dell'installazione completa del software.	Ad aprile 2009, Microsoft ha ritirato il tradizionale supporto per Windows XP, contrariamente ad HP, che continuerà a fornire tale supporto al massimo delle sue capacità per il sistema operativo XP. Alcune funzioni del driver di stampa non sono supportate.

Tabella 1-6 Driver di stampa e sistemi operativi supportati (continuazione)

Sistema operativo	Driver di stampa installato (dal software sul Web)	Note
Windows Vista®, 32 bit	Il driver di stampa "HP PCL.6" specifico della stampante è installato per questo sistema operativo come parte dell'installazione completa del software.	Ad aprile 2012, Microsoft ha ritirato il tradizionale supporto per Windows Vista, contrariamente ad HP, che continuerà a fornire tale supporto al massimo delle sue capacità per il sistema operativo Vista. Alcune funzioni del driver di stampa non sono supportate.
Windows 7 a 32 e 64 bit	Il driver di stampa specifico della stampante "HP PCL 6" viene installato per questo sistema operativo come parte dell'installazione completa del software.	Questo sistema operativo è completamente supportato.
Windows 8 a 32 e 64 bit	Il driver di stampa specifico della stampante "HP PCL 6" viene installato per questo sistema operativo come parte dell'installazione completa del software.	Il supporto Windows 8 RT viene fornito tramite il driver Microsoft IN OS versione 4 a 32 bit.
Windows 8.1 a 32 e 64 bit	Il driver di stampa specifico della stampante V4 "HP PCL-6" viene installato per questo sistema operativo come parte dell'installazione completa del software.	Il supporto Windows 8.1 RT viene fornito tramite il driver Microsoft IN OS versione 4 a 32 bit.
Windows 10 a 32 e 64 bit	Il driver di stampa specifico della stampante V4 "HP PCL-6" viene installato per questo sistema operativo come parte dell'installazione completa del software.	Questo sistema operativo è completamente supportato.
Windows Server 2008 SP2, 32 bit	Il driver di stampa specifico della stampante "HP PCL.6" è disponibile per il download dal sito Web di assistenza per le stampanti. Scaricare il driver e utilizzare lo strumento Aggiungi stampante di Microsoft per installarlo.	A gennaio 2015, Microsoft ha ritirato il tradizionale supporto per Windows Server 2008, contrariamente ad HP che continuerà a fornire tale supporto al massimo delle sue capacità per il sistema operativo Server 2008 discontinuato. Alcune funzioni del driver di stampa non sono supportate.
Windows Server 2008 SP2, 64 bit	Il driver di stampa specifico della stampante "HP PCL 6" è disponibile per il download dal sito Web di assistenza per le stampanti. Scaricare il driver e utilizzare lo strumento Aggiungi stampante di Microsoft per installarlo.	A gennaio 2015, Microsoft ha ritirato il tradizionale supporto per Windows Server 2008, contrariamente ad HP che continuerà a fornire tale supporto al massimo delle sue capacità per il sistema operativo Server 2008 discontinuato.
Windows Server 2008 R2, SP1, 64 bit	Il driver di stampa specifico della stampante "HP PCL 6" viene installato per questo sistema operativo come parte dell'installazione completa del software.	Questo sistema operativo è completamente supportato.
Windows Server 2012 a 64 bit	Il driver di stampa specifico della stampante "HP PCL 6" viene installato per questo sistema operativo come parte dell'installazione completa del software.	Questo sistema operativo è completamente supportato.
Windows Server 2012 R2, 64 bit	Il driver di stampa specifico della stampante "HP PCL-6" viene installato per questo sistema operativo come parte dell'installazione completa del software.	Questo sistema operativo è completamente supportato.

Tabella 1-6 Driver di stampa e sistemi operativi supportati (continuazione)

Sistema operativo	Driver di stampa installato (dal software sul Web)	Note
Windows Server 10 (Server 2016) a 32 e 64 bit	Il driver di stampa specifico della stampante "HP PCL-6" viene installato per questo sistema operativo come parte dell'installazione completa del software.	Questo sistema operativo è completamente supportato.
macOS v10.15 Catalina, macOS v10.14 Mojave, macOS v10.13 High Sierra, macOS v10.12 Sierra	Per installare il driver di stampa, scaricare HP Smart da 123.hp.com . Per installare il software della stampante e il driver di stampa, procedere come segue.	Questo sistema operativo è completamente supportato.

 **NOTA:** per un elenco aggiornato dei sistemi operativi supportati, accedere a www.hp.com/support/ljM282MFP per la guida completa della stampante HP.



 **NOTA:** per assistenza sul driver UPD HP per questa stampante, visitare il sito Web www.hp.com/go/upd. Nella sezione **Informazioni aggiuntive**, fare clic sui collegamenti.

Tabella 1-7 Requisiti minimi di sistema

Windows	macOS
<ul style="list-style-type: none">• Connessione Internet• Connessione USB 1.1 o 2.0 dedicata o una connessione di rete• 400 MB di spazio libero sul disco rigido• 1 GB di RAM (32 bit) o 2 GB di RAM (64 bit)	<ul style="list-style-type: none">• connessione Internet• 1 GB di spazio libero sul disco rigido

Soluzioni di stampa mobile

HP offre più soluzioni mobili e ePrint per abilitare la stampa semplice su una stampante HP da un laptop, un tablet, uno smartphone o da un altro dispositivo mobile. Per accedere all'elenco completo ed effettuare la scelta migliore, visitare il sito Web www.hp.com/go/LaserJetMobilePrinting.

 **NOTA:** Aggiornare il firmware della stampante per assicurarsi che tutte le funzionalità di stampa mobile ed ePrint siano supportate.

- Wi-Fi Direct (solo modelli wireless)
- HP ePrint tramite e-mail (richiede l'attivazione dei Servizi Web HP e la registrazione della stampante in HP Connected)
- App HP ePrint (disponibile per Android, iOS e Blackberry)
- App HP Smart per dispositivi iOS e Android
- Software HP ePrint
- Google Cloud Print

- AirPrint
- Stampa Android

Dimensioni della stampante

Figura 1-1 Dimensioni per i modelli nw



Tabella 1-8 Dimensioni per i modelli nw

Dimensione	Stampante completamente chiusa	Stampante completamente aperta
1. Altezza	334,1 mm	590 mm
2. Profondità	388,6 mm	855 mm
3. Larghezza	420 mm	453 mm
Peso (con cartucce)	18 kg	18 kg

Figura 1-2 Dimensioni per i modelli cdw, fdn e fdw

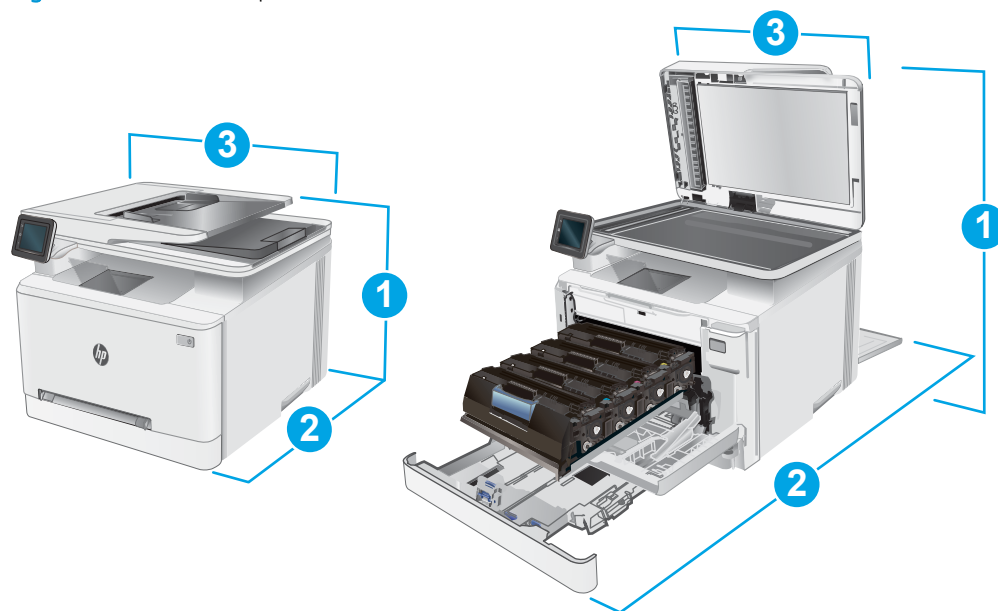

Tabella 1-9 Dimensioni per i modelli cdw, fdn e fdw

Dimensione	Stampante completamente chiusa	Stampante completamente aperta
1. Altezza	334,1 mm	590 mm
2. Profondità	421,7 mm	1008 mm
3. Larghezza	420 mm	453 mm
Peso (con cartucce)	18,7 kg	18,7 kg

Consumo energetico, specifiche elettriche ed emissioni acustiche

Per informazioni aggiornate, visitare il sito Web www.hp.com/support/ljM282MFP.

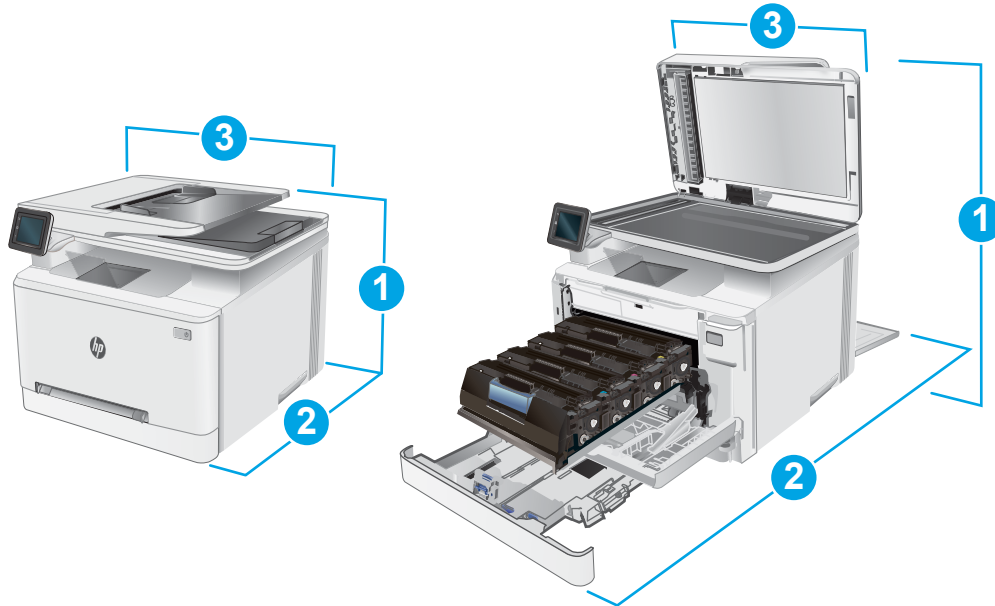
⚠ ATTENZIONE: i requisiti di alimentazione si basano sul paese/regione dove è stata venduta la stampante. Non convertire le tensioni di funzionamento. Ciò può danneggiare la stampante e annullarne la garanzia.

Intervallo dell'ambiente di funzionamento

Tabella 1-10 Intervallo dell'ambiente di funzionamento

Ambiente	Installazione tipica (consigliata)	Consentito
Temperatura	Da 10° a 32,5°C	Da 15 a 27°C
Umidità relativa	Dal 30% al 70% di umidità relativa (RH)	Dal 10% all'80% di umidità relativa

Configurazione dell'hardware della stampante e installazione del software

Per istruzioni sulla configurazione di base, vedere il Poster di configurazione e la Guida introduttiva forniti con la stampante. Per ulteriori istruzioni, visitare il sito Web dell'assistenza HP.

Per la guida completa di HP per la stampante, andare a www.hp.com/support/ljM282MFP. Cercare assistenza per:

- Installazione e configurazione
- Istruzioni e uso
- Risoluzione dei problemi
- Download degli aggiornamenti software e firmware
- Registrazione al forum di supporto
- Ricerca di informazioni sulla garanzia e le normative

2 Vassoi carta

- [Introduzione](#)
- [Caricamento della carta nell'alloggiamento per singoli fogli \(vassoio 1\)](#)
- [Caricamento della carta nel vassoio 2](#)
- [Caricamento e stampa di buste](#)
- [Caricamento e stampa di etichette](#)

Per ulteriori informazioni:

Le seguenti informazioni sono corrette al momento della pubblicazione. Per informazioni aggiornate, vedere www.hp.com/support/ljM282MFP.

La guida completa di HP per la stampante include le seguenti informazioni:

- Installazione e configurazione
- Istruzioni e uso
- Risoluzione dei problemi
- Download di aggiornamenti software e firmware
- Registrazione al forum di supporto
- Ricerca di informazioni sulla garanzia e le normative

Introduzione

⚠ ATTENZIONE: non estendere più di un vassoio carta alla volta.

Non utilizzare il vassoio della carta come gradino.

Tenere le mani lontane dai vassoi della carta quando vengono chiusi.

Tutti i vassoi devono essere chiusi durante il trasporto della stampante.

Caricamento della carta nell'alloggiamento per singoli fogli (vassoio 1)

Introduzione

Di seguito vengono fornite le istruzioni per il caricamento della carta nel vassoio 1. Questo alloggiamento può contenere 1 foglio di carta da utilizzare per la stampa di documenti a pagina singola, documenti che richiedono più tipi di carta o buste.

📝 NOTA: Per evitare gli inceppamenti della carta:

- Non aggiungere o rimuovere la carta dal vassoio durante la stampa.
- Utilizzare carta non stropicciata, piegata o danneggiata.

1. Spostare verso l'esterno le guide di larghezza della carta dell'alloggiamento per alimentazione prioritaria di singoli fogli.

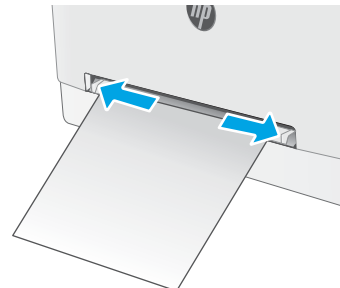

2. Posizionare il bordo superiore del foglio sull'apertura, quindi regolare le guide laterali in modo che tocchino leggermente il foglio senza piegarlo.

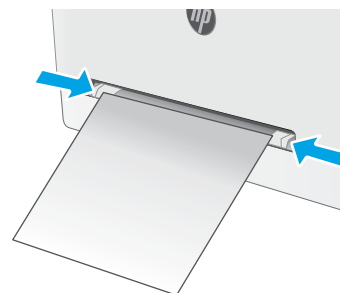

3. Inserire il singolo foglio nell'alloggiamento e trattenerlo. La stampante inserirà parzialmente il foglio nel percorso carta. Per informazioni su come orientare la carta, vedere [Vassoio 1, orientamento carta a pagina 18](#).

NOTA: a seconda del formato della carta, potrebbe essere necessario afferrare il foglio con due mani finché non viene inserito nella stampante.

4. Sul computer, avviare il processo di stampa dall'applicazione software. Assicurarsi che il driver sia impostato sul tipo e sul formato di carta corretti per la carta che si desidera stampare dall'alloggiamento per alimentazione prioritaria di singoli fogli.

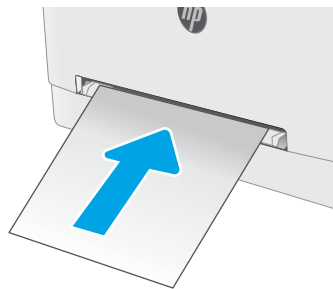

Vassoio 1, orientamento carta

Se si utilizza carta che richiede un orientamento specifico, caricarla secondo le informazioni riportate nella tabella seguente.

Tabella 2-1 Orientamento della carta per il vassoio 1

Tipo di carta	Orientamento dell'immagine	Tipo di stampa	Formato carta	Modalità di caricamento della carta
Carta da lettera o prestampata	Verticale NOTA: Nel vassoio 1, la carta A5 può essere orientata sia per la stampa orizzontale sia verticale.	Stampa su 1 facciata	Letter, Legal, Executive, Oficio (8,5 x 13), A4, A5, A6, B5 (JIS), B5 (ISO), Cartolina da 10, Cartolina giapponese (cartolina JIS), Cartolina giapponese doppia ruotata (cartolina doppia (JIS))	Verso l'alto Bordo superiore rivolto verso la stampante
Carta da lettera o prestampata	Verticale	Stampa fronte/retro	Letter, Legal, Executive, Oficio (8,5 x 13), A4, A5, A6, B5 (JIS), B5 (ISO), Cartolina da 10, Cartolina giapponese (cartolina JIS), Cartolina giapponese doppia ruotata (cartolina doppia (JIS))	Verso il basso Bordo superiore rivolto verso la stampante
Preforata	Verticale NOTA: Nel vassoio 1, la carta A5 può essere orientata sia per la stampa orizzontale sia verticale.	Stampa su una facciata o stampa su due facciate	Letter, Legal, Executive, Oficio (8,5 x 13), A4, A5, A6, B5 (JIS), B5 (ISO), Cartolina da 10, Cartolina giapponese (cartolina JIS), Cartolina giapponese doppia ruotata (cartolina doppia (JIS))	Verso l'alto Fori verso la parte sinistra della stampante

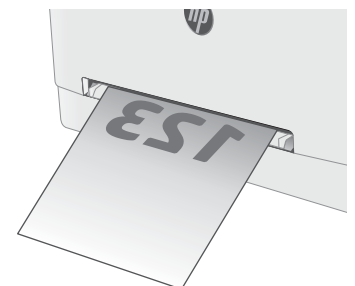
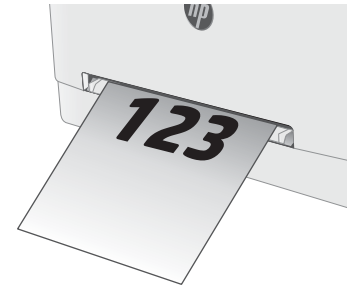

Caricamento della carta nel vassoio 2

Introduzione

Di seguito vengono fornite le istruzioni per il caricamento della carta nel vassoio 2. Questo vassoio può contenere fino a 250 fogli di carta da 75 g/m².

 **NOTA:** Per evitare gli inceppamenti della carta:

- Non aggiungere o rimuovere la carta dal vassoio durante la stampa.
- Prima di caricare il vassoio, rimuovere tutta la carta dal vassoio di alimentazione e allineare la risma.
- Durante il caricamento del vassoio, non separare i fogli.
- Utilizzare carta non stropicciata, piegata o danneggiata.

1. Aprire il vassoio.

NOTA: non aprire il vassoio mentre è in uso.

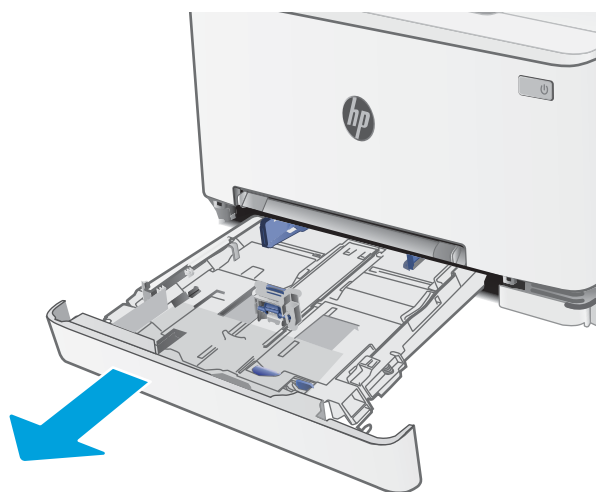

2. Regolare le guide della carta tenendo premuti i fermi di regolazione e facendo scorrere le guide fino al formato di carta utilizzato.

NOTA: per caricare carta di formato Legal, estendere la parte anteriore del vassoio tenendo premuto il fermo blu ed estraendo contemporaneamente il vassoio. Quando viene caricato con carta di formato Legal, il vassoio 2 si estende di circa 57,5 mm sulla parte anteriore della stampante.

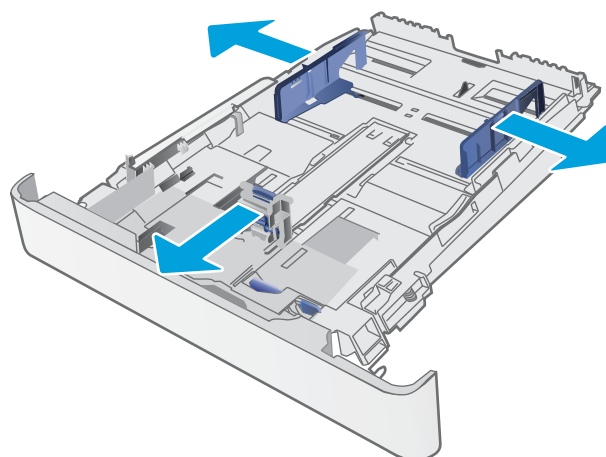

3. Caricare la carta nel vassoio. Per informazioni su come orientare la carta, vedere [Orientamento della carta per il vassoio 2 a pagina 21](#).

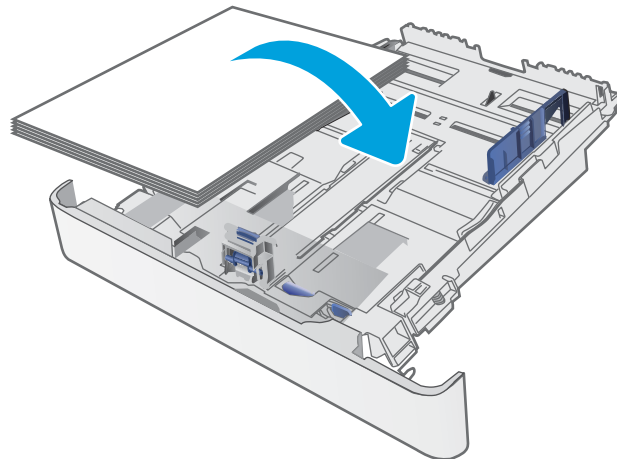

4. Regolare le guide della carta in modo che aderiscano alla risma senza piegare la carta.

NOTA: non regolare le guide della carta in base alla pila carta.

NOTA: per prevenire inceppamenti, regolare le guide della carta per il formato corretto e non riempire troppo il vassoio.

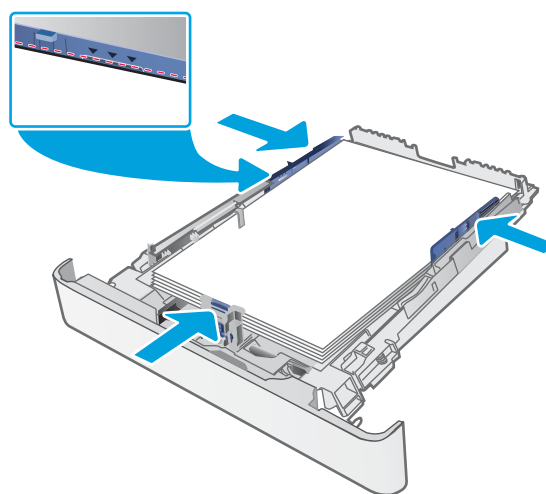

5. Chiudere il vassoio.



Orientamento della carta per il vassoio 2

Se si utilizza carta che richiede un orientamento specifico, caricarla secondo le informazioni riportate nella tabella seguente.

Tabella 2-2 Orientamento della carta per il vassoio 2

Tipo di carta	Orientamento dell'immagine	Uscita	Formato carta	Modalità di caricamento della carta
Carta intestata o prestampata	Verticale	Stampa su 1 facciata	Letter, Legal, Executive, Oficio (8,5 x 13), A4, A6, B5 (JIS), B5 (ISO), Cartolina da 10, Cartolina giapponese (Cartolina JIS), Cartolina giapponese doppia ruotata (cartolina doppia (JIS))	Verso l'alto Bordo superiore rivolto verso la parte posteriore del vassoio
Carta intestata o prestampata	Verticale	Stampa fronte/retro	Letter, Legal, Executive, Oficio (8,5 x 13), A4, A6, B5 (JIS), B5 (ISO), Cartolina da 10, Cartolina giapponese (Cartolina JIS), Cartolina giapponese doppia ruotata (cartolina doppia (JIS))	Verso il basso Bordo superiore rivolto verso la parte posteriore del vassoio
Carta intestata o prestampata	Orizzontale	Stampa su una facciata	A5	Verso l'alto Bordo superiore rivolto verso la parte posteriore del vassoio



Tabella 2-2 Orientamento della carta per il vassoio 2 (continuazione)

Tipo di carta	Orientamento dell'immagine	Uscita	Formato carta	Modalità di caricamento della carta
Carta intestata o prestampata	Orizzontale	Stampa fronte/retro	A5	Verso il basso Bordo superiore rivolto verso la parte posteriore del vassoio
Preforata	Verticale	Stampa su una facciata o stampa su due facciate	Letter, Legal, Executive, Oficio (8,5 x 13), A4, A6, B5 (JIS), B5 (ISO), Cartolina da 10, Cartolina giapponese (Cartolina (JIS)), Cartolina giapponese doppia ruotata (cartolina doppia (JIS))	Verso l'alto Fori verso la parte sinistra del vassoio
Preforata	Orizzontale	Stampa su una facciata o stampa su due facciate	A5	Verso l'alto Fori rivolti verso la parte anteriore del vassoio

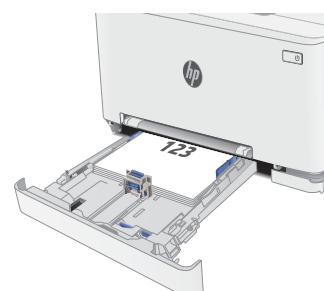
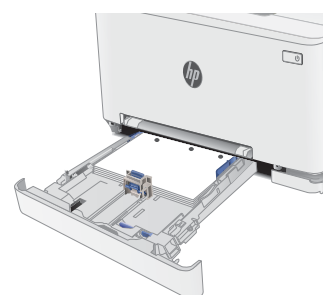
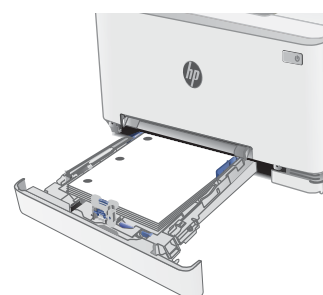
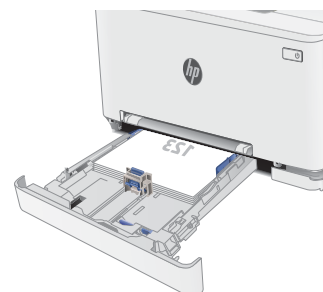

Caricamento e stampa di buste

Introduzione

Di seguito vengono fornite le istruzioni per la stampa e il caricamento delle buste. Il vassoio 1 può contenere 1 busta. Il vassoio 2 può contenere fino a 5 buste.

Per stampare utilizzando l'opzione di alimentazione manuale di buste, attenersi alla seguente procedura per selezionare le impostazioni corrette nel driver di stampa, quindi caricare le buste nel vassoio dopo aver inviato il processo di stampa alla stampante.

Stampa di buste

1. Nel programma software, selezionare l'opzione **Stampa**.
2. Selezionare la stampante dall'elenco delle stampanti, quindi toccare o fare clic sul pulsante **Proprietà** o **Preferenze** per aprire il driver di stampa.

 **NOTA:** il nome del pulsante può variare in base ai diversi programmi software.

 **NOTA:** per accedere a queste funzioni dalla schermata Start di Windows 8 o 8.1, selezionare **Dispositivi**, **Stampa**, quindi selezionare la stampante.

3. Toccare o fare clic sulla scheda **Carta/qualità**.
4. Nell'elenco a discesa **Formato carta**, selezionare il formato corretto per le buste.
5. Nell'elenco a discesa **Tipo di carta**, selezionare **Busta**.
6. Nell'elenco a discesa **Alimentazione carta**, selezionare **Alimentazione manuale**.
7. Fare clic sul pulsante **OK** per chiudere la finestra di dialogo **Proprietà documento**.
8. Nella finestra di dialogo **Stampa**, fare clic sul pulsante **OK** per stampare il processo.

Orientamento della busta

Tabella 2-3 Orientamento delle buste

Vassoio	Dimensioni busta	Modalità di caricamento delle buste
Vassoio 1	Envelope #10, Envelope Monarch, Envelope B5, Envelope C5, Envelope DL	Verso l'alto Lato corto per l'affrancatura rivolto verso la stampa
Vassoio 2	Envelope #10, Envelope Monarch, Envelope B5, Envelope C5, Envelope DL	Verso l'alto Lato corto per l'affrancatura rivolto verso la stampa

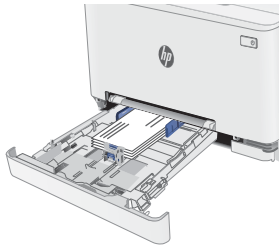
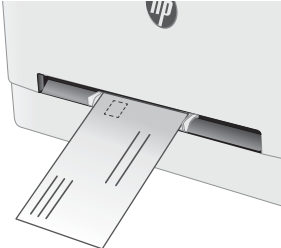

Caricamento e stampa di etichette

Introduzione

Di seguito vengono fornite le istruzioni per la stampa e il caricamento delle etichette. Il vassoio 1 può contenere 1 foglio di etichette. Il vassoio 2 può contenere fino a 50 fogli di etichette.

Per stampare utilizzando l'opzione di alimentazione manuale di etichette, attenersi alla seguente procedura per selezionare le impostazioni corrette nel driver di stampa, quindi caricare le etichette nel vassoio dopo aver inviato il processo di stampa alla stampante. Quando si utilizza l'alimentazione manuale, la stampante attende per stampare il processo fino a quando non rileva l'apertura del vassoio.

Alimentazione manuale etichette

1. Nel programma software, selezionare l'opzione **Stampa**.
2. Selezionare la stampante dall'elenco delle stampanti, quindi toccare o fare clic sul pulsante **Proprietà** o **Preferenze** per aprire il driver di stampa.

 **NOTA:** il nome del pulsante può variare in base ai diversi programmi software.

 **NOTA:** per accedere a queste funzioni dalla schermata Start di Windows 8 o 8.1, selezionare **Dispositivi**, **Stampa**, quindi selezionare la stampante.

3. Fare clic sulla scheda **Carta/qualità**.
4. Nell'elenco a discesa **Formato carta**, selezionare il formato corretto per i fogli di etichette.
5. Nell'elenco a discesa **Tipo di carta**, selezionare **Etichette**.
6. Nell'elenco a discesa **Alimentazione carta**, selezionare **Alimentazione manuale**.
7. Fare clic sul pulsante **OK** per chiudere la finestra di dialogo **Proprietà documento**.
8. Nella finestra di dialogo **Stampa**, fare clic sul pulsante **OK** per stampare il processo.

Orientamento etichette

Tabella 2-4 Orientamento delle etichette

Vassoio	Modalità di caricamento delle etichette
Vassoio 1	Verso l'alto Bordo superiore rivolto verso la stampante

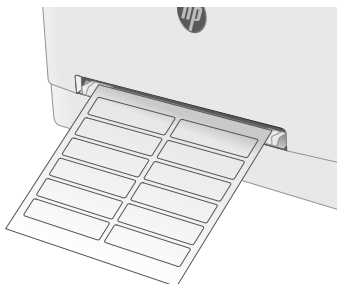

Vassoio 2	Verso l'alto Bordo superiore rivolto verso la stampante
-----------	--

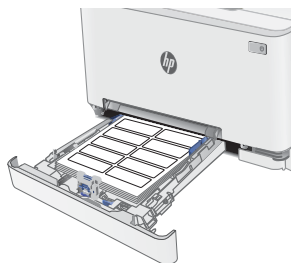

3 Materiali di consumo, accessori e parti

- [Ordinamento di materiali di consumo, accessori e componenti](#)
- [Sostituzione delle cartucce del toner](#)

Per ulteriori informazioni:

Le seguenti informazioni sono corrette al momento della pubblicazione. Per informazioni aggiornate, vedere www.hp.com/support/ljM282MFP.

La guida completa di HP per la stampante include le seguenti informazioni:

- Installazione e configurazione
- Istruzioni e uso
- Risoluzione dei problemi
- Download di aggiornamenti software e firmware
- Registrazione al forum di supporto
- Ricerca di informazioni sulla garanzia e le normative

Ordinamento di materiali di consumo, accessori e componenti

Ordini

Tabella 3-1 Opzioni di ordine

Opzione di ordine	Informazioni per effettuare gli ordini
Ordinazione di carta e materiali di consumo	www.hp.com/go/suresupply
Ordinazione di componenti e accessori HP originali	www.hp.com/buy/parts
Ordinazione tramite centri di assistenza	In tal caso, rivolgersi a un centro di assistenza HP autorizzato.
Effettuare un ordine utilizzando il server Web HP incorporato	Per effettuare l'accesso, immettere l'indirizzo IP o il nome host della stampante nel campo dell'indirizzo/URL del browser Web sul computer. Il server Web incorporato (EWS) include un collegamento al sito Web HP SureSupply, in cui vengono riportate le opzioni per l'acquisto dei materiali di consumo originali HP.

Materiali di consumo e accessori

Tabella 3-2 Nord America, America Latina, Paesi/regioni dell'Asia Pacifico e Giappone

Elemento	Descrizione	Codice cartuccia	Numero parte
Cartuccia di toner nero, originale, HP 206A LaserJet	Cartuccia di toner nero sostitutiva standard	206A	W2110A
Cartuccia di toner nero, originale, HP 206X LaserJet, ad alto rendimento	Cartuccia di toner nero sostitutiva ad alta capacità	206X	W2110X
Cartuccia di toner ciano, originale, HP 206A LaserJet	Cartuccia di toner ciano sostitutiva standard	206A	W2111A
Cartuccia di toner ciano, originale, HP 206X LaserJet, ad alto rendimento	Cartuccia di toner ciano sostitutiva ad alta capacità	206X	W2111X
Cartuccia di toner giallo, originale, HP 206A LaserJet	Cartuccia di toner giallo sostitutiva standard	206A	W2112A
Cartuccia di toner giallo, originale, HP 206X LaserJet, ad alto rendimento	Cartuccia di toner giallo sostitutiva ad alta capacità	206X	W2112X
Cartuccia di toner magenta, originale, HP 206A LaserJet	Cartuccia di toner magenta sostitutiva standard	206A	W2113A
Cartuccia di toner magenta, originale, HP 206X LaserJet, ad alto rendimento	Cartuccia di toner magenta sostitutiva ad alta capacità	206X	W2113X

Tabella 3-3 Europa, Russia, CSI, Medio Oriente e Africa

Elemento	Descrizione	Codice cartuccia	Numero parte
Cartuccia di toner nero, originale, HP 207A LaserJet	Cartuccia di toner nero sostitutiva standard	207A	W2210A
Cartuccia di toner nero, originale, HP 207X LaserJet, ad alto rendimento	Cartuccia di toner nero sostitutiva ad alta capacità	207X	W2210X

Tabella 3-3 Europa, Russia, CSI, Medio Oriente e Africa (continuazione)

Elemento	Descrizione	Codice cartuccia	Numero parte
Cartuccia di toner ciano, originale, HP 207A LaserJet	Cartuccia di toner ciano sostitutiva standard	207A	W2211A
Cartuccia di toner ciano, originale, HP 207X LaserJet, ad alto rendimento	Cartuccia di toner ciano sostitutiva ad alta capacità	207X	W2211X
Cartuccia di toner giallo, originale, HP 207A LaserJet	Cartuccia di toner giallo sostitutiva standard	207A	W2212A
Cartuccia di toner giallo, originale, HP 207X LaserJet, ad alto rendimento	Cartuccia di toner giallo sostitutiva ad alta capacità	207X	W2212X
Cartuccia di toner magenta, originale, HP 207A LaserJet	Cartuccia di toner magenta sostitutiva standard	207A	W2213A
Cartuccia di toner magenta, originale, HP 207X LaserJet, ad alto rendimento	Cartuccia di toner magenta sostitutiva ad alta capacità	207X	W2213X

Parti di ricambio CSR (Customer Self-Repair)

Le parti riparabili dall'utente (CSR) sono disponibili per diverse stampanti HP LaserJet per ridurre i tempi di riparazione. Ulteriori informazioni sul programma CSR e i suoi vantaggi sono disponibili sui siti www.hp.com/go/csr-support e www.hp.com/go/csr-faq.

I componenti di ricambio HP originali possono essere ordinati al sito www.hp.com/buy/parts oppure contattando un centro di assistenza HP autorizzato. Per l'ordinazione, potrebbero essere richieste le seguenti informazioni: numero di catalogo, numero di serie (disponibile sul retro della stampante), codice del prodotto o nome della stampante.

- Le parti CSR elencate come **Obbligatorie** devono essere installate dai clienti, a meno che questi non desiderino richiedere la riparazione a pagamento dell'assistenza tecnica HP. Per queste parti, la garanzia della stampante HP non include le opzioni di assistenza in loco o reso al deposito.
- Le parti CSR elencate come **Opzionali** possono essere installate dal personale dell'assistenza tecnica HP su richiesta dei clienti senza costi aggiuntivi durante il periodo di copertura della garanzia della stampante.

Tabella 3-4 Parti di ricambio CSR (Customer Self-Repair)

Componente	Descrizione	Opzioni di auto-riparazione	Numero di catalogo
Vassoio dell'alloggiamento per alimentazione prioritaria di singoli fogli	Vassoio sostitutivo dell'alloggiamento per alimentazione prioritaria di singoli fogli (vassoio 1)	Obbligatorio	RM2-1693-000
Vassoio di alimentazione della carta da 250 fogli	Cassetto sostitutivo per il vassoio 2	Obbligatorio	RM2-1683-000

Sostituzione delle cartucce del toner

Introduzione

Questa stampante indica quando il livello della cartuccia di toner è in esaurimento. La durata residua effettiva della cartuccia di toner può variare. Tenere una cartuccia di sostituzione disponibile da installare per quando la qualità di stampa non è più soddisfacente.

Per acquistare le cartucce o verificare la compatibilità delle cartucce per la stampante, visitare il sito di HP SureSupply all'indirizzo www.hp.com/go/suresupply. Scorrere in fondo alla pagina e verificare che il paese o la regione sia corretto.

La stampante utilizza quattro colori e ha una cartuccia di toner diversa per ogni colore: giallo (Y), magenta (M), ciano (C) e nero (K). Le cartucce del toner si trovano all'interno dello sportello anteriore.

Tabella 3-5 Cartucce del toner per Nord America, America Latina, Paesi/regioni dell'Asia Pacifico e Giappone

Elemento	Descrizione	Codice cartuccia	Numero parte
Cartuccia di toner nero, originale, HP 206A LaserJet	Cartuccia di toner nero sostitutiva standard	206A	W2110A
Cartuccia di toner nero, originale, HP 206X LaserJet, ad alto rendimento	Cartuccia di toner nero sostitutiva ad alta capacità	206X	W2110X
Cartuccia di toner ciano, originale, HP 206A LaserJet	Cartuccia di toner ciano sostitutiva standard	206A	W2111A
Cartuccia di toner ciano, originale, HP 206X LaserJet, ad alto rendimento	Cartuccia di toner ciano sostitutiva ad alta capacità	206X	W2111X
Cartuccia di toner giallo, originale, HP 206A LaserJet	Cartuccia di toner giallo sostitutiva standard	206A	W2112A
Cartuccia di toner giallo, originale, HP 206X LaserJet, ad alto rendimento	Cartuccia di toner giallo sostitutiva ad alta capacità	206X	W2112X
Cartuccia di toner magenta, originale, HP 206A LaserJet	Cartuccia di toner magenta sostitutiva standard	206A	W2113A
Cartuccia di toner magenta, originale, HP 206X LaserJet, ad alto rendimento	Cartuccia di toner magenta sostitutiva ad alta capacità	206X	W2113X

Tabella 3-6 Cartucce del toner per Europa, Russia, CSI, Medio Oriente e Africa

Elemento	Descrizione	Codice cartuccia	Numero parte
Cartuccia di toner nero, originale, HP 207A LaserJet	Cartuccia di toner nero sostitutiva standard	207A	W2210A
Cartuccia di toner nero, originale, HP 207X LaserJet, ad alto rendimento	Cartuccia di toner nero sostitutiva ad alta capacità	207X	W2210X
Cartuccia di toner ciano, originale, HP 207A LaserJet	Cartuccia di toner ciano sostitutiva standard	207A	W2211A

Tabella 3-6 Cartucce del toner per Europa, Russia, CSI, Medio Oriente e Africa (continuazione)

Elemento	Descrizione	Codice cartuccia	Numero parte
Cartuccia di toner ciano, originale, HP 207X LaserJet, ad alto rendimento	Cartuccia di toner ciano sostitutiva ad alta capacità	207X	W2211X
Cartuccia di toner giallo, originale, HP 207A LaserJet	Cartuccia di toner giallo sostitutiva standard	207A	W2212A
Cartuccia di toner giallo, originale, HP 207X LaserJet, ad alto rendimento	Cartuccia di toner giallo sostitutiva ad alta capacità	207X	W2212X
Cartuccia di toner magenta, originale, HP 207A LaserJet	Cartuccia di toner magenta sostitutiva standard	207A	W2213A
Cartuccia di toner magenta, originale, HP 207X LaserJet, ad alto rendimento	Cartuccia di toner magenta sostitutiva ad alta capacità	207X	W2213X

 **NOTA:** le cartucce di toner ad alto rendimento contengono più toner rispetto alle cartucce standard e garantiscono la stampa di un numero maggiore di pagine. Per ulteriori informazioni, visitare il sito Web www.hp.com/go/learnaboutsupplies.

Rimuovere la cartuccia del toner dalla confezione solo al momento dell'installazione.

 **ATTENZIONE:** per evitare di danneggiare la cartuccia di toner, non esporla alla luce per più di qualche minuto. Coprire il tamburo fotosensibile verde se la cartuccia di toner deve essere rimossa dalla stampante per un periodo di tempo prolungato.

Nell'illustrazione di seguito sono riportati i componenti della cartuccia del toner.



Tabella 3-7 Legenda della cartuccia del toner

Numero	Descrizione
1	Maniglia
2	Tamburo fotosensibile
3	Chip di memoria

ATTENZIONE: se gli indumenti si macchiano di toner, rimuoverlo con un panno asciutto e lavare gli indumenti in acqua fredda. L'acqua calda fissa il toner nelle fibre.

NOTA: le informazioni sul riciclaggio delle cartucce del toner usate sono disponibili sulla confezione della cartuccia.

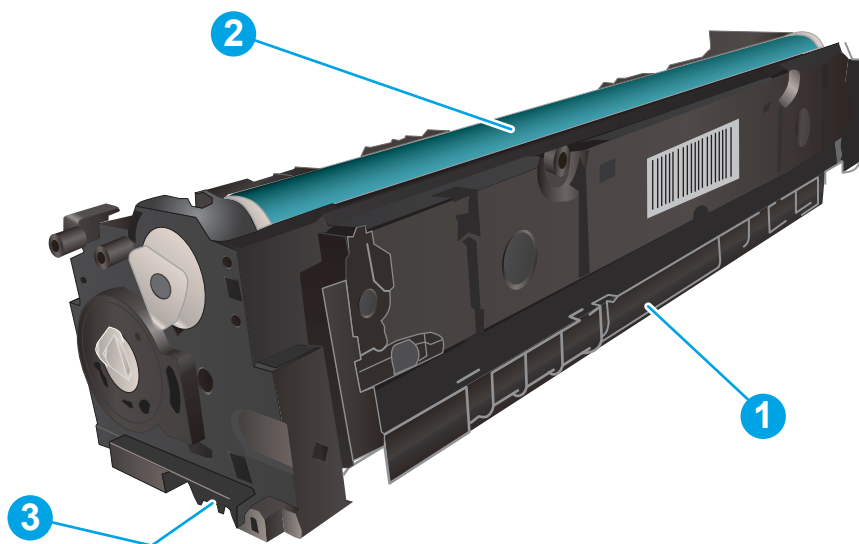
Rimozione e reinstallazione delle cartucce del toner

1. Aprire lo sportello anteriore.



2. Afferrare la maniglia blu sul cassetto delle cartucce del toner, quindi estrarre il cassetto.



3. Afferrare la maniglia della cartuccia di toner ed estrarre la cartuccia per rimuoverla.



4. Estrarre la confezione della nuova cartuccia del toner dalla scatola, quindi tirare la linguetta di rilascio sulla confezione.

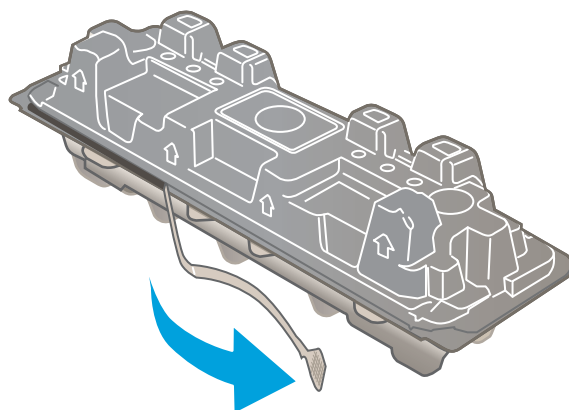

5. Estrarre la cartuccia del toner dalla confezione aperta. Conservare la confezione per riciclare la cartuccia di toner usata.

NOTA: non toccare il tamburo fotosensibile verde. Eventuali impronte lasciate sul tamburo fotosensibile possono causare difetti nella stampa.

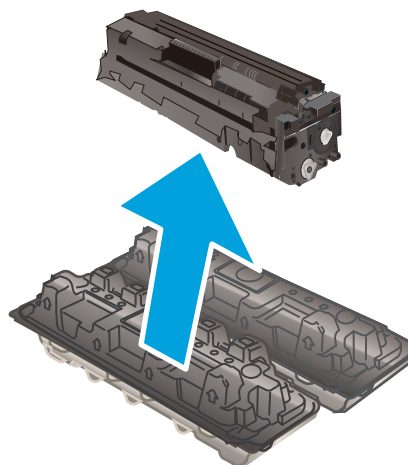

6. Tenendo il toner da entrambe le estremità, agitare la cartuccia da un'estremità all'altra per distribuire il toner al suo interno in modo uniforme.

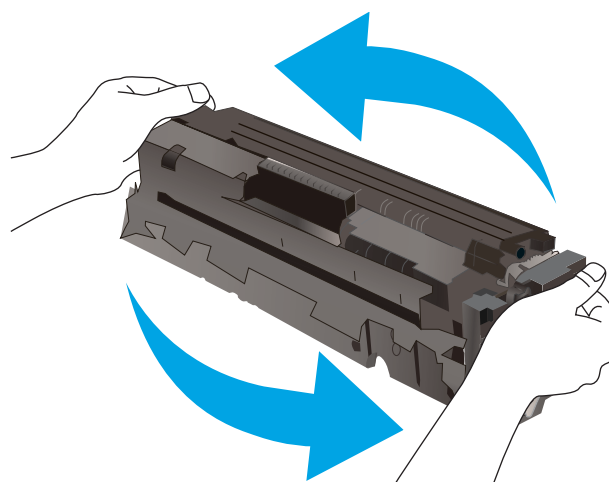

7. Installare la nuova cartuccia del toner. Assicurarsi che il chip colorato sulla cartuccia corrisponda a quello presente sul cassetto.

NOTA: non toccare il tamburo fotosensibile verde. Eventuali impronte lasciate sul tamburo fotosensibile possono causare difetti nella stampa.



8. Chiudere il cassetto delle cartucce di toner.



9. Chiudere lo sportello anteriore.



4 Stampa

- [Operazioni di stampa \(Windows\)](#)
- [Operazioni di stampa \(macOS\)](#)
- [Stampa mobile](#)
- [Utilizzo della funzione di stampa da USB integrata](#)

Per ulteriori informazioni:

Le seguenti informazioni sono corrette al momento della pubblicazione. Per informazioni aggiornate, vedere www.hp.com/support/ljM282MFP.

La guida completa di HP per la stampante include le seguenti informazioni:

- Installazione e configurazione
- Istruzioni e uso
- Risoluzione dei problemi
- Download di aggiornamenti software e firmware
- Registrazione al forum di supporto
- Ricerca di informazioni sulla garanzia e le normative

Operazioni di stampa (Windows)

Modalità di stampa (Windows)

La seguente procedura descrive il processo di stampa di base per Windows.

1. Nel programma software, selezionare l'opzione **Stampa**.
2. Selezionare la stampante dall'elenco delle stampanti. Per modificare le impostazioni, fare clic sul pulsante **Proprietà** o **Preferenze** per aprire il driver di stampa.

 **NOTA:** il nome del pulsante può variare in base ai diversi programmi software.

 **NOTA:** in Windows 10, 8.1 e 8, queste applicazioni presentano un layout diverso con funzioni differenti da ciò che è descritto qui in basso per le applicazioni desktop. Per accedere alla funzione di stampa da un'applicazione della schermata Start, completare i seguenti passaggi:

- **Windows 10:** selezionare **Stampa**, quindi selezionare la stampante.
- **Windows 8.1 o 8:** selezionare **Dispositivi**, selezionare **Stampa**, quindi scegliere la stampante.

Per il driver HP PCL-6 V4, l'applicazione HP Smart scarica automaticamente funzionalità driver aggiuntive se viene selezionata l'opzione **Altre impostazioni**.

 **NOTA:** per ulteriori informazioni, fare clic sul pulsante Guida (?) nel driver di stampa.

3. Fare clic sulle schede nel driver di stampa per configurare le opzioni disponibili. Ad esempio, impostare l'orientamento della carta sulla scheda **Finitura**, quindi impostare l'origine della carta, il tipo di carta, le dimensioni della carta e le impostazioni di qualità sulla scheda **Carta/Qualità**.
4. Fare clic sul pulsante **OK** per tornare alla finestra di dialogo **Stampa**. Selezionare il numero di copie da stampare da questa schermata.
5. Per stampare il processo, fare clic sul pulsante **Stampa**.

Stampa automatica su entrambi i lati (Windows)

Utilizzare questa procedura per le stampanti dotate di duplexer automatico. Se la stampante non è dotata di duplexer automatico oppure si desidera stampare su tipi di carta non supportati dal duplexer, è possibile effettuare manualmente una stampa su entrambi i lati.

1. Nel programma software, selezionare l'opzione **Stampa**.
2. Selezionare la stampante dall'apposito elenco, quindi fare clic sul pulsante **Proprietà** o **Preferenze** per aprire il driver di stampa.

 **NOTA:** il nome del pulsante può variare in base ai diversi programmi software.

 **NOTA:** in Windows 10, 8.1 e 8, queste applicazioni presentano un layout diverso con funzioni differenti da ciò che è descritto qui in basso per le applicazioni desktop. Per accedere alla funzione di stampa da un'applicazione della schermata Start, completare i seguenti passaggi:

- **Windows 10:** selezionare **Stampa**, quindi selezionare la stampante.
- **Windows 8.1 o 8:** selezionare **Dispositivi**, selezionare **Stampa**, quindi scegliere la stampante.

Per il driver HP PCL-6 V4, l'applicazione HP Smart scarica automaticamente funzionalità driver aggiuntive se viene selezionata l'opzione **Altre impostazioni**.

3. Fare clic sulla scheda **Finitura**.
4. Selezionare **Stampa fronte/retro**. Fare clic su **OK** per chiudere la finestra di dialogo **Proprietà documento**.
5. Nella finestra di dialogo **Stampa**, fare clic sul pulsante **Stampa** per stampare il processo.

Stampa manualmente su entrambi i lati (Windows)

Utilizzare questa procedura per le stampanti non dotate di duplexer automatico oppure se si desidera stampare su carta non supportata dal duplexer.

1. Nel programma software, selezionare l'opzione **Stampa**.
2. Selezionare la stampante dall'apposito elenco, quindi fare clic sul pulsante **Proprietà** o **Preferenze** per aprire il driver di stampa.

 **NOTA:** il nome del pulsante può variare in base ai diversi programmi software.

 **NOTA:** in Windows 10, 8.1 e 8, queste applicazioni avranno layout e funzioni differenti da quando descritto di seguito per le applicazioni desktop. Per accedere alla funzione di stampa da un'applicazione della schermata Start, attenersi alla seguente procedura:

- **Windows 10:** selezionare **Stampa**, quindi selezionare la stampante.
- **Windows 8.1 o 8:** selezionare **Dispositivi**, **Stampa**, quindi la selezionare la stampante.

Per il driver HP PCL-6 V4, l'applicazione HP Smart scarica automaticamente funzionalità driver aggiuntive se viene selezionata l'opzione **Altre impostazioni**.

3. Fare clic sulla scheda **Finitura**.
4. Selezionare **Print on both sides (manually)** (Stampa fronte/retro (manuale)), quindi fare clic su **OK** per chiudere la finestra di dialogo **Proprietà documento**.
5. Nella finestra di dialogo **Stampa**, fare clic su **Stampa** per stampare il primo lato del processo.
6. Recuperare la pila di carta stampata dallo scomparto di uscita e inserirla nel vassoio 1.
7. Se richiesto, selezionare il pulsante appropriato sul pannello di controllo per continuare.

Stampa di più pagine per foglio (Windows)

1. Nel programma software, selezionare l'opzione **Stampa**.
2. Selezionare la stampante dall'apposito elenco, quindi fare clic sul pulsante **Proprietà** o **Preferenze** per aprire il driver di stampa.

 **NOTA:** il nome del pulsante può variare in base ai diversi programmi software.

 **NOTA:** in Windows 10, 8.1 e 8, queste applicazioni presentano un layout diverso con funzioni differenti da ciò che è descritto qui in basso per le applicazioni desktop. Per accedere alla funzione di stampa da un'applicazione della schermata Start, completare i seguenti passaggi:

- **Windows 10:** selezionare **Stampa**, quindi selezionare la stampante.
- **Windows 8.1 o 8:** selezionare **Dispositivi**, selezionare **Stampa**, quindi scegliere la stampante.

Per il driver HP PCL-6 V4, l'applicazione HP Smart scarica automaticamente funzionalità driver aggiuntive se viene selezionata l'opzione **Altre impostazioni**.

3. Fare clic sulla scheda **Finitura**.
4. Selezionare il numero di pagine per foglio dall'elenco a discesa **Pagine per foglio**.
5. Selezionare le opzioni **Stampa bordi pagina**, **Disposizione pagine** e **Orientamento** corrette. Fare clic su **OK** per chiudere la finestra di dialogo **Proprietà documento**.
6. Nella finestra di dialogo **Stampa**, fare clic sul pulsante **Stampa** per stampare il processo.

Selezione del tipo di carta (Windows)

1. Nel programma software, selezionare l'opzione **Stampa**.
2. Selezionare la stampante dall'elenco delle stampanti, quindi toccare o fare clic sul pulsante **Proprietà** o **Preferenze** per aprire il driver di stampa.

 **NOTA:** il nome del pulsante può variare in base ai diversi programmi software.

 **NOTA:** In Windows 10, 8.1 e 8, queste applicazioni avranno layout e funzioni differenti da quando descritto di seguito per le applicazioni desktop. Per accedere alla funzione di stampa da un'applicazione della schermata Start, attenersi alla seguente procedura:

- **Windows 10:** selezionare **Stampa**, quindi selezionare la stampante.
- **Windows 8.1 o 8:** selezionare **Dispositivi**, **Stampa**, quindi la selezionare la stampante.

Per il driver HP PCL-6 V4, l'applicazione HP Smart scarica automaticamente funzionalità driver aggiuntive se viene selezionata l'opzione **Altre impostazioni**.

3. Fare clic sulla scheda **Carta/qualità**.
4. Selezionare l'opzione per il tipo di carta che si sta utilizzando, quindi fare clic su **OK**.
5. Fare clic su **OK** per chiudere la finestra di dialogo **Proprietà documento**.
6. Nella finestra di dialogo **Stampa**, fare clic sul pulsante **Stampa** per stampare il processo.

Operazioni di stampa (macOS)

Modalità di stampa (macOS)

La seguente procedura descrive il processo di stampa di base per macOS.

1. Fare clic sul menu **File**, quindi sull'opzione **Stampa**.
2. Selezionare la stampante.
3. Fare clic su **Mostra dettagli** o **Copie e pagine**, quindi selezionare altri menu per regolare le impostazioni di stampa.

 **NOTA:** il nome del pulsante può variare in base ai diversi programmi software.

4. Fare clic sul pulsante **Stampa**.

Stampa automatica su entrambi i lati (macOS)

 **NOTA:** queste informazioni sono valide per le stampanti con duplexer automatico.

 **NOTA:** questa funzione è disponibile se si installa il driver di stampa HP. Potrebbe non essere disponibile se si utilizza AirPrint.

1. Fare clic sul menu **File**, quindi sull'opzione **Stampa**.
2. Selezionare la stampante.
3. Fare clic su **Mostra dettagli** o **Copie e pagine**, quindi fare clic sul menu **Layout**.

 **NOTA:** il nome del pulsante può variare in base ai diversi programmi software.

4. Selezionare un'opzione di rilegatura dall'elenco a discesa **Fronte/retro**.
5. Fare clic sul pulsante **Stampa**.

Stampa manuale su entrambi i lati (macOS)

 **NOTA:** questa funzione è disponibile se si installa il driver di stampa HP. Potrebbe non essere disponibile se si utilizza AirPrint.

1. Fare clic sul menu **File**, quindi sull'opzione **Stampa**.
2. Selezionare la stampante.
3. Fare clic su **Mostra dettagli** o **Copie e pagine**, quindi fare clic sul menu **Stampa fronte/retro manuale**.

 **NOTA:** il nome del pulsante può variare in base ai diversi programmi software.

4. Fare clic sulla casella **Fronte/retro manuale**, quindi selezionare un'opzione di rilegatura.
5. Fare clic sul pulsante **Stampa**.
6. Sulla stampante, rimuovere le eventuali pagine vuote presenti nel vassoio 1.

7. Recuperare la risma di carta dallo scomparto di uscita, quindi posizionarla nel vassoio di alimentazione con il lato di stampa rivolto verso il basso.
8. Se richiesto, toccare il pulsante appropriato sul pannello di controllo per continuare.

Stampa di più pagine per foglio (macOS)

1. Fare clic sul menu **File**, quindi sull'opzione **Stampa**.
2. Selezionare la stampante.
3. Fare clic su **Mostra dettagli** o **Copie e pagine**, quindi fare clic sul menu **Layout**.

 **NOTA:** il nome del pulsante può variare in base ai diversi programmi software.

4. Dall'elenco a discesa **Pagine per foglio**, selezionare il numero di pagine che si desidera stampare su ogni foglio.
5. Nell'area **Direzione layout**, selezionare l'ordine e la disposizione delle pagine sul foglio.
6. Dal menu **Bordi**, selezionare il tipo di bordo da stampare intorno a ciascuna pagina sul foglio.
7. Fare clic sul pulsante **Stampa**.

Selezione del tipo di carta (macOS)

1. Fare clic sul menu **File**, quindi sull'opzione **Stampa**.
2. Selezionare la stampante.
3. Fare clic su **Mostra dettagli** o **Copie e pagine**, quindi sul menu **Supporti & qualità** o sul menu **Carta/qualità**.

 **NOTA:** il nome del pulsante può variare in base ai diversi programmi software.

4. Selezionare l'opzione **Supporti & qualità** o **Carta/qualità**.

 **NOTA:** questo elenco contiene il gruppo principale di opzioni disponibili. Alcune opzioni non sono disponibili su tutte le stampanti.

- **Tipo di supporto:** selezionare l'opzione per il tipo di carta per il processo di stampa.
 - **Qualità di stampa:** selezionare il livello di risoluzione per il processo di stampa.
 - **Stampa Bordo a bordo:** selezionare questa opzione per stampare vicino ai bordi della carta.
5. Fare clic sul pulsante **Stampa**.

Altre attività di stampa

Visitare il sito Web all'indirizzo www.hp.com/support/ljM282MFP.

Le istruzioni sono disponibili per eseguire attività di stampa specifiche, come le seguenti:

- Creazione e utilizzo di collegamenti o preimpostazioni di stampa
- Selezione del formato carta o utilizzo di un formato carta personalizzato
- Selezione dell'orientamento della pagina

- Creazione di un opuscolo
- Adattamento delle dimensioni del documento al formato carta selezionato
- Stampa della prima o dell'ultima pagina del documento su carta diversa
- Stampa di filigrane sul documento

Stampa mobile

Introduzione

HP offre più soluzioni mobili e ePrint per abilitare la stampa semplice su una stampante HP da un laptop, un tablet, uno smartphone o da un altro dispositivo mobile. Per accedere all'elenco completo ed effettuare la scelta migliore, visitare il sito Web www.hp.com/go/LaserJetMobilePrinting.

 **NOTA:** aggiornare il firmware della stampante per assicurarsi che tutte le funzionalità di stampa mobile ed ePrint siano supportate.

- [Wi-Fi Direct \(solo modelli wireless\)](#)
- [HP ePrint via e-mail](#)
- [Software HP ePrint](#)
- [AirPrint](#)
- [Stampa integrata Android](#)

Wi-Fi Direct (solo modelli wireless)

La funzionalità Wi-Fi Direct consente di stampare da un dispositivo mobile wireless senza la necessità di una connessione a una rete o a Internet.

Non tutti i sistemi operativi mobili sono al momento supportati dalla funzionalità Wi-Fi Direct. Se il dispositivo mobile non supporta la funzione Wi-Fi Direct, è necessario modificare la connessione di rete wireless del dispositivo con la connessione Wi-Fi Direct della stampante prima di effettuare la stampa.

 **NOTA:** Per i dispositivi mobili che non dispongono di funzionalità Wi-Fi Direct, la connessione Wi-Fi Direct consente solo la stampa. Dopo aver utilizzato Wi-Fi Direct per stampare, è necessario riconnettersi a una rete locale per accedere a Internet.



Per accedere alla connessione Wi-Fi Direct della stampante, attenersi alla seguente procedura:

1. Nella schermata iniziale del pannello di controllo della stampante, toccare il pulsante Informazioni di connessione .
2. Aprire i seguenti menu:
 - a. [Wi-Fi Direct](#)
 - b. [Impostazioni](#)
 - c. [Metodo di connessione](#)
3. Scegliere uno dei seguenti metodi di connessione:
 - **Automatico:** Scegliendo questa opzione, la password viene impostata su 12345678.
 - **Manuale:** Scegliendo questa opzione, viene generata una password casuale e sicura.
4. Sul dispositivo mobile, aprire il menu **Wi-Fi** o **Wi-Fi Direct**.
5. Nell'elenco delle reti disponibili, selezionare il nome della stampante.

 **NOTA:** Se non viene visualizzato il nome della stampante, è possibile che ci si trovi al di fuori dell'intervallo del segnale Wi-Fi Direct. Spostare il dispositivo più vicino alla stampante.

6. Se richiesto, immettere la password Wi-Fi Direct.

 **NOTA:** Per i dispositivi Android che supportano la funzionalità Wi-Fi Direct, se il metodo di connessione è impostato su **Automatico**, la connessione verrà eseguita automaticamente, senza una richiesta di conferma password. Se il metodo di connessione è impostato su **Manuale**, è necessario premere il pulsante **OK** o inserire il numero di identificazione personale (PIN) visualizzato sul pannello di controllo della stampante come password sul dispositivo mobile.

 **NOTA:** Per accedere alla password Wi-Fi Direct, nella schermata iniziale del pannello di controllo della stampante toccare il pulsante Informazioni di connessione  / .

7. Aprire il documento, quindi selezionare l'opzione **Stampa**.

 **NOTA:** Se il dispositivo mobile non supporta la stampa, installare l'applicazione mobile HP ePrint.

8. Selezionare la stampante dall'elenco delle stampanti disponibili e selezionare **Stampa**.

9. Una volta completato il processo di stampa, alcuni dispositivi mobili devono essere riconnessi alla rete locale.

- Tablet e telefoni con Android 4.0 e versioni successive sui quali sono installati HP Print Service o il plugin per la stampa mobile Mopria.
- La maggior parte dei computer, tablet e laptop Windows 8.1 sui quali è installato il driver di stampa HP



I seguenti dispositivi e sistemi operativi per computer non supportano la funzionalità **Wi-Fi Direct**, ma possono stampare su una stampante che la supporta:



- Apple iPhone e iPad
- Computer Mac con macOS

Per ulteriori informazioni sulla stampa Wi-Fi Direct, accedere a www.hp.com/go/wirelessprinting.

Le funzionalità Wi-Fi Direct possono essere abilitate o disabilitate dal pannello di controllo della stampante.

Attivare o disattivare Wi-Fi Direct





1. Nella schermata iniziale del pannello di controllo della stampante, selezionare il pulsante Informazioni di connessione  / .
2. Aprire i seguenti menu:
 - a. **Wi-Fi Direct**
 - b. **Impostazioni**
 - c. **On/Off**
3. Toccare la voce di menu **On**. Toccare il pulsante **Off** per disattivare la stampa Wi-Fi Direct.

 **NOTA:** Negli ambienti in cui è installato più di un modello della stessa stampante, potrebbe essere utile assegnare a ciascuna stampante un nome Wi-Fi univoco per semplificarne l'identificazione per la stampa Wi-Fi Direct. Il nome Wi-Fi Direct è disponibile anche toccando l'icona Informazioni di connessione  /  nella schermata iniziale sul pannello di controllo della stampante e quindi toccando l'icona Wi-Fi Direct.

Modifica del nome Wi-Fi Direct della stampante

Attenersi alla seguente procedura per modificare il nome della stampante Wi-Fi Direct tramite il server Web HP incorporato (EWS):

Passo 1: aprire il server Web HP incorporato

1. Nella schermata iniziale del pannello di controllo della stampante, toccare il pulsante Informazioni di connessione  / , quindi toccare il pulsante **Rete connessa**  o **Rete Wi-Fi ATTIVA**  per visualizzare l'indirizzo IP o il nome host.
2. Aprire un browser Web e nella barra degli indirizzi digitare l'indirizzo IP o il nome host esattamente come viene visualizzato sul pannello di controllo della stampante. Premere il tasto **Invio** sulla tastiera del computer. Si apre EWS.

 <https://10.10.XX.XXX/>

 **NOTA:** Se nel browser Web viene visualizzato un messaggio che indica che l'accesso al sito Web potrebbe non essere sicuro, selezionare l'opzione per continuare con il sito Web. L'accesso al sito Web non danneggia il computer.

Passo 2: modificare il nome Wi-Fi Direct

1. Selezionare la scheda **Rete**.
2. Nel riquadro di navigazione a sinistra, fare clic sul collegamento **Impostazione Wi-Fi Direct**.
3. Nella casella **Nome Wi-Fi Direct**, immettere il nuovo nome.
4. Fare clic su **Applica**.



HP ePrint via e-mail

Utilizzare HP ePrint per stampare i documenti inviandoli come allegati e-mail all'indirizzo e-mail della stampante da qualsiasi dispositivo compatibile.

Per utilizzare HP ePrint, è necessario che vengano soddisfatti i seguenti requisiti:

- La stampante deve essere connessa a una rete cablata o wireless e avere accesso a Internet.
- I Servizi Web HP devono essere abilitati sulla stampante e la stampante deve essere registrata con HP Connected.

Seguire la procedura indicata per abilitare i servizi Web HP e registrarsi con HP Connected:

1. Nella schermata iniziale del pannello di controllo della stampante, toccare il pulsante Informazioni di connessione  / .
2. Aprire i seguenti menu:

- a. [HP ePrint](#)
 - b. [Impostazioni](#)
 - c. [Abilita Web Services](#)
3. Toccare il pulsante [Stampa](#) per leggere le condizioni d'uso. Toccare il pulsante [OK](#) per accettare le condizioni d'uso e abilitare i servizi Web HP

Il prodotto abilita i Servizi Web, quindi stampa una pagina di informazioni. La pagina di informazioni contiene il codice della stampante per la registrazione della stampante HP con HP Connected.
 4. Per creare un account HP ePrint e completare il processo di configurazione, visitare il sito Web www.hpconnected.com.

Software HP ePrint

Il software HP ePrint facilita la stampa da un computer desktop o notebook Windows o Mac su una qualsiasi stampante abilitata HP ePrint. Questo software semplifica la ricerca delle stampanti abilitate HP ePrint registrate all'account HP Connected. La stampante di destinazione HP può trovarsi nell'ufficio o in qualsiasi altra parte del mondo.

- **In Windows:** una volta installato il software, aprire l'opzione **Stampa** all'interno dell'applicazione, quindi selezionare **HP ePrint** dall'elenco delle stampanti installate. Per configurare le opzioni di stampa, fare clic sul pulsante **Proprietà**.
- **macOS:** dopo aver installato il software, selezionare **File, Stampa**, quindi selezionare la freccia accanto a **PDF** (nella parte inferiore sinistra della schermata del driver). Selezionare **HP ePrint**.

In Windows, il software HP ePrint supporta la stampa TCP/IP sulle stampanti di rete locali della rete (LAN o WAN) su prodotti che supportano UPD PostScript®.

Sia Windows che macOS supportano la stampa IPP su prodotti connessi a reti LAN o WAN che supportano ePCL.

Sia Windows che macOS supportano anche la stampa di documenti PDF su postazioni di stampa pubbliche e la stampa con HP ePrint tramite e-mail attraverso il cloud.

Per informazioni su driver e software, consultare il sito Web www.hp.com/go/eprintsoftware.

 **NOTA:** per Windows, il nome del driver di stampa del software HP ePrint è HP ePrint + JetAdvantage.

 **NOTA:** Il software HP ePrint è un'utilità per flussi di lavoro PDF in macOS, pertanto non costituisce tecnicamente un driver di stampa.

 **NOTA:** il software HP ePrint non supporta la stampa USB.

AirPrint

La stampa diretta con Apple AirPrint è supportata per iOS e su computer Mac con macOS X 10.7 Lion e versioni più recenti. Utilizzare AirPrint per stampare direttamente sulla stampante da un iPad, iPhone (3GS o versioni successive) o iPod Touch (di terza generazione o versioni successive) nelle seguenti applicazioni mobili:

- Posta
- Fotografie
- Safari

- iBooks
- Applicazioni di terze parti selezionate

Per usare AirPrint, la stampante deve essere connessa alla stessa rete wireless (sottorete) del dispositivo Apple. Per maggiori informazioni sull'uso di AirPrint e su quali stampanti HP sono compatibili con AirPrint, visitare il sito Web www.hp.com/go/MobilePrinting.



NOTA: prima di utilizzare AirPrint con una connessione USB, verificare il numero di versione. AirPrint 1.3 e versioni precedenti non supportano le connessioni USB.

Stampa integrata Android

La soluzione di stampa integrata HP per Android e Kindle consente ai dispositivi mobili di rilevare e stampare automaticamente su stampanti HP installate su una rete o situate nell'intervallo di rete wireless per la stampa Wi-Fi Direct.

La soluzione di stampa è integrata in diverse versioni del sistema operativo.



NOTA: se la stampa non è disponibile sul dispositivo in uso, visitare il sito Web [Google Play > Applicazioni Android](#) e installare il plugin HP Print Service.

Per ulteriori informazioni su come utilizzare la stampa integrata Android e scoprire quali dispositivi Android sono supportati, visitare il sito Web www.hp.com/go/LaserJetMobilePrinting.

Utilizzo della funzione di stampa da USB integrata

Introduzione

Questa stampante è dotata di una funzione di stampa USB integrata per stampare velocemente i file senza inviarli dal computer. La stampante supporta unità flash USB standard nella porta USB. Supporta i seguenti tipi di file:

- .pdf
- .jpg
- .prn e .PRN
- .cht e .CHT
- .pxl
- .pcl e .PCL
- .ps e .PS
- .doc e .docx
- .ppt e .pptx

Passaggio 1: Accedere ai file USB della stampante

1. Inserire l'unità flash USB nella porta USB integrata della stampante.
2. Viene visualizzato il menu **Unità flash USB** con le seguenti opzioni:
 - **Stampa documenti**
 - **Visual. e stampa di foto**
 - **Scansione su unità USB**

Passaggio 2: Stampa di documenti selezionati

Opzione 1: Stampa documenti

1. Per stampare un documento, selezionare **Stampa documenti**.
2. Selezionare il nome del documento che si desidera stampare. Se il documento è stato salvato in una cartella, selezionare prima la cartella, quindi selezionare il documento da stampare.
3. Quando si apre la schermata di riepilogo, è possibile modificare le seguenti impostazioni:
 - **Numero di copie**
 - **Formato carta**
 - **Tipo di carta**
 - **Adatta a pagina**

- Fascicolazione
 - Colore output (solo modelli a colori)
4. Selezionare **Stampa** per stampare il documento.
 5. Recuperare la stampa dallo scomparto di uscita e rimuovere l'unità flash USB.

Opzione 2: Stampa delle foto

1. Per stampare le foto, selezionare **Visualizza e stampa foto**.
2. Selezionare l'immagine di anteprima di ogni foto da stampare, quindi selezionare **Fine**.
3. Quando si apre la schermata di riepilogo, è possibile modificare le seguenti impostazioni:
 - Dimens. imm.
 - Formato carta
 - Tipo di carta
 - Numero di copie
 - Colore output (solo stampanti a colori)
 - Più chiaro/più scuro
4. Selezionare **Stampa** per stampare le foto.
5. Recuperare la stampa dallo scomparto di uscita e rimuovere l'unità flash USB.

5 Copia

- [Copia](#)
- [Copia su entrambi i lati \(fronte/retro\)](#)

Per ulteriori informazioni:

Le seguenti informazioni sono corrette al momento della pubblicazione. Per informazioni aggiornate, vedere www.hp.com/support/ljM282MFP.

La guida completa di HP per la stampante include le seguenti informazioni:

- Installazione e configurazione
- Istruzioni e uso
- Risoluzione dei problemi
- Download di aggiornamenti software e firmware
- Registrazione al forum di supporto
- Ricerca di informazioni sulla garanzia e le normative

Copia

1. Caricare il documento sul vetro dello scanner seguendo gli indicatori sul prodotto.
2. Nella schermata iniziale del pannello di controllo del prodotto, toccare il pulsante **Copia** .
3. Per ottimizzare la qualità della copia per diversi tipi di documenti, toccare il pulsante **Impostazioni**, quindi scorrere fino a **Ottimizza** e toccare il pulsante. Scorrere un dito sulla schermata del pannello di controllo per cercare tra le opzioni, quindi toccare un'opzione per selezionarla. Sono disponibili le impostazioni di qualità di copia seguenti:
 - **Selezione automatica**: utilizzare questa impostazione quando la qualità della copia non è importante. Questa opzione rappresenta l'impostazione predefinita.
 - **Misto**: utilizzare questa impostazione per documenti contenenti un insieme di testo e grafici.
 - **Testo**: utilizzare questa impostazione per documenti contenenti principalmente testo.
 - **Immagine**: utilizzare questa impostazione per documenti contenenti principalmente immagini.
4. Toccare **Numero di copie**, quindi utilizzare il tastierino del touch screen per impostare il numero di copie.
5. Toccare il pulsante **In bianco e nero** o **A colori** per iniziare a copiare.

Copia su entrambi i lati (fronte/retro)

- [Copia automatica su entrambi i lati](#)
- [Copia manuale su entrambe le facciate](#)

Copia automatica su entrambi i lati

1. Caricare i documenti originali nell'alimentatore documenti con la prima pagina rivolta verso l'alto e la parte superiore della pagina per prima.
2. Regolare le guide della carta in base al documento.
3. Nella schermata iniziale del pannello di controllo del prodotto, toccare il pulsante [Copia](#) .
4. Toccare il pulsante [Impostazioni](#).
5. Scorrere e toccare il pulsante [Fronte/retro](#).
6. Scorrere tra le opzioni, quindi toccare un'opzione per selezionarla.
7. Toccare il pulsante [In bianco e nero](#) o [A colori](#) per iniziare a copiare.

Copia manuale su entrambe le facciate

1. Posizionare il documento rivolto verso il basso sul vetro dello scanner con l'angolo superiore sinistro della pagina nell'angolo superiore sinistro del vetro. Chiudere lo scanner.
2. Nella schermata iniziale del pannello di controllo del prodotto, toccare il pulsante [Copia](#) .
3. Toccare il pulsante [Impostazioni](#).
4. Scorrere e toccare il pulsante [Fronte/retro](#).
5. Scorrere tra le opzioni, quindi toccare un'opzione per selezionarla.
6. Toccare il pulsante [In bianco e nero](#) o [A colori](#) per iniziare a copiare.
7. Viene richiesto di caricare il documento originale successivo. Posizionarlo sul vetro, quindi toccare il pulsante [OK](#).
8. Ripetere questa procedura finché non viene acquisita l'ultima pagina. Toccare il pulsante [Fine](#) per terminare la stampa delle copie.

6 Scansione

- [Scansione mediante il software HP Scan \(Windows\)](#)
- [Eseguire la scansione utilizzando il software HP Smart \(macOS\)](#)
- [Configurazione della funzione Scansione a e-mail](#)
- [Configurazione della funzione Scansione in cartella di rete](#)
- [Scansione su un'unità flash USB](#)
- [Scansione a e-mail](#)
- [Scansione su una cartella di rete](#)
- [Altre attività di scansione](#)

Per ulteriori informazioni:

Le seguenti informazioni sono corrette al momento della pubblicazione. Per informazioni aggiornate, vedere www.hp.com/support/ljM282MFP.

La guida completa di HP per la stampante include le seguenti informazioni:

- Installazione e configurazione
- Istruzioni e uso
- Risoluzione dei problemi
- Download di aggiornamenti software e firmware
- Registrazione al forum di supporto
- Ricerca di informazioni sulla garanzia e le normative

Scansione mediante il software HP Scan (Windows)

Utilizzare il software HP Scan per avviare la scansione dal software installato sul computer in uso. È possibile salvare l'immagine acquisita come file oppure inviarla a un'altra applicazione software.

1. Aprire HP Printer Assistant.
 - **Windows 10:** nel menu **Start**, fare clic su **Tutte le app**, **HP**, quindi selezionare il nome della stampante.
 - **Windows 8.1:** fare clic sulla freccia giù nell'angolo in basso a sinistra della schermata **Start**, quindi selezionare il nome della stampante.
 - **Windows 8:** fare clic con il pulsante destro del mouse su un'area vuota della schermata **Start**, fare clic su **Tutte le app** sulla barra delle applicazioni, quindi selezionare il nome della stampante.
 - **Windows 7:** dal desktop del computer, fare clic su **Start**, selezionare **Tutti i programmi**, fare clic su **HP**, fare clic sulla cartella della stampante, quindi selezionare il nome della stampante.
2. In HP Printer Assistant, selezionare **Scansione** e selezionare **Scansione di un documento o di una foto**.
3. Regolare le impostazioni, se necessario.
4. Fare clic sul pulsante **Scansione**.

Eseguire la scansione utilizzando il software HP Smart (macOS)

Utilizzare il software HP Smart per avviare la scansione da software sul computer in uso.

1. Caricare il documento nell'alimentatore documenti o sul vetro dello scanner in base agli indicatori sulla stampante.
2. Dal computer, aprire **HP Smart** situato nella cartella **Applicazioni**.
3. Per eseguire la scansione del documento, seguire le istruzioni visualizzate sullo schermo.
4. Una volta completata la scansione di tutte le pagine, fare clic su **File** e su **Salva** per salvarle in un file.

Configurazione della funzione Scansione a e-mail

- [Introduzione](#)
- [Operazioni preliminari](#)
- [Metodo 1: Uso della Procedura guidata di scansione a e-mail \(Windows\)](#)
- [Metodo due: configurazione dell'opzione Scansione a e-mail mediante il server Web incorporato HP](#)

Introduzione

La stampante ha una funzione che consente di eseguire la scansione di un documento e inviarlo a uno o più indirizzi e-mail. Per utilizzare questa funzione di scansione, la stampante deve essere connessa a una rete. Tuttavia, la funzione non è disponibile fino a quando non è stata configurata. Sono disponibili due metodi per la configurazione di Scansione a e-mail: la Scansione guidata a e-mail (Windows), installata nel gruppo di programmi HP come parte dell'installazione completa del software, e la Configurazione di Scansione a e-mail tramite il server Web HP incorporato (EWS). Utilizzare le seguenti informazioni per configurare la funzione Scansione a e-mail.

Operazioni preliminari

Per impostare la funzione Scansione a e-mail, la stampante deve avere una connessione attiva alla stessa rete del computer su cui verrà eseguito il processo di configurazione.

Prima di avviare il processo di configurazione, gli amministratori devono disporre delle seguenti informazioni.

- Accesso come amministratore alla stampante
- Server SMTP (ad esempio, smtp.società.com)

 **NOTA:** se non si conosce il nome del server SMTP, il numero di porta SMTP o informazioni per l'autenticazione, contattare il provider di servizi e-mail/Internet service o l'amministratore del sistema per informazioni. I nomi dei server SMTP e i nomi delle porte sono facilmente reperibili tramite una ricerca su Internet. Ad esempio, per effettuare la ricerca, utilizzare termini come "nome server smtp gmail" oppure "nome server smtp yahoo".

- Numero porta SMTP
- Requisiti di autenticazione del server SMTP per i messaggi e-mail in uscita, tra cui il nome utente e la password per l'autenticazione, se applicabile.







 **NOTA:** per informazioni sui limiti di invio dei contenuti digitali relativi all'account e-mail, consultare la documentazione del provider di servizi e-mail. Alcuni provider possono bloccare temporaneamente l'account dell'utente se viene superato il limite di invio.

Metodo 1: Uso della Procedura guidata di scansione a e-mail (Windows)

Utilizzare la Procedura guidata di scansione a e-mail, disponibile dall'applicazione HP Printer Assistant (Windows), per impostare la funzione Scansione a e-mail. Le procedure di configurazione guidata comprendono le opzioni per la configurazione di base.

 **NOTA:** Alcuni sistemi operativi non supportano la procedura guidata di scansione in e-mail.

1. Aprire HP Printer Assistant.



- **Windows 10:** nel menu **Start**, fare clic su **Tutte le app, HP**, quindi selezionare il nome della stampante.
 - **Windows 8.1:** fare clic sulla freccia giù nell'angolo in basso a sinistra della schermata **Start**, quindi selezionare il nome della stampante.
 - **Windows 8:** fare clic con il pulsante destro del mouse su un'area vuota della schermata **Start**, fare clic su **Tutte le app** sulla barra delle applicazioni, quindi selezionare il nome della stampante.
 - **Windows 7:** dal desktop del computer, fare clic su **Start**, selezionare **Tutti i programmi**, fare clic su **HP**, fare clic sulla cartella della stampante, quindi selezionare il nome della stampante.
2. In HP Printer Assistant, selezionare **Scansione** e selezionare **Procedura guidata di scansione a e-mail**.
-
-  **NOTA:** Se l'opzione **Procedura guidata di scansione a e-mail** non è disponibile, utilizzare [Metodo due: configurazione dell'opzione Scansione a e-mail mediante il server Web incorporato HP a pagina 62](#)
3. Nella finestra di dialogo **Profili e-mail in uscita**, fare clic sul pulsante **Nuovo**. Viene visualizzata la finestra di dialogo **Configurazione Scansione a e-mail**.
4. Nella pagina **1. Avvio**, immettere l'indirizzo e-mail del mittente nel campo **Indirizzo e-mail**.
5. Nella campo **Nome visualizzato**, immettere il nome del mittente. Questo nome comparirà sul pannello di controllo della stampante.
6. Per richiedere un PIN da immettere sul pannello di controllo della stampante prima dell'invio di un'e-mail, immettere un PIN a 4 cifre nel campo **PIN di sicurezza**, quindi immettere nuovamente il PIN nel campo **Conferma PIN di sicurezza** e fare clic su **Avanti**.
-
-  **NOTA:** HP consiglia di creare un PIN per proteggere il profilo e-mail.
-  **NOTA:** quando viene creato un PIN, è necessario immetterlo sul pannello di controllo della stampante ogni volta che viene utilizzato il profilo per inviare una scansione a e-mail.
-
7. Nella pagina **2. Pagina Autenticazione**, immettere il nome del **Server SMTP** e il numero della **Porta SMTP**.
-
-  **NOTA:** generalmente, non è necessario modificare il numero di porta predefinito.
-  **NOTA:** Se si utilizza un servizio SMTP in hosting, ad esempio Gmail, verificare l'indirizzo del server SMTP, il numero di porta e le impostazioni SSL dal sito Web del provider o da altre fonti. Solitamente, per Gmail, l'indirizzo del server SMTP è smtp.gmail.com, numero di porta 465 e il protocollo SSL deve essere abilitato.
- Fare riferimento ai servizi online per verificare che le impostazioni del server siano valide e aggiornate al momento della configurazione.
-
8. Se si utilizza Gmail di Google™ per il servizio e-mail, selezionare la casella di controllo **Usa sempre una connessione protetta (SSL/TLS)**.
9. Selezionare l'opzione **Dimensione massima e-mail** dal menu a discesa.
-
-  **NOTA:** HP consiglia di utilizzare il formato di file predefinito **Automatico** per la dimensione massima.
-
10. Se il server SMTP richiede l'autenticazione per inviare un'e-mail, selezionare la casella di controllo **Autenticazione di accesso e-mail**, quindi immettere l'**ID utente** e la **Password** e fare clic su **Avanti**.
11. Nella pagina **3. Configurazione**, per copiare automaticamente il mittente sui messaggi e-mail inviati dal profilo, selezionare **Includi mittente in tutti i messaggi e-mail inviati correttamente dalla stampante**, quindi fare clic su **Avanti**.

12. Nella pagina **4. Fine**, leggere le informazioni e verificare che tutte le impostazioni siano corrette. In caso di errore, fare clic sul pulsante **Indietro** per correggere l'errore. Se le impostazioni sono corrette, fare clic sul pulsante **Salva ed esegui test** per eseguire il test della configurazione.
13. Quando viene visualizzato il messaggio **Congratulazioni**, fare clic su **Fine** per completare la configurazione.
14. La finestra di dialogo **Profili E-mail in uscita** ora consente di visualizzare il profilo e-mail del mittente appena aggiunto. Scegliere **Chiudi** per uscire dalla procedura guidata.

Metodo due: configurazione dell'opzione Scansione a e-mail mediante il server Web incorporato HP

- [Passaggio 1: Accesso al server Web incorporato \(EWS\) HP](#)
- [Passaggio 2: Configurazione della funzionalità Scansione a e-mail](#)
- [Passaggio tre: Aggiungere i contatti alla rubrica degli indirizzi e-mail](#)
- [Passaggio quattro: Configurare le opzioni e-mail predefinite](#)

Passaggio 1: Accesso al server Web incorporato (EWS) HP

1. Nella schermata iniziale del pannello di controllo della stampante, toccare il pulsante Rete  oppure il pulsante Wireless  per visualizzare l'indirizzo IP o il nome host.
2. Aprire un browser Web e nella barra degli indirizzi digitare l'indirizzo IP o il nome host esattamente come viene visualizzato sul pannello di controllo della stampante. Premere il tasto **Invio** sulla tastiera del computer. Viene aperto il server EWS.

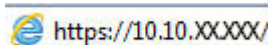
 <https://10.10.XX.XXX/>

 **NOTA:** se nel browser Web viene visualizzato un messaggio che indica che l'accesso al sito Web potrebbe non essere sicuro, selezionare l'opzione per continuare con il sito Web. L'accesso al sito Web non danneggia il computer.

Passaggio 2: Configurazione della funzionalità Scansione a e-mail

1. In HP EWS, fare clic sulla scheda **Sistema**.
2. Nel riquadro di navigazione a sinistra, fare clic sul collegamento **Amministrazione**.
3. Nell'area **Funzioni attivate**, impostare l'opzione **Scansione a e-mail** su On.
4. Fare clic sulla scheda **Scansione**.
5. Nel riquadro sinistro di navigazione, fare clic sul collegamento **Profili di posta in uscita**.
6. Sulla pagina **Profili e-mail in uscita**, fare clic sul pulsante **Nuovo**.
7. Nell'area **Indirizzo e-mail**, completare i seguenti campi:
 - a. Nel campo **Indirizzo e-mail utente**, immettere l'indirizzo e-mail del mittente per il nuovo profilo e-mail in uscita.
 - b. Nella campo **Nome visualizzato**, immettere il nome del mittente. Questo nome comparirà sul pannello di controllo della stampante.

8. Nell'area **Impostazioni server SMTP**, completare i seguenti campi:
 - a. Nel campo **Server SMTP**, immettere l'indirizzo del server SMTP.
 - b. Nel campo **Porta SMTP**, immettere il numero della porta SMTP.

 **NOTA:** generalmente, non è necessario modificare il numero di porta predefinito.

 **NOTA:** Se si utilizza un servizio SMTP in hosting, ad esempio Gmail, verificare l'indirizzo del server SMTP, il numero di porta e le impostazioni SSL dal sito Web del provider o da altre fonti. Solitamente, per Gmail, l'indirizzo del server SMTP è smtp.gmail.com, numero di porta 465 e il protocollo SSL deve essere abilitato.

Fare riferimento ai servizi online per verificare che le impostazioni del server siano valide e aggiornate al momento della configurazione.

- c. Se si utilizza Gmail di Google™ per il servizio e-mail, selezionare la casella di controllo **Usa sempre una connessione protetta (SSL/TLS)**.
9. Se il server SMTP richiede l'autenticazione per inviare un'e-mail, completare i seguenti campi nell'area di **Autenticazione SMTP**:
 - a. Selezionare la casella di controllo **Il server SMTP richiede l'autenticazione per i messaggi e-mail in uscita**.
 - b. Nella casella **ID utente SMTP**, immettere l'ID utente per il server SMTP.
 - c. Nel campo **Password SMTP**, immettere la password del server SMTP.

10. Per richiedere un PIN da immettere sul pannello di controllo della stampante prima di inviare un'e-mail tramite l'indirizzo e-mail, completare i seguenti campi nell'area **PIN opzionale**:

- a. Nel campo **PIN (opzionale)**, immettere un PIN di quattro cifre.
 - b. Nel campo **Conferma PIN**, immettere nuovamente il PIN di quattro cifre.

 **NOTA:** HP consiglia di creare un PIN per proteggere il profilo e-mail.

 **NOTA:** quando viene creato un PIN, è necessario immetterlo sul pannello di controllo della stampante ogni volta che viene utilizzato il profilo per inviare una scansione a e-mail.

11. Per configurare le preferenze e-mail opzionali, completare i seguenti campi nell'area **Preferenze messaggio e-mail**:

- a. Nell'elenco a discesa **Dimensione massima per gli allegati del messaggio e-mail**, selezionare la dimensione massima per gli allegati e-mail.

 **NOTA:** HP consiglia di utilizzare il formato di file predefinito **Automatico** per la dimensione massima.

- b. Per copiare automaticamente il mittente nei messaggi e-mail inviati dal profilo, selezionare la casella di controllo **Cc automatico**.

12. Verificare tutte le informazioni, quindi fare clic su una delle seguenti opzioni:

- **Salva ed esegui test:** selezionare questa opzione per salvare le informazioni ed eseguire il test della connessione.
- **Salva solo:** selezionare questa opzione per salvare le informazioni senza eseguire il test della connessione.
- **Annulla:** selezionare questa opzione per chiudere la configurazione senza salvare.

Passaggio tre: Aggiungere i contatti alla rubrica degli indirizzi e-mail

- ▲ Nel riquadro di navigazione a sinistra, fare clic su **Rubrica indirizzi e-mail** per aggiungere indirizzi e-mail alla rubrica accessibile dalla stampante.

Per immettere un singolo indirizzo e-mail, completare le seguenti operazioni:

- Nel campo **Nome contatto**, immettere il nome del nuovo contatto e-mail.
- In **Indirizzo e-mail del contatto**, immettere l'indirizzo e-mail del nuovo contatto.
- Fare clic su **Aggiungi/modifica**.

Per creare un gruppo di e-mail, completare le seguenti operazioni:

- Fare clic su **Nuovo gruppo**.
- Nel campo **Immetti nome del gruppo**, immettere un nome per il nuovo gruppo.
- Fare clic su un nome nell'area **Tutti gli utenti** e fare clic sul pulsante freccia per spostarlo nell'area **Utenti del gruppo**.



NOTA: è possibile selezionare più nomi contemporaneamente premendo **CTRL** e facendo clic su un nome.

- Fare clic su **Salva**.

Passaggio quattro: Configurare le opzioni e-mail predefinite

- ▲ Nel riquadro di navigazione a sinistra, fare clic su **Opzioni e-mail** per configurare le opzioni e-mail predefinite.
 - Nell'area **Oggetto e-mail e corpo del testo**, completare i seguenti campi:
 - Nel campo **Oggetto e-mail**, immettere una riga oggetto predefinita per i messaggi e-mail.
 - Nel campo **Corpo del testo**, immettere un messaggio personalizzato predefinito per i messaggi e-mail.
 - Selezionare **Mostra corpo del testo** per abilitare la visualizzazione del corpo del testo predefinito nelle e-mail.
 - Selezionare **Nascondi corpo del testo** per eliminare il corpo del testo predefinito dall'e-mail.
 - Nell'area **Impostazioni scansione**, completare i seguenti campi:
 - Nell'elenco a discesa **Tipo di file di scansione** selezionare il formato file predefinito per i file acquisiti.
 - Nell'elenco a discesa **Formato carta scansione**, selezionare il formato carta predefinito per i file acquisiti.

- iii. Nell'elenco a discesa **Risoluzione scansione**, selezionare la risoluzione predefinita per i file acquisiti.



NOTA: le immagini con risoluzione superiore hanno più punti per pollice (dpi), pertanto sono più dettagliate. Le immagini con risoluzione inferiore hanno meno punti per pollice e sono meno dettagliate, ma le dimensioni file sono più piccole.

- iv. Nell'elenco a discesa **Colore output**, selezionare **Bianco e nero** o **A colori**.
 - v. Nel campo **Prefisso nome file**, immettere il prefisso del nome file (ad esempio, MyScan).
- c. Fare clic su **Applica**.

Configurazione della funzione Scansione in cartella di rete

- [Introduzione](#)
- [Operazioni preliminari](#)
- [Metodo 1: Uso della Procedura guidata di scansione a cartella di rete \(Windows\)](#)
- [Metodo due: configurazione della funzione Scansione a cartella di rete tramite il server Web incorporato HP](#)

Introduzione

La stampante ha una funzione che consente di eseguire la scansione di un documento e di salvarlo in una cartella di rete. Per utilizzare questa funzione di scansione, la stampante deve essere connessa a una rete. Tuttavia, la funzione non è disponibile fino a quando non è stata configurata. Sono disponibili due metodi per la configurazione della funzione Scansione guidata nella cartella di rete: la procedura guidata di scansione a cartella di rete (Windows), installata nel gruppo di programmi HP come parte integrante dell'installazione completa del software, e la configurazione Scansione a cartella di rete tramite il server Web HP incorporato (EWS). Utilizzare le seguenti informazioni per configurare la funzione Scansione a cartella di rete.

Operazioni preliminari

Per impostare la funzione Scansione a cartella di rete, la stampante deve avere una connessione attiva alla stessa rete del computer su cui verrà eseguito il processo di configurazione.

Prima di avviare il processo di configurazione, gli amministratori devono disporre delle seguenti informazioni.

- Accesso come amministratore alla stampante
- Il percorso di rete della cartella di destinazione (ad esempio, \\servername.us.companyname.net\scans)



NOTA: la cartella di rete deve essere configurata come cartella condivisa affinché la funzionalità Scansione a cartella di rete sia operativa.

Metodo 1: Uso della Procedura guidata di scansione a cartella di rete (Windows)

Utilizzare la Scansione guidata nella cartella di rete, disponibile dall'applicazione HP Printer Assistant (Windows), per impostare la funzione Scansione a cartella di rete.



NOTA: Alcuni sistemi operativi non supportano la procedura guidata Scansione in cartella di rete.

1. Aprire HP Printer Assistant.
 - **Windows 10:** nel menu **Start**, fare clic su **Tutte le app, HP**, quindi selezionare il nome della stampante.
 - **Windows 8.1:** fare clic sulla freccia giù nell'angolo in basso a sinistra della schermata **Start**, quindi selezionare il nome della stampante.

- **Windows 8:** fare clic con il pulsante destro del mouse su un'area vuota della schermata **Start**, fare clic su **Tutte le app** sulla barra delle applicazioni, quindi selezionare il nome della stampante.
 - **Windows 7:** dal desktop del computer, fare clic su **Start**, selezionare **Tutti i programmi**, fare clic su **HP**, fare clic sulla cartella della stampante, quindi selezionare il nome della stampante.
2. In HP Printer Assistant, selezionare **Scansione** e la procedura guidata **Scansione in cartella di rete**.



NOTA: Se la procedura guidata **Scansione in cartella di rete** non è disponibile, utilizzare [Metodo due: configurazione della funzione Scansione a cartella di rete tramite il server Web incorporato HP a pagina 68](#)

3. Nella finestra di dialogo **Profili cartella di rete**, fare clic sul pulsante **Nuovo**. Viene visualizzata la finestra di dialogo **Configurazione Scansione a cartella di rete**.
4. Nella pagina **1. Avvio**, immettere il nome della cartella nel campo **Nome visualizzato**. Questo nome comparirà sul pannello di controllo della stampante.
5. Completare il campo **Cartella di destinazione** in uno dei seguenti modi:
- a. Immettere manualmente un percorso di file.
 - b. Fare clic sul pulsante **Sfoglia** e spostarsi sulla posizione della cartella.
 - c. Completare la seguente operazione per creare una cartella condivisa:
 - i. Fare clic su **Percorso condiviso**.
 - ii. Nella finestra di dialogo **Gestisci condivisioni di rete**, fare clic su **Nuovo**.
 - iii. Nel campo **Nome di condivisione**, immettere il nome da visualizzare per la cartella condivisa.
 - iv. Per completare il campo Percorso cartella, fare clic sul pulsante **Sfoglia**, quindi selezionare una delle seguenti opzioni. Al termine, fare clic su **OK**.
 - Spostarsi su una cartella esistente nel computer.
 - Fare clic su **Crea nuova cartella** per creare una nuova cartella.
 - v. Se il percorso condiviso richiede una descrizione, immettere una descrizione nel campo **Descrizione**.
 - vi. Nel campo **Tipo condivisione**, selezionare una delle seguenti opzioni, quindi fare clic su **Applica**.
 - **Pubblica**
 - **Privata**
 - vii. Quando viene visualizzato il messaggio **Condivisione creata correttamente**, fare clic su **OK**.
 - viii. Selezionare la casella di controllo della cartella di destinazione, quindi fare clic su **OK**.
6. Per creare un collegamento alla cartella di rete sul desktop del computer, selezionare la casella di controllo **Crea collegamento sul desktop per la cartella di rete**
7. Per richiedere un PIN da immettere sul pannello di controllo della stampante prima dell'invio di un documento acquisito a una cartella di rete, immettere un PIN a 4 cifre nel campo **PIN di sicurezza**, quindi immettere nuovamente il PIN nel campo **Conferma PIN di sicurezza**. Fare clic su **Avanti**.

 **NOTA:** HP consiglia di creare un PIN per proteggere la cartella di destinazione.



 **NOTA:** quando viene creato un PIN, è necessario immetterlo sul pannello di controllo della stampante, ogni volta che una scansione viene inviata alla cartella di rete.

8. Nella pagina **2. Autenticazione**, immettere il **Nome utente** e la **Password** di Windows utilizzati per accedere al computer, quindi fare clic su **Avanti**.
 9. Nella pagina **3. Configurazione**, selezionare le impostazioni di scansione predefinite per effettuare la seguente operazione e fare clic su **Avanti**.
 - a. Nell'elenco a discesa **Tipo di documento**, selezionare il formato file predefinito per i file acquisiti.
 - b. Nell'elenco a discesa **Preferenza colore**, selezionare Bianco e nero o A colori.
 - c. Nell'elenco a discesa **Formato carta**, selezionare il formato carta predefinito per i file acquisiti.
 - d. Nell'elenco a discesa **Impostazioni qualità**, selezionare la risoluzione predefinita per i file acquisiti.
-
-  **NOTA:** le immagini con risoluzione superiore hanno più punti per pollice (dpi), pertanto sono più dettagliate. Le immagini con risoluzione inferiore hanno meno punti per pollice e sono meno dettagliate, ma le dimensioni file sono più piccole.
-
- e. Nel campo **Prefisso nome file**, immettere il prefisso del nome file (ad esempio, MyScan).
 10. Nella pagina **4. Fine**, leggere le informazioni e verificare che tutte le impostazioni siano corrette. In caso di errore, fare clic sul pulsante **Indietro** per correggere l'errore. Se le impostazioni sono corrette, fare clic sul pulsante **Salva ed esegui test** per eseguire il test della configurazione.
 11. Quando viene visualizzato il messaggio **Congratulazioni**, fare clic su **Fine** per completare la configurazione.
 12. La finestra di dialogo **Profili delle cartelle di rete** consente ora di visualizzare il profilo e-mail del mittente appena aggiunto. Scegliere **Chiudi** per uscire dalla procedura guidata.

Metodo due: configurazione della funzione Scansione a cartella di rete tramite il server Web incorporato HP

- [Passaggio 1: Accesso al server Web incorporato \(EWS\) HP](#)
- [Passaggio 2: Configurazione della funzione Scansione a cartella di rete](#)

Passaggio 1: Accesso al server Web incorporato (EWS) HP

1. Nella schermata iniziale del pannello di controllo della stampante, toccare il pulsante Rete  oppure il pulsante Wireless  per visualizzare l'indirizzo IP o il nome host.
2. Aprire un browser Web e nella barra degli indirizzi digitare l'indirizzo IP o il nome host esattamente come viene visualizzato sul pannello di controllo della stampante. Premere il tasto **Invio** sulla tastiera del computer. Viene aperto il server EWS.

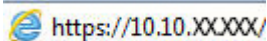
 <https://10.10.XXXXX/>

 **NOTA:** se nel browser Web viene visualizzato un messaggio che indica che l'accesso al sito Web potrebbe non essere sicuro, selezionare l'opzione per continuare con il sito Web. L'accesso al sito Web non danneggia il computer.

Passaggio 2: Configurazione della funzione Scansione a cartella di rete

1. In HP EWS, fare clic sulla scheda **Sistema**.
2. Nel riquadro di navigazione a sinistra, fare clic sul collegamento **Amministrazione**.
3. Nell'area Funzioni attivate, impostare l'opzione **Scansione a cartella di rete** su **On**.
4. Fare clic sulla scheda **Scansione**.
5. Nel riquadro di navigazione a sinistra, assicurarsi che il collegamento **Configurazione cartella di rete** sia evidenziato. Verrà visualizzata la pagina **Scansione in cartella di rete**.
6. Sulla pagina **Configurazione cartella di rete**, fare clic sul pulsante **Nuovo**.
7. Nell'area **Informazioni cartella di rete**, completare i seguenti campi:
 - a. Nel campo **Nome visualizzato**, immettere il nome da visualizzare per la cartella.
 - b. Nel campo **Percorso di rete**, immettere il percorso di rete per la cartella.
 - c. Nel campo **Nome utente**, immettere il nome utente necessario per l'accesso alla cartella sulla rete.
 - d. Nel campo **Password**, immettere la password necessaria per accedere alla cartella sulla rete.
8. Per richiedere un PIN da immettere sul pannello di controllo della stampante prima di inviare un file a una cartella di rete, completare i seguenti campi nell'area **Proteggi accesso alla cartella con un PIN**:
 - a. Nel campo **PIN (opzionale)**, immettere un PIN di quattro cifre.
 - b. Nel campo **Conferma PIN**, immettere nuovamente il PIN di quattro cifre.

 **NOTA:** HP consiglia di creare un PIN per proteggere la cartella di destinazione.

 **NOTA:** quando viene creato un PIN, è necessario immetterlo sul pannello di controllo della stampante, ogni volta che una scansione viene inviata alla cartella di rete.

9. Nell'area **Impostazioni scansione**, completare i seguenti campi:
 - a. Nell'elenco a discesa **Tipo di file di scansione**, selezionare il formato file predefinito per i file acquisiti.
 - b. Nell'elenco a discesa **Formato carta scansione**, selezionare il formato carta predefinito per i file acquisiti.
 - c. Nell'elenco a discesa **Risoluzione scansione**, selezionare la risoluzione della scansione predefinita per i file acquisiti.

 **NOTA:** le immagini con risoluzione superiore hanno più punti per pollice (dpi), pertanto sono più dettagliate. Le immagini con risoluzione inferiore hanno meno punti per pollice e sono meno dettagliate, ma le dimensioni file sono più piccole.

 - d. Nell'elenco a discesa **Colore output**, selezionare l'opzione che indica se i file acquisiti saranno in bianco e nero o a colori.
 - e. Nel campo **Prefisso nome file**, immettere il prefisso del nome di file (ad esempio, MyScan).
10. Verificare tutte le informazioni, quindi fare clic su una delle seguenti opzioni:

- **Salva ed esegui test:** Selezionare questa opzione per salvare le informazioni ed eseguire il test della connessione.
- **Salva solo:** Selezionare questa opzione per salvare le informazioni senza eseguire il test della connessione.
- **Annulla:** Selezionare questa opzione per chiudere la configurazione senza salvare.

Scansione su un'unità flash USB

1. Caricare il documento nell'alimentatore documenti o sul vetro dello scanner in base agli indicatori sulla stampante.
2. Inserire un'unità flash USB nella porta USB integrata.
3. Viene visualizzato il menu [Unità flash USB](#) con le seguenti opzioni:
 - [Stampa documenti](#)
 - [Visual. e stampa di foto](#)
 - [Scansione su unità USB](#)
4. Selezionare [Scansione su unità USB](#).
5. Quando si apre la schermata di riepilogo, è possibile modificare le seguenti impostazioni:
 - [Tipo di file scansione](#)
 - [Risoluz. scans.](#)
 - [Formato scans.](#)
 - [Origine scans.](#)
 - [Prefisso nome file](#)
 - [Colore output](#)
6. Toccare il pulsante [Scansione](#) per eseguire la scansione e salvare il file.

La stampante crea una cartella denominata **HPSCANS** sull'unità USB e salva il file in formato .PDF o .JPG utilizzando un nome file generato automaticamente.

Scansione a e-mail

Utilizzare il pannello di controllo della stampante per eseguire la scansione di un file direttamente a un indirizzo e-mail. Il file scansionato viene inviato all'indirizzo come allegato del messaggio e-mail.

 **NOTA:** per utilizzare questa funzione, è necessario collegare la stampante a una rete e configurare la funzione Scansione a e-mail utilizzando il pulsante Procedura guidata di scansione a e-mail (Windows) o tramite il server Web HP incorporato.

1. Caricare il documento sul vetro dello scanner in base agli indicatori sulla stampante.
2. Nella schermata iniziale del pannello di controllo della stampante, toccare l'icona **Scansione** .
3. Toccare **Scansione a e-mail**.
4. Selezionare l'indirizzo **Da** che si desidera utilizzare. Questo è noto anche come "profilo posta in uscita".

 **NOTA:** Se la stampante è configurata con un solo profilo di e-mail in uscita, questa opzione non sarà disponibile.

 **NOTA:** se è stato configurato un PIN, immetterlo e toccare il pulsante **OK**. Tuttavia, il PIN non è necessario per utilizzare questa funzione.

5. Toccare il pulsante **A** e scegliere l'indirizzo o il gruppo a cui si desidera inviare il file. Al termine, toccare il pulsante **Fine**.
 - Per inviare il messaggio a un indirizzo diverso, toccare nuovamente il pulsante **Nuovo** e immettere l'indirizzo e-mail.
6. Toccare il pulsante **Oggetto** se si desidera aggiungere una riga dell'oggetto.
7. Sullo schermo del pannello di controllo vengono visualizzate le impostazioni di scansione.
 - Per visualizzare le impostazioni di scansione, toccare **Impostazioni**.
 - Per modificare un'impostazione di scansione, toccare **Modifica** e modificare l'impostazione.
8. Premere il pulsante **Scansione** per avviare il processo di scansione.

Scansione su una cartella di rete

Utilizzare il pannello di controllo della stampante per eseguire la scansione di un documento e salvarlo in una cartella di rete.

 **NOTA:** per utilizzare questa funzione, è necessario collegare la stampante a una rete e configurare la funzione Scansione a cartella di rete utilizzando il pulsante Procedura guidata di scansione a cartella di rete (Windows) o il server Web HP incorporato.

1. Caricare il documento sul vetro dello scanner in base agli indicatori sulla stampante.
2. Nella schermata iniziale del pannello di controllo della stampante, toccare l'icona [Scansione](#) .
3. Toccare la voce [Scansione a cartella di rete](#).
4. Nell'elenco delle cartelle di rete, selezionare quella in cui si desidera salvare il documento.
5. Sullo schermo del pannello di controllo vengono visualizzate le impostazioni di scansione.
 - Per modificare qualsiasi impostazione, toccare il pulsante [Impostazioni](#) e procedere con le modifiche.
 - Se le impostazioni sono corrette, passare al punto successivo.
6. Premere il pulsante [Scansione](#) per avviare il processo di scansione.

Altre attività di scansione

Visitare il sito Web all'indirizzo www.hp.com/support/ljM282MFP.

Le istruzioni sono disponibili per eseguire attività di scansione specifiche, come le seguenti:

- Come effettuare la scansione di una foto o di un documento
- Come effettuare la scansione come testo modificabile (OCR)
- Come effettuare la scansione di più pagine in un singolo file

7 Fax

- [Configurazione per l'invio e la ricezione di fax](#)
- [Inviare un fax](#)

Per ulteriori informazioni:

Le seguenti informazioni sono corrette al momento della pubblicazione. Per informazioni aggiornate, vedere www.hp.com/support/ljM282MFP.

La guida completa di HP per la stampante include le seguenti informazioni:

- Installazione e configurazione
- Istruzioni e uso
- Risoluzione dei problemi
- Download di aggiornamenti software e firmware
- Registrazione al forum di supporto
- Ricerca di informazioni sulla garanzia e le normative

Configurazione per l'invio e la ricezione di fax

- [Prima di iniziare](#)
- [Punto 1: Identificazione del tipo di connessione telefonica](#)
- [Punto 2: Configurazione del fax](#)
- [Punto 3: Configurazione dell'ora, della data e dell'intestazione del fax](#)
- [Punto 4: Esecuzione di un test del fax](#)

Prima di iniziare

Assicurarsi che la stampante sia stata configurata completamente prima di collegare il servizio fax.

 **NOTA:** utilizzare il cavo telefonico e qualsiasi adattatore in dotazione con la stampante per collegarla alla presa telefonica.

 **NOTA:** nei paesi/regioni che utilizzano sistemi telefonici di tipo seriale, l'adattatore viene fornito in dotazione con la stampante. Utilizzare l'adattatore per connettere altri dispositivi di telecomunicazione alla stessa presa telefonica a cui è collegata la stampante.

Completare le istruzioni effettuando le quattro seguenti operazioni:

[.Punto 1: Identificazione del tipo di connessione telefonica a pagina 76.](#)

[.Punto 2: Configurazione del fax a pagina 77.](#)

[.Punto 3: Configurazione dell'ora, della data e dell'intestazione del fax a pagina 81.](#)

[.Punto 4: Esecuzione di un test del fax a pagina 83.](#)

Punto 1: Identificazione del tipo di connessione telefonica

Verificare il tipo di servizio e di dispositivo per scegliere il metodo di configurazione da utilizzare. Il metodo utilizzato dipende dai dispositivi e servizi già installati nel sistema telefonico.

 **NOTA:** La stampante è un dispositivo analogico. HP consiglia di utilizzarla su una linea telefonica analogica dedicata.

- **Linea telefonica dedicata:** La stampante è l'unico dispositivo o servizio collegato alla linea telefonica
- **Chiamate vocali:** Chiamate fax e vocali utilizzano la stessa linea telefonica
- **Segreteria telefonica:** Una segreteria telefonica risponde alle chiamate vocali sulla stessa linea telefonica utilizzata per le chiamate fax
- **Casella vocale:** Un servizio di abbonamento alla casella vocale utilizza la stessa linea telefonica del fax
- **Servizio di suoneria differenziata:** Un servizio della compagnia telefonica che consente di associare diversi numeri telefonici a una linea telefonica, in modo che ogni numero sia associato a un tipo di squillo diverso e che la stampante rilevi il tipo di squillo assegnato al numero e risponda alla chiamata
- **Modem di accesso remoto per computer:** Un computer utilizza la linea telefonica per connettersi a Internet tramite connessione remota

- **Linea DSL:** Un servizio con linea DSL (digital subscriber line) della compagnia telefonica che potrebbe chiamarsi ADSL in alcuni Paesi/regioni
- **Sistema telefonico PBX o ISDN:** Un sistema telefonico PBX (centralino) o un sistema ISDN
- **Sistema telefonico VoIP:** Voice over Internet protocol (VoIP) tramite un provider Internet

Punto 2: Configurazione del fax

Fare clic sul collegamento riportato di seguito che descrive dettagliatamente le condizioni in cui la stampante invia e riceve fax, quindi seguire le istruzioni di configurazione.

- [Linea telefonica dedicata a pagina 77](#)
- [Linea vocale/fax condivisa a pagina 78](#)
- [Linea vocale/fax condivisa con segreteria telefonica a pagina 79](#)

sono incluse solo le istruzioni per tre tipi di connessione. Per ulteriori informazioni sulla connessione della stampante con altri tipi di connessione, consultare il sito Web di assistenza www.hp.com/support/ljM282MFP.

 **NOTA:** La stampante è un dispositivo fax analogico. HP consiglia di utilizzarla su una linea telefonica analogica dedicata. Se si utilizza un ambiente digitale, ad esempio DSL, PBX, ISDN o VoIP, accertarsi di utilizzare i filtri appropriati e di configurare correttamente le impostazioni digitali. Per ulteriori informazioni, contattare il provider di servizi digitali.

 **NOTA:** non collegare più di tre dispositivi alla linea telefonica.

 **NOTA:** questa stampante non supporta la casella vocale.

Linea telefonica dedicata

Seguire la procedura riportata di seguito per configurare la stampante su una linea telefonica dedicata senza servizi aggiuntivi.

1. Collegare il cavo del telefono alla porta del fax della stampante e al jack del telefono sulla parete.

 **NOTA:** in alcuni paesi/regioni potrebbe essere necessario un adattatore per il cavo telefonico, fornito con la stampante.

 **NOTA:** su alcune stampanti, la porta fax potrebbe trovarsi sopra la porta telefonica. Fare riferimento alle icone sulla stampante.

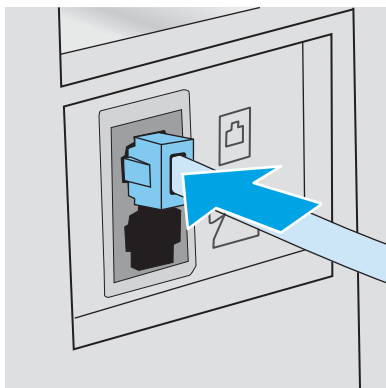

2. Configurare la stampante in modo che risponda automaticamente alle chiamate fax.

- a. Accendere la stampante.
 - b. Dal pannello di controllo, aprire il menu [Configurazione](#).
 - c. Aprire il menu [Configurazione fax](#).
 - d. Aprire il menu [Impostazione di base](#).
 - e. Selezionare l'impostazione [Modalità di risposta](#).
 - f. Selezionare l'opzione [Automatica](#).
3. Continuare con [Punto 3: Configurazione dell'ora, della data e dell'intestazione del fax a pagina 81](#).

Linea vocale/fax condivisa

Procedere come segue per impostare la stampante su una linea voce/fax condivisa.

1. Disconnettere tutti i dispositivi connessi alla presa telefonica.
2. Collegare il cavo del telefono alla porta del fax della stampante e al jack del telefono sulla parete.

 **NOTA:** in alcuni paesi/regioni potrebbe essere necessario un adattatore per il cavo telefonico, fornito con la stampante.

 **NOTA:** in alcune stampanti, la porta fax potrebbe trovarsi sopra la porta telefonica. Fare riferimento alle icone sulla stampante.

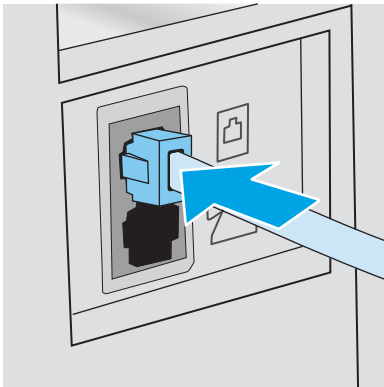

3. Rimuovere la spina dalla porta in uscita del telefono sulla parte posteriore della stampante, quindi collegare un telefono alla porta.
4. Configurare la stampante in modo che risponda automaticamente alle chiamate fax.
 - a. Accendere la stampante.
 - b. Dal pannello di controllo, aprire il menu [Configurazione](#).
 - c. Aprire il menu [Configurazione fax](#).
 - d. Aprire il menu [Impostazione di base](#).
 - e. Selezionare l'impostazione [Modalità di risposta](#), quindi toccare l'opzione [Automatica](#).
5. Consente di impostare la verifica del tono di selezione prima dell'invio di un fax.

 **NOTA:** ciò consente di evitare l'invio di un fax durante una chiamata vocale.

- a. Dal pannello di controllo, aprire il menu [Configurazione](#).
 - b. Aprire il menu [Configurazione fax](#).
 - c. Selezionare il menu [Configurazione avanzata](#).
 - d. Selezionare l'impostazione [Rileva tono selezione](#), quindi [On](#).
6. Continuare con [Punto 3: Configurazione dell'ora, della data e dell'intestazione del fax a pagina 81](#).

Linea vocale/fax condivisa con segreteria telefonica

Procedere come segue per configurare la stampante su una linea voce/fax a cui è associata una segreteria telefonica.

1. Disconnettere tutti i dispositivi connessi alla presa telefonica.
2. Collegare il cavo del telefono alla porta del fax della stampante e al jack del telefono sulla parete.

 **NOTA:** in alcuni paesi/regioni potrebbe essere necessario un adattatore per il cavo telefonico, fornito con la stampante.

 **NOTA:** in alcune stampanti, la porta fax potrebbe trovarsi sopra la porta telefonica. Fare riferimento alle icone sulla stampante.

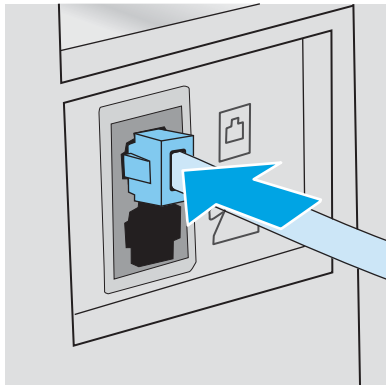

3. Rimuovere la spina dalla porta in uscita del telefono sulla parte posteriore della stampante.

4. Collegare il cavo della segreteria telefonica alla porta in uscita del telefono sulla parte posteriore della stampante.

 **NOTA:** collegare la segreteria telefonica direttamente alla stampante, altrimenti la segreteria potrebbe registrare toni fax da un altro fax e il prodotto potrebbe non ricevere fax.

 **NOTA:** se la segreteria telefonica non dispone di un telefono integrato, per una maggiore comodità collegare il telefono alla porta **OUT** sulla segreteria telefonica.

 **NOTA:** in alcune stampanti, la porta fax potrebbe trovarsi sopra la porta telefonica. Fare riferimento alle icone sulla stampante.

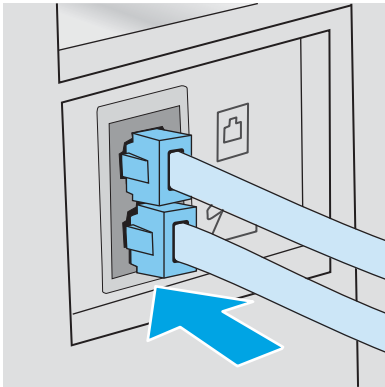

5. Configurare l'impostazione degli squilli alla risposta sulla stampante.
 - a. Accendere la stampante.
 - b. Dal pannello di controllo, aprire il menu [Configurazione](#).
 - c. Aprire il menu [Configurazione fax](#).
 - d. Aprire il menu [Impostazione di base](#).
 - e. Selezionare l'opzione [Squilli alla risposta](#).
 - f. Utilizzare il tastierino numerico sul pannello di controllo della stampante per impostare il numero di squilli, quindi fare clic sul pulsante **OK**.
6. Configurare la stampante in modo che risponda automaticamente alle chiamate fax.
 - a. Dal pannello di controllo, aprire il menu [Configurazione](#).
 - b. Aprire il menu [Configurazione fax](#).
 - c. Aprire il menu [Impostazione di base](#).
 - d. Selezionare l'impostazione [Modalità di risposta](#), quindi toccare l'opzione [Automatica](#).
7. Consente di impostare la verifica del tono di selezione prima dell'invio di un fax.

 **NOTA:** per evitare l'invio di un fax durante una chiamata vocale.

- a. Dal pannello di controllo, aprire il menu [Configurazione](#).
- b. Aprire il menu [Configurazione fax](#).

- c. Selezionare il menu [Configurazione avanzata](#).
 - d. Selezionare l'impostazione [Rileva tono selezione](#), quindi selezionare il pulsante **Attiva**.
8. Continuare con [Punto 3: Configurazione dell'ora, della data e dell'intestazione del fax a pagina 81](#).

Punto 3: Configurazione dell'ora, della data e dell'intestazione del fax

Configurare le impostazioni fax della stampante utilizzando uno dei seguenti metodi:

- [Impostazione guidata fax di HP a pagina 81](#) (metodo consigliato)
- [Pannello di controllo della stampante a pagina 81](#)
- [Server Web incorporato HP \(EWS\) e Casella degli strumenti HP \(Windows\) a pagina 82](#) (se il software è installato)



NOTA: negli Stati Uniti e in molti altri Paesi/regioni, le impostazioni relative a ora, data e intestazione fax sono obbligatorie.

Impostazione guidata fax di HP

Accedere alla Configurazione guidata del fax dopo la configurazione *iniziale* e l'installazione del software, attenendosi alla seguente procedura.



NOTA: alcuni sistemi operativi non supportano la configurazione guidata del fax.

1. Aprire HP Printer Assistant.
 - **Windows 10:** nel menu **Start**, fare clic su **Tutte le app, HP**, quindi selezionare il nome della stampante.
 - **Windows 8.1:** Fare clic sulla freccia giù nell'angolo in basso a sinistra della schermata **Start**, quindi selezionare il nome della stampante.
 - **Windows 8:** Fare clic con il pulsante destro del mouse su un'area vuota della schermata **Start**, fare clic su **Tutte le app** sulla barra delle applicazioni, quindi selezionare il nome della stampante.
 - **Windows 7, Windows Vista e Windows XP:** dal desktop del computer, fare clic su **Start**, selezionare **Tutti i programmi**, fare clic su **HP**, fare clic sulla cartella della stampante, quindi selezionare il nome della stampante.
2. In HP Printer Assistant, selezionare **Fax**, quindi selezionare **Configurazione guidata fax**.
3. Per configurare le impostazioni del fax, attenersi alle istruzioni visualizzate nella schermata Impostazione guidata fax di HP.
4. Continuare con [Punto 4: Esecuzione di un test del fax a pagina 83](#).

Pannello di controllo della stampante

Per impostare la data, l'ora e l'intestazione del fax dal pannello di controllo, completare la procedura riportata di seguito.

1. Dal pannello di controllo, aprire il menu [Configurazione](#).
2. Aprire il menu [Configurazione fax](#).
3. Aprire il menu [Impostazione di base](#).

4. Selezionare l'opzione [Time/Date](#).
5. Selezionare il formato [12 ore](#) o [24 ore](#).
6. Utilizzare il tastierino per inserire l'ora corrente, quindi selezionare [OK](#).
7. Selezionare il formato per la data.
8. Utilizzare il tastierino per inserire la data corrente, quindi selezionare [OK](#).
9. Selezionare il menu [Intestazione fax](#).
10. Utilizzare il tastierino numerico per inserire il numero fax, quindi toccare [OK](#).



NOTA: i numeri di fax possono essere composti da un massimo di 20 caratteri.

11. Utilizzare il tastierino numerico per inserire il nome della società o l'intestazione, quindi toccare [OK](#).



NOTA: le intestazioni del fax possono essere composte da un massimo di 25 caratteri.

12. Continuare con [Punto 4: Esecuzione di un test del fax a pagina 83](#).

Server Web incorporato HP (EWS) e Casella degli strumenti HP (Windows)

1. Avviare il server Web incorporato HP dal software o da un browser Web.

Metodo uno: apertura del server Web HP incorporato (EWS) dal software

- a. Aprire HP Printer Assistant.

- **Windows 10:** nel menu **Start**, fare clic su **Tutte le app, HP**, quindi selezionare il nome della stampante.
- **Windows 8.1:** Fare clic sulla freccia giù nell'angolo in basso a sinistra della schermata **Start**, quindi selezionare il nome della stampante.
- **Windows 8:** Fare clic con il pulsante destro del mouse su un'area vuota della schermata **Start**, fare clic su **Tutte le app** sulla barra delle applicazioni, quindi selezionare il nome della stampante.
- **Windows 7, Windows Vista e Windows XP:** dal desktop del computer, fare clic su **Start**, selezionare **Tutti i programmi**, fare clic su **HP**, fare clic sulla cartella della stampante, quindi selezionare il nome della stampante.

- b. In HP Printer Assistant, selezionare **Stampa**, quindi selezionare **Casella degli strumenti periferica HP**.

Metodo due: apertura del Server Web HP incorporato (EWS) da un browser Web

- a. Sul pannello di controllo della stampante, premere il pulsante Configura . Aprire il menu [Impostazione rete](#), selezionare [Mostra indirizzo IP](#), quindi [Sì](#). Tornare alla schermata iniziale per visualizzare l'indirizzo IP.

- b. Aprire un browser Web e nella barra degli indirizzi digitare l'indirizzo IP o il nome host esattamente come viene visualizzato sul pannello di controllo della stampante. Premere il tasto **Invio** sulla tastiera del computer. Viene aperto il server EWS.

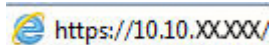

 **NOTA:** se nel browser Web viene visualizzato un messaggio che indica che l'accesso al sito Web potrebbe non essere sicuro, selezionare l'opzione per continuare con il sito Web. L'accesso al sito Web non danneggia il computer.

2. Fare clic sulla scheda **Fax**.
3. Per configurare le impostazioni del fax, attenersi alle istruzioni visualizzate sullo schermo.
4. Continuare con [Punto 4: Esecuzione di un test del fax a pagina 83](#).

Punto 4: Esecuzione di un test del fax

Eeguire il test del fax per accertarsi che sia stato configurato correttamente.

1. Dal pannello di controllo, aprire il menu [Configurazione](#).
2. Selezionare il menu [Autodiagnostica](#).
3. Selezionare l'opzione [Esegui test fax](#). Viene stampato un rapporto del test.
4. Controllare il rapporto.
 - Se il rapporto indica che la stampante **ha superato il test**, la stampante è pronta per inviare e ricevere fax.
 - Se il rapporto indica che la stampante **non ha superato il test**, controllare il rapporto per ulteriori informazioni sulla risoluzione del problema. L'elenco di controllo per la risoluzione dei problemi del fax contiene maggiori informazioni sulla risoluzione dei problemi del fax.

Inviare un fax

- [Invio di fax dallo scanner piano](#)
- [Invio di fax dall'alimentatore di documenti](#)
- [Uso di selezioni rapide e selezioni di gruppo](#)
- [Invio di fax dal software](#)
- [Invio di fax da un programma software di terze parti, ad esempio Microsoft Word](#)

Invio di fax dallo scanner piano

1. Posizionare il documento sul vetro dello scanner con il lato di stampa rivolto verso il basso.



2. Nella schermata iniziale del pannello di controllo della stampante, toccare l'icona **Fax** .
3. Utilizzare il tastierino numerico per digitare il numero di fax.
4. Toccare il pulsante **Avvia fax**.
5. Viene richiesto di confermare l'invio dal vetro dello scanner. Toccare il pulsante **Sì**.
6. Viene richiesto di caricare la prima pagina. Toccare il pulsante **OK**.
7. La stampante esegue la scansione della prima pagina, quindi richiede di caricare un'altra pagina. Se il documento è costituito da più pagine, toccare il pulsante **Sì**. Ripetere la procedura fino al termine della scansione di tutte le pagine.
8. Dopo aver eseguito la scansione dell'ultima pagina, toccare il pulsante **No** quando richiesto. La stampante invia il fax.

Invio di fax dall'alimentatore di documenti

1. Inserire gli originali nell'alimentatore documenti con il lato di stampa rivolto verso il basso.

ATTENZIONE: per evitare di danneggiare la stampante, non utilizzare documenti originali contenenti liquido o nastro correttivo, graffette o punti metallici. Non caricare nell'alimentatore documenti fotografie, originali di dimensioni ridotte o di materiale fragile.

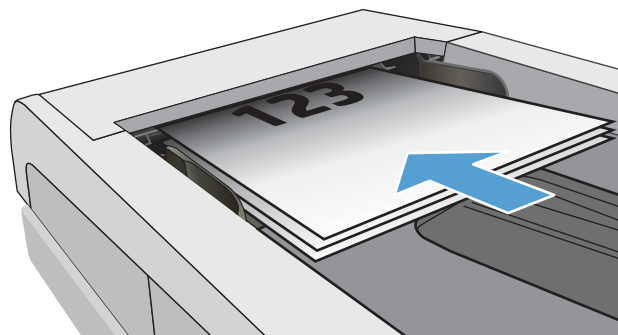

2. Regolare le guide carta fino a farle aderire alla risma.

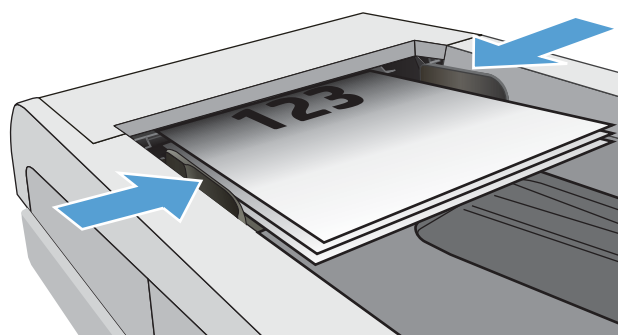



3. Nella schermata iniziale del pannello di controllo della stampante, toccare l'icona **Fax** .
4. Utilizzare il tastierino numerico per digitare il numero di fax.
5. Toccare il pulsante **Avvia fax**.

Uso di selezioni rapide e selezioni di gruppo

 **NOTA:** le voci della rubrica devono essere impostate utilizzando il **menu Fax** prima di utilizzare la rubrica per inviare fax.

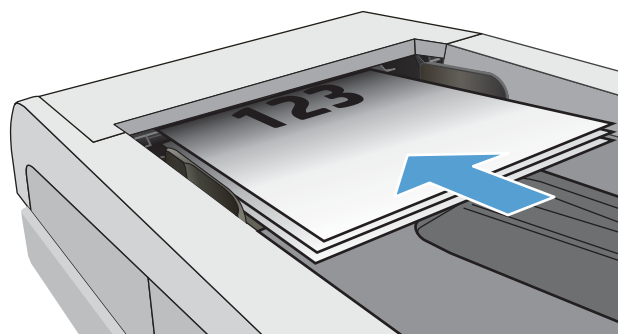
1. Caricare il documento sul vetro dello scanner o nell'alimentatore documenti.



2. Nella schermata iniziale del pannello di controllo della stampante, toccare l'icona **Fax** .
3. Sul tastierino numerico, toccare l'icona della rubrica fax.
4. Toccare il nome della singola voce o della voce di gruppo che si desidera utilizzare.
5. Toccare il pulsante **Avvia fax**.

Invio di fax dal software

La procedura per l'invio del fax varia a seconda delle specifiche. Di seguito sono riportati i passaggi tipici.

1. Aprire HP Printer Assistant.
 - **Windows 10:** nel menu **Start**, fare clic su **Tutte le app, HP**, quindi selezionare il nome della stampante.
 - **Windows 8.1:** Fare clic sulla freccia giù nell'angolo in basso a sinistra della schermata **Start**, quindi selezionare il nome della stampante.
 - **Windows 8:** Fare clic con il pulsante destro del mouse su un'area vuota della schermata **Start**, fare clic su **Tutte le app** sulla barra delle applicazioni, quindi selezionare il nome della stampante.
 - **Windows 7:** dal desktop del computer, fare clic su **Start**, selezionare **Tutti i programmi**, fare clic su **HP**, fare clic sulla cartella della stampante, quindi selezionare il nome della stampante.
2. In HP Printer Assistant, selezionare **Fax**, quindi selezionare **Invia fax**.
3. Immettere il numero di fax di uno o più destinatari.
4. Caricare il documento nell'alimentatore documenti.
5. Fare clic su **Invia ora**.

Invio di fax da un programma software di terze parti, ad esempio Microsoft Word

1. Aprire un documento in un programma software di terze parti.
2. Fare clic sul menu **File**, quindi su **Stampa**.
3. Selezionare il driver di stampa del fax dal relativo elenco a discesa. Viene visualizzato il software del fax.
4. Immettere il numero di fax di uno o più destinatari.
5. Includere le eventuali pagine caricate nella stampante. Questa operazione è opzionale.
6. Fare clic su **Invia ora**.

8 Gestione della stampante

- [Utilizzo delle applicazioni dei Servizi Web HP \(solo i modelli di schermo tattile\)](#)
- [Modifica del tipo di connessione della stampante \(Windows\)](#)
- [Configurazione avanzata con Server Web incorporato HP \(EWS\) e Casella degli strumenti periferica HP \(Windows\)](#)
- [Configurazione delle impostazioni di rete IP](#)
- [Funzioni di protezione della stampante](#)
- [Impostazioni di risparmio energetico](#)
- [HP Web Jetadmin](#)
- [Aggiornamento del firmware](#)

Per ulteriori informazioni:

Le seguenti informazioni sono corrette al momento della pubblicazione. Per informazioni aggiornate, vedere www.hp.com/support/ljM282MFP.

La guida completa di HP per la stampante include le seguenti informazioni:

- Installazione e configurazione
- Istruzioni e uso
- Risoluzione dei problemi
- Download di aggiornamenti software e firmware
- Registrazione al forum di supporto
- Ricerca di informazioni sulla garanzia e le normative

Utilizzo delle applicazioni dei Servizi Web HP (solo i modelli di schermo tattile)

Le applicazioni dei Servizi Web HP forniscono contenuto utile che può essere scaricato automaticamente da Internet nella stampante. È possibile scegliere tra un'ampia gamma di applicazioni quali notizie, calendari, moduli e memorizzazione dei documenti basata su cloud.

Per attivare tali applicazioni e pianificarne il download, visitare il sito Web HP Connected all'indirizzo www.hpconnected.com



NOTA: Per utilizzare questa funzione, la stampante deve essere connessa a una rete cablata o wireless e avere accesso a Internet. È necessario abilitare i Servizi Web HP sulla stampante.

Abilita Web Services

Questo processo abilita sia i servizi Web HP sia il pulsante **Applicazioni**

1. Nella schermata iniziale del pannello di controllo della stampante, scorrere finché non viene visualizzato il menu **Configura**. Toccare l'icona **Configura** per aprire il menu.
2. Toccare **Servizi Web HP**.
3. Toccare **Attiva servizi Web**.
4. Per stampare le Condizioni d'uso dei Servizi Web HP, toccare **Stampa**.
5. Toccare **OK** per completare il processo.

Un'applicazione scaricata dal sito Web HP Connected risulta disponibile nel menu **Applicazioni** sul pannello di controllo della stampante.

Modifica del tipo di connessione della stampante (Windows)

Se la stampante è già in uso e si desidera modificarne il tipo di connessione, utilizzare il collegamento **Configurazione dispositivo e software**. Ad esempio, collegare la nuova stampante al computer tramite una connessione USB o di rete oppure modificare la connessione da USB a wireless.

Per aprire **Configurazione dispositivo e software**, attenersi alla seguente procedura:

1. Aprire HP Printer Assistant.
 - **Windows 10:** nel menu **Start**, fare clic su **Tutte le app, HP**, quindi selezionare il nome della stampante.
 - **Windows 8.1:** Fare clic sulla freccia giù nell'angolo in basso a sinistra della schermata **Start**, quindi selezionare il nome della stampante.
 - **Windows 8:** Fare clic con il pulsante destro del mouse su un'area vuota della schermata **Start**, fare clic su **Tutte le app** sulla barra delle applicazioni, quindi selezionare il nome della stampante.
 - **Windows 7, Windows Vista e Windows XP:** dal desktop del computer, fare clic su **Start**, selezionare **Tutti i programmi**, fare clic su **HP**, fare clic sulla cartella della stampante, quindi selezionare il nome della stampante.
2. In HP Printer Assistant, selezionare **Strumenti** della barra di navigazione e selezionare **Configurazione dispositivo e software**.

Configurazione avanzata con Server Web incorporato HP (EWS) e Casella degli strumenti periferica HP (Windows)

Utilizzare il server Web HP incorporato per gestire le funzioni di stampa dal computer anziché gestirle dal pannello di controllo della stampante.

- Visualizzare informazioni sullo stato della stampante
- Determinazione della durata rimanente dei materiali di consumo e ordinazione di nuovi
- Visualizzazione e modifica delle configurazioni dei vassoi (tipi e formati di carta)
- Visualizzare e stampare le pagine interne.
- Visualizzare e modificare la configurazione della rete

Per il funzionamento del server Web HP incorporato, il prodotto deve essere connesso a una rete basata su IP. Il server Web HP incorporato non supporta connessioni basate su IPX. Non è necessario l'accesso a Internet per aprire e utilizzare il server Web HP incorporato.

Quando la stampante è collegata alla rete, il server Web HP incorporato è automaticamente disponibile.



 **NOTA:** La Casella degli strumenti HP è un software utilizzato per la connessione al server Web HP incorporato quando la stampante è collegata a un computer tramite USB. È disponibile solo se è stata eseguita un'installazione completa della stampante su un computer. In base alla modalità di connessione della stampante, potrebbero non essere disponibili alcune funzioni.

 **NOTA:** il Server Web incorporato HP non è accessibile oltre il firewall di rete.

Metodo uno: Apertura del server Web HP incorporato (EWS) dal software

1. Aprire HP Printer Assistant.
 - **Windows 10:** nel menu **Start**, fare clic su **Tutte le app**, **HP**, quindi selezionare il nome della stampante.
 - **Windows 8.1:** Fare clic sulla freccia giù nell'angolo in basso a sinistra della schermata **Start**, quindi selezionare il nome della stampante.
 - **Windows 8:** Fare clic con il pulsante destro del mouse su un'area vuota della schermata **Start**, fare clic su **Tutte le app** sulla barra delle applicazioni, quindi selezionare il nome della stampante.
 - **Windows 7:** dal desktop del computer, fare clic su **Start**, selezionare **Tutti i programmi**, fare clic su **HP**, fare clic sulla cartella della stampante, quindi selezionare il nome della stampante.
2. In HP Printer Assistant, selezionare **Stampa**, quindi selezionare **Casella degli strumenti periferica HP**.

Metodo due: Apertura del server Web HP incorporato (EWS) dal browser Web

1. Nella schermata iniziale del pannello di controllo della stampante, toccare il pulsante Informazioni di connessione  / , quindi toccare il pulsante **Rete connessa**  o **Rete Wi-Fi ATTIVA**  per visualizzare l'indirizzo IP o il nome host.

2. Aprire un browser Web e nella barra degli indirizzi digitare l'indirizzo IP o il nome host esattamente come viene visualizzato sul pannello di controllo della stampante. Premere il tasto **Invio** sulla tastiera del computer. Si apre EWS.

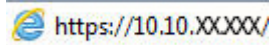

 **NOTA:** Se nel browser Web viene visualizzato un messaggio che indica che l'accesso al sito Web potrebbe non essere sicuro, selezionare l'opzione per continuare con il sito Web. L'accesso al sito Web non danneggia il computer.

Tabella 8-1 Schede EWS

Scheda o sezione	Descrizione
Scheda Home Fornisce informazioni sulla stampante, lo stato e la configurazione.	<ul style="list-style-type: none">• Stato periferica: consente di visualizzare lo stato della stampante e la durata residua approssimativa dei materiali di consumo HP.• Stato dei materiali di consumo: consente di visualizzare la durata approssimativa dei materiali di consumo HP. La durata residua effettiva del materiale di consumo può variare. Assicurarsi di disporre sempre di un ricambio da installare quando la qualità di stampa risulta inferiore. Non è necessario sostituire il materiale di consumo, a meno che la qualità di stampa non risulti definitivamente deteriorata.• Configurazione periferica: consente di visualizzare le informazioni contenute nella pagina di configurazione della stampante.• Riepilogo di rete: consente di visualizzare le informazioni contenute nella pagina di configurazione di rete della stampante.• Rapporti: consente di stampare la pagina di configurazione e quella di stato dei materiali di consumo generate dalla stampante.• Registro utilizzo colore: consente di visualizzare un riepilogo dei processi a colori generati dalla stampante (solo modelli a colori)• Registro eventi: Mostra un elenco di tutti gli eventi e gli errori della stampante.• Licenze open source: Consente di visualizzare il riepilogo delle licenze per i programmi software open source che possono essere utilizzati con la stampante.

Tabella 8-1 Schede EWS (continuazione)

Scheda o sezione	Descrizione
<p>Scheda Sistema</p> <p>Consente di configurare la stampante dal computer.</p>	<ul style="list-style-type: none"> • Informaz. dispositivo: fornisce informazioni di base sulla stampante e sull'azienda. • Impostazione carta: consente di modificare le impostazioni predefinite della stampante per la gestione della carta. • Qualità di stampa: consente di modificare le impostazioni predefinite relative alla qualità della carta per la stampante. • Impostazioni consumo energetico: consente di modificare i tempi predefiniti per passare alla modalità Pausa/Dis. aut o allo spegnimento automatico. • Densità stampa: consente di modificare la densità di stampa di contrasto, toni chiari, mezzitoni e ombre. • Tipi di carta: consente di configurare le modalità di stampa corrispondenti ai tipi di carta supportati dalla stampante. • Configurazione del sistema: consente di modificare le impostazioni di sistema predefinite per la stampante. • Impostazioni materiali di consumo: consente di modificare le impostazioni per la notifica Cartuccia in esaurimento e altre informazioni sui materiali di consumo. • Assistenza: consente di eseguire la procedura di pulizia della stampante. • Salvataggio e ripristino: consente di salvare le impostazioni correnti della stampante su un file del computer. Utilizzare questo file per caricare le stesse impostazioni su un'altra stampante o per ripristinarle sulla stampante originale in un secondo momento. • Amministrazione: consente di impostare o modificare la password della stampante. Inoltre, consente di abilitare o disabilitare le funzioni della stampante. <p>NOTA: la scheda Sistema è protetta da password. Se la stampante è collegata in rete, consultare l'amministratore prima di modificare le impostazioni di questa scheda.</p>
<p>Scheda Stampa</p> <p>Consente di modificare le impostazioni di stampa predefinite dal computer.</p>	<ul style="list-style-type: none"> • Stampa: consente di modificare le impostazioni di stampa predefinite della stampante, ad esempio il numero di copie e l'orientamento della carta. Le stesse opzioni sono selezionabili nel pannello di controllo. • PCL5: consente di visualizzare e modificare le impostazioni PCL5. • PostScript: consente di disattivare o attivare la funzione Stampa errori PS.
<p>Scheda Fax</p> <p>(solo nei modelli fax).</p>	<ul style="list-style-type: none"> • Opzioni di ricezione: consente di configurare la modalità di gestione dei fax in entrata. • Rubrica: consente di aggiungere o eliminare le voci nella rubrica del fax. • Elenco fax indesiderati: consente di impostare i numeri che non possono inviare fax alla stampante. • Registro attività fax: consente di esaminare le attività fax recenti della stampante.

Tabella 8-1 Schede EWS (continuazione)

Scheda o sezione	Descrizione
Scheda Scansione	Consente di configurare le funzioni Scansione a cartella di rete e Scansione a e-mail .
Solo modelli MFP	<ul style="list-style-type: none"> ● Configurazione cartella di rete: consente di configurare le cartelle di rete in cui la stampante può salvare un file acquisito. ● Configurazione Scansione a e-mail: consente di avviare il processo per configurare la funzione Scansione a e-mail. ● Profili di posta in uscita: consente di impostare l'indirizzo e-mail del campo "da" per tutti i messaggi e-mail inviati dalla stampante. Consente, inoltre, di configurare le informazioni del server SMTP. ● Rubrica e-mail: consente di aggiungere o eliminare le voci nella rubrica e-mail. ● Opzioni e-mail: consente di configurare come predefiniti la riga dell'oggetto e il corpo del testo nonché le impostazioni di scansione per i messaggi e-mail.
Scheda Copia	Configurare le impostazioni di copia predefinite.
Solo modelli MFP	
Scheda Rete	L'amministratore di rete può utilizzare questa scheda per controllare le impostazioni relative alla rete per la stampante quando è collegata a una rete basata su IP. Consente inoltre agli amministratori di rete di impostare la funzionalità diretta wireless. La scheda non viene visualizzata se la stampante è collegata direttamente a un computer.
Solo stampanti collegate in rete.	
Consente di modificare le impostazioni di rete dal computer.	
Scheda Servizi Web HP	Utilizzare questa scheda per configurare e utilizzare i vari strumenti Web con la stampante.

Configurazione delle impostazioni di rete IP

- [Introduzione](#)
- [Esclusione di responsabilità relativa alla condivisione della stampante](#)
- [Visualizzazione o modifica delle impostazioni di rete](#)
- [Ridenominazione della stampante sulla rete](#)
- [Configurazione manuale dei parametri TCP/IP di IPv4 dal pannello di controllo](#)

Introduzione





Utilizzare le seguenti sezioni per configurare le impostazioni di rete della stampante.

Esclusione di responsabilità relativa alla condivisione della stampante

HP non supporta il collegamento di rete peer-to-peer, dal momento che si tratta di una funzione dei sistemi operativi Microsoft e non dei driver di stampa HP. Visitare il sito Web Microsoft www.microsoft.com.

Visualizzazione o modifica delle impostazioni di rete

Utilizzare il server Web HP incorporato per visualizzare o modificare le impostazioni di configurazione IP.

1. Aprire il server Web incorporato HP.
 - a. Nella schermata iniziale del pannello di controllo della stampante, toccare il pulsante Informazioni di connessione  / , quindi toccare il pulsante **Rete connessa**  o **Rete Wi-Fi ATTIVA**  per visualizzare l'indirizzo IP o il nome host.
 - b. Aprire un browser Web e nella barra degli indirizzi digitare l'indirizzo IP o il nome host esattamente come viene visualizzato sul pannello di controllo della stampante. Premere il tasto **Invio** sulla tastiera del computer. Si apre EWS.

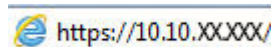





 **NOTA:** Se nel browser Web viene visualizzato un messaggio che indica che l'accesso al sito Web potrebbe non essere sicuro, selezionare l'opzione per continuare con il sito Web. L'accesso al sito Web non danneggia il computer.

2. Fare clic sulla scheda **Rete** per ottenere informazioni relative alla rete. Modificare le impostazioni in base alle proprie esigenze.

Ridenominazione della stampante sulla rete

Per ridenominare la stampante su una rete per poterla identificare più facilmente, utilizzare il server Web HP incorporato.

1. Aprire il server Web incorporato HP.
 - a. Nella schermata iniziale del pannello di controllo della stampante, toccare il pulsante Informazioni di connessione  / , quindi toccare il pulsante **Rete connessa**  o **Rete Wi-Fi ATTIVA**  per visualizzare l'indirizzo IP o il nome host.

- b. Aprire un browser Web e nella barra degli indirizzi digitare l'indirizzo IP o il nome host esattamente come viene visualizzato sul pannello di controllo della stampante. Premere il tasto **Invio** sulla tastiera del computer. Si apre EWS.

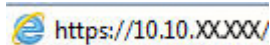

 **NOTA:** Se nel browser Web viene visualizzato un messaggio che indica che l'accesso al sito Web potrebbe non essere sicuro, selezionare l'opzione per continuare con il sito Web. L'accesso al sito Web non danneggia il computer.

2. Fare clic sulla scheda **Sistema**.
3. Sulla pagina **Informazioni periferica**, il nome predefinito della stampante si trova nel campo **Descrizione periferica**. È possibile modificare questo nome per identificare più facilmente la stampante.

 **NOTA:** il completamento degli altri campi di questa pagina è facoltativo.

4. Fare clic sul pulsante **Applica** per salvare le modifiche.

Configurazione manuale dei parametri TCP/IP di IPv4 dal pannello di controllo

Utilizzare i menu del pannello di controllo per impostare manualmente un indirizzo IPv4, la maschera sottorete e il gateway predefinito.

1. Nella schermata iniziale del pannello di controllo della stampante, toccare il pulsante **Configura** .
2. Scorrere e toccare il menu **Configurazione di rete**.
3. Toccare il menu **Metodo config. IPv4**, quindi toccare il pulsante **Manuale**.
4. Utilizzare il tastierino sul touch screen per inserire l'indirizzo IP, quindi toccare il pulsante **OK**. Toccare il pulsante **Sì** per confermare.
5. Utilizzare il tastierino sul touch screen per inserire la maschera di sottorete, quindi toccare il pulsante **OK**. Toccare il pulsante **Sì** per confermare.
6. Utilizzare il tastierino sul touch screen per inserire il gateway predefinito, quindi toccare il pulsante **OK**. Toccare il pulsante **Sì** per confermare.

Funzioni di protezione della stampante





Introduzione

La stampante include diverse funzionalità di sicurezza per limitare l'accesso alle impostazioni di configurazione, ai dati protetti, nonché di prevenire l'accesso a componenti hardware importanti.

- [Assegnare o modificare la password di sistema utilizzando il server Web incorporato](#)

Assegnare o modificare la password di sistema utilizzando il server Web incorporato

Assegnare una password di amministratore per l'accesso alla stampante e al server Web HP incorporato in modo da impedire agli utenti non autorizzati di modificare le impostazioni della stampante.

1. Aprire il server Web incorporato HP.
 - a. Nella schermata iniziale del pannello di controllo della stampante, toccare il pulsante Informazioni di connessione  / , quindi toccare il pulsante **Rete connessa**  o **Rete Wi-Fi ATTIVA**  per visualizzare l'indirizzo IP o il nome host.
 - b. Aprire un browser Web e nella barra degli indirizzi digitare l'indirizzo IP o il nome host esattamente come viene visualizzato sul pannello di controllo della stampante. Premere il tasto **Invio** sulla tastiera del computer. Si apre EWS.

 <https://10.10.XX.XXX/>

 **NOTA:** Se nel browser Web viene visualizzato un messaggio che indica che l'accesso al sito Web potrebbe non essere sicuro, selezionare l'opzione per continuare con il sito Web. L'accesso al sito Web non danneggia il computer.

2. Nella scheda **Sistema**, fare clic sul collegamento **Amministrazione** nel riquadro di navigazione a sinistra.
3. Nell'area denominata **Protezione prodotto**, immettere la password nel campo **Password**.
4. Immettere nuovamente la password nel campo **Conferma password**.
5. Fare clic sul pulsante **Applica**.

 **NOTA:** prendere nota della password e conservarla in un posto sicuro.

6. Fare clic sul pulsante **Applica**.

 **NOTA:** Prendere nota della password e conservarla in un posto sicuro.

Impostazioni di risparmio energetico

- [Introduzione](#)
- [Stampa con EconoMode](#)
- [Configurazione dell'impostazione Pausa/spegnimento automatico dopo inattività](#)
- [Impostare il ritardo per lo spegnimento automatico dopo inattività e configurare la stampante in modo che utilizzi massimo 1 Watt di potenza](#)
- [Configurazione dell'impostazione Ritardo spegnimento](#)

Introduzione

La stampante include diverse funzioni convenienti per risparmiare energia e materiali di consumo.

Stampa con EconoMode

Questa stampante è dotata dell'opzione EconoMode, per stampare le bozze dei documenti. L'utilizzo della modalità EconoMode può utilizzare meno toner, ma comporta una qualità di stampa inferiore.

HP sconsiglia l'utilizzo continuo della modalità EconoMode. Se si utilizza continuamente la modalità EconoMode, le parti meccaniche della cartuccia di stampa potrebbero usurarsi prima dell'esaurimento della cartuccia di toner. Se la qualità di stampa risulta ridotta e non più accettabile, si consiglia di sostituire la cartuccia di toner.

 **NOTA:** se questa opzione non è disponibile nel driver di stampa, è possibile impostarla utilizzando il server Web incorporato HP.

1. Nel programma software, selezionare l'opzione **Stampa**.
2. Selezionare la stampante, quindi fare clic sul pulsante **Proprietà** o **Preferenze**.
3. Fare clic sulla scheda **Carta/qualità**.
4. Selezionare la casella di controllo **EconoMode**.

Configurazione dell'impostazione Pausa/spegnimento automatico dopo inattività

Utilizzare i menu del pannello di controllo per impostare la durata del periodo di inattività prima che la stampante entri in modalità di sospensione

Completare la seguente procedura per modificare l'impostazione Pausa/Dis. aut. dopo:

1. Nella schermata iniziale del pannello di controllo della stampante, scorrere finché non viene visualizzato il menu [Configura](#). Toccare l'icona [Configura](#)  per aprire il menu.
2. Aprire i seguenti menu:
 - a. [Configurazione del sistema](#)
 - b. [Impostazioni consumo energetico](#)
 - c. [Pausa/Dis. aut. dopo](#)
3. Selezionare la durata dell'intervallo di Pausa/Spegnimento automatico dopo

Impostare il ritardo per lo spegnimento automatico dopo inattività e configurare la stampante in modo che utilizzi massimo 1 Watt di potenza

Utilizzare i menu del pannello di controllo per impostare la durata del periodo di inattività prima che la stampante si spenga.



NOTA: una volta spenta la stampante, il consumo di energia è pari o inferiore a 1 watt.

Completare la seguente procedura per modificare l'impostazione del ritardo per lo spegnimento automatico:

1. Nella schermata iniziale del pannello di controllo della stampante, scorrere finché non viene visualizzato il menu [Configura](#). Toccare l'icona [Configura](#)  per aprire il menu.
2. Aprire i seguenti menu:
 - a. [Configurazione del sistema](#)
 - b. [Impostazioni consumo energetico](#)
 - c. [Spegni dopo](#)
3. Selezionare l'intervallo del ritardo di spegnimento.



NOTA: l'impostazione predefinita è di 4 ore.

Configurazione dell'impostazione Ritardo spegnimento

Utilizzare i menu del pannello di controllo per impostare l'opzione di ritardo spegnimento della stampante dopo che viene premuto il pulsante di accensione.

Completare la seguente procedura per modificare l'impostazione del ritardo dello spegnimento:

1. Nella schermata iniziale del pannello di controllo della stampante, scorrere finché non viene visualizzato il menu [Configura](#). Toccare l'icona [Configura](#)  per aprire il menu.
2. Aprire i seguenti menu:
 - a. [Configurazione del sistema](#)
 - b. [Impostazioni consumo energetico](#)
 - c. [Ritardo spegnimento](#)
3. Selezionare una delle opzioni per il ritardo spegnimento:
 - **Nessun ritardo:** La stampante si spegne dopo un periodo di inattività determinato dall'impostazione Spegni dopo.
 - **Quando le porte sono attive:** Quando questa opzione è selezionata, la stampante non si spegne a meno che tutte le porte non siano inattive. Un collegamento di rete o una connessione fax attiva impedisce lo spegnimento del prodotto.

HP Web Jetadmin

HP Web Jetadmin è uno strumento pluripremiato leader del settore che consente di gestire in modo efficiente un'ampia gamma di prodotti HP di rete, tra cui stampanti, stampanti multifunzione e digital sender. Questa soluzione singola consente di installare, monitorare, gestire, risolvere i problemi e proteggere in remoto l'ambiente di imaging e di stampa, con conseguente aumento della produttività aziendale grazie al risparmio di tempo, al controllo dei costi e alla protezione dell'investimento.

Gli aggiornamenti di HP Web Jetadmin vengono eseguiti regolarmente per fornire assistenza su funzionalità del prodotto specifiche. Per ulteriori informazioni, visitare il sito Web www.hp.com/go/webjetadmin.

Aggiornamento del firmware

HP offre aggiornamenti periodici per la stampante, nuove applicazioni di servizi Web e nuove funzioni per le applicazioni di servizi Web già esistenti. Per aggiornare il firmware per una singola stampante, procedere come segue: Se si aggiorna il firmware, le app Web Services si aggiornano automaticamente.

I metodi supportati per aggiornare il firmware di questa stampante sono due. Per aggiornare il firmware della stampante, utilizzare solo uno dei seguenti metodi.

Metodo uno: Aggiornamento del firmware utilizzando il pannello di controllo

Effettuare i seguenti passi per caricare il firmware dal pannello di controllo (solo per le stampanti collegate in rete) e/o impostare la stampante in modo che carichi automaticamente i futuri aggiornamenti del firmware. Per le stampanti connesse tramite USB, passare al secondo metodo.

1. Accertarsi che la stampante sia connessa a una rete cablata (Ethernet) o wireless con una connessione Internet attiva.

 **NOTA:** per aggiornare il firmware tramite una connessione di rete, la stampante deve essere connessa a Internet.

2. Nella schermata iniziale del pannello di controllo della stampante, toccare il pulsante [Configura](#) .
3. Scorrere e aprire il menu [Servizi](#), quindi aprire il menu [Aggiornamento LaserJet](#).

 **NOTA:** se l'opzione [Aggiornamento LaserJet](#) non è nell'elenco, utilizzare il metodo due.

4. Toccare [Controlla aggiornamenti ora](#) per verificare la disponibilità di aggiornamenti.

 **NOTA:** la stampante verifica automaticamente la disponibilità di un aggiornamento e se viene rilevata una versione più recente, il processo di aggiornamento si avvia automaticamente.

5. Configurare la stampante in modo da consentire l'aggiornamento automatico del firmware quando sono disponibili gli aggiornamenti.

Nella schermata iniziale del pannello di controllo della stampante, toccare il pulsante [Configura](#) .

Scorrere e aprire il menu [Servizi](#), quindi aprire il menu [Aggiornamento Laser](#) e selezionare il menu [Gestisci aggiornamenti](#).

Impostare l'opzione [Consenti aggiornamenti](#) su [Sì](#), quindi impostare l'opzione [Verifica automatica](#) su [ON](#).

Metodo due: Aggiornamento del firmware utilizzando l'Utility di aggiornamento del firmware

Utilizzare i passaggi seguenti per scaricare manualmente e installare l'Utility di aggiornamento del firmware da HP.com.

 **NOTA:** questo metodo rappresenta l'unica opzione di aggiornamento del firmware disponibile per stampanti collegate al computer tramite cavo USB. Funziona anche per le stampanti connesse a una rete.

 **NOTA:** per utilizzare questo metodo, è necessario disporre di un driver di stampa installato.

1. Visitare il sito www.hp.com/go/support, fare clic sul collegamento **Driver e software**, digitare il nome della stampante nel campo di ricerca, premere il pulsante **INVIO**, quindi selezionare la stampante dall'elenco dei risultati della ricerca.
2. Selezionare il sistema operativo.
3. Sotto la sezione **Firmware**, individuare l'**Utility di aggiornamento del firmware**.
4. Fare clic su **Download**, fare clic su **Esegui**, quindi fare clic nuovamente su **Esegui**.
5. Quando l'utility si avvia, selezionare la stampante dall'elenco a discesa, quindi fare clic su **Invia Firmware**.



NOTA: per stampare una pagina di configurazione per verificare la versione firmware installata prima o dopo il processo di aggiornamento, fare clic su **Stampa config**.

6. Seguire le istruzioni riportate sullo schermo per completare l'installazione, quindi fare clic sul pulsante **Esci** per chiudere l'utility.

9 Risoluzione dei problemi

- [Assistenza clienti](#)
- [Guida del pannello di controllo](#)
- [Ripristino delle impostazioni predefinite](#)
- [Sul pannello di controllo della stampante, viene visualizzato un messaggio che indica "Cartuccia in esaurimento" o "Cartuccia quasi esaurita"](#)
- [La stampante non preleva la carta o si verificano inceppamenti](#)
- [Eliminazione degli inceppamenti della carta](#)
- [Migliorare la qualità di stampa](#)
- [Risoluzione dei problemi di qualità di stampa](#)
- [Miglioramento della qualità di copia e scansione](#)
- [Miglioramento della qualità di fax](#)
- [Risoluzione dei problemi di rete cablata](#)
- [Risoluzione dei problemi di rete wireless](#)
- [Risoluzione dei problemi fax](#)

Per ulteriori informazioni:

Le seguenti informazioni sono corrette al momento della pubblicazione. Per informazioni aggiornate, vedere www.hp.com/support/ljM282MFP.

La guida completa di HP per la stampante include le seguenti informazioni:

- Installazione e configurazione
- Istruzioni e uso
- Risoluzione dei problemi
- Download di aggiornamenti software e firmware
- Registrazione al forum di supporto
- Ricerca di informazioni sulla garanzia e le normative

Assistenza clienti

Tabella 9-1 Opzioni di assistenza clienti

Opzione di supporto	Posizione
Supporto telefonico per il proprio paese/regione Prendere nota del nome della stampante, del numero di serie, della data di acquisto e della descrizione del problema e tenere queste informazioni a portata di mano	I numeri di telefono relativi al Paese/regione di appartenenza sono reperibili nell'opuscolo incluso con la stampante o all'indirizzo support.hp.com .
È possibile ricevere assistenza tramite Internet 24 ore su 24, nonché scaricare utilità software e driver	www.hp.com/support/ljM282MFP
Ordinazione di contratti di manutenzione o di assistenza HP aggiuntivi	www.hp.com/go/carepack
Registrare la stampante	www.register.hp.com

Guida del pannello di controllo

La stampante dispone di un sistema di Guida incorporata in cui viene indicata la modalità di utilizzo di ciascuna schermata. Per aprire la Guida, toccare il pulsante Guida **?** nell'angolo in basso a sinistra dello schermo.



Da alcune schermate, la Guida viene aperta in un menu globale in cui è possibile ricercare argomenti specifici. È possibile sfogliare la struttura del menu toccando i pulsanti nel menu.

Alcune schermate della Guida includono animazioni che guidano l'utente nell'attuazione di procedure, ad esempio la rimozione di inceppamenti.

Dalle schermate contenenti impostazioni per processi singoli, la Guida viene aperta nella pagina dell'argomento che descrive le opzioni relative alla schermata attiva.

Se sulla stampante viene visualizzato un errore o un avviso, toccare il pulsante Guida **?** per aprire un messaggio che descrive il problema e fornisce istruzioni sulla sua risoluzione.

Ripristino delle impostazioni predefinite

Questa operazione comporta il ripristino dei valori predefiniti di tutte le impostazioni della stampante e della rete. Non viene effettuato il ripristino delle impostazioni per il numero di pagina o le dimensioni del vassoio. Per ripristinare le impostazioni predefinite della stampante, seguire questa procedura.

⚠ ATTENZIONE: questa procedura consente di ripristinare tutte le impostazioni predefinite di fabbrica e di eliminare le pagine salvate nella memoria.

1. Nella schermata iniziale del pannello di controllo della stampante, scorrere finché non viene visualizzato il menu **Configura**. Toccare l'icona **Configura**  per aprire il menu.
2. Scorrere e selezionare il menu **Assistenza**.
3. Scorrere e selezionare **Ripristina valori predefiniti**, quindi toccare **OK**.

La stampante viene avviata automaticamente.

Sul pannello di controllo della stampante, viene visualizzato un messaggio che indica "Cartuccia in esaurimento" o "Cartuccia quasi esaurita"

Cartuccia in esaurimento: la stampante indica quando il livello della cartuccia di toner è in esaurimento. La durata residua effettiva della cartuccia di toner può variare. Tenere una cartuccia di sostituzione disponibile da installare nel caso in cui la qualità di stampa non sia più soddisfacente. Non è necessario sostituire la cartuccia di toner a questo punto.

Continuare a stampare con la cartuccia attualmente installata fino a quando la ridistribuzione del toner fornisce una qualità di stampa soddisfacente. Per ridistribuire il toner, rimuovere la cartuccia di toner dalla stampante e agitarla delicatamente avanti e indietro da un'estremità all'altra. Reinscrivere la cartuccia di toner nella stampante e chiudere il coperchio.

Cartuccia quasi esaurita: la stampante indica quando il livello della cartuccia è quasi esaurito. La durata effettiva rimanente della cartuccia potrebbe variare. Per prolungare la durata del toner, agitare delicatamente la cartuccia avanti e indietro da un'estremità all'altra. Tenere una cartuccia di sostituzione disponibile da installare nel caso in cui la qualità di stampa non sia più soddisfacente. Non è necessario sostituire immediatamente la cartuccia, a meno che la qualità di stampa non risulti del tutto inaccettabile.

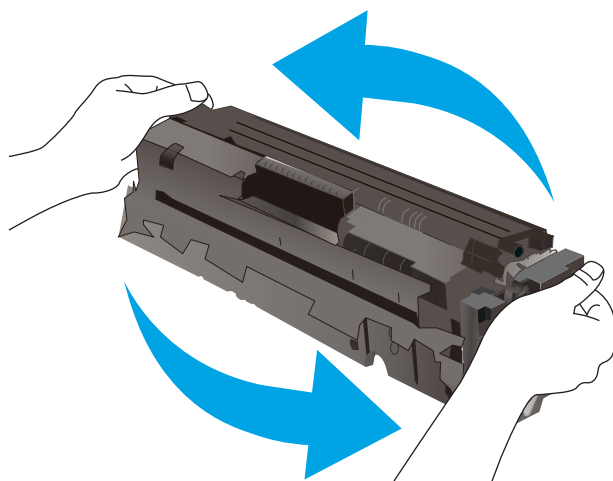

La Garanzia di protezione Premium HP scade quando, sulla pagina relativa allo stato dei materiali di consumo o sul server Web incorporato (EWS), viene visualizzato un messaggio che indica che la garanzia per il materiale di consumo in questione è terminata.

Modifica delle impostazioni "Quasi esaurita"

È possibile modificare il comportamento della stampante quando i materiali di consumo sono quasi esauriti. Quando si installa una nuova cartuccia di toner non è necessario riconfigurare queste impostazioni.

1. Nella schermata iniziale del pannello di controllo della stampante, scorrere finché non viene visualizzato il menu [Configura](#). Toccare l'icona [Configura](#) per aprire il menu.
2. Aprire i seguenti menu:
 - a. [Configurazione del sistema](#)
 - b. [Impostazioni materiali di consumo](#)

- c. [Cartuccia del nero](#) o [Cartucce a colori](#)
 - d. [Impostazione In esaurimento](#)
3. Selezionare una delle seguenti opzioni:
- Selezionare l'opzione [Continua](#) per impostare la stampante in modo da avvisare l'utente quando la cartuccia di toner è quasi esaurita, pur continuando il processo di stampa.
 - Selezionare l'opzione [Interrompi](#) per impostare la stampante in modo che la stampa venga interrotta fino alla sostituzione della cartuccia di toner.
 - Selezionare l'opzione [Richiedi](#) per impostare la stampante in modo che la stampa venga interrotta e venga richiesta la sostituzione della cartuccia di toner. È possibile confermare la richiesta e continuare la stampa. Un'opzione configurabile dal cliente su questa stampante è "Richiedi tra 100 pagine, 200 pagine, 300 pagine, 400 pagine o mai". Questa opzione è fornita per comodità dei clienti e non garantisce che la qualità di stampa di queste pagine sia accettabile.

Per stampanti con funzionalità fax

Quando la stampante è impostata sull'opzione [Interrompi](#) o [Richiedi](#), è possibile che i fax non vengano stampati quando la stampa viene ripristinata. Ciò può verificarsi se il prodotto ha ricevuto un numero di fax superiore a quello supportato dalla memoria durante lo stato di attesa della stampante.

Se si seleziona l'opzione [Continua](#) per la cartuccia di toner, la stampante può continuare a stampare i fax senza interruzione anche se viene superata la soglia Quasi esaurita, ma la qualità di stampa potrebbe peggiorare.

Ord. materiali

Tabella 9-2 Opzioni di ordine

Opzione di ordine	Informazioni per effettuare gli ordini
Ordinazione di carta e materiali di consumo	www.hp.com/go/suresupply
Ordinazione tramite centri di assistenza	In tal caso, rivolgersi a un centro di assistenza HP autorizzato.
Ordinazione tramite il server Web HP incorporato (EWS)	Per effettuare l'accesso, immettere l'indirizzo IP o il nome host della stampante nel campo dell'indirizzo/URL di un browser Web supportato sul computer. Il server Web HP incorporato (EWS) include un collegamento al sito Web HP SureSupply, in cui vengono riportate le opzioni per l'acquisto dei materiali di consumo originali HP.

La stampante non preleva la carta o si verificano inceppamenti

Introduzione

Le seguenti soluzioni consentono di risolvere diversi problemi, ad esempio se la stampante non preleva la carta dal vassoio o preleva più fogli di carta alla volta. Una delle seguenti condizioni può causare inceppamenti della carta.

- [Il prodotto non preleva la carta](#)
- [Il prodotto preleva più fogli di carta](#)
- [Nell'alimentatore documenti vengono inceppati, inclinati o prelevati più fogli di carta](#)

Il prodotto non preleva la carta

Se il prodotto non preleva la carta dal vassoio, provare una delle seguenti soluzioni.

1. Aprire il prodotto e rimuovere tutti i fogli di carta inceppati.
2. Caricare il vassoio con carta del formato corretto per il processo.
3. Accertarsi che il tipo e il formato della carta siano impostati correttamente sul pannello di controllo del prodotto.
4. Assicurarci che le guide della carta nel vassoio siano regolate correttamente per il formato della carta. Regolare le guide sulla tacca appropriata del vassoio.
5. Controllare sul pannello di controllo se il prodotto è in attesa della conferma di una richiesta di alimentazione manuale della carta. Caricare la carta e continuare.
6. I rulli sopra il vassoio potrebbero essere sporchi. Pulire i rulli con un panno privo di lanugine inumidito con acqua calda.

Il prodotto preleva più fogli di carta

Se il prodotto preleva più fogli di carta dal vassoio, provare le seguenti soluzioni.

1. Rimuovere la risma di carta dal vassoio, quindi piegarla, ruotarla di 180 gradi e capovolgerla. *Non aprire la carta a ventaglio.* Reinscrivere la risma di carta nel vassoio.
2. Utilizzare solo carta compatibile con le specifiche HP per questo prodotto.
3. Utilizzare carta non stropicciata, piegata o danneggiata. Se necessario, utilizzare carta di un'altra confezione.
4. Accertarsi che il vassoio non sia sovraccarico. Se questo si verifica, rimuovere l'intera risma di carta dal vassoio, raddrizzarla e reinserire alcuni fogli di carta nel vassoio.
5. Assicurarci che le guide della carta nel vassoio siano regolate correttamente per il formato della carta. Regolare le guide sulla tacca appropriata del vassoio.
6. Accertarsi che l'ambiente di stampa rispetti le specifiche consigliate.

Nell'alimentatore documenti vengono inceppati, inclinati o prelevati più fogli di carta



NOTA: Queste informazioni sono valide solo per le stampanti MFP.

- Sull'originale potrebbero essere presenti punti metallici o note adesive. In questo caso, rimuoverle.
- Controllare che tutti i rulli siano posizionati correttamente e che il coperchio di accesso ai rulli nell'alimentatore documenti sia chiuso.
- Accertarsi di avere chiuso il coperchio dell'alimentatore documenti superiore.
- Le pagine potrebbero non essere posizionate correttamente. Raddrizzarle e regolare le guide in modo da centrare la risma.
- Per un corretto funzionamento, le guide della carta devono toccare i due lati della risma di carta. Assicurarsi che la risma di carta sia allineata e che le guide siano posizionate ai bordi della risma.
- È possibile che il vassoio di alimentazione o lo scomparto di uscita dell'alimentatore documenti contenga più pagine di quelle consentite. Accertarsi che la risma di carta nel vassoio di alimentazione resti all'interno delle guide, quindi rimuovere le pagine dallo scomparto di uscita.
- Verificare che non siano presenti pezzi di carta, graffette, punti o altre elementi esterni nel percorso della carta.
- Pulire i rulli e il tampone di separazione dell'alimentatore documenti. Utilizzare aria compressa o un panno pulito e privo di lanugine inumidito con acqua calda. Se il problema persiste, sostituire i rulli.
- Nella schermata iniziale del pannello di controllo della stampante, scorrere e toccare il pulsante [Materiali di consumo](#). Controllare lo stato del kit alimentatore documenti e sostituirlo, se necessario.

Eliminazione degli inceppamenti della carta

Introduzione

Le seguenti informazioni includono le istruzioni per la rimozione della carta inceppata dal prodotto.

- [Posizioni di inceppamento della carta](#)
- [Si verificano inceppamenti della carta frequenti o ricorrenti?](#)
- [Rimozione degli inceppamenti della carta nell'alimentatore documenti](#)
- [Rimozione degli inceppamenti della carta nell'alloggiamento per singoli fogli \(vassoio 1\)](#)
- [Rimozione degli inceppamenti della carta nel vassoio 2](#)
- [Rimozione degli inceppamenti della carta dallo sportello posteriore e dall'area del fusore](#)
- [Rimozione degli inceppamenti della carta nell'unità fronte/retro \(solo modelli fronte/retro\)](#)
- [Rimozione degli inceppamenti della carta nello scomparto di uscita](#)

Posizioni di inceppamento della carta



Tabella 9-3 Legenda delle aree di inceppamento della carta



Numero	Descrizione
1	Alimentatore documenti
2	Cassetto di uscita
3	Alloggiamento per alimentazione prioritaria di singoli fogli (vassoio 1)
4	Vassoio 2

Tabella 9-3 Legenda delle aree di inceppamento della carta (continuazione)

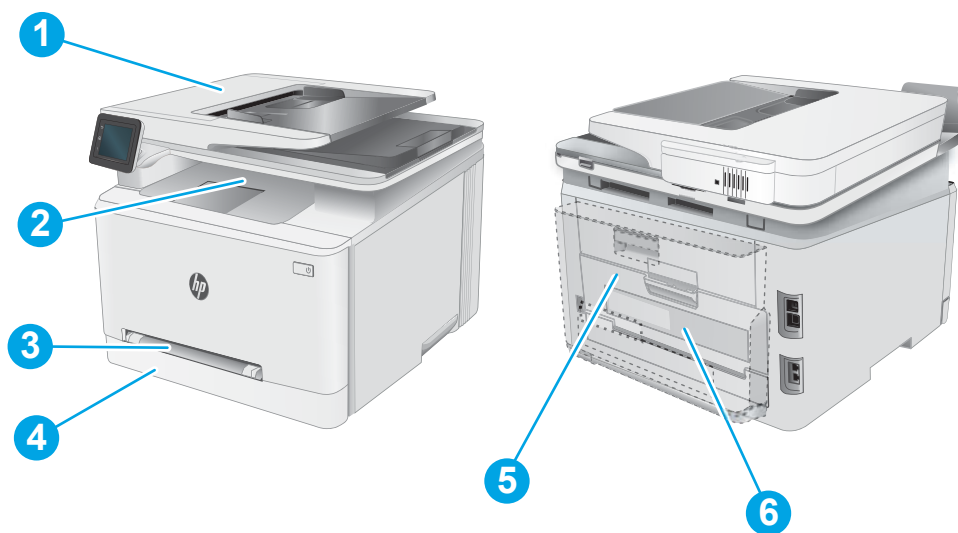
Numero	Descrizione
5	Sportello posteriore e area del fusore
6	Unità fronte/retro (solo modelli fronte/retro)

Si verificano inceppamenti della carta frequenti o ricorrenti?

Per risolvere i problemi di inceppamenti frequenti, attenersi alla procedura descritta di seguito. Se il problema non è stato risolto, continuare con le procedure successive, fino a quando il problema non viene completamente risolto.

1. Se la carta è inceppata all'interno del prodotto, rimuovere l'inceppamento e stampare una pagina di configurazione per verificare il prodotto.
2. Verificare che il vassoio sia configurato per il formato e il tipo di carta corretti sul pannello di controllo del prodotto. Regolare le impostazioni della carta, se necessario.
 - a. Nella schermata iniziale del pannello di controllo del prodotto, scorrere fino a visualizzare il menu [Configura](#). Toccare l'icona Configura  per aprire il menu.
 - b. Aprire i seguenti menu:
 - i. [Configurazione del sistema](#)
 - ii. [Impostazione carta](#)
 - c. Selezionare il vassoio dall'elenco.
 - d. Selezionare [Tipo di carta predefinito](#), quindi il tipo di carta presente nel vassoio.
 - e. Selezionare [Formato carta predefinito](#), quindi il formato di carta presente nel vassoio.
3. Spegnerne il prodotto, attendere 30 secondi, quindi riaccenderlo.
4. Stampare una pagina di pulizia per rimuovere il toner in eccesso dall'interno del prodotto.
 - a. Nella schermata iniziale del pannello di controllo del prodotto, scorrere fino a visualizzare il menu [Configura](#). Toccare l'icona Configura  per aprire il menu.
 - b. Toccare il menu [Assistenza](#).
 - c. Toccare il pulsante [Pagina di pulizia](#).
 - d. Caricare carta comune formato Letter o A4 quando richiesto.
Attendere il completamento del processo, quindi eliminare la pagina stampata.
5. Per effettuare una verifica del prodotto, stampare una pagina di configurazione.
 - a. Nella schermata iniziale del pannello di controllo del prodotto, scorrere fino a visualizzare il menu [Configura](#). Toccare l'icona Configura  per aprire il menu.
 - b. Aprire il menu [Rapporti](#).
 - c. Selezionare [Rapporto di configurazione](#).

Se nessuna di queste operazioni consente di risolvere il problema, potrebbe essere necessario richiedere assistenza per il prodotto. Contattare l'assistenza clienti HP.

Rimozione degli inceppamenti della carta nell'alimentatore documenti

Utilizzare la seguente procedura per controllare la presenza di carta in tutte le posizioni di inceppamento possibili per l'alimentatore documenti. Quando si verifica un inceppamento, sul pannello di controllo potrebbe essere visualizzato il seguente messaggio e un'animazione che aiuta nella rimozione dell'inceppamento.

1. Aprire il coperchio dell'alimentatore documenti.

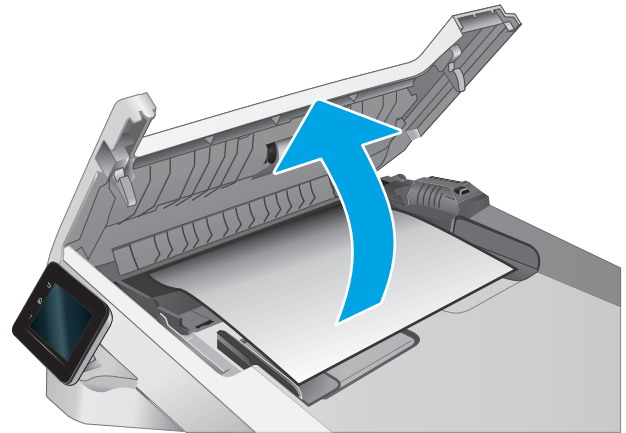

2. Rimuovere la carta inceppata.

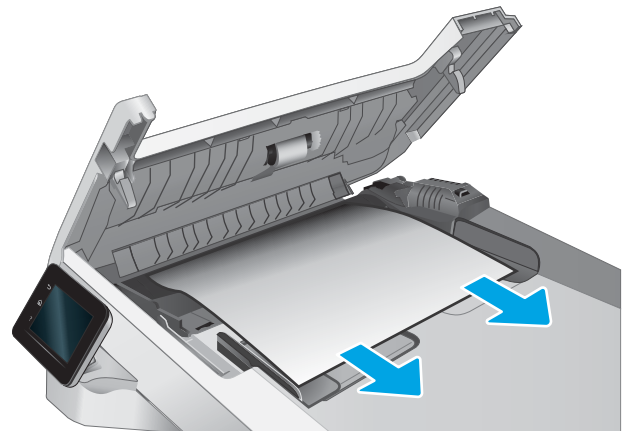

3. Chiudere il coperchio dell'alimentatore documenti.

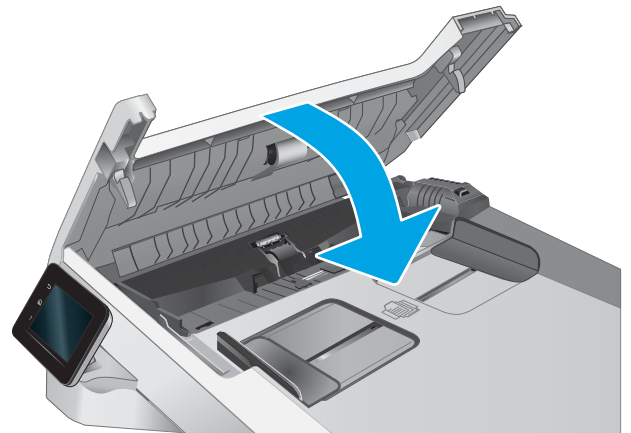

4. Sollevare il vassoio di alimentazione dell'alimentatore documenti per favorire l'accesso allo scomparto di uscita dell'alimentatore, quindi rimuovere l'eventuale carta inceppata dall'area di uscita.



5. Aprire il coperchio dello scanner. Se la carta è inceppata dietro la parte in plastica bianca, estrarla delicatamente.

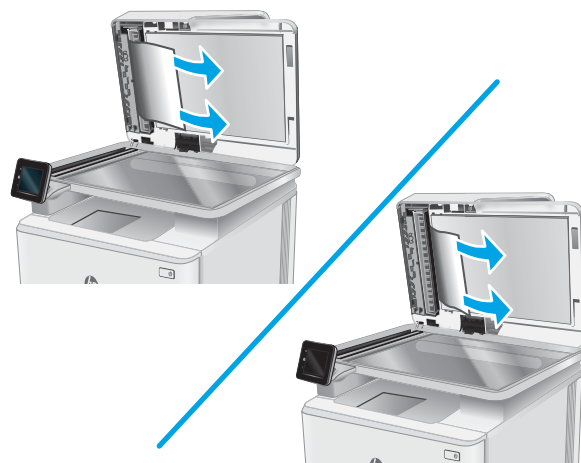

6. Abbassare il coperchio dello scanner.



 **NOTA:** Per evitare inceppamenti, assicurarsi che le guide nel vassoio di alimentazione dell'alimentatore documenti siano regolate in modo da aderire perfettamente al documento. Rimuovere tutti i punti metallici e le graffette dai documenti originali.

 **NOTA:** I documenti originali stampati su carta pesante o lucida possono incepparsi con maggior frequenza di quelli stampati su carta normale.

Rimozione degli inceppamenti della carta nell'alloggiamento per singoli fogli (vassoio 1)

Utilizzare la seguente procedura per rimuovere gli inceppamenti nel Vassoio 1. Quando si verifica un inceppamento, sul pannello di controllo potrebbe essere visualizzato il seguente messaggio e un'animazione che aiuta nella rimozione dell'inceppamento.

1. Estrarre completamente il vassoio 2 dalla stampante.



2. Abbassare l'alloggiamento per alimentazione prioritaria di singoli fogli, quindi estrarre il vassoio dell'alloggiamento.

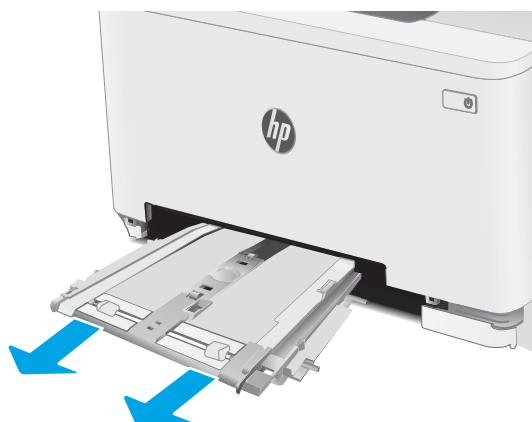

3. Estrarre delicatamente gli eventuali fogli inceppati dall'alloggiamento per alimentazione prioritaria di singoli fogli.

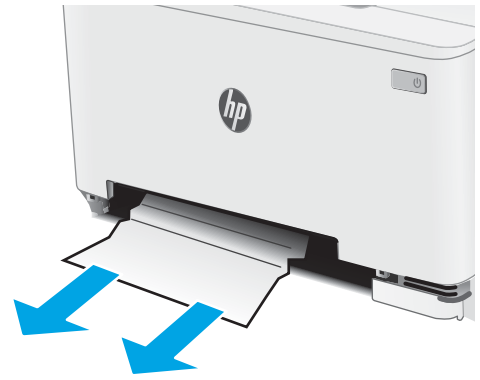

4. Inserire il vassoio dell'alloggiamento per alimentazione prioritaria di singoli fogli nella stampante.

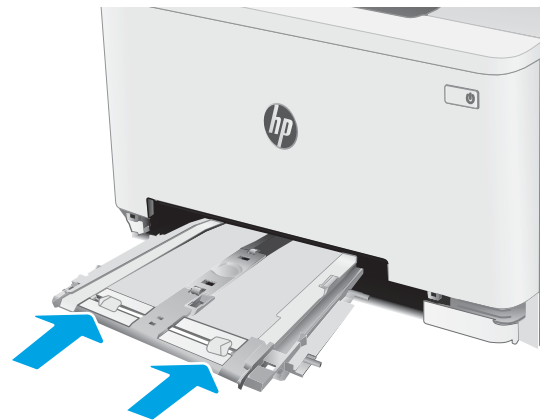

5. Reinserire e chiudere il vassoio 2.



Rimozione degli inceppamenti della carta nel vassoio 2

Utilizzare la seguente procedura per controllare la presenza di carta in tutte le posizioni possibili di inceppamenti per il vassoio 2. Quando si verifica un inceppamento, sul pannello di controllo potrebbe essere visualizzato il seguente messaggio e un'animazione che aiuta nella rimozione dell'inceppamento.

1. Estrarre completamente il vassoio dalla stampante.



2. Rimuovere tutti gli inceppamenti o i fogli di carta danneggiati.

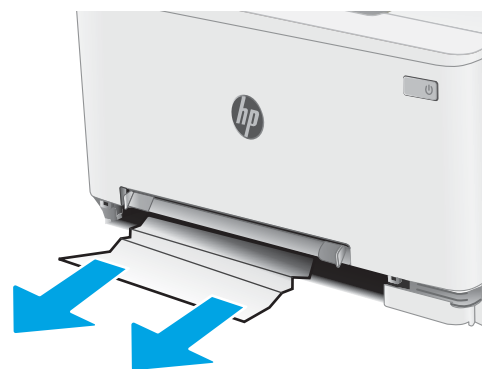

3. Se non è visibile carta inceppata o se la carta inceppata si trova in nell'area di alimentazione del vassoio 2 ed è difficile rimuoverla, premere verso il basso l'alloggiamento per alimentazione prioritaria di singoli fogli e rimuovere il vassoio dell'alloggiamento.

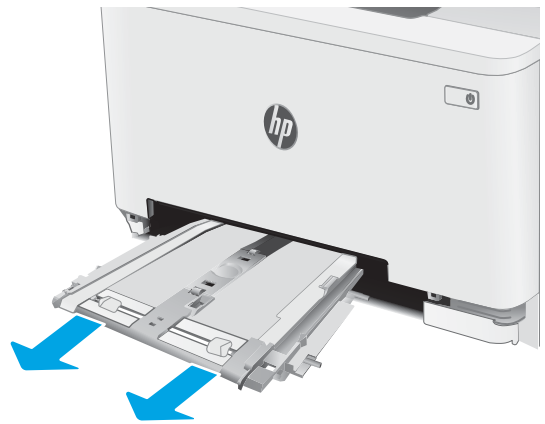

4. Rimuovere tutti gli inceppamenti o i fogli di carta danneggiati.

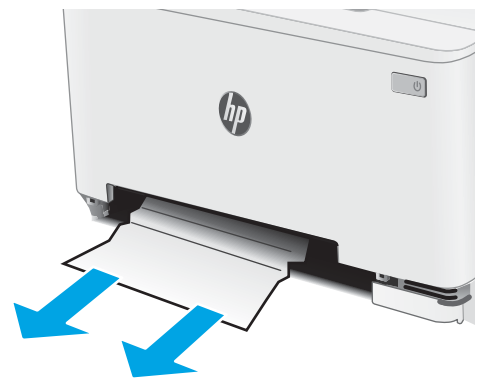

5. Inserire il vassoio dell'alloggiamento per alimentazione prioritaria di singoli fogli nella stampante.

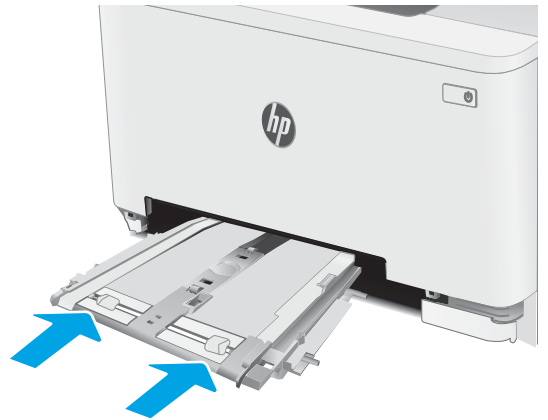

6. Reinserire e chiudere il vassoio 2.



Rimozione degli inceppamenti della carta dallo sportello posteriore e dall'area del fusore

Utilizzare la seguente procedura per rimuovere gli inceppamenti nello sportello posteriore e nell'area del fusore. Quando si verifica un inceppamento, sul pannello di controllo potrebbe essere visualizzato il seguente messaggio e un'animazione che aiuta nella rimozione dell'inceppamento.

⚠ ATTENZIONE: il fusore può raggiungere temperature estremamente elevate durante l'uso della stampante. Lasciarlo raffreddare prima di toccarlo.

1. Aprire lo sportello posteriore.

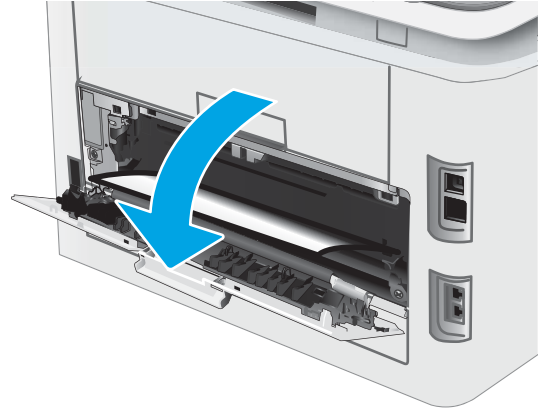

2. Estrarre delicatamente la carta inceppata dai rulli nell'area dello sportello posteriore.

ATTENZIONE: il fusore può raggiungere temperature estremamente elevate durante l'uso della stampante. Lasciarlo raffreddare prima di toccarlo.

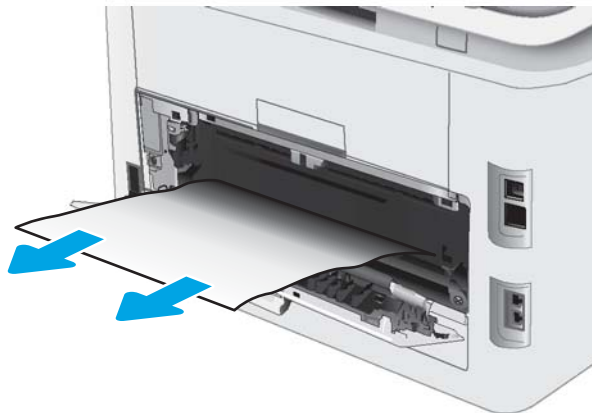

3. Chiudere lo sportello posteriore.

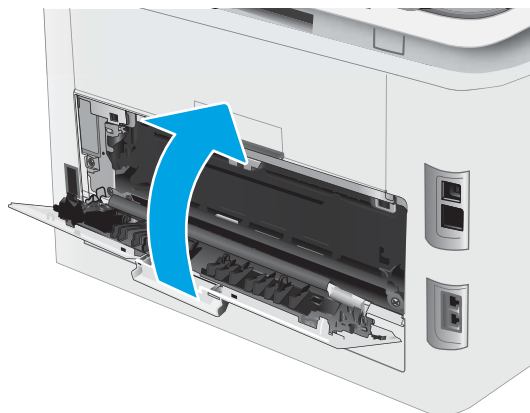

Rimozione degli inceppamenti della carta nell'unità fronte/retro (solo modelli fronte/retro)

Utilizzare la seguente procedura per rimuovere gli inceppamenti nell'unità fronte/retro. Quando si verifica un inceppamento, sul pannello di controllo potrebbe essere visualizzato il seguente messaggio e un'animazione che aiuta nella rimozione dell'inceppamento.

⚠ ATTENZIONE: il fusore può raggiungere temperature estremamente elevate durante l'uso della stampante. Lasciarlo raffreddare prima di toccarlo.

1. Sul retro della stampante, aprire il duplexer.

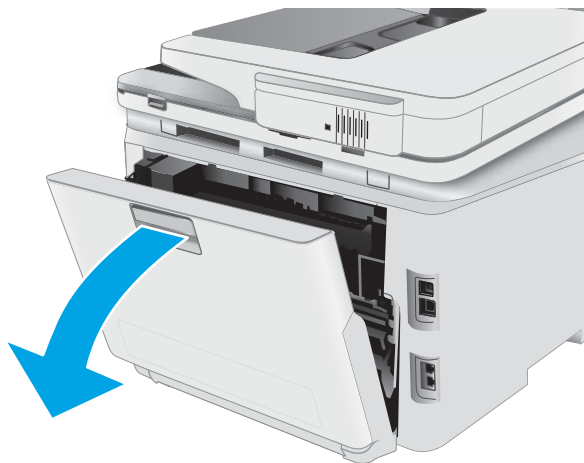

2. Rimuovere tutti gli inceppamenti o i fogli di carta danneggiati.

ATTENZIONE: il fusore può raggiungere temperature estremamente elevate durante l'uso della stampante. Lasciarlo raffreddare prima di toccarlo.



3. Chiudere l'unità fronte/retro.



Rimozione degli inceppamenti della carta nello scomparto di uscita

Utilizzare la seguente procedura per controllare la presenza di carta in tutte le posizioni possibili di inceppamenti nello scomparto di uscita. Quando si verifica un inceppamento, sul pannello di controllo potrebbe essere visualizzato il seguente messaggio e un'animazione che aiuta nella rimozione dell'inceppamento.

⚠ ATTENZIONE: il fusore può raggiungere temperature estremamente elevate durante l'uso della stampante. Lasciarlo raffreddare prima di toccarlo.

1. Aprire lo sportello posteriore.

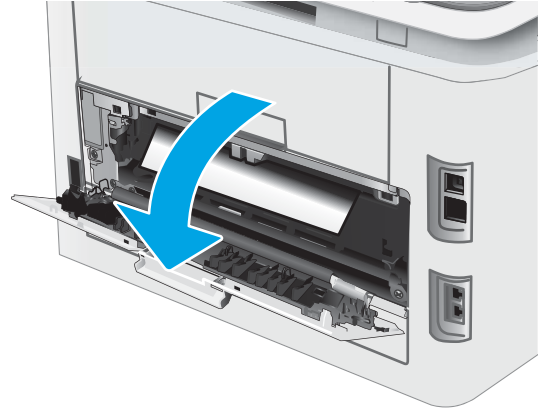

2. Se la carta è visibile nello scomparto di uscita, afferrare il bordo di entrata e rimuoverla. Utilizzare entrambe le mani per rimuovere la carta inceppata senza strapparla.



3. Rimuovere delicatamente la carta inceppata dai rulli nell'area dello sportello posteriore.

ATTENZIONE: il fusore può raggiungere temperature estremamente elevate durante l'uso della stampante. Lasciarlo raffreddare prima di toccarlo.

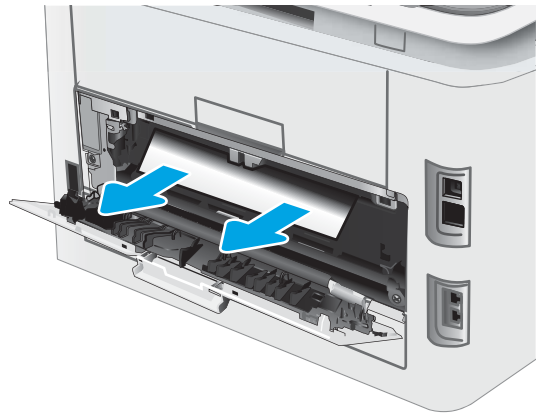

4. Chiudere lo sportello posteriore.

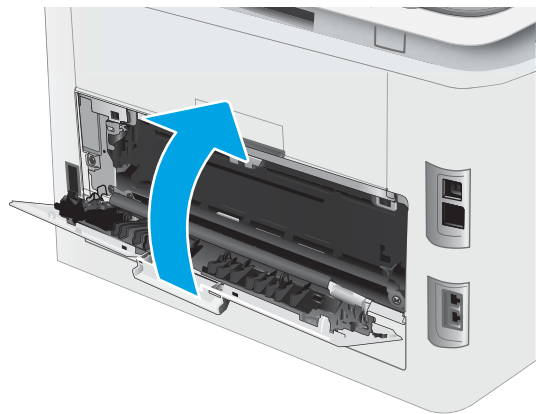

Migliorare la qualità di stampa

- [Introduzione](#)
- [Aggiornare il firmware della stampante](#)
- [Stampa da un programma software differente](#)
- [Controllo dell'impostazione relativa al tipo di carta per il processo di stampa](#)
- [Controllo dello stato della cartuccia di toner](#)
- [Stampa di una pagina di pulizia](#)
- [Controllare lo stato del toner e delle cartucce di toner](#)
- [Controllo della carta e dell'ambiente di stampa](#)
- [Tentativo con un altro driver di stampa](#)
- [Verifica delle impostazioni EconoMode](#)
- [Regolazione della densità di stampa](#)
- [Calibrazione della stampante per allineare i colori](#)
- [Regolazione delle impostazioni dei colori \(Windows\)](#)
- [Stampa della pagina relativa alla qualità di stampa](#)

Introduzione

Le seguenti informazioni illustrano la procedura di risoluzione dei problemi di qualità di stampa, tra cui:

- Sbavature
- Stampa non nitida
- Stampa scura
- Stampa chiara
- Striature
- Toner mancante
- Punti sparsi di toner
- Residui di toner
- Immagini inclinate

Per risolvere questi o altri problemi di qualità di stampa, provare le seguenti soluzioni nell'ordine presentato.

Per informazioni sulla risoluzione di difetti specifici dell'immagine consultare la sezione relativa alla risoluzione dei problemi di stampa della presente guida per l'utente.

Aggiornare il firmware della stampante

Tentare di aggiornare il firmware della stampante. Per ulteriori informazioni, vedere la sezione relativa all'aggiornamento del firmware della guida per l'utente.

Stampa da un programma software differente

Tentare di stampare da un programma differente. Se la pagina viene stampata correttamente, il problema è relativo al programma software dal quale viene eseguita la stampa.

Controllo dell'impostazione relativa al tipo di carta per il processo di stampa

Controllare l'impostazione del tipo di carta quando si stampa da un programma software e le pagine stampate presentano sbavature, stampa sfocata o scura, carta curvata, punti sparsi di toner o piccole aree in cui il toner manca.

Controllo dell'impostazione del tipo di carta sulla stampante

1. Aprire il vassoio.
2. Verificare che il vassoio contenga il tipo di carta corretto.
3. Chiudere il vassoio.
4. Attenersi alle istruzioni visualizzate sul pannello di controllo per confermare o modificare le impostazioni del tipo di carta per il vassoio.

Modifica dell'impostazione del tipo di carta (Windows)

1. Nel programma software, selezionare l'opzione **Stampa**.
2. Selezionare la stampante, quindi fare clic sul pulsante **Proprietà** o **Preferenze**.
3. Fare clic sulla scheda **Carta/qualità**.
4. Nell'elenco a discesa **Tipo di carta**, fare clic sull'opzione **Altro...**
5. Espandere l'elenco di opzioni per **Tipo:**.
6. Espandere la categoria dei tipi di carta più simili a quelli di cui si dispone.
7. Selezionare l'opzione per il tipo di carta che si sta utilizzando, quindi fare clic sul pulsante **OK**.
8. Fare clic sul pulsante **OK** per chiudere la finestra di dialogo **Proprietà documento**. Nella finestra di dialogo **Stampa**, fare clic sul pulsante **OK** per stampare il processo.

Controllo dell'impostazione del tipo di carta (macOS)

1. Fare clic sul menu **File**, quindi sull'opzione **Stampa**.
2. Nel menu **Stampante**, selezionare la stampante.
3. Per impostazione predefinita, nel driver di stampa viene visualizzato il menu **Copie e pagine**. Aprire l'elenco a discesa dei menu, quindi fare clic sul menu **Finitura**.

4. Dall'elenco a discesa **Tipo di supporto**, selezionare il tipo.
5. Fare clic sul pulsante **Stampa**.

Controllo dello stato della cartuccia di toner

Seguire la procedura per verificare la durata stimata rimanente delle cartucce di toner e, se applicabile, lo stato degli altri componenti di manutenzione sostituibili.

Passo 1: Stampa della pagina di stato dei materiali di consumo

1. Nella schermata iniziale del pannello di controllo della stampante, aprire il menu [Configurazione](#).
2. Selezionare [Rapporti](#).
3. Selezionare [Stato materiali di consumo](#).

Passaggio due: Controllo dello stato dei materiali di consumo

1. Verificare il rapporto sullo stato dei materiali di consumo per controllare la percentuale di durata rimanente delle cartucce di toner e, se applicabile, lo stato degli altri componenti di manutenzione sostituibili.

Se si utilizza una cartuccia di toner quasi esaurita, possono verificarsi problemi di qualità di stampa. La pagina di stato dei materiali di consumo indica quando un materiale di consumo è quasi esaurito.

La Garanzia di protezione Premium HP scade quando, sulla pagina relativa allo stato dei materiali di consumo o sul server Web incorporato (EWS), viene visualizzato un messaggio che indica che la garanzia per il materiale di consumo in questione è terminata.

Non è necessario sostituire immediatamente la cartuccia di toner, a meno che la qualità di stampa non risulti definitivamente deteriorata. Tenere una cartuccia di sostituzione disponibile da installare nel caso in cui la qualità di stampa non sia più soddisfacente.

Se si ritiene necessario sostituire una cartuccia di toner o un altro componente di manutenzione sostituibile, la pagina di stato dei materiali di consumo indica i numeri di catalogo HP originali.

2. Verificare se si sta utilizzando una cartuccia HP originale.

Una cartuccia di toner HP originale riporta su di essa la parola "HP" o il logo HP. Per ulteriori informazioni sull'identificazione delle cartucce HP, andare all'indirizzo www.hp.com/go/learnaboutsupplies.

Stampa di una pagina di pulizia

Durante il processo di stampa, è possibile che si accumulino carta, toner e residui di polvere all'interno della stampante, provocando problemi di qualità di stampa come residui di toner, macchie, striature, linee o segni ripetuti.

Attenersi alla seguente procedura per stampare una pagina di pulizia.

1. Nella schermata iniziale del pannello di controllo della stampante, aprire il menu [Configurazione](#).
2. Selezionare i seguenti menu:

- a. [Manutenzione](#)
 - b. [Pagina di pulizia](#)
3. Caricare carta comune o carta nel formato A4 quando richiesto, quindi selezionare [OK](#).

Sul pannello di controllo della stampante viene visualizzato il messaggio **Pulizia**. Attendere il completamento del processo, quindi eliminare la pagina stampata.

Controllare lo stato del toner e delle cartucce di toner

Seguire le istruzioni indicate per ispezionare ciascuna cartuccia del toner.

1. Rimuovere le cartucce di toner dalla stampante e controllare che il nastro sigillante sia stato rimosso.
2. Verificare la presenza di eventuali danni nel chip della memoria.
3. Esaminare la superficie del tamburo fotosensibile verde.

 **ATTENZIONE:** non toccare il tamburo fotosensibile. Eventuali impronte lasciate sul tamburo fotosensibile possono causare problemi di qualità di stampa.

4. Se sono presenti graffi, impronte o altri danni sul tamburo fotosensibile, sostituire la cartuccia di toner.
5. Reinstallare la cartuccia del toner e stampare alcune pagine per determinare se il problema è stato risolto.

Controllo della carta e dell'ambiente di stampa

Passaggio 1: Uso di carta conforme alle specifiche consigliate da HP

Alcuni problemi di qualità di stampa sono causati dall'utilizzo di carta non conforme alle specifiche HP.

- Utilizzare sempre una carta il cui tipo e grammatura siano supportati da questa stampante.
- Utilizzare carta di buona qualità che non presenti tagli, incisioni, lacerazioni, macchie, particelle estranee, polvere, stropicciature, fori, bordi ondulati o piegati.
- Non utilizzare carta su cui sono state eseguite stampe precedenti.
- Utilizzare carta che non contenga parti metalliche, ad esempio lustrini.
- Utilizzare carta specifica per stampanti laser. Non utilizzare carta esclusivamente indicata per le stampanti a getto d'inchiostro.
- Non utilizzare carta troppo ruvida. L'uso di carta più levigata offre generalmente una qualità di stampa migliore.

Passaggio due: Controllo dell'ambiente

L'ambiente può influire direttamente sulla qualità di stampa e rappresenta una causa comune per problemi legati alla qualità di stampa o all'alimentazione della carta. Tentare le soluzioni seguenti:

- Allontanare la stampante da luoghi in cui sono presenti spifferi, quali finestre, porte aperte o ventole di condizionatori.
- Assicurarsi che la stampante non sia esposta a temperature o umidità non conformi alle specifiche della stampante.
- Non posizionare la stampante in spazi limitati, ad esempio un mobiletto.
- Collocare la stampante su una superficie resistente e piana.
- Rimuovere qualsiasi oggetto che blocchi le ventole della stampante. La stampante necessita di un flusso d'aria adeguato su tutti i lati, compresa la parte superiore.
- Proteggere la stampante da pulviscolo, polvere, vapore, grasso o altri elementi che potrebbero lasciare residui all'interno.

Passaggio tre: Impostazione dell'allineamento del singolo vassoio

Seguire i passaggi indicati quando testo o immagini non sono centrati o allineati correttamente sulla pagina stampata quando si stampa da vassoi specifici.

1. Nella schermata iniziale del pannello di controllo della stampante, aprire il menu [Configurazione](#).
2. Selezionare i seguenti menu:
 - a. [Configurazione del sistema](#)
 - b. [Qualità di stampa](#)
 - c. [Regola allineam.](#)
 - d. [Stampa pagina di prova](#)
3. Selezionare il vassoio da regolare, quindi seguire le istruzioni sulle pagine stampate.
4. Stampare nuovamente la pagina di prova per verificare i risultati. Se necessario, effettuare altre regolazioni.
5. Selezionare **OK** per salvare le nuove impostazioni.

Tentativo con un altro driver di stampa

Se si esegue la stampa da un programma software e le pagine stampate presentano righe inaspettate nelle immagini, testo mancante, immagini mancanti, formattazione errata o font sostitutivi, provare a utilizzare un driver di stampa differente.

Scaricare uno dei seguenti driver dal sito Web HP www.hp.com/support/ljM282MFP.

Tabella 9-4 Driver di stampa

Driver	Descrizione
Driver HP PCL6	Se disponibile, questo driver di stampa specifico per la stampante supporta i sistemi operativi meno recenti quali Windows XP® e Windows Vista®. Per un elenco dei sistemi operativi supportati, visitare il sito Web all'indirizzo www.hp.com/go/support .
Driver HP PCL 6	Questo driver di stampa specifico per la stampante supporta Windows 7 e i sistemi operativi più recenti che supportano i driver versione 3. Per un elenco dei sistemi operativi supportati, visitare il sito Web all'indirizzo www.hp.com/go/support .
Driver HP PCL-6	Questo driver di stampa specifico per il prodotto supporta Windows 8 e i sistemi operativi più recenti che supportano i driver versione 4. Per un elenco dei sistemi operativi supportati, visitare il sito Web all'indirizzo www.hp.com/go/support .
Driver HP UPD PS	<ul style="list-style-type: none">• Consigliato per la stampa con i programmi software Adobe® o con altri programmi software con grafica molto complessa• Supporta la stampa con driver di emulazione postscript o con font flash postscript
HP UPD PCL 6	<ul style="list-style-type: none">• Consigliato per la stampa in tutti gli ambienti Windows• Alla maggior parte degli utenti, offre velocità, qualità di stampa e supporto delle caratteristiche della stampante complessivamente migliori• Sviluppato per l'allineamento con Windows Graphic Device Interface (GDI) per velocità ottimale in ambienti Windows• Potrebbe non essere completamente compatibile con programmi software di terze parti o personalizzati basati su PCL 5

Verifica delle impostazioni EconoMode

HP sconsiglia l'utilizzo continuo della modalità EconoMode. Se si utilizza continuamente la modalità EconoMode, le parti meccaniche della cartuccia di stampa potrebbero usurarsi prima dell'esaurimento della cartuccia di toner. Se la qualità di stampa risulta ridotta e non più accettabile, si consiglia di sostituire la cartuccia di toner.

 **NOTA:** questa funzione è disponibile con il driver della stampante PCL 6 per Windows. Se non si sta utilizzando questo driver, è possibile attivare la funzione tramite HP Embedded Web Server.

Eseguire le operazioni descritte di seguito se l'intera pagina è troppo chiara o troppo scura.



1. Nel programma software, selezionare l'opzione **Stampa**.
2. Selezionare la stampante, quindi fare clic sul pulsante **Proprietà o Preferenze**.
3. Fare clic sulla scheda **Carta/qualità**, quindi individuare l'area **Qualità di stampa**.
4. Se l'intera pagina è troppo scura, utilizzare queste impostazioni:
 - Selezionare l'opzione **600 dpi**, se disponibile.
 - Selezionare la casella di controllo **EconoMode** per abilitarla.

Se l'intera pagina è troppo chiara, utilizzare queste impostazioni:

- Selezionare l'opzione **FastRes 1200**, se disponibile.
 - Deselezionare la casella di controllo **EconoMode** per disabilitarla.
5. Fare clic sul pulsante **OK** per chiudere la finestra di dialogo **Proprietà documento**. Nella finestra di dialogo **Stampa**, fare clic sul pulsante **OK** per stampare il processo.

Regolazione della densità di stampa

Per regolare la densità di stampa, effettuare le operazioni indicate di seguito.

1. Aprire il server Web HP incorporato (EWS):
 - a. Nella schermata iniziale del pannello di controllo della stampante, toccare il pulsante Rete  oppure il pulsante Wireless  per visualizzare l'indirizzo IP o il nome host.
 - b. Aprire un browser Web e nella barra degli indirizzi digitare l'indirizzo IP o il nome host esattamente come viene visualizzato sul pannello di controllo della stampante. Premere il tasto **Invio** sulla tastiera del computer. Si apre EWS.

 <https://10.10.XX.XXX/>

 **NOTA:** se nel browser Web viene visualizzato un messaggio che indica che l'accesso al sito Web potrebbe non essere sicuro, selezionare l'opzione per continuare con il sito Web. L'accesso al sito Web non danneggia il computer.

2. Fare clic sulla scheda **Sistema**, quindi selezionare la pagina **Densità di stampa**.
3. Selezionare le impostazioni corrette per la densità.
4. Fare clic su **Applica** per salvare le modifiche.

Calibrazione della stampante per allineare i colori

La calibratura è una funzione della stampante che ottimizza la qualità di stampa.

Eseguire questi passaggi per risolvere problemi di qualità della stampa come per esempio colori non allineati, ombre colorate, immagini sfocate e altri problemi.

1. Nella schermata iniziale del pannello di controllo della stampante, aprire il menu [Configurazione](#).
2. Selezionare i seguenti menu:
 - a. [Configurazione del sistema](#)
 - b. [Qualità di stampa](#)
 - c. [Calibrazione colore](#)
 - d. [Calibra ora](#)
3. **Solo pannelli di controllo a 2 righe:** per avviare il processo di calibrazione, selezionare **OK**.
4. Sul pannello di controllo della stampante viene visualizzato un messaggio **Calibrazione**. Il completamento del processo di calibrazione richiede alcuni minuti. Non spegnere la stampante fino al completamento del processo di calibratura. Attendere il termine della calibrazione della stampante, quindi provare di nuovo a eseguire la stampa.

Regolazione delle impostazioni dei colori (Windows)

Quando si stampa da un programma software, se i colori sulla pagina stampata non corrispondono ai colori sullo schermo del computer o non soddisfano le proprie esigenze, adottare la seguente procedura.

Modifica delle opzioni relative al colore

1. Nel programma software, selezionare l'opzione **Stampa**.
2. Selezionare la stampante, quindi fare clic sul pulsante **Proprietà** o **Preferenze**.
3. Fare clic sulla scheda **Colore**.
4. Fare clic sull'opzione **Stampa in scala di grigi** per stampare un documento a colori in scala di grigi e nero. Utilizzare questa opzione per stampare documenti a colori destinati alla copia o all'invio via fax. Utilizzare inoltre questa opzione per stampare bozze o per risparmiare sul consumo del toner a colori.
5. Fare clic sul pulsante **OK** per chiudere la finestra di dialogo **Proprietà documento**. Nella finestra di dialogo **Stampa**, fare clic sul pulsante **OK** per stampare il processo.

Stampa della pagina relativa alla qualità di stampa

1. Nella schermata iniziale del pannello di controllo della stampante, aprire il menu [Configurazione](#).
2. Aprire il menu [Rapporti](#).
3. Selezionare la voce [Pagina qualità di stampa](#).

Questa pagina contiene cinque bande di colore divise in quattro gruppi, come indicato nella seguente illustrazione. L'analisi di ogni gruppo consente di isolare il problema e attribuirlo a una cartuccia di toner specifica.

Figura 9-1 Pagina qualità di stampa



Tabella 9-5 Legenda della pagina relativa alla qualità di stampa

Sezione	Cartuccia del toner
1	Giallo
2	Ciano
3	Nero
4	Magenta

- Se i punti o le striature vengono visualizzate solo in uno dei gruppi, sostituire la cartuccia di toner correlata a tale gruppo.
- Se i punti sono visualizzati in più gruppi, stampare una pagina di pulizia. Se il problema persiste, stabilire se i punti sono sempre dello stesso colore; ad esempio, se in tutte le cinque bande di colore sono presenti punti di colore magenta. Se i punti sono tutti dello stesso colore, sostituire tale cartuccia di toner.
- Se le striature sono visualizzate in più bande di colore, contattare HP. La causa del problema è probabilmente un componente diverso dalla cartuccia di toner.

Risoluzione dei problemi di qualità di stampa

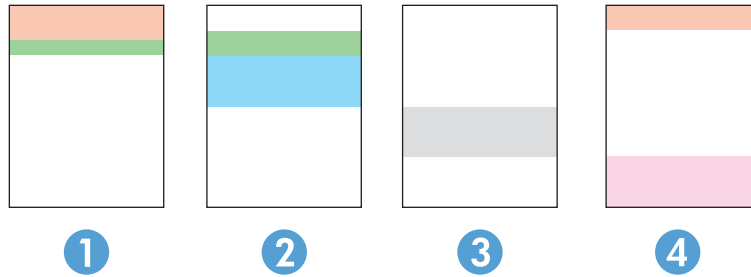
- [Introduzione](#)
- [Risoluzione dei problemi di qualità di stampa](#)

Introduzione

Le seguenti informazioni illustrano la procedura di risoluzione dei problemi relativa ai difetti delle immagini, tra cui:

- Stampa chiara
- Sfondo grigio o stampa scura
- Pagine vuote
- Pagine nere
- Bande chiare o scure
- Striature chiare o scure
- Toner mancante
- Immagini inclinate
- Colori non allineati
- Carta arricciata

Risoluzione dei problemi di qualità di stampa

Tabella 9-6 Riferimento rapido tabella dei difetti dell'immagine









Difetto	Difetto	Difetto
Tabella 9-7 Stampa chiara a pagina 139	Tabella 9-8 Sfondo grigio o stampa scura a pagina 140	Tabella 9-9 Pagina vuota - Nessuna stampa a pagina 140
		

Tabella 9-6 Riferimento rapido tabella dei difetti dell'immagine (continuazione)

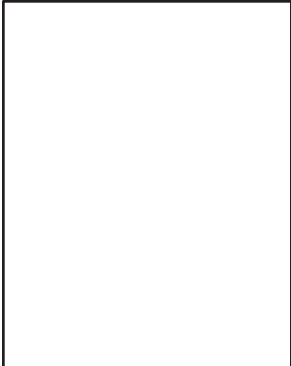
Difetto	Difetto	Difetto
<p>Tabella 9-10 Pagina nera a pagina 141</p> 	<p>Tabella 9-11 Bande a pagina 141</p> 	<p>Tabella 9-12 Striature a pagina 142</p> 
<p>Tabella 9-13 Difetti di fissaggio/del fusore a pagina 143</p> 	<p>Tabella 9-14 Difetti di posizionamento dell'immagine a pagina 144</p> 	<p>Tabella 9-15 Difetti nelle registrazioni dei livelli di colore (solo modelli a colori) a pagina 144</p> 
<p>Tabella 9-16 Difetti di stampa a pagina 145</p> 		

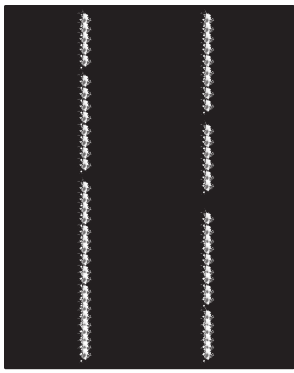
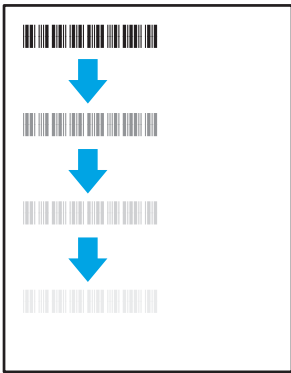
I difetti dell'immagine, indipendentemente dalla causa, possono essere spesso risolti con la stessa procedura. Utilizzare la procedura riportata di seguito come punto di partenza per la risoluzione dei problemi relativi ai difetti delle immagini.

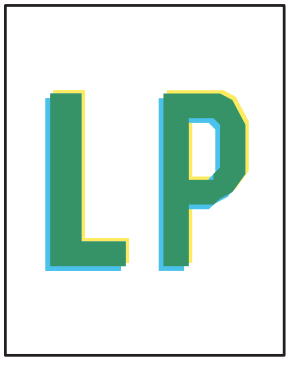
1. Ristampare il documento. I difetti della qualità di stampa possono essere intermittenti o sparire completamente continuando a stampare.
2. Verificare le condizioni della cartuccia o delle cartucce. Se lo stato di una cartuccia è **Quasi esaurito** (ha superato la durata nominale), sostituire la cartuccia.
3. Assicurarsi che il driver e le impostazioni della modalità di stampa del vassoio corrispondano al supporto caricato nel vassoio. Provare a utilizzare una risma di supporti di stampa diversi o un altro vassoio. Provare a utilizzare una diversa modalità di stampa.
4. Accertarsi che la stampante rientri nell'intervallo di umidità/temperatura operativa supportati.
5. Utilizzare sempre un tipo, una dimensione e un peso di carta supportati dalla stampante. Consultare le pagine di assistenza della stampante all'indirizzo support.hp.com per un elenco dei formati e dei tipi di carta supportati per la stampante.

 **NOTA:** Per termine "fissaggio" si intende la parte del processo di stampa in cui il toner viene applicato alla carta.

Gli esempi seguenti mostrano un foglio in formato Lettera che è stato stampato prima dal lato corto.

Tabella 9-7 Stampa chiara

Descrizione	Esempio	Possibili soluzioni
<p>Stampa chiara:</p> <p>Il contenuto stampato su tutta la pagina è chiaro o sbiadito.</p>		<ol style="list-style-type: none"> 1. Ristampare il documento. 2. Rimuovere la cartuccia, quindi scuoterla per ridistribuire il toner. Reinserrire le cartucce di toner nella stampante e chiudere il coperchio. Per una rappresentazione grafica di questa procedura, vedere Sostituire le cartucce di toner. 3. Solo modelli mono: assicurarsi che l'impostazione Economode sia disattivata nel pannello di controllo e nel driver della stampante. 4. Assicurarsi che la cartuccia sia installata correttamente. 5. Stampare una pagina sullo stato dei materiali di consumo e verificare la durata delle cartucce del toner. 6. Sostituire la cartuccia. 7. Se il problema persiste, accedere a support.hp.com.

Tabella 9-8 Sfondo grigio o stampa scura

Descrizione	Esempio	Possibili soluzioni
<p>Sfondo grigio o stampa scura:</p> <p>L'immagine o il testo sono più scuri del previsto.</p>		<ol style="list-style-type: none">1. Accertarsi che la carta nei vassoi non sia stata già utilizzata nella stampante.2. Utilizzare un tipo di carta diverso.3. Ristampare il documento.4. Solo modelli mono: dalla schermata iniziale del pannello di controllo della stampante, andare al menu Regola densità del toner, quindi regolare la densità del toner su un livello inferiore.5. Accertarsi che la stampante rientri nell'intervallo di umidità e temperatura operativa supportato.6. Sostituire la cartuccia.7. Se il problema persiste, accedere a support.hp.com.

Tabella 9-9 Pagina vuota - Nessuna stampa

Descrizione	Esempio	Possibili soluzioni
<p>Pagina vuota - Nessuna stampa:</p> <p>La pagina è completamente vuota e non contiene nessun contenuto stampato.</p>		<ol style="list-style-type: none">1. Assicurarsi che la cartuccia sia una cartuccia originale HP.2. Assicurarsi che la cartuccia sia installata correttamente.3. Stampa con una cartuccia diversa.4. Controllare il tipo di carta nel vassoio della carta e regolare le impostazioni corrispondenti della stampante. Se necessario, selezionare un tipo di carta più leggero.5. Se il problema persiste, accedere a support.hp.com.

Tabella 9-10 Pagina nera

Descrizione	Esempio	Possibili soluzioni
<p>Pagina nera:</p> <p>La pagina stampata è completamente nera.</p>		<ol style="list-style-type: none">1. Ispezionare visivamente la cartuccia per verificare la presenza di danni.2. Assicurarsi che la cartuccia sia installata correttamente.3. Sostituire la cartuccia4. Se il problema persiste, accedere a support.hp.com.

Tabella 9-11 Bande

Descrizione	Esempio	Possibili soluzioni
<p>Presenza di ampie strisce ripetute e strisce improvvise:</p> <p>Righe chiare o scure ripetute per tutta la lunghezza della pagina. Possono essere nette o tenui. Il difetto si presenta solo nelle aree di riempimento, non nel testo o nelle sezioni prive di contenuto stampato.</p>		<ol style="list-style-type: none">1. Ristampare il documento.2. Provare a stampare da un altro vassoio.3. Sostituire la cartuccia.4. Utilizzare un tipo di carta diverso.5. Solo modelli enterprise: nella schermata iniziale del pannello di controllo della stampante, accedere al menu Regola tipi di carta, quindi scegliere una modalità di stampa concepita per un supporto leggermente più pesante di quello utilizzato. In questo modo viene rallentata la velocità di stampa e la qualità di stampa potrebbe migliorare.6. Se il problema persiste, accedere a support.hp.com.

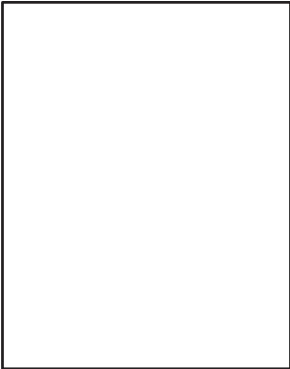
Tabella 9-12 Striature

Descrizione	Esempio	Possibili soluzioni
<p>Striature chiare verticali:</p> <p>Striature chiare che generalmente ricoprono tutta la lunghezza della pagina. Il difetto si presenta solo nelle aree di riempimento, non nel testo o nelle sezioni prive di contenuto stampato.</p>		<ol style="list-style-type: none">1. Ristampare il documento.2. Rimuovere la cartuccia, quindi scuoterla per ridistribuire il toner.3. Se il problema persiste, accedere a support.hp.com. <p>NOTA: Se l'ambiente di stampa non rientra nell'intervallo specificato per temperatura o umidità, possono verificarsi striature verticali sia chiare che scure. Fare riferimento alle specifiche ambientali della stampante per i livelli di temperatura e umidità consentiti.</p>
<p>Striature scure verticali e striature da pulizia ITB (solo modelli a colori):</p> <p>Righe scure che si ripetono per tutta la lunghezza della pagina. Il difetto potrebbe verificarsi in un punto qualsiasi della pagina, nelle aree di riempimento o nelle sezioni prive di contenuti stampati.</p>		<ol style="list-style-type: none">1. Ristampare il documento.2. Rimuovere la cartuccia, quindi scuoterla per ridistribuire il toner.3. Stampa di una pagina di pulizia.4. Controllare il livello di toner nella cartuccia.5. Se il problema persiste, accedere a support.hp.com.

Tabella 9-13 Difetti di fissaggio/del fusore

Descrizione	Esempio	Possibili soluzioni
<p>Offset del fusore caldo (ombreggiatura):</p> <p>Ombreggiature leggere od offset dell'immagine si ripetono per tutta la pagina. L'immagine ripetuta potrebbe sbiadirsi ad ogni ripetizione.</p>		<ol style="list-style-type: none"> 1. Ristampare il documento. 2. Controllare il tipo di carta nel vassoio della carta e regolare le impostazioni corrispondenti della stampante. Se necessario, selezionare un tipo di carta più leggero. 3. Se il problema persiste, accedere a support.hp.com.
<p>Fusione di scarsa qualità:</p> <p>Il toner viene via facilmente da uno dei bordi della pagina. Questo difetto è più comune sui bordi di lavori ad elevata copertura e su tipi di supporto leggeri, ma può verificarsi in qualsiasi punto della pagina.</p>		<ol style="list-style-type: none"> 1. Ristampare il documento. 2. Controllare il tipo di carta nel vassoio della carta e regolare le impostazioni corrispondenti della stampante. Se necessario, provare ad utilizzare un tipo di carta più pesante. 3. Solo modelli enterprise: dal pannello di controllo della stampante, accedere al menu Da bordo a bordo, quindi selezionare Normale. Ristampare il documento. 4. Solo modelli enterprise: dal pannello di controllo della stampante, selezionare Includi autom. margini e ristampare il documento. 5. Se il problema persiste, accedere a support.hp.com.

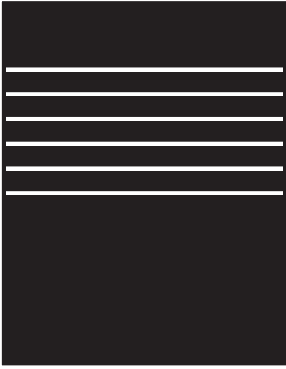
Tabella 9-14 Difetti di posizionamento dell'immagine

Descrizione	Esempio	Possibili soluzioni
<p>Margini e inclinazione:</p> <p>L'immagine non è centrata o la pagina è inclinata. Il difetto si verifica quando la carta non è posizionata correttamente poiché viene prelevata dal vassoio e si sposta attraverso il percorso carta.</p>		<ol style="list-style-type: none"> 1. Ristampare il documento. 2. Rimuovere la carta e ricaricare il vassoio. Assicurarsi che i bordi della carta siano pareggiati su tutti i lati. 3. Controllare che la parte superiore della risma di carta si trovi al di sotto dell'indicatore di vassoio pieno. Non riempire eccessivamente il vassoio. 4. Assicurarsi che le guide della carta siano regolate correttamente per il formato della carta. Non regolare le guide della carta in base alla pila carta. Regolarle in base alle tacche o ai contrassegni nel vassoio. 5. Se il problema persiste, accedere a support.hp.com.

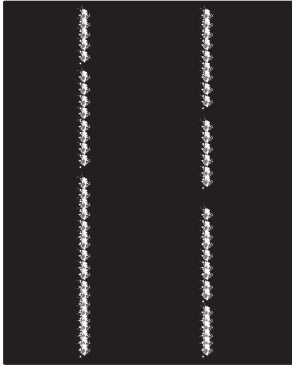
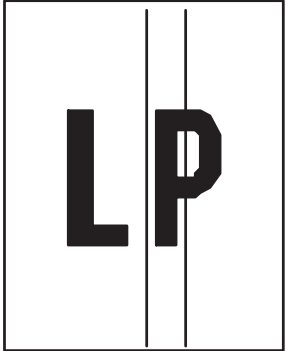
Tabella 9-15 Difetti nelle registrazioni dei livelli di colore (solo modelli a colori)

Descrizione	Esempio	Possibili soluzioni
<p>Registrazione dei piani di colore:</p> <p>Uno o più piani di colore non sono allineati con gli altri piani di colore. In genere si verifica un errore primario con il giallo.</p>		<ol style="list-style-type: none"> 1. Ristampare il documento. 2. Calibrare la stampante dal pannello di controllo. 3. Se una cartuccia ha raggiunto uno stato di Molto basso o l'output stampato risulta gravemente sbiadito, sostituire la cartuccia. 4. Dal pannello di controllo della stampante, utilizzare la funzione Ripristina calibrazione per ripristinare i valori predefiniti delle impostazioni di calibrazione della stampante. 5. Se il problema persiste, accedere a support.hp.com.

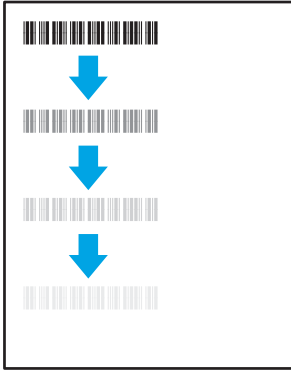
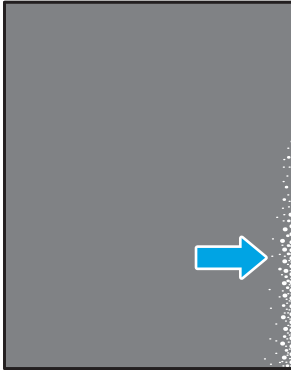
Tabella 9-16 Difetti di stampa

Descrizione	Esempio	Possibili soluzioni
<p>Arricciamento in uscita:</p> <p>La carta stampata è arricciata ai bordi. Il bordo arricciato può riguardare il lato corto o lungo della carta. Sono possibili due tipi di arricciatura:</p> <ul style="list-style-type: none">• Arricciatura positiva: la carta è arricciata verso il lato stampato. Il difetto si verifica in ambienti asciutti o quando si stampano pagine ad alta copertura.• Arricciatura negativa: la carta non è arricciata dal lato stampato. Il difetto si verifica in ambienti con alta umidità o quando si stampano pagine con copertura minima.		<ol style="list-style-type: none">1. Ristampare il documento.2. Arricciatura positiva: sul pannello di controllo della stampante, selezionare un tipo di carta più pesante. Il tipo di carta più pesante consente di creare una temperatura più elevata per la stampa. Arricciatura negativa: sul pannello di controllo della stampante, selezionare un tipo di carta più leggero. Il tipo di carta più leggero crea una temperatura inferiore per la stampa. Provare a conservare la carta in un ambiente asciutto o utilizzare carta appena aperta.3. Stampa in modalità fronte/retro.4. Se il problema persiste, accedere a support.hp.com.
<p>Raccolta di uscita:</p> <p>La carta non forma una risma ordinata nel vassoio di uscita. La risma potrebbe essere irregolare, disallineata o le pagine potrebbero essere fuoriuscite dal vassoio e scivolate sul pavimento. Una delle seguenti condizioni può causare questo difetto:</p> <ul style="list-style-type: none">• Elevato arricciamento della carta• La carta nel vassoio è stropicciata o deformata• La carta è di tipo non standard, ad esempio buste• Il vassoio di alimentazione è troppo pieno		<ol style="list-style-type: none">1. Ristampare il documento.2. Aprire l'estensione dello scomparto di uscita.3. Se il problema è causato dall'estremo arricciamento della carta, attenersi alla procedura di risoluzione dei problemi descritta nella sezione dedicata alle stampa arriciate.4. Utilizzare un tipo di carta diverso.5. Utilizzare carta appena aperta.6. Rimuovere la carta dal vassoio di uscita prima che il vassoio risulti troppo pieno.7. Se il problema persiste, accedere a support.hp.com.

Miglioramento della qualità di copia e scansione

Introduzione

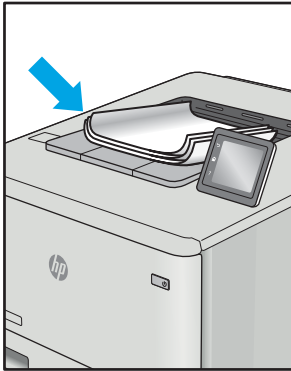
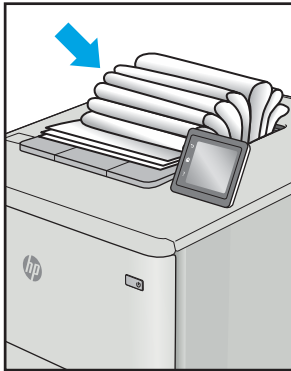
Se il prodotto presenta dei problemi relativi alla qualità dell'immagine, tentare di risolvere il problema adottando la seguente procedura nello stesso ordine in cui viene presentata.

- [Controllo della presenza di polvere e sbavature sul vetro dello scanner](#)
- [Eliminare le linee o striature che si presentano durante l'utilizzo dell'alimentatore documenti](#)
- [Controllo delle impostazioni della carta](#)
- [Verifica delle impostazioni di regolazione dell'immagine](#)
- [Ottimizzazione per testo o immagini](#)
- [Verifica delle risoluzione dello scanner e delle impostazioni del colore sul computer](#)
- [Copia da bordo a bordo](#)
- [Pulizia dei rulli di prelievo e del tampone di separazione dell'alimentatore documenti](#)

Eeguire queste semplici operazioni:

- Utilizzare lo scanner piano piuttosto che l'alimentatore documenti.
- Utilizzare originali di qualità.
- Quando si utilizza l'alimentatore documenti, caricare correttamente il documento originale nell'alimentatore, utilizzando le guide della carta per evitare immagini inclinate o poco nitide.

Se il problema persiste, tentare con le seguenti soluzioni. Se il problema non viene risolto, consultare "Migliorare la qualità di stampa" per ulteriori soluzioni.

Controllo della presenza di polvere e sbavature sul vetro dello scanner

Con il passare del tempo, è possibile che sul vetro dello scanner e sul rivestimento bianco di plastica si depositino dei granelli di sporco che possono influire sulle prestazioni. Per pulire lo scanner, attenersi alla procedura illustrata di seguito.

1. Premere il pulsante di accensione per spegnere la stampante, quindi scollegare il cavo di alimentazione dalla presa elettrica.
2. Aprire il coperchio dello scanner.
3. Pulire il vetro dello scanner e il pannello bianco in plastica sotto il coperchio dello scanner con un panno morbido o una spugna inumidita con un detergente per vetri non abrasivo.

 **ATTENZIONE:** non utilizzare sostanze abrasive, acetone, benzene, ammoniaca, alcol etilico o tetracloruro di carbonio sui componenti della stampante, poiché potrebbero danneggiarsi. Non versare prodotti liquidi direttamente sul vetro o il ripiano, poiché potrebbero gocciolare e danneggiare la stampante.

4. Asciugare il vetro e le parti di plastica con un panno di pelle di daino o una spugna in cellulosa per evitare macchie.
5. Collegare il cavo di alimentazione a una presa, quindi premere il pulsante di accensione per accendere la stampante.

Eliminare le linee o striature che si presentano durante l'utilizzo dell'alimentatore documenti

Se durante l'utilizzo dell'alimentatore documenti appaiono linee o striature sui documenti copiati o acquisiti tramite scansione, utilizzare la procedura seguente per rimuovere eventuali residui dal vetro dell'alimentatore documenti, come polvere, carta o eccesso di toner, residui di Post-it, correttore liquido o a nastro, inchiostro, impronte digitali e altro ancora.

1. Aprire il coperchio dello scanner.
2. Individuare la striscia di vetro di circa 3 cm a sinistra del piano principale dello scanner e pulirla con un panno soffice, senza sfilacciature e inumidito con acqua.

⚠ ATTENZIONE: non utilizzare abrasivi, acetone, benzene, ammoniaca, alcol etilico o tetracloruro di carbonio sul prodotto per non danneggiarlo. Non versare prodotti liquidi direttamente sul vetro o il ripiano, poiché potrebbero gocciolare e danneggiare il prodotto.

3. Nella parte inferiore del coperchio dello scanner, sopra la striscia di vetro, utilizzare un panno morbido, senza sfilacciature e inumidito con acqua per pulire la striscia in plastica superiore.
4. Asciugare la striscia di vetro e la striscia superiore con un panno morbido e non umido, per impedire la formazione di macchie. Quindi, riprovare a effettuare la copia o la scansione.

Controllo delle impostazioni della carta

1. Nella schermata iniziale del pannello di controllo della stampante, toccare l'icona **Copia** .
2. Toccare il pulsante **Impostazioni**, quindi scorrere e toccare il pulsante **Carta**.
3. Nell'elenco dei formati della carta, toccare il nome del formato carta presente nel vassoio.
4. Nell'elenco dei tipi di carta, toccare il nome del tipo di carta presente nel vassoio.

Verifica delle impostazioni di regolazione dell'immagine

1. Toccare il pulsante **Copia** nella schermata iniziale.
2. Toccare il pulsante **Impostazioni**, quindi scorrere e toccare l'opzione **Regolazione immagine**.
3. Toccare il nome dell'impostazione che si desidera regolare.
 - **Luminosità:** consente di regolare le impostazioni di chiaro/scuro.
 - **Contrasto:** consente di regolare il contrasto tra le aree più chiare e più scure dell'immagine.
 - **Nitidezza:** consente di regolare la nitidezza dei caratteri del testo.
 - **Rimozione sfondo:** consente di regolare i toni scuri dello sfondo dell'immagine. Questa funzione è particolarmente utile per i documenti originali stampati su carta a colori.
 - **Bilanciamento colore:** consente di regolare le tonalità di colore rosso, verde e blu.
 - **Scala grigi:** consente di regolare l'intensità dei colori.
4. Toccare i pulsanti - o + per regolare il valore dell'impostazione, quindi toccare il pulsante **OK**.
5. Regolare un'altra impostazione oppure toccare la freccia Indietro per tornare al menu di copia principale.

Ottimizzazione per testo o immagini

1. Nella schermata iniziale del pannello di controllo della stampante, toccare l'icona **Copia** .
2. Toccare il pulsante **Impostazioni**, quindi scorrere e toccare il pulsante **Ottimizza**.
3. Toccare il nome dell'impostazione che si desidera regolare.
 - **Selezione automatica**: utilizzare questa impostazione quando la qualità della copia non è importante. Questa opzione rappresenta l'impostazione predefinita.
 - **Misto**: utilizzare questa impostazione per documenti contenenti un insieme di testo e grafici.
 - **Testo**: utilizzare questa impostazione per documenti contenenti principalmente testo.
 - **Immagine**: utilizzare questa impostazione per documenti contenenti principalmente immagini.

Verifica delle risoluzione dello scanner e delle impostazioni del colore sul computer

Se il risultato della stampa di un'immagine sottoposta a scansione non è soddisfacente, è possibile che la risoluzione e il colore impostati nel software dello scanner non siano adeguati alle necessità. La risoluzione e il colore influiscono sulle seguenti caratteristiche delle immagini acquisite:

- Chiarezza dell'immagine
- Trama delle gradazioni (liscia o ruvida)
- Tempo di scansione
- Dimensione del file

La risoluzione della scansione si misura in pixel per pollice (ppi).

 **NOTA:** i livelli di scansione ppi non sono intercambiabili con i livelli di stampa dpi (punti per pollice).

Il colore, la scala di grigi e il bianco e nero definiscono il numero di colori possibili. È possibile regolare la risoluzione hardware dello scanner fino a un massimo di 1200 ppi.

La tabella con le linee guida per colore e risoluzione elenca semplici suggerimenti da adottare per le proprie esigenze di scansione.

 **NOTA:** impostando risoluzione e colore su valori superiori si generano file di grandi dimensioni che richiedono molto spazio sul disco rallentando il processo di scansione. Prima di impostare la risoluzione e il colore, stabilire in che modo si intende utilizzare l'immagine acquisita.

Linee guida di risoluzione e colore

La tabella riportata di seguito indica le impostazioni di risoluzione e colore consigliate per i diversi processi di scansione.

 **NOTA:** il valore predefinito per la risoluzione è 200 ppi.

Tabella 9-17 Impostazioni dei colori e della risoluzione consigliate

Uso	Risoluzione consigliata	Impostazioni di colore consigliate
Fax	150 ppi	• Bianco e nero

Tabella 9-17 Impostazioni dei colori e della risoluzione consigliate (continuazione)

Uso	Risoluzione consigliata	Impostazioni di colore consigliate
E-mail	150 ppi	<ul style="list-style-type: none"> • Bianco e nero, se l'immagine non richiede una gradazione uniforme • Scala di grigi, se l'immagine richiede una gradazione uniforme • Colore, se l'immagine è a colori
Modifica testo	300 ppi	<ul style="list-style-type: none"> • Bianco e nero
Stampa (immagini o testo)	600 ppi per immagini complesse o se si desidera ingrandire significativamente il documento 300 ppi per testo e immagini normali 150 ppi per foto	<ul style="list-style-type: none"> • Bianco e nero per testi e disegni al tratto • Scala di grigi per immagini e foto con aree ombreggiate o colorate • Colore, se l'immagine è a colori
Visualizzazione sullo schermo	75 ppi	<ul style="list-style-type: none"> • Bianco e nero per testo • Scala di grigi per foto e immagini • Colore, se l'immagine è a colori

Colore

Durante la scansione, è possibile impostare i valori del colore nel modo seguente.

Tabella 9-18 Impostazioni dei colori

Impostazioni	Uso consigliato
Colore	Utilizzare l'impostazione per foto a colori ad elevata di qualità o documenti in cui il colore è rilevante.
Bianco e nero	Utilizzare l'impostazione per i documenti di testo.
Scala di grigi	Utilizzare questa impostazione quando le dimensioni dei file sono troppo grandi o quando si desidera eseguire la scansione di un documento o di una foto in modo rapido.

Copia da bordo a bordo

Il prodotto non è in grado di eseguire la stampa da bordo a bordo. È presente un margine non stampabile di 4 mm intorno alla pagina.

Considerazioni sulla stampa o la scansione di documenti con bordi tagliati:

- Quando il formato dell'originale è più piccolo del formato della copia di output, spostare l'originale di 4 mm rispetto all'angolo indicato dall'icona sullo scanner. Eseguire una nuova copia o una scansione in questa posizione.
- Se l'originale ha le stesse dimensioni della stampa desiderata, utilizzare la funzione [Riduci/Ingrandisci](#) per ridurre l'immagine in modo che la copia non venga ritagliata.

Pulizia dei rulli di prelievo e del tampone di separazione dell'alimentatore documenti

Se l'alimentatore documenti del prodotto presenta problemi nella gestione della carta, ad esempio inceppamenti o un'errata alimentazione della carta, pulire i rulli e il tampone di separazione dell'alimentatore documenti.

1. Aprire il coperchio di accesso dell'alimentatore documenti.

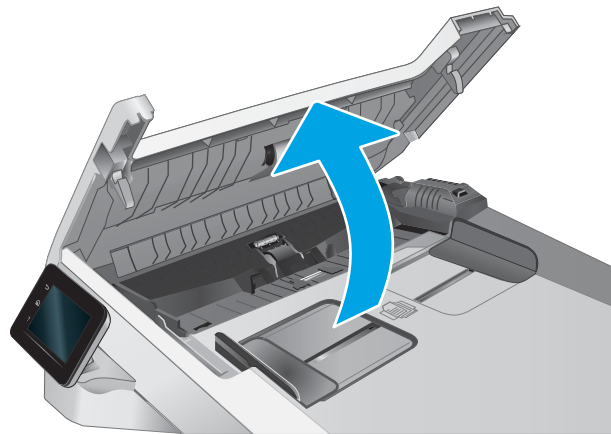

2. Utilizzare un panno liscio e umido per pulire i rulli di prelievo e il tampone di separazione.

ATTENZIONE: Non utilizzare sostanze abrasive, acetone, benzene, ammoniaca, alcol etilico o tetracloruro di carbonio sui componenti della stampante, poiché potrebbero danneggiarsi.

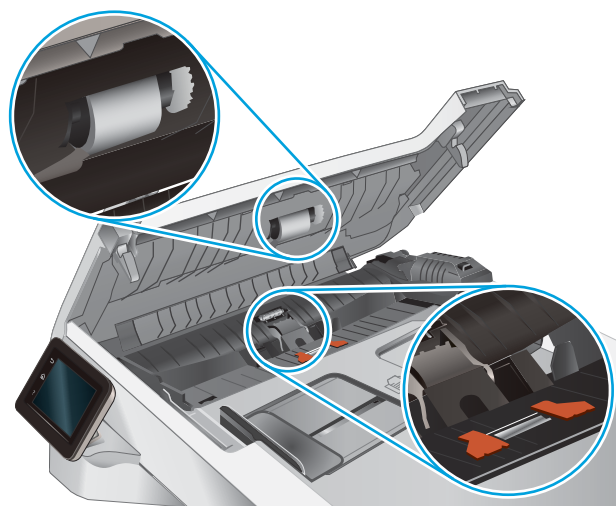

3. Chiudere il coperchio di accesso dell'alimentatore documenti.

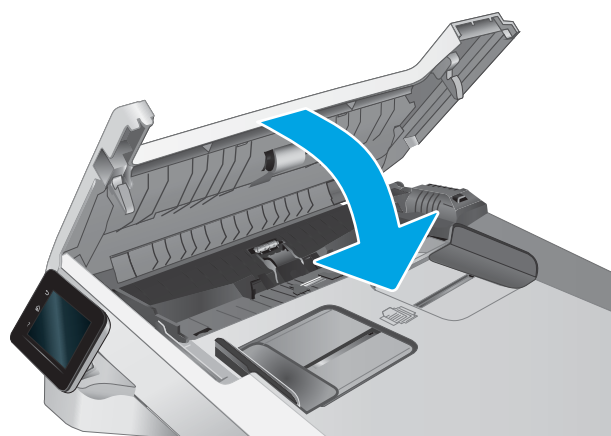

Miglioramento della qualità di fax

Introduzione

Se il prodotto presenta dei problemi relativi alla qualità dell'immagine, tentare di risolvere il problema adottando la seguente procedura nello stesso ordine in cui viene presentata.

- [Controllo della presenza di polvere e sbavature sul vetro dello scanner](#)
- [Controllo delle impostazioni di risoluzione di invio del fax](#)
- [Controllo delle impostazioni di correzione degli errori](#)
- [Controllo dell'impostazione di adattamento alla pagina](#)
- [Pulizia dei rulli di prelievo e del tampone di separazione dell'alimentatore documenti](#)
- [Invio a un fax diverso](#)
- [Verifica dell'apparecchiatura fax del mittente](#)

Eeguire queste semplici operazioni:

- Utilizzare lo scanner piano piuttosto che l'alimentatore documenti.
- Utilizzare originali di qualità.
- Quando si utilizza l'alimentatore documenti, caricare correttamente il documento originale nell'alimentatore, utilizzando le guide della carta per evitare immagini inclinate o poco nitide.

Se il problema persiste, tentare con le seguenti soluzioni. Se il problema non viene risolto, consultare "Migliorare la qualità di stampa" per ulteriori soluzioni.

Controllo della presenza di polvere e sbavature sul vetro dello scanner

Con il passare del tempo, è possibile che sul vetro dello scanner e sul rivestimento bianco di plastica si depositino dei granelli di sporco che possono influire sulle prestazioni. Per pulire lo scanner, attenersi alla procedura illustrata di seguito.

1. Premere il pulsante di accensione per spegnere la stampante, quindi scollegare il cavo di alimentazione dalla presa elettrica.
2. Aprire il coperchio dello scanner.
3. Pulire il vetro dello scanner e il pannello bianco in plastica sotto il coperchio dello scanner con un panno morbido o una spugna inumidita con un detergente per vetri non abrasivo.

⚠ ATTENZIONE: non utilizzare sostanze abrasive, acetone, benzene, ammoniaca, alcol etilico o tetracloruro di carbonio sui componenti della stampante, poiché potrebbero danneggiarsi. Non versare prodotti liquidi direttamente sul vetro o il ripiano, poiché potrebbero gocciolare e danneggiare la stampante.

4. Asciugare il vetro e le parti di plastica con un panno di pelle di daino o una spugna in cellulosa per evitare macchie.
5. Collegare il cavo di alimentazione a una presa, quindi premere il pulsante di accensione per accendere la stampante.

Controllo delle impostazioni di risoluzione di invio del fax

Se non è possibile inviare un fax perché l'apparecchio fax del destinatario non risponde o risulta occupato, la stampante rifeleziona il numero in base alle opzioni di rifelezione se occupato, rifelezione su mancata risposta e rifelezione su errore di comunicazione.

1. Nella schermata iniziale del pannello di controllo della stampante, scorrere finché non viene visualizzato il menu [Configura](#). Toccare l'icona [Configura](#)  per aprire il menu.
2. Toccare il menu [Configurazione fax](#).
3. Toccare il menu [Impostazioni avanzate](#).
4. Aprire il menu [Risoluzione fax](#).

Controllo delle impostazioni di correzione degli errori

In genere, la stampante controlla i segnali della linea telefonica durante l'invio o la ricezione di un fax. In presenza di un errore rilevato dalla stampante durante la trasmissione, con la modalità di correzione degli errori impostata su [On](#), la stampante può richiedere un nuovo invio di una parte del fax. L'impostazione predefinita per la correzione degli errori è [On](#).

Disattivare la correzione degli errori solo in caso di problemi di invio o ricezione di fax e se si è disposti ad accettare errori di trasmissione. La disattivazione dell'impostazione potrebbe essere utile quando si tenta di inviare un fax all'estero o si riceve un fax dall'estero oppure se si utilizza un collegamento telefonico satellitare.

1. Nella schermata iniziale del pannello di controllo della stampante, scorrere finché non viene visualizzato il menu [Configura](#). Toccare l'icona [Configura](#)  per aprire il menu.
2. Toccare il menu [Assistenza](#).
3. Toccare il menu [Servizi fax](#).
4. Toccare il pulsante [Correzione degli errori](#), quindi toccare il pulsante [OK](#).

Controllo dell'impostazione di adattamento alla pagina

Se è stato stampato un processo di fax dalla pagina, attivare la funzione di adattamento alla pagina dal pannello di controllo della stampante.



NOTA: accertarsi che l'impostazione predefinita del formato della carta corrisponda al formato caricato nel vassoio.

1. Nella schermata iniziale del pannello di controllo della stampante, scorrere finché non viene visualizzato il menu [Configura](#). Toccare l'icona [Configura](#)  per aprire il menu.
2. Toccare il menu [Configurazione fax](#).
3. Toccare il menu [Impostazioni avanzate](#).
4. Toccare il pulsante [Adatta alla pagina](#), quindi toccare il pulsante [OK](#).

Pulizia dei rulli di prelievo e del tampone di separazione dell'alimentatore documenti

Se l'alimentatore documenti del prodotto presenta problemi nella gestione della carta, ad esempio inceppamenti o un'errata alimentazione della carta, pulire i rulli e il tampone di separazione dell'alimentatore documenti.

1. Aprire il coperchio di accesso dell'alimentatore documenti.

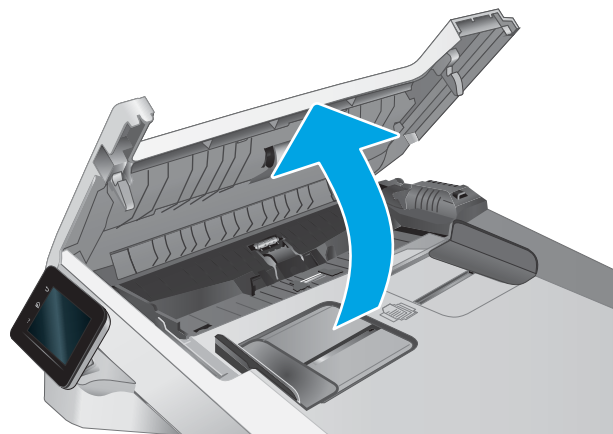

2. Utilizzare un panno liscio e umido per pulire i rulli di prelievo e il tampone di separazione.

ATTENZIONE: Non utilizzare sostanze abrasive, acetone, benzene, ammoniaca, alcol etilico o tetracloruro di carbonio sui componenti della stampante, poiché potrebbero danneggiarsi.

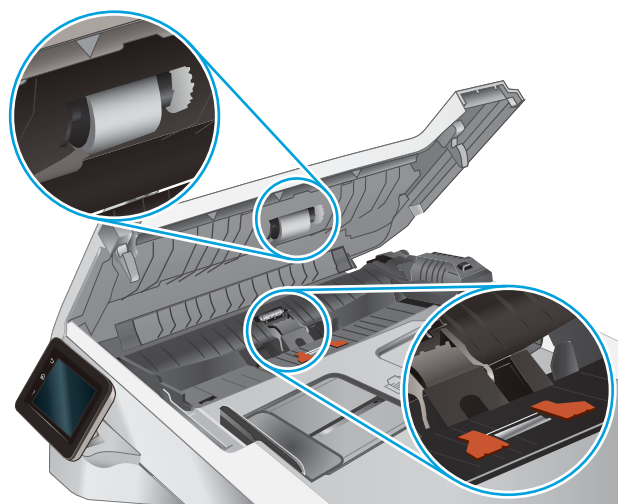

3. Chiudere il coperchio di accesso dell'alimentatore documenti.

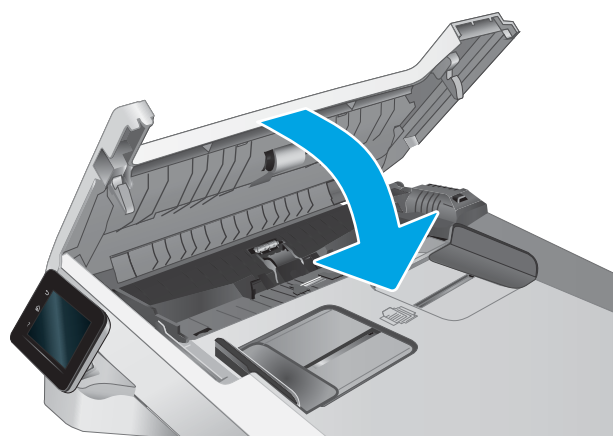

Invio a un fax diverso

Provare a inviare il fax a un altro apparecchio fax. Se la qualità del fax risulta migliore, il problema è legato alle impostazioni iniziali dell'apparecchio fax del destinatario o allo stato dei materiali di consumo.

Verifica dell'apparecchiatura fax del mittente

Chiedere al mittente di provare a inviare il fax a un apparecchio fax differente. Se la qualità del fax risulta migliore, il problema è legato all'apparecchio fax del mittente. Se non è disponibile un altro apparecchio fax, chiedere al mittente di apportare le seguenti modifiche:

- Accertarsi che il documento originale sia su carta bianca (non colorata).
- Aumentare le impostazioni di risoluzione fax, livello di qualità o contrasto.
- Se possibile, inviare il fax da un programma software del computer.

Risoluzione dei problemi di rete cablata

Introduzione

Alcuni tipi di problemi possono indicare un problema di comunicazione di rete. Questi problemi includono:

- Perdita periodica della capacità di comunicare con la stampante
- Impossibilità di trovare la stampante durante l'installazione del driver
- Errore periodico durante la stampa

 **NOTA:** se si sono verificate interruzioni intermittenti della connettività di rete, aggiornare prima il firmware della stampante. Per istruzioni su come aggiornare il firmware della stampante, accedere all'indirizzo <http://support.hp.com>, cercare il proprio modello di stampante, quindi "aggiornamento del firmware".

Eseguire le verifiche indicate di seguito per accertarsi che la stampante comunichi con la rete. Prima di iniziare, stampare una pagina di configurazione dal pannello di controllo della stampante e individuare l'indirizzo IP della stampante riportato in questa pagina.

- [Problemi di collegamento](#)
- [Il computer utilizza un indirizzo IP errato per la stampante](#)
- [Il computer non è in grado di comunicare con la stampante](#)
- [La stampante utilizza un collegamento errato e impostazioni duplex non corrette per la rete](#)
- [Nuovi programmi software potrebbero provocare problemi di compatibilità](#)
- [Il computer o la workstation potrebbe non essere impostata correttamente](#)
- [La stampante è disattivata o altre impostazioni di rete non sono corrette](#)

 **NOTA:** HP non supporta il collegamento di rete peer-to-peer, dal momento che si tratta di una funzione dei sistemi operativi Microsoft e non dei driver di stampa HP. Per ulteriori informazioni, andare al sito Web Microsoft alla pagina www.microsoft.com.

Problemi di collegamento

1. Verificare che la stampante sia collegata alla porta di rete corretta tramite un cavo della lunghezza corretta.
2. Verificare che i collegamenti via cavo siano protetti.
3. Controllare i collegamenti alla porta di rete nella parte posteriore della stampante; verificare che la spia di attività color giallo ambra lampeggi indicando traffico di rete e che quella verde sullo stato del collegamento sia accesa indicando un collegamento di rete.
4. Se il problema persiste, utilizzare un altro cavo o un'altra porta sull'hub.

Il computer utilizza un indirizzo IP errato per la stampante

1. Aprire le proprietà della stampante e fare clic sulla scheda **Porte**. Verificare che sia stato selezionato l'indirizzo IP della stampante corretto. L'indirizzo IP della stampante viene riportato nella pagina di configurazione della stampante.
2. Se la stampante è stata installata tramite la porta TCP/IP standard di HP, selezionare la casella **Stampa sempre con questa stampante, anche se viene modificato il relativo indirizzo IP**.
3. Se la stampante è stata installata mediante una porta TCP/IP standard di Microsoft, utilizzare il nome host invece dell'indirizzo IP.
4. Se l'indirizzo IP è corretto, eliminare la stampante e aggiungerla di nuovo.

Il computer non è in grado di comunicare con la stampante

1. Verificare la comunicazione di rete eseguendo il ping della rete.
 - a. Aprire un prompt di riga di comando sul computer.
 - In Windows, fare clic su **Start, Esegui**, digitare `cmd`, quindi premere **Invio**.
 - Per macOS, accedere ad **Applicazioni, Utilità** e aprire **Terminale**.
 - b. Digitare `ping` seguito dall'indirizzo IP della stampante.
 - c. Se nella finestra vengono visualizzati i tempi di round-trip (andata e ritorno), la rete funziona.
2. Se il comando ping ha esito negativo, verificare che gli hub di rete siano attivi e che le impostazioni di rete, la stampante e il computer siano configurati per la stessa rete (nota anche come sottorete).
3. Aprire le proprietà della stampante e fare clic sulla scheda **Porte**. Verificare che sia stato selezionato l'indirizzo IP della stampante corretto. L'indirizzo IP della stampante viene riportato nella pagina di configurazione della stampante.
4. Se la stampante è stata installata tramite la porta TCP/IP standard di HP, selezionare la casella **Stampa sempre con questa stampante, anche se viene modificato il relativo indirizzo IP**.
5. Se la stampante è stata installata mediante una porta TCP/IP standard di Microsoft, utilizzare il nome host della stampante invece dell'indirizzo IP.
6. Se l'indirizzo IP è corretto, eliminare la stampante e aggiungerla di nuovo.

La stampante utilizza un collegamento errato e impostazioni duplex non corrette per la rete

HP consiglia di lasciare questa opzione in modalità automatica (impostazione predefinita). Se si modificano queste impostazioni, è necessario modificarle anche per la rete.

Nuovi programmi software potrebbero provocare problemi di compatibilità

Verificare che tutti i nuovi programmi software siano installati correttamente e che utilizzino il driver di stampa corretto.

Il computer o la workstation potrebbe non essere impostata correttamente

1. Controllare i driver di rete, i driver di stampa e le impostazioni di reindirizzamento di rete.
2. Verificare che il sistema operativo sia configurato correttamente.

La stampante è disattivata o altre impostazioni di rete non sono corrette

1. Esaminare le pagine di configurazione/rete della stampante per controllare lo stato delle impostazioni di rete e dei protocolli.
2. Riconfigurare le impostazioni di rete se necessario.

Risoluzione dei problemi di rete wireless

- [Introduzione](#)
- [Lista di controllo per la connettività wireless](#)
- [La stampante non stampa dopo che è stata eseguita la configurazione della rete wireless](#)
- [La stampante non stampa e sul computer è installato un firewall di terze parti](#)
- [La connessione wireless non funziona dopo aver spostato il router wireless o il prodotto](#)
- [Impossibile collegare più computer alla stampante wireless](#)
- [La stampante wireless perde la comunicazione quando è collegata a una VPN](#)
- [La rete non viene visualizzata nell'elenco delle reti wireless](#)
- [La rete wireless non funziona](#)
- [Esecuzione di un test diagnostico della rete wireless](#)
- [Riduzione delle interferenze su una rete wireless](#)

Introduzione

Utilizzare le informazioni relative alla risoluzione dei problemi per risolvere eventuali problemi.



NOTA: per verificare se la stampa Wi-Fi Direct è abilitata nella stampante, stampare una pagina di configurazione dal pannello di controllo della stampante

Lista di controllo per la connettività wireless

- Verificare che il cavo di rete non sia collegato.
- Verificare che la stampante e il router wireless siano accesi e alimentati. Verificare inoltre che il segnale radio wireless della stampante sia attivo.
- Verificare che l'SSID (Service Set Identifier) sia corretto. Stampare una pagina di configurazione per determinare l'SSID. Se non si è certi che l'SSID sia corretto, eseguire nuovamente la configurazione per la rete wireless.
- Con le reti protette, verificare che le informazioni relative alla sicurezza siano corrette. Se tali informazioni sono errate, eseguire nuovamente la configurazione per la rete wireless.
- Se la rete wireless funziona correttamente, accedere a tale rete mediante altri computer. Se la rete dispone di un accesso Internet, effettuare una connessione a Internet in modalità wireless.
- Verificare che il metodo di crittografia (AES o TKIP) sia lo stesso per la stampante e per il punto di accesso wireless (sulle reti che utilizzano la sicurezza WPA).
- Verificare che la stampante si trovi nel campo della rete wireless. Per la maggior parte delle reti, la stampante deve trovarsi entro 30 m dal punto di accesso wireless (router wireless).
- Verificare che nessun ostacolo blocchi il segnale wireless. Rimuovere qualunque oggetto metallico di grandi dimensioni tra il punto di accesso e la stampante. Accertarsi che pali, pareti o colonne di supporto contenenti metallo o cemento non separino la stampante dal punto di accesso wireless.

- Verificare che la stampante sia posizionata lontano da dispositivi elettronici che possano interferire con il segnale wireless. Molti dispositivi possono interferire con il segnale wireless, inclusi motori, telefoni cordless, telecamere per sistemi di sicurezza, altre reti wireless e alcuni dispositivi Bluetooth.
- Verificare che il driver di stampa sia installato sul computer.
- Verificare che sia stata selezionata la porta della stampante corretta.
- Verificare che il computer e la stampante siano collegati alla stessa rete wireless.
- Per macOS, verificare che il router wireless supporti Bonjour.

La stampante non stampa dopo che è stata eseguita la configurazione della rete wireless

1. Assicurarsi che la stampante sia accesa e che sia nello stato Pronta.
2. Disattivare eventuali firewall di terze parti presenti sul computer.
3. Verificare che la rete wireless funzioni correttamente.
4. Accertarsi che il computer funzioni correttamente. Se necessario, riavviare il computer.
5. Verificare che sia possibile aprire il server Web HP incorporato della stampante da un computer di rete.

La stampante non stampa e sul computer è installato un firewall di terze parti

1. Aggiornare il firewall con gli aggiornamenti più recenti forniti dal produttore.
2. Se i programmi richiedono un accesso firewall durante l'installazione del prodotto o l'esecuzione di una stampa, accertarsi che i programmi siano autorizzati per l'esecuzione.
3. Disattivare temporaneamente il firewall e installare la stampante wireless sul computer. Attivare il firewall dopo aver completato l'installazione wireless.

La connessione wireless non funziona dopo aver spostato il router wireless o il prodotto

1. Verificare che il router o la stampante siano connessi alla stessa rete del computer.
2. Stampare una pagina di configurazione.
3. Confrontare l'SSID (Service Set Identifier) della pagina di configurazione con quello della configurazione della stampante per il computer.
4. Se i numeri non sono uguali, le periferiche non sono connesse alla stessa rete. Eseguire nuovamente la configurazione wireless per la stampante.

Impossibile collegare più computer alla stampante wireless

1. Verificare che gli altri computer rientrino nell'intervallo della rete wireless e che non vi siano ostacoli a bloccare il segnale. Per la maggior parte delle reti, l'intervallo di rete wireless è di 30 m dal punto di accesso wireless.
2. Assicurarsi che la stampante sia accesa e che sia nello stato Pronta.
3. Accertarsi che non vi siano più di 5 utenti Wi-Fi Direct simultanei.
4. Disattivare eventuali firewall di terze parti presenti sul computer.

5. Verificare che la rete wireless funzioni correttamente.
6. Accertarsi che il computer funzioni correttamente. Se necessario, riavviare il computer.

La stampante wireless perde la comunicazione quando è collegata a una VPN

- In genere, non è possibile collegarsi a una VPN e ad altre reti contemporaneamente.

La rete non viene visualizzata nell'elenco delle reti wireless

- Verificare che il router wireless sia acceso e riceva alimentazione.
- La rete potrebbe essere nascosta. È comunque possibile effettuare il collegamento a una rete nascosta.

La rete wireless non funziona

1. Verificare che il cavo di rete non sia collegato.
2. Per verificare se la rete ha perso la comunicazione, collegare ad essa altre periferiche.
3. Verificare la comunicazione di rete eseguendo il ping della rete.
 - a. Aprire un prompt di riga di comando sul computer.
 - In Windows, fare clic su **Start, Esegui**, digitare `cmd`, quindi premere [Invio](#).
 - Per macOS, accedere ad **Applicazioni, Utilità** e aprire **Terminale**.
 - b. Digitare `ping` seguito dall'indirizzo IP del router.
 - c. Se nella finestra vengono visualizzati i tempi di round-trip (andata e ritorno), la rete funziona.
4. Verificare che il router o la stampante sia connesso alla stessa rete del computer.
 - a. Stampare una pagina di configurazione.
 - b. Confrontare l'SSID (Service Set Identifier) del rapporto di configurazione con quello della configurazione della stampante per il computer.
 - c. Se i numeri non sono uguali, le periferiche non sono connesse alla stessa rete. Eseguire nuovamente la configurazione wireless per la stampante.

Esecuzione di un test diagnostico della rete wireless

Dal pannello di controllo della stampante, è possibile eseguire un test diagnostico che fornisce informazioni sulle impostazioni di rete wireless del prodotto.

1. Nella schermata iniziale del pannello di controllo della stampante, scorrere finché non viene visualizzato il menu [Configura](#). Toccare l'icona [Configura](#)  per aprire il menu.
2. Scorrere e selezionare [Diagnostica automatica](#).
3. Selezionare [Esegui test wireless](#) per avviare il test. La stampante stampa una pagina di prova con i risultati del test.

Riduzione delle interferenze su una rete wireless

I seguenti suggerimenti consentono di ridurre le interferenze in una rete wireless:

- Tenere i dispositivi wireless lontani da grandi oggetti metallici, ad esempio armadietti, e altri dispositivi elettromagnetici, ad esempio forni a microonde e telefoni cordless. Questi oggetti possono interrompere il segnale radio.
- Tenere i dispositivi wireless lontani da grandi strutture in muratura e altri edifici. Questi oggetti possono assorbire le onde radio e ridurre la potenza del segnale.
- Posizionare il router wireless in una posizione centrale e visibile dalle stampanti wireless della rete.

Risoluzione dei problemi fax

Introduzione

Utilizzare le informazioni contenute nella risoluzione dei problemi relativi al fax per risolvere eventuali problemi.

- [Elenco di controllo per la risoluzione dei problemi relativi al fax](#)
- [Risoluzione di problemi fax generici](#)

Elenco di controllo per la risoluzione dei problemi relativi al fax

- È possibile effettuare diverse correzioni. Dopo aver eseguito le azioni consigliate, ritentare l'invio del fax per verificare se il problema è stato risolto.
 - Per ottenere risultati ottimali durante la risoluzione dei problemi del fax, accertarsi che la stampante sia collegata direttamente alla porta telefonica sulla parete. Scollegare tutti gli altri dispositivi collegati alla stampante.
1. Accertarsi che il cavo telefonico sia collegato alla porta corretta sul retro della stampante.
 2. Verificare il funzionamento della linea telefonica utilizzando il test del fax:
 - a. Nella schermata iniziale del pannello di controllo della stampante, scorrere finché non viene visualizzato il menu **Configura**. Toccare l'icona **Configura**  per aprire il menu.
 - b. Aprire i seguenti menu:
 - i. **Manutenzione**
 - ii. **Servizio fax**
 - c. Selezionare l'opzione **Esegui test fax**. Viene stampato un rapporto del test del fax.

Il rapporto contiene i seguenti possibili risultati:

 - **Superato**: il rapporto contiene tutte le impostazioni fax correnti per la revisione.
 - **Non riuscito**: Il rapporto indica la natura dell'errore e contiene suggerimenti su come risolverlo.
 3. Verificare che la versione del firmware della stampante sia quella corrente:
 - a. Stampare una pagina di configurazione dal menu **Rapporti** del pannello di controllo per ottenere il codice della data del firmware corrente.
 - b. Visitare il sito www.hp.com/go/support, fare clic sul collegamento **Driver e software**, digitare il nome della stampante nel campo di ricerca, premere il pulsante **INVIO**, quindi selezionare la stampante dall'elenco dei risultati della ricerca.
 - c. Selezionare il sistema operativo.
 - d. Sotto la sezione **Firmware**, individuare l'**Utility di aggiornamento del firmware**.

 **NOTA:** accertarsi di utilizzare l'utility di aggiornamento firmware specifica per quel modello di stampante.

 - e. Fare clic su **Download**, fare clic su **Esegui**, quindi fare clic nuovamente su **Esegui**.

- f. Quando l'utility si avvia, selezionare la stampante dall'elenco a discesa, quindi fare clic su **Invia Firmware**.
-
-  **NOTA:** per stampare una pagina di configurazione per verificare la versione firmware installata prima o dopo il processo di aggiornamento, fare clic su **Stampa config**.
-
- g. Seguire le istruzioni riportate sullo schermo per completare l'installazione, quindi fare clic sul pulsante **Esci** per chiudere l'utility.
4. Verificare che il fax sia stato impostato prima di installare il software della stampante.
Nel computer, nella cartella del programma HP, eseguire Utility impostazione fax.
5. Verificare che il servizio telefonico supporti i fax analogici.
- Se si utilizzano ISDN o PBX digitali, contattare il provider del servizio per informazioni sulla configurazione di una linea fax analogica.
 - In caso di utilizzo di un servizio VoIP, modificare l'impostazione **Velocità fax** su **Lenta (V.29)** dal pannello di controllo. Informarsi se il provider del servizio supporta i fax e chiedere le velocità modem consigliate per i fax. Alcune società richiedono l'uso di un adattatore.
 - Se si utilizza un servizio DSL, assicurarsi che sia incluso un filtro nel collegamento telefonico alla stampante. Contattare il fornitore del servizio DSL oppure acquistare un filtro DSL, se non è installato. In caso contrario, utilizzarne un altro poiché i filtri potrebbero essere difettosi.

Risoluzione di problemi fax generici

- [I fax vengono inviati lentamente](#)
- [La qualità fax è scarsa](#)
- [Il fax viene troncato o stampato su due pagine](#)

I fax vengono inviati lentamente

La qualità della linea telefonica utilizzata dalla stampante è scadente.

- Provare a inviare nuovamente il fax quando le condizioni della linea telefonica saranno migliori.
- Verificare con il provider di servizi di telefonia che la linea supporti i fax.
- Disattivare l'impostazione **Correzione degli errori**.
 - a. Aprire il menu **Configura**.
 - b. Aprire il menu **Servizi**.
 - c. Aprire il menu **Servizi fax**.
 - d. Aprire il menu **Correzione degli errori**.
 - e. Selezionare l'impostazione **Off**.

 **NOTA:** questa impostazione può ridurre la qualità delle immagini.

- Utilizzare carta bianca per l'originale. Non utilizzare colori come il grigio, il giallo o il rosa.
- Aumentare il valore dell'impostazione **Velocità fax**.

- a. Aprire il menu [Configura](#).
 - b. Aprire il menu [Configurazione fax](#).
 - c. Aprire il menu [Configurazione avanzata](#).
 - d. Aprire il menu [Velocità fax](#).
 - e. Selezionare l'impostazione corretta.
- Dividere un processo fax di grandi dimensioni in sezioni più piccole, quindi inviarle singolarmente.
 - Modificare le impostazioni del fax sul pannello di controllo utilizzando una risoluzione più bassa.
 - a. Aprire il menu [Configura](#).
 - b. Aprire il menu [Configurazione fax](#).
 - c. Aprire il menu [Configurazione avanzata](#).
 - d. Aprire il menu [Risoluzione fax](#).
 - e. Selezionare l'impostazione corretta.

La qualità fax è scarsa

Il fax è poco nitido o chiaro.

- Aumentare la risoluzione fax durante l'invio di fax. La risoluzione non influisce sui fax ricevuti.
 - a. Aprire il menu [Configura](#).
 - b. Aprire il menu [Configurazione fax](#).
 - c. Aprire il menu [Configurazione avanzata](#).
 - d. Aprire il menu [Risoluzione fax](#).
 - e. Selezionare l'impostazione corretta.



NOTA: l'aumento della risoluzione riduce la velocità di trasmissione.

- Attivare l'impostazione [Correzione degli errori](#) dal pannello di controllo.
 - a. Aprire il menu [Configura](#).
 - b. Aprire il menu [Servizi](#).
 - c. Aprire il menu [Servizi fax](#).
 - d. Aprire il menu [Correzione degli errori](#).
 - e. Selezionare l'impostazione [On](#).
- Controllare le cartucce di toner e, se necessario, sostituirle.
- Richiedere al mittente di rendere più scuro il contrasto impostato sulla macchina di invio fax, quindi inviare nuovamente il fax.

Il fax viene troncato o stampato su due pagine

- Impostare l'opzione [Formato carta predefinito](#). I fax vengono stampati su un unico formato carta in base alle impostazioni [Formato carta predefinito](#).
 - a. Aprire il menu [Configura](#).
 - b. Aprire il menu [Configurazione sistema](#).
 - c. Aprire il menu [Impostazione carta](#).
 - d. Aprire il menu [Formato carta predefinito](#).
 - e. Selezionare l'impostazione corretta.
- Impostare il formato e il tipo di carta per il vassoio utilizzato per i fax.
- Per stampare fax di lunghezza maggiore su fogli di formato Letter o A4, attivare l'impostazione [Adatta alla pagina](#).
 - a. Aprire il menu [Configura](#).
 - b. Aprire il menu [Configurazione fax](#).
 - c. Aprire il menu [Configurazione avanzata](#).
 - d. Aprire il menu a comparsa [Adatta alla pagina](#).
 - e. Selezionare l'impostazione [On](#).



NOTA: se l'impostazione [Adatta alla pagina](#) è disattivata e l'opzione [Formato carta predefinito](#) è impostata su Letter, un originale di formato Legal viene stampato su due pagine.

Indice analitico

A

- Accessori
 - ordinazione 28
- accessori
 - numeri parte 28
- AirPrint 47
- Alimentatore di documenti 55
 - copia di documenti su due lati 55
- alimentatore di documenti
 - invio fax 85
- Alimentatore documenti
 - inceppamenti 114
 - problemi di alimentazione della carta 109
- Alloggiamento per alimentazione prioritaria di singoli fogli
 - caricamento 16
 - inceppamenti 117
 - orientamento della carta 18
- Applicazioni
 - download 88
- Assistenza clienti
 - in linea 104
- Assistenza clienti HP 104
- Assistenza in linea 104
- Assistenza tecnica
 - in linea 104

B

- busta
 - orientamento 23
- Buste
 - caricamento nel vassoio 1 16
 - orientamento 18
- buste, caricamento 23

C

- calibrazione
 - colori 135

Caricamento

- carta nel vassoio 1 16
- carta nel vassoio 2 19

Carta

- caricamento vassoio 1 16
- caricamento vassoio 2 19
- orientamento vassoio 1 18
- orientamento vassoio 2 21
- selezione 132

Carta, ordinazione 28

- cartucce del toner
 - numeri parte 28

- Cartucce della cucitrice
 - numeri di catalogo 29

- Cartucce di toner
 - componenti 30
 - sostituzione 30

- Cartuccia
 - sostituzione 30

- Cartuccia di toner
 - impostazioni soglia minima 107
 - numeri di catalogo 29
 - utilizzo quando in esaurimento 107

- Casella degli strumenti periferica HP,
 - utilizzo 90

- Chip di memoria (toner)
 - posizione 30

- Codici parte
 - cartucce cucitrice 29

- colori
 - calibrazione 135

- Consumo
 - energetico 13

- coperchi, posizione 3

Copia

- bordi dei documenti 149
- copie singole 54
- documenti fronte/retro 55

- impostazione formato e tipo di carta 147
- ottimizzazione per testo o immagini 148
- più copie 54
- Copia fronte/retro 55
- Copia su due lati 55

D

- dell'intervallo Spegni dopo impostazione 98
- dimensioni, stampante 12
- dispositivi Android
 - stampa da 49
- driver di stampa supportati 9
- driver supportati 9

E

- Elenco di controllo
 - risoluzione dei problemi relativi al fax 162
- etichetta
 - orientamento 25
- Etichetta con numero di serie
 - posizione 4
- Etichetta con numero di serie e codice di prodotto
 - posizione 4
- Etichette
 - stampa su 25
- etichette, caricamento 25
- EWS HP, utilizzando 90
- Explorer, versioni supportate
 - server Web HP incorporato 90

F

- Fax
 - da scanner piano 84
 - da un computer (Windows) 86

- dall'alimentatore di documenti 85
- invio dal software 86
- risoluzione di problemi generici 163
- selezioni rapide 85

Fax elettronici

- invio 86

fronte/retro 55

Fusore

- inceppamenti 122

G

Guida in linea, pannello di controllo 105

Guida, pannello di controllo 105

H

HP ePrint 46

HP Web Jetadmin 99

I

impostazione

- intervallo di pausa 97

Impostazione di EconoMode 97, 134

Impostazioni

- predefinite di fabbrica, ripristino 106

Impostazioni di risparmio energetico 97

Impostazioni predefinite, ripristino 106

impostazioni predefinite, ripristino 106

Inceppamenti

- alimentatore documenti 114
- alloggiamento per alimentazione prioritaria di singoli fogli 117
- fusore 122
- individuazione 111
- scomparto di uscita 126
- unità fronte/retro 124
- vassoio 1 117
- vassoio 2 119

inceppamenti

- sportello posteriore 122

Inceppamenti carta

- alimentatore documenti 114
- alloggiamento per alimentazione prioritaria di singoli fogli 117
- fronte/retro 124

- fusore 122
- scomparto di uscita 126
- sportello posteriore 122
- ubicazione 111
- vassoio 1 117
- vassoio 2 119

Installazione di rete 89

Interferenze rete wireless 160

Internet Explorer, versioni supportate

- server Web HP incorporato 90

Invio di fax

- dal software 86

J

Jetadmin, HP Web 99

K

Kit di manutenzione

- numeri di catalogo 29

L

Lista di controllo

- connettività wireless 158

M

Materiali di consumo

- impostazioni soglia minima 107
- numeri di catalogo 29
- ordinazione 28
- sostituzione delle cartucce di toner 30
- utilizzo quando in esaurimento 107

materiali di consumo

- numeri parte 28

Memoria

- inclusa 9

Menu Applicazioni 88

Microsoft Word, invio di fax 86

N

Netscape Navigator, versioni supportate

- server Web HP incorporato 90

Numeri di catalogo

- cartuccia di toner 29
- materiali di consumo 29

Numeri parte

- parti sostitutive 29

numeri parte

- accessori 28

- cartucce del toner 28
- materiali di consumo 28

Numero di copie, modifica 54

O

Opzioni del colore

- modifica, Windows 135

Ordinazione

- materiali di consumo e accessori 28

OS (sistemi operativi)

- supportati 9

P

pagine al minuto 9

Pagine per foglio

- selezione (Mac) 42
- selezione (Windows) 39

Pannello di controllo

- guida 105
- posizione 3

Parti sostitutive

- numeri parte 29

peso, stampante 12

Più pagine per foglio

- stampa (Mac) 42
- stampa (Windows) 39

Porta di rete

- posizione 4

Porta USB

- posizione 4

Porta USB per operazioni occasionali

- posizione 3

Porte fax

- posizione 4

Porte interfaccia

- posizione 4

Presca di alimentazione

- posizione 4

Problemi di prelievo della carta

- risoluzione 109

problemi di qualità dell'immagine

- esempi e soluzioni 137

Pulizia

- percorso carta 130
- vetro 146, 151

Pulsante di accensione/spegnimento,

- posizione 3

pulsante di accensione/spegnimento,

- posizione 3

pulsanti del pannello di controllo
posizione 5

Q

qualità delle immagini
controllo dello stato della cartuccia
di toner 130

R

requisiti del browser
server Web HP incorporato 90
requisiti del browser Web
server Web HP incorporato 90
Requisiti di sistema
minimi 11
server Web HP incorporato 90
Rete wireless
risoluzione dei problemi 158
Reti
HP Web Jetadmin 99
installazione della stampante 89
supportate 9
ripristino impostazioni predefinite
106
Risoluzione dei problemi
alimentazione della carta 109
fax 162
problemi di rete 155
rete cablata 155
rete wireless 158
risoluzione dei problemi
controllo dello stato della cartuccia
di toner 130
Risoluzione dei problemi relativi al fax
elenco di controllo 162
Risoluzione di problemi
fax 163
Rubrica, fax
aggiunta di voci 85
S
Scanner
pulizia del vetro 146, 151
scanner
invio di fax 84
Scansione
mediante il software HP Scan
(Windows) 58
scansione
dal software HP Smart (macOS)
59

Scomparti di uscita
posizione 3
Scomparto di uscita
eliminazione degli inceppamenti
126
posizione 3
Selezioni rapide
programmazione 85
server Web HP incorporato (EWS)
funzioni 90
Server Web incorporato (EWS)
assegnazione di password 96
server Web incorporato (EWS)
funzioni 90
Servizi Web
applicazioni 88
attivazione 88
Servizi Web HP
applicazioni 88
attivazione 88
Sistemi operativi (OS)
supportati 9
sistemi operativi supportati 9
Siti Web
assistenza clienti 104
HP Web Jetadmin, download 99
Software
invio di fax 86
Software HP ePrint 47
Software HP Scan (Windows) 58
software HP Smart (macOS) 59
Soluzioni di stampa mobile 9
Sostituzione
cartucce di toner 30
Specifiche
elettriche e acustiche 13
Specifiche acustiche 13
Specifiche elettriche 13
sportello posteriore
inceppamenti 122
Stampa
da unità flash USB 50
Stampa da USB integrata 50
Stampa fronte/retro
impostazioni (Windows) 38
Mac 41
manuale (Mac) 41
manualmente (Windows) 39
Windows 39

Stampa fronte/retro (su entrambi i lati)
impostazioni (Windows) 38
Stampa fronte/retro manuale
Mac 41
Stampa fronte/retro manualmente
Windows 39
Stampa fronteretro
manualmente, Windows 39
Windows 39
stampa mobile
dispositivi Android 49
stampa mobile, software
supportato 11
Stampa su due lati (stampa fronte/
retro)
Windows 39
Stampa su entrambi i lati
impostazioni (Windows) 38
Mac 41
Stampa Wi-Fi Direct 11, 44
Supporti di stampa
caricamento nel vassoio 1 16

T

Tema colore
modifica, Windows 135
Tipi di carta
selezione (Mac) 42
selezione (Windows) 40

U

Unità flash USB
stampa da 50
unità fronte/retro
inceppamenti 124

V

Vassoi
capacità 9
inclusi 9
posizione 3
Vassoio 1
caricamento 16
inceppamenti 117
orientamento della carta 18
Vassoio 2
caricamento 19
inceppamenti 119
orientamento della carta 21

Vassoio di alimentazione principale
 caricamento delle buste 23
 caricamento delle etichette 25
Vassoio di alimentazione prioritaria
 caricamento delle etichette 25
Vassoio di alimentazione prioritario
 caricamento delle buste 23
Vetro, pulizia 146, 151

W

Windows
 invio di fax 86
Word, invio di fax 86