

# tritatumto

Libretto istruzioni  
Instruction Booklet  
Mode D'emploi  
Gebrauchsanweisung  
Libro De Instrucciones



**TERMOZETA®**

# tritattutto



- DATI TECNICI
- TECHNICAL DATA
- DONNÉES TECHNIQUES
- TECHNISCHE DATEN
- DATOS TÉCNICOS

## TRITATUTTO

Type 404003

220-240 V ~ 50 Hz

100 W

KB: 1 min.

Capacità max. / Max. capacity /

Capacité max. / Max. Kapazität /

Capacidad max.: 0,2 l

Made in China



**TERMOZETA®**

**I****DESCRIZIONE**

1. Coperchio
2. Aletta
3. Gruppo lame
4. Contenitore
5. Pulsante avvio/arresto
6. Corpo apparecchio
7. Cavo d'alimentazione
8. Supporto lame
9. Foro per supporto
10. Denti contenitore
11. Sede contenitore
12. Scivoli corpo apparecchio

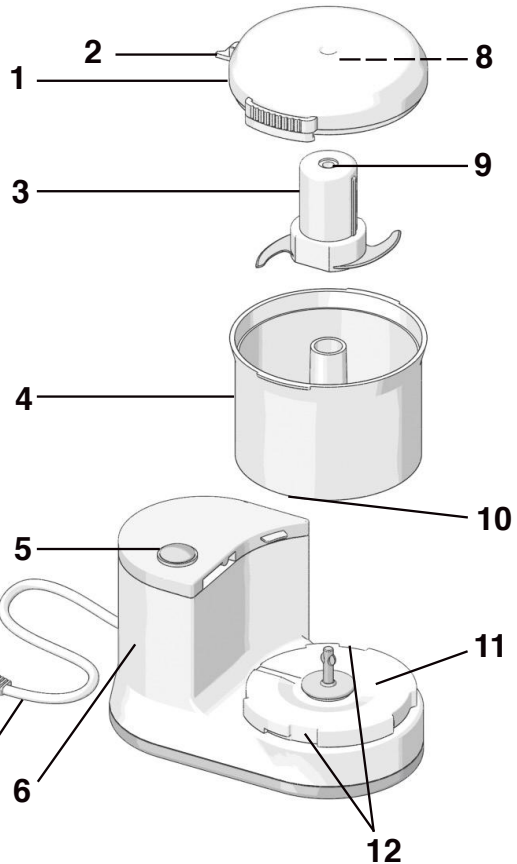
**GB****DESCRIPTION**

1. Lid
2. Tongue
3. Blade unit
4. Bowl
5. ON/OFF push button
6. Appliance body
7. Feeding cable
8. Blade support
9. Hole for support
10. Bowl teeth
11. Bowl seat
12. Appliance body hollows

**F****DESCRIPTION**

1. Couvercle
2. Ailette
3. Groupe lames
4. Bol
5. Bouton de démarrage/d'arrêt
6. Corps appareil
7. Câble d'alimentation
8. Support lames
9. Trou pour support
10. Dents bol
11. Logement bol
12. Cavités corps appareil

**D****BESCHREIBUNG**

1. Abdeckung
2. Fixiervorrichtung
3. Messersatz
4. Behälter
5. Ein-/Ausschalter
6. Gehäuse
7. Stromkabel
8. Halterung Messer
9. Öffnung für Halterung
10. Zähne Behälter
11. Sitz Behälter
12. Vertiefungen Gehäuse

**E****DESCRIPCIÓN**

1. Tapa
2. Aleta
3. Grupo cuchillas
4. Contenedor
5. Pulsador arranque/paro
6. Cuerpo aparato
7. Cable de alimentación
8. Soporte cuchillas
9. Agujero para soporte
10. Dientes contenedor
11. Alojamiento contenedor
12. Cavidades cuerpo aparato

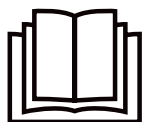
**AVVERTENZE DI SICUREZZA**

**Il presente libretto è parte integrante dell'apparecchio e deve essere letto attentamente prima dell'utilizzo poiché fornisce importanti indicazioni riguardanti la sicurezza d'installazione, d'uso e di manutenzione. Conservare con cura.**

- Dopo aver tolto l'imballaggio assicuratevi dell'integrità dell'apparecchio. In caso di dubbio non utilizzatelo e rivolgetevi presso un centro assistenza autorizzato da LANGE DISTRIBUTION.
- Non lasciate gli elementi dell'imballaggio (sacchetti in plastica, polistirolo espanso, chiodi, ecc.) alla portata di bambini o incapaci in quanto potenziali fonti di pericolo.
- Prima di collegare la spina alla presa di corrente verificate che la tensione di funzionamento dell'apparecchio corrisponda a quella della vostra abitazione. In caso di dubbio, rivolgetevi a personale professionalmente qualificato.
- Si sconsiglia l'uso di adattatori, prese multiple e prolunghe. In caso di necessità utilizzate esclusivamente dispositivi omologati e conformi alle vigenti norme di sicurezza accertandovi che siano compatibili la potenza dell'apparecchio. In caso di dubbio, rivolgetevi a personale professionalmente qualificato.
- **Qualsiasi installazione non conforme a quanto specificato può compromettere la vostra sicurezza e fa decadere la garanzia.**
- L'apparecchio è destinato esclusivamente ad uso domestico per la preparazione di alimenti
- Per motivi di sicurezza fate attenzione a:
  - non usare l'apparecchio a piedi nudi e con mani o piedi bagnati
  - non usare l'apparecchio al di fuori dell'ambiente domestico
  - non lasciare l'apparecchio esposto ad agenti atmosferici (sole, pioggia ...)
  - non tirare mai il cavo di alimentazione o l'apparecchio stesso per scollegare la spina dalla presa di corrente
  - non lasciare l'apparecchio collegato alla rete elettrica senza sorveglianza
  - non immergere mai l'apparecchio in acqua o in altri liquidi.
- **L'apparecchio non è destinato ad essere usato da persone (bambini compresi) le cui capacità fisiche, sensoriali o mentali siano ridotte, oppure con mancanza di esperienza o di conoscenza, a meno che esse non abbiano potuto beneficiare, attraverso l'intermediazione di una persona responsabile**

**della loro sicurezza, di una sorveglianza o di istruzioni riguardanti l'uso dell'apparecchio.**

- I bambini devono essere sorvegliati per sincerarsi che non giochino con l'apparecchio.
- **Il cavo di alimentazione dell'apparecchio non deve essere sostituito dall'utente. In caso di necessità rivolgetevi a un centro assistenza autorizzato da LANGE DISTRIBUTION o a persone professionalmente qualificate.**
- In caso di guasto e/o di cattivo funzionamento dell'apparecchio, spegnetelo e non manomettetelo. Per l'eventuale riparazione rivolgetevi ad un centro assistenza autorizzato da LANGE DISTRIBUTION e richiedete l'utilizzo di ricambi originali.
- Al termine del ciclo di vita rendete inoperante l'apparecchio tagliandone il cavo di alimentazione dopo avere staccato la spina dalla presa di corrente. Per lo smaltimento attenetevi alle norme in vigore nel vostro luogo di residenza.
- LANGE DISTRIBUTION non può essere considerata responsabile di eventuali danni a persone, animali o cose causati da un'errata installazione o derivanti da un uso improprio, erraneo o irragionevole.

** Attenzione!**

**Maneggiare con cautela il gruppo lame (3) perché le lame sono molto taglienti.**

**Assicurarsi che il contenitore sia montato correttamente prima di mettere in funzione l'apparecchio.**

## ISTRUZIONI PER L'USO

### AL PRIMO UTILIZZO

Prima di utilizzare l'apparecchio, lavare con acqua tiepida e detersivo per stoviglie tutte le parti che entrano a contatto con gli alimenti - contenitore (4), coperchio (1) e gruppo lame (3) - risciacquare e asciugare accuratamente.

### ATTENZIONE!

**Non lavare in lavastoviglie le parti a contatto con gli alimenti.**

### MESSA IN FUNZIONE

- Svolgere completamente il cavo di alimentazione (7), posizionare l'apparecchio su un piano orizzontale e stabile lontano da fonti di calore, facendo attenzione a non far entrare il cavo di alimentazione in contatto con superfici calde e a non farlo pendere dal piano di appoggio.
- Assicurarsi che la spina sia scollegata dalla presa di corrente.
- Montare il contenitore (4) nella sede (11) del corpo apparecchio come indicato in figura 1 e 2:
  - fare coincidere i denti del contenitore (10) con gli scivoli (12) del corpo apparecchio.
  - ruotare in senso orario il contenitore fino al suo aggancio.
- Inserire il gruppo lame (3) all'interno del contenitore (4).
- Introdurre l'alimento da tritare nel contenitore (consultare la tabella guida agli alimenti per le quantità massime).
- Montare il coperchio (1) assicurandosi che il supporto lame (8) entri nel foro (9) e soprattutto che l'aletta (2) sia nella posizione indicata in figura 3.
- Successivamente ruotare il coperchio in senso orario fino al suo bloccaggio.
- Collegare la spina alla presa di corrente.
- Fare funzionare l'apparecchio mantenendo premuto il pulsante (5): quando il pulsante viene rilasciato l'apparecchio si arresta auto-maticamente.

### IMPORTANTE

**Se il coperchio non è montato correttamente l'apparecchio non funziona.**

### ATTENZIONE!

- Non introdurre mai nel contenitore (4) quantità di alimento superiori a quelle indicate nella tabella "Guida agli alimenti" e comunque non superiori ad un volume massimo di 0,2 l.
- **Non versare mai nel contenitore sostanze liquide.**
- **Non utilizzare l'apparecchio per un tempo superiore a 1 minuto continuativo: rispettare una pausa di 1 minuto fra una lavorazione e la successiva.**
- Non fare mai funzionare l'apparecchio a vuoto.
- Non tentare di far funzionare l'apparecchio senza montare il coperchio (1).

## ITALIANO

- Gli ingredienti di grandi dimensioni (frutta, verdura...) devono essere tagliati a cubetti della grandezza di circa 2x2 cm prima di essere introdotti nel contenitore.
- **Non tritare alimenti troppo duri (es. ghiaccio, gusci, congelati...) in quanto l'apparecchio potrebbe danneggiarsi.**
- All'inizio di ogni lavorazione, mettere in funzione l'apparecchio ad impulsi (premendo e rilasciando subito il pulsante avvio più volte consecutivamente) e completare la lavorazione tenendo premuto il pulsante avvio/arresto (funzionamento continuo).
- Scollegare sempre la spina dalla presa di corrente quando l'apparecchio è incustodito e prima di montarlo, smontarlo o pulirlo.
- Non toccare mai le parti in movimento, soprattutto le lame.
- Smontare sempre il coperchio (1) solo dopo che le lame si sono arrestate.

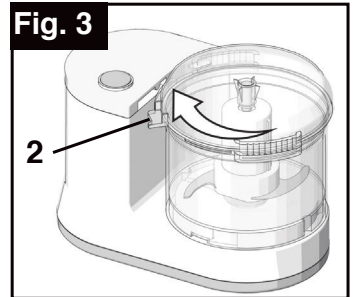
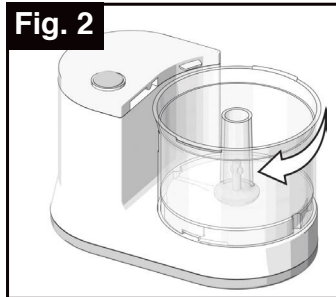
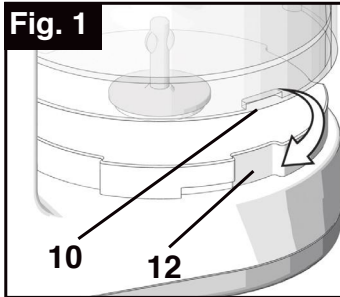

## GUIDA AGLI ALIMENTI

Alimento	Quantità massima	Tempo lavorazione	Velocità consigliata
Mandorle	60 g	15 sec	continuo
Pangrattato	20 g	15 sec	continuo
Carote	100 g	10-15 sec	impulsi
Aglio	80 g	10 sec	impulsi
Prosciutto	80 g	15-20 sec	impulsi
Nocciole	60 g	15 sec	continuo
Cipolla	80 g	10 sec	impulsi
Prezzemolo	30 g	10 sec	impulsi
Scalogno	80 g	10 sec	impulsi
Carne	80 g	15-20 sec	continuo
Noci	60 g	15 sec	continuo

## PULIZIA E MANUTENZIONE

### ATTENZIONE!

**Prima di eseguire qualsiasi operazione di pulizia, scollegare sempre la spina dalla presa della corrente.**

- Pulire il corpo apparecchio **(6)** con un panno morbido leggermente umido. Non lavarlo sotto acqua corrente e non immergerlo in acqua o altre sostanze liquide.
- Lavare il contenitore **(4)**, il coperchio **(1)** e il gruppo lame **(3)** con acqua tiepida e un normale detergente per stoviglie, **facendo molta attenzione alle lame in quanto sono molto taglienti.**
- **Non mettere mai nessuna parte dell'apparecchio in lavastoviglie.**
- **Per la pulizia non utilizzare prodotti abrasivi o chimici in quanto gli accessori vengono a contatto con gli alimenti.**

### CONSIGLI

La pulizia dell'apparecchio risulterà più facile se viene eseguita subito dopo l'uso.

#### INFORMAZIONE AGLI UTENTI

**Ai sensi del decreto legislativo 14 marzo 2014, n.49 "Attuazione della direttiva 2012/19/UE sui rifiuti di apparecchiature elettriche ed elettroniche (RAAE)".**

- Il simbolo del cassonetto barrato sull'apparecchiatura indica che il prodotto alla fine della propria vita deve essere raccolto separatamente dagli altri rifiuti.
- L'utente dovrà, pertanto, conferire l'apparecchiatura giunta a fine vita agli idonei centri di raccolta differenziata dei rifiuti elettronici ed elettrotecnici, oppure riconsegnarla al rivenditore al momento dell'acquisto di una nuova apparecchiatura di tipo equivalente, in ragione di uno a uno.
- L'adeguata raccolta differenziata per l'avvio successivo dell'apparecchiatura dismessa al riciclaggio, al trattamento e allo smaltimento ambientalmente compatibile contribuisce ad evitare possibili effetti negativi sull'ambiente e sulla salute e favorisce il riciclo dei materiali di cui è composta l'apparecchiatura.
- Lo smaltimento abusivo del prodotto da parte dell'utente comporta l'applicazione delle sanzioni amministrative previste della normativa vigente.



Lange Distribution S.r.l. si riserva il diritto di apportare modifiche estetiche e/o tecniche senza preavviso al fine di migliorare i propri prodotti.

Termozeta is an international trademark. Copyright © 1995. All rights reserved.

Lange Distribution S.r.l. - Via Treviso, 35 - 20127 Milano - Italy



**SAFETY PRESCRIPTIONS**

• **Please read this handbook as it gives important instructions and precautions about safety, use and maintenance of your appliance and keep it carefully for future reference.**

- Make sure the appliance is in good condition when you unpack it. In case of doubt do not use it and contact a LANGE DISTRIBUTION authorized Service Centre.
- Do not leave parts of packaging (plastic bags, foam polystyrene, nails, etc.) within reach of children or incapable persons as they are potential sources of danger.
- Make sure the data on the appliance rating plate corresponds to that of the main power supply and of your electrical system before plugging into the outlet. In case of doubt, contact professionally qualified personnel.
- It is not advisable to use adapters, multiple plugs and extensions. Use devices certified and conforming to existing safety standards only should it be absolutely necessary, making sure they are compatible with your electrical system and with the appliance technical data.
- **Any installations not conforming to instructions may endanger your safety and forfeit the guarantee.**
- The appliance is exclusively to be used for preparing food for domestic use.
- For safety's sake be careful:
  - not to use the appliance with bare feet or wet hands or feet
  - not to use the appliance away from home
  - not to leave the appliance exposed to atmospheric agents (sun, rain ...)
  - never to tug on the lead or the appliance itself to unplug from the outlet
  - not to leave the appliance plugged into the main power supply unattended

## ENGLISH

- never to submerge the appliance in water or in other liquids.
- **The appliance is not intended for being used by people (including children) whose physical, sensorial or mental capacities are reduced, or who are lacking in experience or knowledge, unless they can benefit from the presence of someone who is responsible for their safety and who is provided with the instructions for use.**
- Children should be supervised to ensure that they do not play with the appliance.
- **The user must not replace the appliance lead. Contact a LANGE DISTRIBUTION authorized Service Centre or professionally qualified person in case of need.**
- Switch off and do not mishandle the appliance if it should break down and/or work badly. Contact a LANGE DISTRIBUTION authorized Service Centre for eventual repairs asking for original spare parts.
- Put the appliance out of service at the end of its service life by cutting off the lead after unplugging from the outlet. Abide by local existing rules and regulations for its disposal.
- LANGE DISTRIBUTION may not be held liable for eventual damages to persons, animals or objects caused by incorrect installation or deriving from improper, erroneous or unreasonable use.

### **WARNING!**

- **Carefully handle the blade unit (3) because the blades are very sharp.**
- **Make sure the bowl is correctly positioned before starting the appliance.**

## INSTRUCTIONS FOR USE

### ON FIRST USE

Before using the appliance, wash all the parts which come into contact with food - bowl (4), lid (1) and blade unit (3) - with tepid water and dishwashing detergent, then rinse and dry thoroughly.

### WARNING!

**Do not wash the parts which come into contact with food in dishwasher.**

### PUTTING INTO OPERATION

- Completely unwind the feeding cable (7), rest the appliance on a horizontal, stable surface away from heat sources. Be careful not to allow the feeding cable to come into contact with hot surfaces and to hang from the resting surface.
- Make sure the plug is disconnected from the power outlet.
- Fit the bowl (4) in the seat (11) of the appliance body as shown in figure 1 and 2:
  - match the bowl teeth (10) with the hallows (12) of the appliance body.
  - turn the bowl clockwise until it is fixed.
- Insert the blade unit (3) in the bowl (4).
- Put the food to be chopped in the bowl (refer to the food guide table for the maximum quantities).
- Fit the lid (1) and make sure that the blade support (8) enters the hole (9); pay special attention to the tongue (2), which must be positioned as shown in figure 3.
- Afterwards turn the lid clockwise until it is fixed.
- Connect the plug to the power outlet.
- Make the appliance run by keeping the push button (5) pressed: when the push button is released, the appliance stops automatically.

### IMPORTANT

**If the lid is not positioned correctly, the appliance does not work.**

### WARNING!

- Never insert in the bowl (4) food quantities which are higher than the ones shown in the table “Food guide” and, anyway, which exceed the maximum volume of 0.2 l.
- **Never pour liquid substances into the bowl.**
- **Do not use the appliance for more than 1 minute uninterruptedly: make a 1-minute break between one operation and the following one.**
- Never run the appliance when it is empty.
- Do not try to run the appliance if the lid (1) has not been mounted.
- Ingredients of big dimensions (fruit, vegetable...) must be cut in cubes of about 2x2 cm before putting them in the bowl.
- **Do not chop too hard food (e.g. ice, shells, frozen food...) since the appliance may**

## ENGLISH

### be damaged.

- At the beginning of each operation, start the appliance with the pulse mode (by pressing and releasing the ON push button more times in succession) and complete the operation by pressing the ON/OFF push button (continuous operation).
- Always disconnect the plug from the power outlet when the appliance is unattended and before assembling, disassembling or washing it.
- Never touch the moving parts, especially the blades.
- Always remove the lid (1) only after the blades have stopped moving.

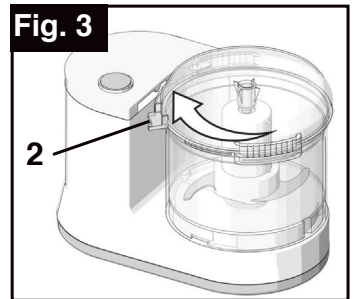
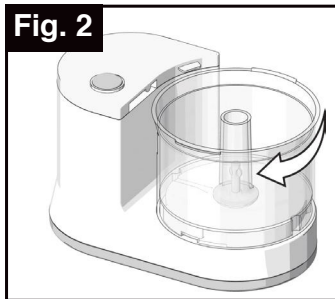
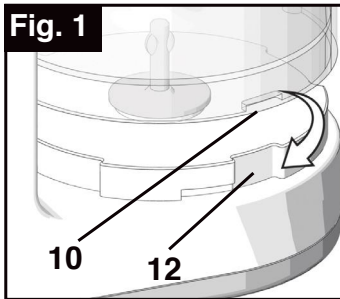

## FOOD GUIDE

Food	Maximum quantity	Operation time	Suggested speed
Almonds	60 g	15 sec	continuous
Breadcrumbs	20 g	15 sec	continuous
Carrots	100 g	10-15 sec	pulse
Garlic	80 g	10 sec	pulse
Ham	80 g	15-20 sec	pulse
Hazelnuts	60 g	15 sec	continuous
Onion	80 g	10 sec	pulse
Parsley	30 g	10 sec	pulse
Scallion	80 g	10 sec	pulse
Meat	80 g	15-20 sec	continuous
Walnuts	60 g	15 sec	continuous

## CLEANING AND MAINTENANCE

### WARNING!

**Before carrying out any cleaning operation, always disconnect the plug from the power outlet.**

- Wash the appliance body (6) with a soft slightly damp cloth. Do not wash it under running water and do not immerse it in water or other liquid substances.
- Wash the bowl (4), the lid (1) and the blade unit (3) with tepid water and a dishwashing detergent, **paying special attention to the blades, since they are very sharp.**
- **Never put any parts of the appliance in the dishwasher.**
- **For cleaning, never use abrasive or chemical products, since the accessories come into contact with food.**

### SUGGESTIONS

The appliance cleaning will be easier if it is carried out immediately after use.

#### INFORMATION FOR USERS

In accordance with European Directive 2012/19/UE on electric and electronic equipment waste disposal.



- The barred symbol of the rubbish bin shown on the equipment indicates that, at the end of its useful life, the product must be collected separately from other waste.
- Therefore, any products that have reached the end of their useful life must be given to waste disposal centres specialising in separate collection of waste electrical and electronic equipment, or given back to the retailer at the time of purchasing new similar equipment, on a one for one basis.
- The adequate separate collection for the subsequent start-up of the equipment sent to be recycled, treated and disposal of in an environmentally compatible way contributes to preventing possible negative effects on the environment and health and optimises the recycling and reuse of components making up the apparatus.
- Abusive disposal of the product by the user involves application of the administrative sanctions according to the laws in force.

**PRESCRIPTIONS DE SECURITE**

- **Lire attentivement ce mode d'emploi car il fournit des indications et des avertissements importants sur la sécurité d'emploi et sur l'entretien de votre appareil, et conservez-le avec soins pour toute consultation future.**
- Après avoir ôté l'emballage, assurez-vous de l'intégrité de l'appareil. En cas de doute, éviter de l'employer et se rendre auprès d'un centre d'assistance autorisé par LANGE DISTRIBUTION.
- Ne jamais laisser les éléments de l'emballage (sacs en plastique, polystyrène expansé, rivets, etc.) à la portée des enfants ou de personnes handicapées, car ce sont des sources potentielles de danger.
- Avant de brancher la fiche à la prise de courant, vérifier à ce que les données techniques marquées sur la plaque de l'appareil soient compatibles avec celles du réseau de distribution électrique et avec celles de votre installation électrique. En cas de doute, contacter du personnel professionnellement qualifié.
- Nous déconseillons l'emploi d'adaptateurs, prises multiples et prolonges. En cas de nécessité employer exclusivement des dispositifs homologués et conformes aux normes de sécurité en vigueur en vous assurant qu'ils seront compatibles avec votre installation électrique et avec les données techniques de l'appareil.
- **Toute installation non conforme au susdit peut compromettre votre sécurité et faire déchoir la garantie.**
- Cet appareil est destiné seulement à la préparation d'aliments à usage domestique.
- Pour raisons de sécurité faire attention à:
  - ne jamais employer l'appareil avec les pieds nus ou avec mains ou pieds mouillés
  - ne jamais employer l'appareil en dehors du cadre domestique
  - ne jamais laisser l'appareil exposé aux agents atmosphériques (soleil, pluie...)
  - ne jamais tirer sur le cordon d'alimentation ou sur l'appareil même pour débrancher la fiche de la prise de courant

## FRANÇAIS

- ne jamais laisser l'appareil branché au réseau électrique, sans surveillance
- ne jamais immerger l'appareil dans l'eau ou dans d'autres liquides.
- **L'appareil n'est pas destiné pour être utilisé par des personnes (enfants compris) avec des capacités physiques, sensorielles ou mentales réduites, ou avec manque d'expérience ou de connaissance, à moins qu'elles aient pu bénéficier, à travers l'intermédiation d'une personne responsable de leur sécurité, d'une surveillance ou d'instructions concernant l'emploi de l'appareil.**
- Les enfants doivent être surveillés pour s'assurer qu'ils ne jouent pas avec l'appareil.
- **Le cordon d'alimentation de l'appareil ne doit pas être substitué par l'utilisateur. En cas de nécessité, se rendre auprès d'un centre d'assistance autorisé par LANGE DISTRIBUTION ou chez des personnes professionnellement qualifiées.**
- En cas de panne et/ou de mauvais fonctionnement de l'appareil, l'éteindre sans le manipuler. Pour une éventuelle réparation se rendre auprès d'un centre d'assistance agréé LANGE DISTRIBUTION et demander l'emploi de pièces de rechange originales.
- Au terme du cycle de vie de l'appareil, couper le câble d'alimentation après l'avoir débranché de la prise de courant afin de le rendre inutilisable. Pour l'élimination de l'appareil, respecter les normes en vigueur dans votre lieu de résidence.
- LANGE DISTRIBUTION ne peut pas être considérée comme responsable d'éventuels dommages aux personnes, animaux ou choses provoqués par une mauvaise installation ou par une utilisation impropre, erronée ou irraisonnable.



### **ATTENTION!**

**Manier avec précaution le groupe lames (3) car les lames sont très acérées.**

**Si le couvercle n'est pas assemblé correctement l'appareil ne marche pas.**

## MODE D'EMPLOI

### LORS DU PREMIER EMPLOI

Avant d'employer l'appareil pour la première fois laver avec de l'eau tiède et du détersif pour vaisselle toutes les parties qui entrent en contact avec les aliments - bol (4), couvercle (1) et groupe lames (3) - rincer et essuyer soigneusement.

### ATTENTION!

**Ne pas laver dans la lave-vaisselle les parties qui entrent en contact avec les aliments.**

### MISE EN MARCHÉ

- Dérouler complètement le câble d'alimentation (7), positionner l'appareil sur une surface horizontale et stable loin de sources de chaleur, en faisant attention à ne pas faire entrer le câble d'alimentation en contact avec des surfaces chaudes et à ne pas le laisser suspendu à la surface d'appui.
- S'assurer que le câble d'alimentation soit déconnecté de la prise de courant.
- Assembler le bol (4) dans le logement (11) du corps de l'appareil comme indiquée dans les figures 1 et 2:
  - faire coïncider les dents du bol (10) avec les cavités (12) du corps de l'appareil.
  - tourner le bol dans le sens des aiguilles d'une montre jusqu'à l'accrocher.

### ATTENTION!

**S'assurer que le bol soit assemblé correctement avant de mettre en marche l'appareil.**

- Insérer le groupe lames (3) à l'intérieur du bol (4).
- Insérer l'aliment à hacher dans le bol (consulter le tableau guide aux aliments pour les quantités maximales).
- Assembler le couvercle (1) en s'assurant que le support lames (8) entre dans le trou (9) et surtout que l'ailette (2) soit dans la position indiquée dans la figure 3.
- Ensuite tourner le couvercle dans le sens des aiguilles d'une montre jusqu'à le bloquer.
- Connecter le câble d'alimentation à la prise de courant.
- Mettre en marche l'appareil en pressant le bouton (5): quand le bouton est relâché l'appareil s'arrête automatiquement.

### ATTENTION!

- Ne jamais insérer dans le bol (4) des quantités d'aliment supérieures à celles indiquées dans le tableau "Guide aux aliments" et de toute façon elles ne doivent pas dépasser un volume maximum de 0,2 l.
- Ne jamais verser dans le bol des substances liquides.
- Ne pas utiliser l'appareil pour un temps supérieur à 1 minute continue: effectuer une pause d'1 minute entre une opération et l'autre.
- Ne jamais faire fonctionner l'appareil à vide.



## FRANÇAIS

- Ne pas essayer de faire fonctionner l'appareil sans assembler le couvercle **(1)**.
- Les ingrédients de grande taille (fruits, légumes...) doivent être coupés en dés d'environ 2x2 cm avant d'être insérés dans le bol.
- **Ne pas hacher des aliments trop durs (ex. glace, coquilles, surgelés...) car l'appareil pourrait être endommagé.**
- Au début de chaque opération, mettre en marche l'appareil par impulsions (en pressant et en relâchant immédiatement le bouton de démarrage plusieurs fois consécutivement) et terminer l'opération en pressant le bouton de démarrage/arrêt (fonctionnement continu).
- Déconnecter toujours le câble d'alimentation de la prise de courant quand l'appareil est sans surveillance et avant de l'assembler, le désassembler ou le nettoyer.
- Ne jamais toucher les parties en mouvement, surtout les lames.
- Soulever toujours le couvercle **(1)** seulement après avoir arrêté les lames.

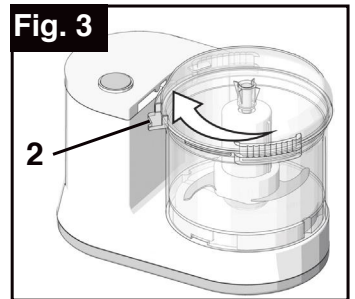
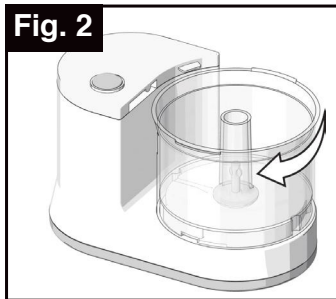
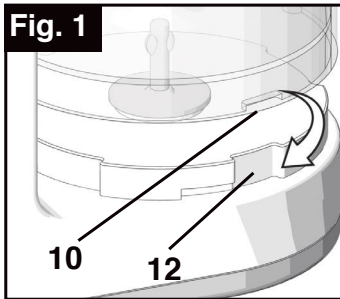

### GUIDE AUX ALIMENTS

Aliment	Quantité maximale	Temps opération	Vitesse conseillée
Amandes	60 g	15 sec	continu
Chapelure	20 g	15 sec	continu
Carottes	100 g	10-15 sec	impulsions
Ail	80 g	10 sec	impulsions
Jambon	80 g	15-20 sec	impulsions
Noisettes	60 g	15 sec	continu
Oignon	80 g	10 sec	impulsions
Percil	30 g	10 sec	impulsions
Echalote	80 g	10 sec	impulsions
Viande	80 g	15-20 sec	continu
Noix	60 g	15 sec	continu

**NETTOYAGE ET ENTRETIEN**

**ATTENTION!**

**Avant toute opération de nettoyage, débrancher le câble de l'alimentation de la prise de courant.**

- Nettoyer le corps de l'appareil (6) avec un chiffon souple légèrement humide. Ne pas le laver sous de l'eau courante et ne pas le tremper dans l'eau ou d'autres substances liquides.
- Laver le bol (4), le couvercle (1) et le groupe lames (3) avec de l'eau tiède et un détergent normal pour vaisselle, **en faisant très attention aux lames car elles sont très acérées.**
- **Ne mettre aucune partie de l'appareil dans la lave-vaisselle.**
- **Ne pas utiliser de produits abrasifs ou chimiques pour le nettoyage car les accessoires entrent en contact avec les aliments.**

**CONSEILS**

Le nettoyage de l'appareil sera plus facile s'il est effectué immédiatement après l'emploi.

**INFORMATIONS AUX USAGERS**

**Aux termes des Directives européennes 2012/19/UE relative les appareils électriques et électroniques élimination des déchets.**



- Le symbole représentant une poubelle barrée reporté sur l'appareil indique que le produit doit être collecté séparément des autres déchets à la fin de sa propre vie.
- L'utilisateur devra donc remettre l'appareil, lorsqu'il ne l'utilisera plus, à des centres adaptés de collecte sélective pour les déchets électroniques et électrotechniques, ou bien il devra le rapporter au revendeur au moment de l'achat d'un nouvel appareil de type équivalent, en raison d'un contre un.
- La collecte sélective adéquate pour la transmission successive de l'appareil qui n'est plus utilisé au recyclage, au traitement ou à l'élimination compatible au niveau environnemental, contribue à éviter les effets négatifs possibles sur l'environnement et sur la santé et favorise le recyclage des matériaux dont l'appareil est composé.
- L'élimination illégale du produit par l'utilisateur est passible de l'application de sanctions selon les lois en vigueur.

Lange Distribution S.r.l. se réserve le droit d'apporter des modifications techniques et/ou esthétiques à ses propres produits afin d'en améliorer les prestations.

Termozeta is an international trademark. Copyright © 1995. All rights reserved.

Lange Distribution S.r.l. - Via Treviso, 35 - 20127 Milano - Italy

## SICHERHEITSBESTIMMUNGEN



• **Die vorliegende Broschüre lesen, da sie wichtige Angaben und Hinweise zur Sicherheit, den Gebrauch und die Wartung Ihres Geräts enthält und bewahren Sie diese für späteres Nachschlagen auf.**

- Nach dem Auspacken sicherstellen, dass das Gerät nicht beschädigt ist. Im Zweifelsfall das Gerät nicht benutzen, sondern wenden Sie sich an ein von LANGE DISTRIBUTION zugelassenes Kundendienstzentrum.
- Die Verpackungselemente (Kunststoffbeutel, Polystyrol, Nägel usw.) nicht in der Reichweite von Kindern oder Unzurechnungsfähigen lassen, da es sich um potentielle Gefahrenquellen handelt.
- Vor dem Anschluss des Geräts kontrollieren, dass die Daten auf dem Typenschild mit den Daten Ihrer Stromleitung und des Stromnetzes übereinstimmen. Wenden Sie sich im Zweifelsfall an Fachpersonal.
- Es wird allgemein von der Verwendung von Adaptern, Mehrfachsteckern und Verlängerungen abgeraten. Falls sie aber unbedingt benutzt werden müssen, dürfen nur zugelassene und mit den geltenden Sicherheitsbestimmungen übereinstimmende Vorrichtungen benutzt werden, die mit Ihrer Stromanlage und den technischen Daten des Geräts kompatibel sein müssen.
- Jede von den Angaben abweichende Installation kann Ihre Sicherheit beeinträchtigen und hat den Verfall der Garantie zur Folge.
- Das Gerät ist ausschließlich zum Zubereiten von Lebensmitteln für den Hausgebrauch bestimmt.
- Aus Sicherheitsgründen Folgendes beachten:
  - das Gerät nie mit bloßen Füßen und mit feuchten Händen oder Füßen betätigen
  - das Gerät nicht außerhalb der Wohnung benutzen
  - Gerät nicht den Witterungseinflüssen (Sonne, Regen, usw.) aussetzen
  - niemals am Netzkabel oder am Gerät selbst ziehen, um den Stecker aus der Steckdose zu ziehen

## DEUTSCH

- das Gerät nie unbeaufsichtigt lassen, wenn es am Stromnetz angeschlossen ist
- das Gerät nicht in Wasser oder andere Flüssigkeiten tauchen.
- **Das Gerät darf nicht von Personen (Kinder eingeschlossen) mit eingeschränkten physischen oder psychischen Fähigkeiten oder von unerfahrenen Personen benutzt werden, außer wenn sie beaufsichtigt sind bzw. die Gebrauchsanweisungen genau kennen.**
- Die Kinder müssen überwacht werden, damit sie nicht mit dem Gerät spielen.
- **Das Versorgungskabel des Geräts darf nicht vom Benutzer ausgewechselt werden. Wenn erforderlich, wenden Sie sich an einen von LANGE DISTRIBUTION autorisierten Kundendienst oder an einen Fachmann.**
- Bei Beschädigung und/oder nicht einwandfreiem Funktionieren das Gerät ausschalten und nicht selber Hand anlegen. Für eventuelle Reparaturen wenden Sie sich bitte an einen von LANGE DISTRIBUTION autorisierten Kundendienst und verlangen Sie die Verwendung von Originalersatzteilen.
- Wenn das Gerät nicht mehr verwendet werden soll, legen Sie es bitte still, indem Sie nach Herausziehen des Steckers aus der Steckdose das Versorgungskabel abschneiden. Für die Entsorgung beachten Sie bitte die geltenden Vorschriften an Ihrem Wohnort.
- LANGE DISTRIBUTION kann nicht für eventuelle Schäden an Personen, Tieren oder Gegenständen haftbar gemacht werden, die auf falsche Installation oder missbräuchliche, falsche oder unsachgemäße Benutzung zurückzuführen sind.

### **ACHTUNG!**

**Mit dem Messersatz (3) vorsichtig hantieren, da die Messer sehr scharf sind.**

**Vergewissern Sie sich, dass der Behälter richtig montiert ist, bevor Sie das Gerät einschalten.**

## GEBRAUCHSANWEISUNG

### VOR DER ERSTEN VERWENDUNG

Alle Teile, die mit Lebensmitteln in Berührung kommen - Behälter **(4)**, Abdeckung **(1)** und Messersatz **(3)** - müssen vor der ersten Verwendung sorgfältig mit Geschirrspülmittel gewaschen, gespült und danach abgetrocknet werden.

### ACHTUNG!

**Die Teile, die mit Lebensmitteln in Berührung kommen, nicht in den Geschirrspüler geben.**

### INBETRIEBNAHME

- Wickeln Sie das Stromkabel **(7)** vollständig aus und stellen Sie das Gerät auf eine stabile und ebene Fläche, weit weg von Hitzequellen. Achten Sie dabei darauf, dass das Stromkabel nicht auf heißen Oberflächen aufliegt oder von der Abstellfläche hinunterhängt.
- Stellen Sie sicher, dass der Stecker des Stromkabels nicht eingesteckt ist.
- Den Behälter **(4)** auf seinen Sitz **(11)** im Gehäuse setzen, wie in Abbildung 1 und 2 angegeben:
  - die Zähne des Behälters **(10)** mit den Vertiefungen des Gehäuses **(12)** in Position bringen.
  - den Behälter gegen den Uhrzeigersinn drehen, bis er einrastet.
- Setzen Sie den Messersatz **(3)** im Inneren des Behälters **(4)** ein.
- Geben Sie die Lebensmittel in den Behälter (für die Maximalmenge siehe Auflistung Lebensmittel).
- Setzen Sie die Abdeckung **(1)** auf den Behälter und achten Sie darauf, dass die Halterung des Messers **(8)** in der Öffnung **(9)** einrastet und vor allem, dass sich die Fixiervorrichtung **(2)** in der in Abbildung 3 angegebenen Position befindet.
- Anschließend drehen Sie die Abdeckung gegen den Uhrzeigersinn, bis sie einrastet.
- Stecken Sie den Stecker in die Steckdose.
- Um das Gerät einzuschalten, halten Sie den Schalter **(5)** gedrückt: wenn Sie den Schalter loslassen, schaltet sich das Gerät automatisch aus.

### WICHTIG

**Wenn die Abdeckung nicht richtig aufgesetzt ist, funktioniert das Gerät nicht.**

### ACHTUNG!

- Nie eine größere als die in der Tabelle **“Auflistung Lebensmittel”** angegebene Menge in den Behälter **(4)** einfüllen. **In keinem Fall mehr als 0,2 l einfüllen.**
- **Keine Flüssigkeiten in den Behälter einfüllen.**
- **Das Gerät nicht länger als 1 Minuten durchgehend verwenden: 1 Minute warten, bis das Gerät wieder verwendet werden kann.**
- Das Gerät nie leer in Betrieb nehmen.

## DEUTSCH

- Nicht versuchen, das Gerät ohne Abdeckung **(1)** in Betrieb zu nehmen.
- Größere Lebensmittel (Obst, Gemüse,...) müssen in ca. 2x2 cm große Würfel geschnitten werden, bevor sie in den Behälter gegeben werden.
- **Zu harte Lebensmittel (wie z.B. Eis, Schalen, Tiefgefrorenes...) dürfen nicht zerkleinert werden, da sie das Gerät beschädigen könnten.**
- Zu Beginn das Gerät im Pulsbetrieb (mehrmals hintereinander den Startknopf drücken und gleich wieder loslassen) verwenden und erst dann zum Beenden des Arbeitsvorgangs den Ein/Ausschalter gedrückt halten (Dauerbetrieb).
- Bevor das Gerät zusammengebaut, auseinandergenommen oder gereinigt wird, bzw. wenn es unbeaufsichtigt ist, immer den Stecker aus der Steckdose ziehen.
- Teile, die in Bewegung sind, besonders die Messer, nicht berühren.
- Die Abdeckung **(1)** erst dann abnehmen, wenn die Messer nicht mehr in Bewegung sind.

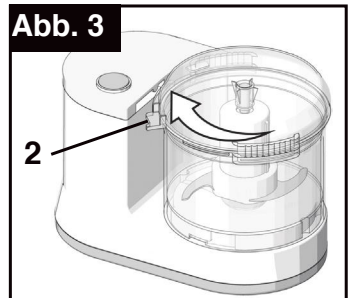
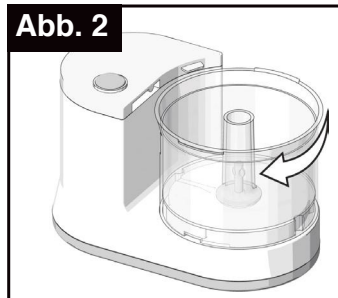
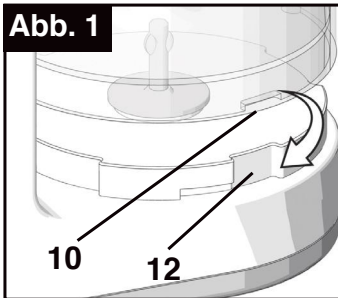

### AUFLISTUNG LEBENSMITTEL

Lebensmittel	Maximale Menge	Bearbeitungszeit	Empfohlene Geschwindigkeit
Mandeln	60 g	15 sek	Dauerbetrieb
Semmelbrösel	20 g	15 sek	Dauerbetrieb
Karotten	100 g	10-15 sek	Impulsbetrieb
Knoblauch	80 g	10 sek	Impulsbetrieb
Schinken	80 g	15-20 sek	Impulsbetrieb
Haselnüsse	60 g	15 sek	Dauerbetrieb
Zwiebel	80 g	10 sek	Impulsbetrieb
Petersilie	30 g	10 sek	Impulsbetrieb
Schalotten	80 g	10 sek	Impulsbetrieb
Fleisch	80 g	15-20 sek	Dauerbetrieb
Walnüsse	60 g	15 sek	Dauerbetrieb

## REINIGUNG UND WARTUNG

### ACHTUNG!

**Vor jeder Reinigung den Stecker aus der Steckdose ziehen.**

- Das Gehäuse (6) mit einem leicht feuchten, weichen Tuch reinigen. Nicht unter fließendem Wasser waschen oder in Wasser oder andere Flüssigkeiten eintauchen.
- Den Behälter (4), die Abdeckung (1) und den Messersatz (3) mit lauwarmem Wasser und einem normalen Geschirrspülmittel waschen, **dabei auf die scharfen Messer achten!**
- **Keinen Teil des Geräts in den Geschirrspüler geben.**
- **Für die Reinigung keine Scheuermittel oder chemischen Produkte verwenden, da die Zubehörteile mit den Lebensmitteln in Berührung kommen.**

### RATSCHLÄGE

Die Reinigung des Geräts ist einfacher, wenn sie gleich nach der Verwendung erfolgt.

## DEUTSCH

### INFORMATIONEN FÜR DIE BENUTZER

**In Übereinstimmung mit der europäischen Richtlinie 2012/19/UE auf elektrische und elektronische Geräte zur Abfallentsorgung.**

- Das Symbol der durchgestrichenen Mülltonne auf dem Gerät besagt, dass es am Ende seiner Verwendungszeit getrennt von anderen Abfällen entsorgt werden muss.
- Der Benutzer muss daher das Gerät nach Beendigung seiner Verwendungsdauer zu geeigneten Sammelstellen für die getrennte Abfallentsorgung von elektrischen und elektronischen Geräten bringen oder es dem Endverkäufer beim Kauf eines neuen Geräts von ähnlicher Art im Verhältnis eins zu eins übergeben.
- Die angemessene Abfalltrennung und die darauf folgende Verbringung des aufgelassenen Geräts in den Recyclingkreislauf zur umweltverträglichen Verwertung und Entsorgung tragen dazu bei, mögliche negative Auswirkungen auf die Umwelt und die Gesundheit zu vermeiden und sie begünstigen das Recycling von Materialien, aus denen das Gerät besteht.
- Die rechtswidrige Entsorgung des Produktes veranlässt die Verwendung der geltenden Verwaltungsanktionen.



Lange Distribution S.r.l. behält sich das Recht vor, an den Produkten technische und/oder ästhetische Änderungen zur Verbesserung der Leistungen vorzunehmen.

Termozeta is an international trademark. Copyright © 1995. All rights reserved.

Lange Distribution S.r.l. - Via Treviso, 35 - 20127 Milano - Italy

**PRESCRIPCIONES DE SEGURIDAD**



- **Leer el presente manual en cuanto suministra importantes indicaciones y advertencias sobre la seguridad, el uso y la manutención de vuestro aparato y guardarlo con cuidado para cada ulterior consultación.**
- Luego de haber quitado el embalaje asegurarse de la integridad del aparato. En caso de duda no utilizarlo y dirigirse a un centro asistencia autorizado por LANGE DISTRIBUTION.
- Luego de haber quitado el embalaje asegurarse de la integridad del aparato. En caso de duda no utilizarlo y dirigirse a un centro asistencia autorizado por LANGE DISTRIBUTION.
- Antes de conectar el enchufe a la toma de corriente verificar que los datos técnicos presentes sobre la placa del aparato sean compatibles con los de la red de distribución eléctrica y con los de vuestra planta eléctrica. En caso de duda, dirigirse a personal profesionalmente calificado.
- Se desaconseja el uso de adaptadores, enchufes múltiples y extensiones. En caso de necesidad utilizar exclusivamente dispositivos homologados y conformes a las vigentes normas de seguridad averiguando que sean compatibles con vuestra planta eléctrica y con los datos técnicos del aparato.
- **Cualquier instalación no conforme a cuanto especificado puede comprometer vuestra seguridad y hace decaer la garantía.**
- Este aparato tendrá que ser destinado exclusivamente a uso doméstico para la preparación de comidas.
- Por razones de seguridad prestar atención a:
  - no usar el aparato a pies desnudos y con manos o pies mojados
  - no usar el aparato fuera del ambiente doméstico
  - no dejar el aparato expuesto a agentes atmosféricos (sol, lluvia ...)
  - no tirar nunca el cable de alimentación o el aparato mismo para desconectar el enchufe de la toma de corriente
  - no dejar el aparato conectado a la red eléctrica sin vigilancia
  - no sumergir nunca el aparato en agua o en otros líquidos.



## ESPAÑOL

- **El aparato no debe ser utilizado por niños o por personas discapacitadas física o mentalmente o que carecen de experiencia, excepto si están vigilados por una persona responsable de su seguridad y si están provistos de las instrucciones de uso del aparato.**
- Vigilar a los niños para cerciorarse de que no juegan con el aparato.
- **El cable de alimentación del aparato no tiene que ser substituido por el usuario. En caso de necesidad dirigirse a un centro asistencia autorizado por LANGE DISTRIBUTION o a personas profesionalmente calificadas.**
- En caso de avería y/o de mal funcionamiento del aparato, apagarlo y no abrirlo. Para la eventual reparación dirigirse a un centro asistencia autorizado por LANGE DISTRIBUTION y pedir el utilizo de repuestos originales.
- Al fin del ciclo de vida rendir inutilizare el aparato cortando el cable de alimentación luego de haber quitado el enchufe de la toma de corriente. Para la eliminación seguir las normas en vigencia en vuestro sitio di residencia.
- LANGE DISTRIBUTION no puede ser considerada responsable de eventuales daños a personas, animales o cosas causados por una equivocada instalación o derivantes de un uso impropio, equivocado o irracional.

### ¡CUIDADO!

**Manejar cuidadosamente el grupo cuchillas (3) ya que las cuchillas son muy cortantes.**

**Cerciorarse de que el contenedor esté montado correctamente antes de poner en marcha el aparato.**

## INSTRUCCIONES DE USO

### PRIMERA UTILIZACIÓN

Antes de utilizar el aparato, lavar con agua tibia y detergente para vajillas todas las partes que entran en contacto con los alimentos - contenedor (4), tapa (1) y grupo cuchillas (3) - enjuagar y secar cuidadosamente.

#### ¡CUIDADO!

**No lavar las partes en contacto con alimentos en lavavajillas.**

### PUESTA EN MARCHA

- Desenrollar completamente el cable de alimentación (7), poner el aparato sobre un plano horizontal y estable lejos de fuentes de calor; no dejar que el cable de alimentación entre en contacto con superficies calientes ni que cuelgue del plano de apoyo.
- Cerciorarse de que el enchufe esté desconectado de la toma de corriente.
- Montar el contenedor (4) en el alojamiento (11) del cuerpo aparato según se indica en las figuras 1 y 2:
  - hacer coincidir los dientes del contenedor (10) con las cavidades (12) del cuerpo aparato.
  - girar completamente el contenedor en sentido horario hasta su bloqueo.
- Introducir el grupo cuchillas (3) en el contenedor (4).
- Introducir el alimento a picar en el contenedor (consultar la tabla de guía de los alimentos para las cantidades máximas).
- Montar la tapa (1) cerciorándose de que el soporte cuchillas (8) entre en el agujero (9) y sobre todo de que la aleta (2) esté en la posición indicada en la figura 3.
- Sucesivamente girar la tapa en sentido horario hasta su bloqueo.
- Conectar el enchufe a la toma de corriente.
- Hacer funcionar el aparato manteniendo presionado el pulsador (5): al soltar el pulsador, el aparato se para automáticamente.

### IMPORTANTE

**Si la tapa no está montada correctamente, el aparato no funciona.**

#### ¡CUIDADO!

- No introducir nunca en el contenedor (4) cantidades de alimento superiores a las indicadas en la tabla “**Guía de los alimentos**” y de todas formas no superiores a un volumen máximo de 0,2 l.
- **No verter nunca sustancias líquidas en el contenedor.**
- **No utilizar el aparato durante un tiempo superior a 1 minuto de manera continua:**

## ESPAÑOL

**respetar una pausa de 1 minuto entre una elaboración y la sucesiva.**

- No hacer funcionar nunca el aparato en vacío.
- No intentar poner en marcha el aparato sin montar la tapa (1).
- Los ingredientes de gran tamaño (fruta, verdura...) deben ser cortados en cubitos de unos 2x2 cm antes de ser introducidos en el contenedor.
- **No picar alimentos demasiado duros (es. hielo, cáscaras, congelados...) ya que al aparato podría dañarse.**
- A comienzo de cada elaboración, poner en marcha el aparato por impulsos (presionando y soltando inmediatamente el pulsador de arranque varias veces); completar la elaboración manteniendo presionado el pulsador de arranque/paro (funcionamiento continuo).
- Desconectar siempre el enchufe de la toma de corriente cuando el aparato está sin custodia y, antes de montarlo, desmontarlo y limpiarlo.
- No tocar nunca las partes en movimiento, sobre todo las cuchillas.
- Desmontar siempre la tapa (1) sólo después de que las cuchillas se han parado.

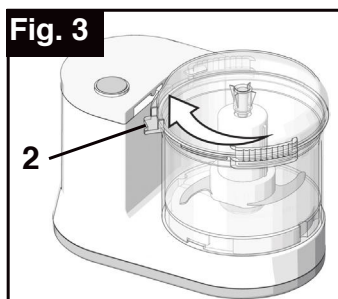
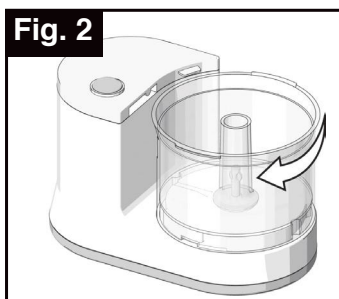
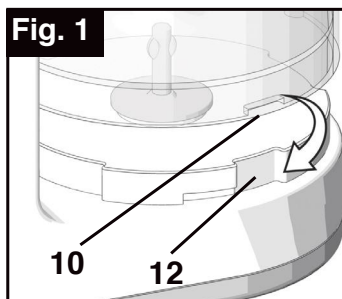

## GUÍA DE LOS ALIMENTOS

Alimento	Cantidad máxima	Tiempo de elaboración	Velocidad aconsejada
Almendras	60 g	15 seg	continuo
Pan rallado	20 g	15 seg	continuo
Zanahorias	100 g	10-15 seg	impulsos
Ajo	80 g	10 seg	impulsos
Jamón	80 g	15-20 seg	impulsos
Avellanas	60 g	15 seg	continuo
Cebolla	80 g	10 seg	impulsos
Perejil	30 g	10 seg	impulsos
Chalote	80 g	10 seg	impulsos
Carne	80 g	15-20 seg	continuo
Nueces	60 g	15 seg	continuo

## LIMPIEZA Y MANTENIMIENTO

### ¡CUIDADO!

**Antes de efectuar cualquier operación de limpieza, desconectar siempre el enchufe de la toma de corriente.**

- Limpiar el cuerpo del aparato **(6)** con un paño suave ligeramente húmedo. No lavarlo bajo el agua corriente, no sumergirlo en agua u otras sustancias líquidas.
- Lavar el contenedor **(4)**, la tapa **(1)** y el grupo cuchillas **(3)** con agua tibia y con un detergente normal para vajillas, **teniendo mucho cuidado con las cuchillas ya que son muy cortantes.**
- **No poner nunca ninguna parte del aparato en lavavajillas.**
- **Para la limpieza no utilizar productos abrasivos o químicos ya que los accesorios entran en contacto con los alimentos.**

### CONSEJOS

La limpieza del aparato resulta más fácil si se efectúa inmediatamente después del uso.

#### INFORMACIÓN A LOS USUARIOS

Según las Directivas europeas 2012/19/UE relativas en los aparatos eléctricos y electrónicos además del desecho de los residuos.



- El símbolo tachado del contenedor que se encuentra en el aparato indica que el producto, a final de su vida útil, deberá depositarse en un lugar separado de los demás residuos.
- Por lo tanto, el usuario deberá entregar el aparato, cuando deje de utilizarse, a los adecuados centros de recogida diferenciada de residuos electrónicos y electrotécnicos, o deberá devolverlo al vendedor en el momento de compra de un nuevo aparato de tipo equivalente, uno a cambio de otro.
- La adecuada recogida diferenciada del aparato inutilizado para el sucesivo reciclaje, tratamiento y desecho ambientalmente compatibles, contribuye a evitar posibles efectos negativos en el medioambiente y en la salud, y favorece el reciclaje de los materiales de los que se compone el aparato.
- El desecho abusivo del producto por parte del usuario implica la aplicación de las sanciones previstas por la ley.

Lange Distribution S.r.l. se reserva el derecho de aportar modificaciones estéticas y/o técnicas sin aviso previo, para mejorar sus productos.

Termozeta is an international trademark. Copyright © 1995. All rights reserved.

Lange Distribution S.r.l. - Via Treviso, 35 - 20127 Milano - Italy









[www.termozeta.com](http://www.termozeta.com)

