

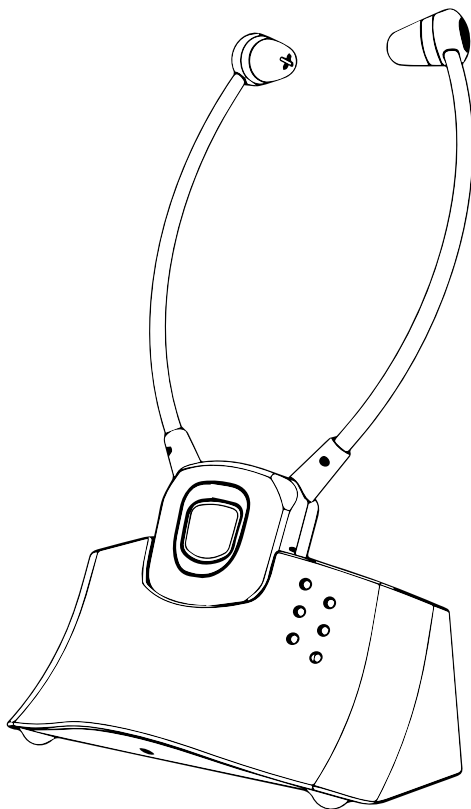

meliconi®

HP STETO DIGITAL



2.4GHz WIRELESS DIGITAL HEADSET

IT Istruzioni d'uso 1

FR Mode d'emploi 5

ES Instrucciones de uso 9

GB Instruction manual 13

DE Bedienungsanleitung 17

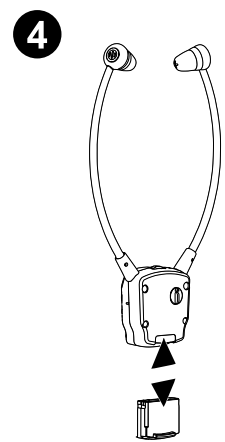
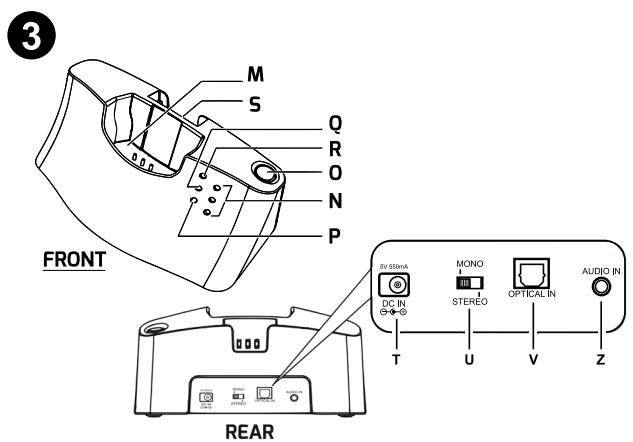
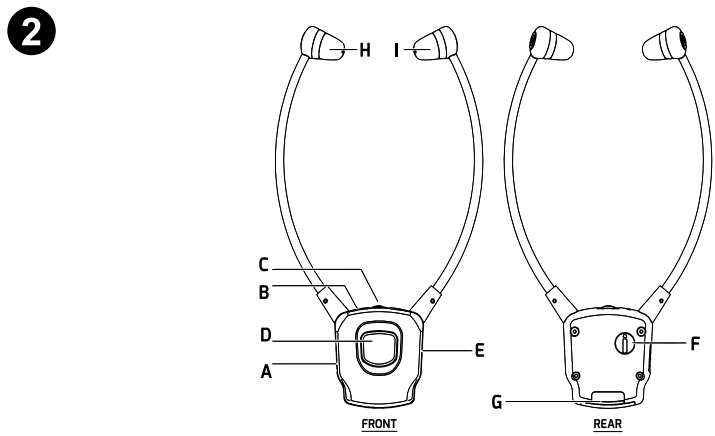
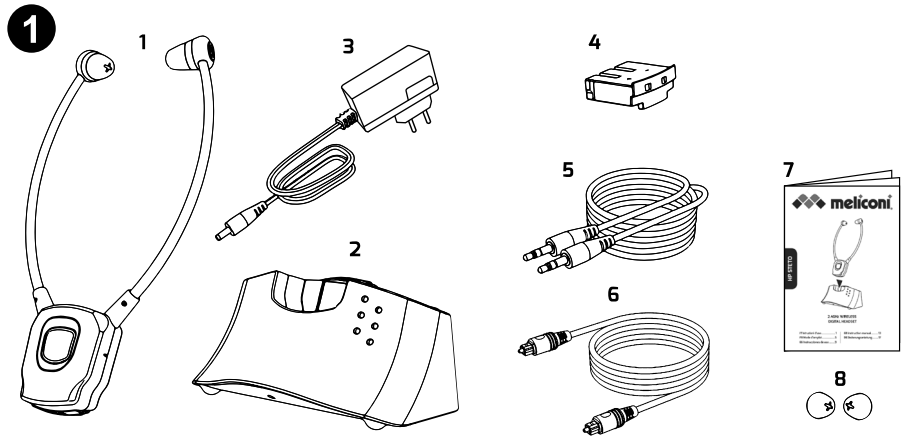

HP STETO DIGITAL

Grazie per aver acquistato un prodotto Meliconi

Il sistema di cuffie stereo senza fili digitale HP Steto Digital Meliconi utilizza una tecnologia di trasmissione audio wireless digitale, che opera sulla banda di frequenza 2.4 GHz, e che permette di ascoltare un suono stereo di qualità proveniente dai più diffusi apparecchi di riproduzione audio, fino a un massimo di 20 mt. di distanza in campo aperto, conferendo massima libertà di movimento. La base della cuffia (trasmettitore) va collegata tramite cavo audio ottico digitale (TOSLINK) all'uscita appropriata della TV (ove questo ne sia dotato). Utilizzando invece il cavetto audio tradizionale dotato di jack 3,5 mm è possibile collegare il trasmettitore alla TV (se quest'ultima non ha la presa TOSLINK) oppure a qualsiasi altra sorgente audio analogica (DVD / CD / HIFI / PC / ecc.)

La cuffia vera e propria (ricevitore) è inoltre dotata di microfono frontale attivabile premendo il tasto MIC, che permette di sospendere l'ascolto dell'apparato sorgente e di sentire le voci e i suoni ambientali.

Avvertenze di sicurezza

- **Questa radio cuffia utilizza batterie ricaricabili ai Polimeri di Litio incluse nella confezione. Utilizzare solo le batterie in dotazione.**
- Non utilizzare questo prodotto all'esterno o in ambiente umido e non esporlo a gocce o schizzi d'acqua.
- Non installare il prodotto in uno spazio chiuso, e comunque assicurargli sempre un'adeguata aerazione.
- Al fine di permettere la separazione del prodotto dalla rete elettrica, l'alimentatore CA deve essere in posizione facilmente accessibile.
- Prima di effettuare i collegamenti con gli altri apparecchi scollegare la base trasmittente dalla rete elettrica.
- Per evitare scosse elettriche, non manomettere il prodotto.
- Per qualsiasi riparazione rivolgersi solo a personale qualificato.
- Qualora si noti un'anomalia nell'alimentatore CA, scollegarlo immediatamente dalla rete elettrica.
- Non esporre il prodotto a fonti di calore eccessivo, ad esempio a luce solare diretta, fuoco o simili.
- **PERICOLO: Non mettere mai in corto circuito i contatti delle batterie.**
- Nel caso sia necessario smaltire il prodotto, riferirsi al paragrafo "Smaltimento del prodotto e batterie" di questo manuale.



Per evitare possibili danni all'udito, non utilizzare la cuffia a volume elevato per lunghi periodi di tempo.

Smaltimento del prodotto



Il simbolo del cassonetto barrato indica che il prodotto è conforme alla Direttiva comunitaria 2012/19/EU. Il prodotto, alla fine della propria vita utile, deve essere raccolto separatamente dagli altri rifiuti. Al termine dell'utilizzo dovrà essere conferito in un idoneo centro di raccolta differenziata oppure consegnato al rivenditore. L'adeguata raccolta differenziata contribuisce ad evitare possibili effetti negativi sull'ambiente e sulla salute e favorisce il riutilizzo e/o il riciclo dei materiali. Sono previste sanzioni di legge per lo smaltimento abusivo del prodotto.



ATTENZIONE: Non disperdere le batterie nell'ambiente, non smontarle né gettarle nel fuoco. Un uso improprio può arrecare danni all'ambiente e alla salute. Il simbolo del bidoncino barrato indica che le batterie devono essere smaltite secondo le norme vigenti.

Smaltimento delle Batterie:

Il prodotto è soggetto alla Direttive Batterie 2006/66/EC + 2013/56/EU e non deve essere smaltito con i rifiuti domestici. Le due batterie ricaricabili incluse nella confezione devono essere conferite ad un centro di raccolta differenziata o riconsegnate al rivenditore.

Non cortocircuitare le batterie.

Contenuto della confezione

1. CUFFIA (ricevitore)
2. BASE (trasmettitore)
3. Batteria ricaricabile ai polimeri di litio (x 2 pezzi)
4. Alimentatore CA 5V 550mA
5. Cavo audio stereo analogico (jack 3,5mm)
6. Cavo audio ottico TOSLINK
7. Libretto istruzioni
8. Gommini auricolari di ricambio (x 2 pezzi)

Installazione

Cuffia (FIG. 2)

Dettaglio elementi della cuffia:

- A. Interruttore accensione/spengimento
- B. Spia LED di alimentazione / aggancio segnale proveniente dalla base
- C. Regolazione volume
- D. Pulsante MIC per ascolto da microfono
- E. Microfono
- F. Controllo del bilanciamento audio (sinistra/centro/destra)
- G. Batteria
- H. Auricolare destro
- I. Auricolare sinistro

Base (FIG. 3)

Dettaglio elementi base:

- M. Alloggiamento per la ricarica
- N. Indicatori LED della regolazione del tono
- O. Pulsante per la regolazione del tono
- P. Spia LED di alimentazione / presenza del segnale audio in ingresso
- Q. Indicatore LED di carica per la batteria principale (se inserita nella cuffia a sua volta collocata nell'alloggiamento per la ricarica)
- R. Indicatore LED di carica della batteria di riserva (se inserita nell'alloggiamento più piccolo sulla base, dietro all'alloggiamento principale)
- S. Alloggiamento per la ricarica della batteria di riserva
- T. Ingresso alimentazione DC IN da Alimentatore CA
- U. Selettore segnale mono/stereo
- V. Ingresso per cavo audio ottico digitale (Toslink - Optical IN)
- Z. Ingresso per cavo audio analogico (Jack 3,5 mm - Audio IN)

- Connettere il cavo dell'alimentatore CA al connettore "T" (ingresso DC - IN) situato sul retro della base.
- Connettere l'alimentatore CA alla rete elettrica.
- La spia LED verde "P" di alimentazione della base lampeggia per qualche istante.
- Assicurarsi che le cuffie siano spente verificando che l'interruttore "A" sia in posizione OFF.
- Inserire una delle due batterie nella cuffia con la giusta polarità (FIG. 4)
- Posizionare la cuffia sull'alloggiamento della base "M". La spia LED "Q", che indica la carica per la batteria principale, si accende di colore verde se la batteria è carica, di colore rosso se necessita di essere ricaricata.
- Inserire la seconda batteria nello slot di carica secondario "S". La spia LED "R", che indica la carica per la batteria secondaria, si accende di colore verde se la batteria è carica, di colore rosso se necessita di essere ricaricata.
- Prima dell'utilizzo iniziale assicurarsi che entrambe le batterie siano cariche e le spie di ricarica "Q" ed "R" siano di colore verde, altrimenti attendere la loro ricarica che può durare fino a 3 ore (vedi paragrafo RICARICA BATTERIE).

COLLEGAMENTO SORGENTE AUDIO (dopo aver effettuato la ricarica delle BATTERIE)

Prima di effettuare i collegamenti assicurarsi che gli apparecchi siano spenti.

- Rimuovere la cuffia dalla base di ricarica.
- Individuare l'uscita audio ottica digitale sulla TV o sull'apparecchio che si vuole collegare.
- Reperire nella confezione il cavo ottico TOSLINK (6) e rimuovere le protezioni in silicone presenti ai suoi estremi.
- Tramite il cavo Toslink, collegare l'uscita audio ottica della TV all'ingresso "V" (OPTICAL IN) della base.
- Nel caso la TV non fosse dotata di uscita ottica utilizzare il cavetto audio jack stereo 3,5mm (5) e collegare l'uscita cuffie (4) della TV all'ingresso "Z" (AUDIO IN) della base.
- Accendere l'apparecchio (TV o altro).
- Attendere un minuto e verificare che la spia LED verde "P" sulla base rimanga accesa fissa, indicando la presenza di segnale audio in ingresso.
- **ATTENZIONE:** Se la spia rimane spenta o lampeggia, nel caso si sia collegati alla TV tramite cavo ottico, bisogna entrare nel menù del televisore, attivare l'uscita audio ottica e selezionare il formato audio PCM. In caso di collegamento analogico (jack 3,5mm), è consigliabile aumentare il livello del volume sulla TV.
- Rimanendo vicino alla base, accendere la cuffia posizionando su ON l'interruttore "A", e verificare che l'indicatore LED verde di aggancio "B" sia acceso fisso.

- Indossare la cuffia e agire sulla rotella "C" per regolare il volume e ottenere una corretta riproduzione dei suoni, eventualmente agire anche sul controllo del bilanciamento "F" posto sul retro della cuffia.
- Se la cuffia non riproduce i suoni oppure l'audio risulta essere disturbato, consultare il capitolo "RISOLUZIONE DEI PROBLEMI".

Utilizzo

Accendere e spegnere la cuffia agendo esclusivamente sull'interruttore "A" (ON/OFF) posto su di essa.

La base trasmittente in assenza di segnale audio in ingresso si spegne automaticamente.

Per regolare il volume d'ascolto agire esclusivamente sulla rotella "C" presente sulla cuffia e NON sul volume dell'apparecchio (TV) salvo in caso di assenza del segnale audio.

Dopo aver spento la cuffia, riportare sull'alloggiamento di ricarica "M" della base, accertandosi che il LED "Q" si illumini. In questo modo saranno già cariche al prossimo utilizzo.

Se la cuffia non viene utilizzata per lunghi periodi è opportuno scollegare l'alimentatore CA dalla rete elettrica.

MICROFONO: La cuffia HP Steto Digital è dotata di microfono interno: con la semplice pressione del tasto "D" (MIC), si sospende l'ascolto del segnale audio proveniente dall'apparecchio collegato e viene attivato l'ascolto amplificato delle voci e dei suoni ambientali; la spia "B" si illumina di colore rosso quando il MIC è attivo. Per ripristinare il normale ascolto della sorgente collegata, premere nuovamente il tasto MIC, la spia "B" tornerà di colore verde.

Ricarica delle batterie

Per ricaricare le batterie, posizionare l'interruttore di accensione / spegnimento "A" della cuffia su OFF e riportarla sulla base, accertandosi che il led "Q" si illumini.

Il LED "Q" è di colore rosso quando sta avvenendo la ricarica, diventa di colore verde quando la batteria è completamente carica. La ricarica può durare fino a 3 ore.

Per un utilizzo prolungato, la dotazione comprende una batteria di riserva. È sufficiente inserirla nell'alloggiamento "S" della base trasmittente per caricarla. Durante la carica della batteria di riserva, l'indicatore LED "R" è acceso con luce rossa. Diventa verde quando la batteria è completamente carica.

Con una batteria completamente carica è garantito un funzionamento della cuffia per almeno 4 ore.

Lasciare le cuffie in carica sulla base anche per diversi giorni non comporta alcun inconveniente.

AVVERTENZE:

Quando le cuffie non vengono utilizzate, è meglio spegnerle per evitare di scaricare completamente le batterie e danneggiarle.

Assicurarsi sempre che l'interruttore a slitta "A" sia in posizione OFF durante la ricarica delle batterie.

IMPORTANTE:

Per lo smaltimento del prodotto, rispettare sempre le normative in vigore.

Selezione della tonalità

Sulla base trasmittente è possibile effettuare la scelta della tonalità di ascolto dell'audio su 4 differenti impostazioni, selezionabili sequenzialmente tramite il tasto ③ della base. Le selezioni sono visualizzate attraverso 3 LED "N" gialli "1, 2, 3" secondo la tabella riportata sotto.

- Led spenti: tonalità standard
- LED 1 acceso: esaltazione toni alti e bassi
- LED 2 acceso: esaltazione toni alti
- LED 3 acceso: esaltazione toni bassi

Specifiche Tecniche

Modalità di trasmissione	Digital Hopping System
Frequenze utilizzate	2400MHz – 2483.5MHz
RF output Power	<10mW e.i.r.p.
Alimentazione trasmettitore	DC 5V-550mA
Alimentazione ricevitore	3.7V, 350 mA tramite Batteria ai Polimeri di Litio
Risposta in frequenza	30 Hz – 20 KHz
Distorsione	<0.5%
Rapporto segnale/rumore	>75 dB
Distanza di trasmissione	fino a 20 metri (campo aperto)

Risoluzione dei problemi

SUONO ASSENTE O DISTURBATO

- Accertarsi che l'alimentatore CA sia completamente inserito nella presa di corrente e che il relativo cavo sia correttamente collegato al connettore DC IN del trasmettitore.
- Accertarsi che i connettori del cavo audio utilizzato (ottico o analogico) siano correttamente collegati alle relative prese.
- Assicurarsi di utilizzare batterie cariche, se necessario ricaricarle.
- Nel caso in cui il collegamento audio sia effettuato tramite cavo ottico digitale (Toslink) verificare che l'uscita audio del proprio apparecchio (ad esempio TV o Decoder) sia impostata su "PCM" (o "LPCM"). Per effettuare correttamente questa impostazione consultare il manuale della TV o del Decoder.
- Nel caso in cui il collegamento audio sia effettuato tramite cavo audio jack stereo accertarsi che l'apparecchio collegato riproduca l'audio correttamente (anche a cavo scollegato) e verificare che la spia verde "P" sulla base sia accesa fissa. Se serve, aumentare il livello del volume in uscita sull'apparecchio.
- Ruotare la rotella "C" sulla cuffia per regolare il livello sonoro desiderato.
- Verificare di non aver inavvertitamente attivato l'ascolto dell'audio ambientale, in caso lo si può disattivare premendo il tasto "MIC" (la spia "B" deve essere verde).
- La cuffia (ricevitore) potrebbe essere troppo lontana dalla base (trasmettitore). Avvicinarsi ad essa.

Se la cuffia (ricevitore) non è ACCOPPIATA alla base (trasmettitore) - il LED verde B deve essere acceso lampeggiante attenersi alla seguente procedura di abbinamento:

1. Assicurarsi che la base trasmittente non sia collegata all'alimentatore e la cuffia ricevente sia spenta, e non inserita sulla base.
2. Accendere la cuffia ricevente.
3. Tenere premuto il pulsante MIC per circa 5 secondi; il LED verde B lampeggia velocemente
4. Accendere la base trasmittente collegandola all'alimentatore.
5. La cuffia ricevente e la base trasmittente vengono accoppiate automaticamente e dopo qualche secondo il LED verde B della cuffia smette di lampeggiare rimanendo acceso stabilmente.

Help line

Se avete domande riguardanti HP STETO Digital:

- leggete attentamente il presente manuale d'istruzioni che vi consentirà di risolvere la maggior parte dei problemi.
 - consultate il nostro sito Internet www.meliconi.com
- Per ogni evenienza potete chiamare la nostra ASSISTENZA TECNICA clienti, al numero 02 66012766 oppure scrivere una mail all'indirizzo info@meliconi.com

Dichiarazione di conformità UE semplificata

Il fabbricante, Meliconi S.p.A., dichiara che l'apparecchiatura radio "HP Steto Digital" è conforme alla Direttiva 2014/53/EU (RED).

Il testo completo della Dichiarazione di Conformità UE è disponibile al seguente indirizzo Internet:
<http://www.meliconi.com/doc/hpstedigital>

HP STETO DIGITAL

Merci d'avoir choisi un produit Meliconi.

Le casque stéréo sans fil HP Steto Digital Meliconi utilise une technologie de transmission audio sans fil numérique, qui fonctionne sur la bande de fréquence 2.4 GHz, et permet d'écouter un son stéréo de qualité provenant d'appareils audio, jusqu'à une distance de 20m en champ libre, ce qui offre une liberté totale de mouvement. La station d'accueil et de charge (émetteur) doit être connectée, soit via le câble optique audio numérique (TOSLINK, fourni) à la sortie optique audio numérique du téléviseur (DIGITAL AUDIO OUT si équipée), soit en utilisant le câble audio analogique M/M jack 3,5 mm fourni, afin de la connecter au téléviseur via la prise Jack 3,5 (AUDIO OUT ou SORTIE CASQUE) soit à toute autre source audio analogique (DVD / CD / HIFI / PC / etc.).

Le casque (récepteur) est pourvu d'un microphone interne avec touche MIC qui permet de suspendre l'écoute du son de l'appareil-source et d'entendre les voix et sons ambiants.

Consignes de sécurité

- Ce casque TV utilise des batteries rechargeables au lithium polymère incluses dans l'emballage. Utiliser uniquement les batteries fournies.
- Ne pas utiliser ce produit à l'extérieur ou dans un environnement humide et ne pas l'exposer à des gouttes ou des éclaboussures d'eau.
- Ne pas installer le produit dans un espace clos, assurer d'une ventilation adéquate.
- Pour que le produit puisse être débranché du réseau, l'adaptateur CA doit être facilement accessible.
- Avant d'effectuer tout branchement, débrancher la station d'accueil émettrice du réseau électrique.
- Ne pas manipuler le produit pour éviter tout risque de choc électrique.
- Pour toute réparation, s'adresser uniquement à du personnel qualifié.
- Si un défaut est noté dans l'adaptateur CA, le débrancher immédiatement de la prise.
- Ne pas exposer le produit à des sources de chaleur excessives, comme la lumière directe du soleil, le feu ou autre.
- DANGER : • Ne jamais court-circuiter les contacts des batteries.
- S'il faut éliminer le produit, se reporter au paragraphe « Mise au rebut du produit et des batteries » de cette notice.

Avertissement



Afin d'éviter des dommages auditifs éventuels, ne pas écouter à un niveau sonore élevé pendant une longue durée.

Précautions d'utilisation : l'écoute à forte puissance augmente le risque pour l'utilisateur de contracter des troubles auditifs : surdité temporaire ou définitive, sifflements ou bourdonnements (acouphènes), baisse auditive (hypoacousie) ou à l'inverse une amplification de la perception des sons, qui en deviennent gênants, insupportables, voire douloureux (hyperacousie). Il est donc vivement recommandé de ne pas l'utiliser à plein volume, de limiter le volume et la durée d'écoute. L'oreille peut être endommagée bien avant que l'utilisateur ne ressente une quelconque douleur.

Mise au rebut du produit et de la batterie



Ne jetez pas l'appareil électrique avec les déchets ordinaires ! À la fin de la durée de vie utile de l'appareil et ses accessoires, veillez à bien respecter les réglementations nationales et locales en matière de mise au rebut de l'appareil. Certaines parties de cet appareil comportent des matériaux polluants ou dangereux, se reporter aux paragraphes ci-dessous.



Le symbole de la poubelle barrée indique que le produit est conforme à la directive européenne 2012/19/EU. Le produit doit être collecté séparément des autres déchets à la fin de sa vie utile. Après utilisation, il doit être amené à un point de collecte sélective approprié ou livré au revendeur. Une collecte sélective appropriée permet d'éviter d'éventuels effets néfastes sur l'environnement et la santé et favorise la réutilisation et/ou le recyclage des matériaux. Des sanctions légales sont prévues en cas d'élimination illégale du produit.

AVERTISSEMENT : Ne pas jeter les batteries dans la nature, ne pas les démonter ou les jeter dans un feu. Une utilisation non conforme peut nuire à l'environnement et à la santé. Le symbole de la poubelle barrée d'une croix indique que les batteries doivent être éliminées conformément à la réglementation en vigueur.

Mise au rebut des batteries :

Le produit est soumis à la directive sur les batteries 2006/66/CE + 2013/56/EU et ne doit pas être jeté avec les déchets ménagers. Les deux batteries rechargeables incluses dans l'emballage doivent être apportées à un point de collecte séparé ou retournées au revendeur.

Ne pas court-circuiter les batteries.

Contenu de l'emballage

1. CASQUE (récepteur)
2. STATION D'ACCUEIL ET DE CHARGE (émetteur)
3. Adaptateur CA 5V 550mA
4. Batterie rechargeable au lithium polymère (x 2 pièces)
5. Câble audio stéréo M/M (JACK 3,5mm)
6. Câble optique audio numérique TOSLINK
7. Mode d'emploi
8. Jeu de 2 embouts auriculaires de rechange en caoutchouc

Installation

CASQUE (FIG. 2)

Détail des éléments du casque :

- A. Interrupteur marche/arrêt
- B. Témoin LED d'alimentation / couplage du signal provenant de la station d'accueil
- C. Réglage du volume
- D. Bouton MIC pour l'activation du microphone
- E. Microphone
- F. Contrôle de la balance audio (gauche/centre/droite)
- G. Emplacement pour la batterie
- H. Écouteur droit
- I. Écouteur gauche

STATION D'ACCUEIL et DE CHARGE (FIG. 3)

Détail des éléments de la base :

- M. Emplacement de charge de la batterie insérée dans le casque
- N. Voyants LED de réglage de la tonalité
- O. Bouton de réglage de la tonalité
- P. Voyant LED d'alimentation / présence du signal audio en entrée
- Q. Voyant LED de charge de la batterie principale insérée dans le casque (si le casque est positionné dans l'emplacement M)
- R. Témoin LED de charge de la batterie de secours (si elle est insérée dans l'emplacement S)
- S. Emplacement de charge de la batterie de secours
- T. Entrée d'alimentation DC IN depuis l'adaptateur CA
- U. Sélecteur du signal mono/stéréo
- V. Entrée pour câble optique audio numérique (Toslink - Optical IN)
- Z. Entrée pour câble audio analogique (Jack 3,5 mm - Audio IN)

Branchements

Raccorder le câble de l'adaptateur CA au connecteur « T » (entrée DC - IN) situé à l'arrière de la station d'accueil.

Brancher l'adaptateur CA sur le secteur.

La LED verte « P » de l'alimentation de la station d'accueil clignote pendant quelques secondes.

S'assurer que le casque est éteint en vérifiant que l'interrupteur « A » est en position **OFF**.

Insérer l'une des deux batteries dans le casque en respectant le sens (FIG. 4).

Placer le casque dans l'emplacement « M » de la station d'accueil. Le témoin LED « Q », qui indique la charge de la batterie principale, s'allume en vert si la batterie est déjà chargée, en rouge si elle doit être chargée.

Insérer la deuxième batterie dans l'emplacement de charge secondaire « S ». La LED « R », qui indique la charge de la batterie secondaire, s'allume en vert si la batterie est déjà chargée, et en rouge si elle doit être chargée.

Avant la première utilisation, s'assurer que les deux batteries sont complètement chargées et que les voyants de charge « Q » et « R » sont verts, sinon attendre qu'elles soient chargées, ce qui peut durer jusqu'à 3 heures (voir le paragraphe « CHARGEMENT DES BATTERIES »).

RACCORDEMENT SOURCE AUDIO (après avoir effectué la charge des BATTERIES)

Avant d'effectuer les branchements, s'assurer que les appareils sont éteints.

Retirer le casque de la station d'accueil de recharge.

Repérer la sortie optique audio numérique sur le téléviseur ou l'appareil qu'il faut connecter.

Prendre le câble optique TOSLINK (6) dans l'emballage et retirer les protections en silicone aux deux extrémités.

À l'aide du câble Toslink, connecter la sortie optique audio du téléviseur à l'entrée « V » (OPTICAL IN) de la station d'accueil.

Si le téléviseur n'est pas équipé de sortie optique, utiliser le câble jack audio stéréo 3,5 mm (5) et connecter la sortie casque

audio du téléviseur (indiquée généralement par le symbole ) à l'entrée « Z » (AUDIO IN) de la station d'accueil. Allumer l'appareil (TV ou autre).

Attendre une minute et vérifier que le voyant LED verte « P » sur la station d'accueil est allumé en permanence, indiquant qu'il y a un signal audio en entrée.

ATTENTION : si le voyant reste éteint ou clignote, en étant connecté au téléviseur avec le câble optique, cela signifie que la sortie optique de votre téléviseur n'est pas activée. Pour cela, il vous suffit d'entrer dans le menu du téléviseur, d'accéder aux paramètres du son et d'activer la sortie audio optique et de sélectionner le format audio **PCM** (se référer à la notice de votre TV). En cas d'une connexion analogique (prise jack 3,5 mm), il faut augmenter le volume à partir du téléviseur ou à l'aide de sa télécommande.

Tout en restant près de la station d'accueil, allumer le casque en mettant l'interrupteur « A » sur **ON**, et vérifier que le voyant vert « B » est allumé en permanence.

Porter le casque et tourner la molette « C » pour régler le volume sonore à votre convenance. Si nécessaire, activer le contrôle de balance « F » situé à l'arrière du casque mais également modifier la tonalité à l'aide du bouton « O » situé sur la station d'accueil.

Si le casque ne reproduit pas les sons ou si le son est brouillé, consulter le chapitre « RÉSOLUTION DES PROBLÈMES ».

Utilisation

Pour un usage normal, il suffit d'allumer et d'éteindre le casque en utilisant uniquement l'interrupteur « A » (**ON/OFF**) situé sur le casque.

La station d'accueil (émetteur) se met en veille automatiquement après quelques minutes s'il n'y a plus de signal audio en entrée.

Pour régler le volume d'écoute, utiliser uniquement la molette « C » du casque et NON pas le volume de l'appareil (sauf dans le cas où le signal audio est faible).

Après avoir éteint le casque, le ranger dans l'emplacement de charge « M » de la station d'accueil, en veillant à ce que la LED « Q » s'allume. De cette façon, le casque sera chargé pour une prochaine utilisation.

Si le casque n'est pas utilisé pendant une longue période, il est recommandé de débrancher l'adaptateur CA du secteur. Attention, une charge complète des batteries sera peut-être nécessaire.

MICROPHONE : le casque HP STETO Digital est équipé d'un microphone interne : en appuyant simplement sur le bouton « D » (MIC), l'écoute du signal audio provenant de l'appareil connecté est suspendue et l'écoute amplifiée des voix et des sons ambiants est activée. Le voyant « B » s'allume en rouge lorsque le MIC est activé. Pour rétablir l'écoute normale de la source connectée, appuyer à nouveau sur le bouton MIC, et le témoin « B » devient vert.

Charge des batteries

Pour charger les batteries, placer l'interrupteur « A » d'allumage/extinction du casque sur **OFF** et le positionner sur la station d'accueil, en s'assurant que la LED « Q » s'allume.

La LED « Q » est rouge lorsque la charge est en cours, elle devient verte lorsque la batterie est complètement chargée. La charge peut durer jusqu'à 3 heures.

Pour une utilisation prolongée, une batterie de secours est incluse dans l'emballage. Il suffit de l'insérer dans le logement « S » de la station d'accueil pour la charger. Pendant la charge de la batterie de secours, le témoin LED « R » s'allume en rouge. Il devient vert lorsque la batterie est complètement chargée.

Avec une batterie complètement chargée, le fonctionnement du casque est prévu pendant au moins 4 heures (dans des conditions normales d'écoute à un volume sonore moyen).

Laisser le casque chargé sur la station d'accueil, même pendant plusieurs jours, ne pose aucun problème.

RECOMMANDATIONS :

Lorsque le casque n'est pas utilisé, il est préférable de l'éteindre pour éviter de décharger complètement les batteries et les endommager.

Toujours s'assurer que l'interrupteur à glissière « A » est en position **OFF** pendant la charge de batterie inséré dans le casque.

IMPORTANT :

Lors de la mise au rebut du produit, toujours respecter la réglementation en vigueur.

Sélection de la tonalité

Sur la station d'accueil, il est possible de choisir la tonalité d'écoute de l'audio parmi 4 réglages différents, à sélectionner dans l'ordre en appuyant sur la touche  de la station d'accueil. Les sélections sont affichées par 3 voyants LED « N » jaunes

« Rien, 1, 2, 3 » selon le tableau ci-dessous.

Leds éteintes : tonalité standard

LED 1 allumée : amélioration des tonalités aiguës et graves

LED 2 allumée : amélioration des tonalités aiguës

LED 3 allumée : amélioration des tonalités graves

Caractéristiques techniques

Mode de transmission	: Système de saut numérique
Fréquence porteuse	: 2400MHz – 2483.5MHz
Puissance de sortie RF	: < 10 mW EIRP
Alimentation de la station d'accueil (émetteur)	: DC 5V-550mA
Alimentation du casque (récepteur)	: 3.7V, 350 mA par batterie au lithium polymère
Réponse en fréquence	: 30 Hz – 20 KHz
Distorsion	: < 0,5 %
Rapport signal/bruit	: 75 dB
Distance de transmission maximale	: jusqu'à 20 m en champ libre

Résolution des problèmes

LE SON EST ABSENT OU INAUDIBLE :

S'assurer que l'adaptateur secteur est bien inséré dans la prise de courant et que son câble est bien branché au connecteur DC IN de la station d'accueil.

- S'assurer que les fiches du câble audio utilisé (optique ou analogique) sont correctement connectées aux prises correspondantes.

- Vérifier que l'interrupteur **ON/OFF** du casque est bien en position **ON**.

- Veiller à utiliser une batterie chargée, si nécessaire, utiliser la batterie de secours et charger la batterie principale dans l'emplacement **M**.

- Si le branchement audio a été réalisé avec un câble optique audio numérique (Toslink), vérifier que la sortie audio de l'appareil (par ex. TV ou autre) est bien activée et réglée sur « PCM » (ou « LPCM »). Pour effectuer correctement ce réglage, se reporter au manuel du téléviseur ou autre.

- Si la connexion audio s'effectue via un câble jack audio stéréo, s'assurer que l'appareil connecté émette bien un son (même lorsque le câble est débranché) et vérifier que le voyant vert « **P** » sur la station d'accueil est allumé en permanence. Si nécessaire, augmenter le volume en sortie de l'appareil.

N.B. : dans la majeure partie des cas le son des haut-parleurs du TV est coupé lorsqu'une fiche Jack 3,5mm est insérée dans la sortie casque audio de ce dernier. Si votre TV le permet, vous pouvez les activer, pour cela, se reporter à la notice du TV.

- Tourner la molette « **C** » du casque pour régler le volume sonore désiré (prendre connaissance des avertissements sur les éventuels dommages auditifs décrits en début de notice).

- Vérifier de ne pas avoir activé par inadvertance l'écoute des sons ambiants, si tel est le cas, le désactiver en appuyant sur le bouton « **MIC** » (le voyant LED « **B** » doit être vert).

- Le casque (récepteur) est peut-être trop éloigné de la station d'accueil (émetteur). La solution est de se rapprocher de la station d'accueil.

Si le casque (récepteur) n'est pas COUPLÉ à la station d'accueil (émetteur) - la LED verte B doit clignoter, suivre la procédure de couplage ci-dessous :

1. S'assurer que la station d'accueil est débranchée du secteur et le casque en position OFF. Le casque ne doit pas être inséré sur la station d'accueil.
2. Allumer le casque (position ON).
3. Appuyer sur le bouton MIC et le maintenir enfoncé pendant environ 5 secondes ; la LED verte **B** clignote rapidement.
4. Allumer la station d'accueil en branchant à nouveau l'adaptateur secteur.
5. Le casque récepteur et la station d'accueil sont automatiquement appariés et après quelques secondes, la LED verte B du casque cesse de clignoter et reste allumée en permanence.

Assistance

Si vous avez des questions concernant le casque HP DIGITAL :

- Lire attentivement cette notice car elle vous permettra de résoudre la plupart des problèmes.
- Consulter notre site Internet www.meliconi.fr
- Contacter notre ASSISTANCE TECHNIQUE par courriel à l'adresse : hotline@meliconi.fr

Déclaration de conformité simplifiée UE

Le fabricant, Meliconi S.p.A., déclare que l'équipement radio « HP Steto Digital » est conforme à la Directive 2014/53/EU (RED).

Le texte intégral de la déclaration de conformité CE est disponible à l'adresse Internet suivante : <http://www.meliconi.com/doc/hpstedigital>

HP STETO DIGITAL

¡Gracias por comprar un producto Meliconi!

El sistema de auriculares estéreo inalámbricos HP Steto Digital Meliconi utiliza una avanzada tecnología de transmisión inalámbrica de audio digital, que funciona en la banda de frecuencia de 2.4 GHz y que permite disfrutar de un sonido estéreo de alta calidad desde los equipos de reproducción de audio más populares, hasta una distancia máxima de 20 metros en campo abierto, proporcionando la máxima libertad de movimientos. La base de los auriculares (transmisor) debe conectarse mediante un cable de audio óptico digital (TOSLINK) a la salida correspondiente del televisor (si está incluida). En su lugar, utilizando el cable de audio tradicional con conector tipo jack de 3,5 mm, se puede conectar el transmisor al televisor (si este último no dispone de la toma TOSLINK) o a cualquier otra fuente de audio analógica (DVD / CD / HIFI / PC / etc.). Los auriculares propiamente dichos (receptor) también están equipados con un micrófono frontal que puede activarse pulsando el botón MIC, que permite interrumpir la audición del dispositivo fuente y escuchar voces y sonidos ambientales.

Advertencias de seguridad

- Estos auriculares con radio utilizan baterías recargables de polímeros de litio incluidas. Utilice solo las baterías suministradas.
- No use este dispositivo al aire libre o en un entorno húmedo y no lo exponga a gotas o salpicaduras de agua.
- No instale el dispositivo en un espacio cerrado y asegúrese de que haya una ventilación adecuada.
- La alimentación CA debe estar en una posición de fácil acceso a fin de permitir la desconexión del dispositivo de la red eléctrica.
- Antes de realizar las conexiones con otros dispositivos, desconecte la base de transmisión de la red eléctrica.
- Para evitar descargas eléctricas, no manipule el dispositivo.
- Para cualquier reparación, póngase en contacto únicamente con personal cualificado.
- Si detecta una anomalía en la fuente de alimentación CA, desconéctela inmediatamente de la toma de corriente.
- No exponga el dispositivo a fuentes de calor excesivo, como luz solar directa, fuego o similares.
- PELIGRO: Nunca provoque cortocircuitos en los contactos de las baterías.
- En caso de que sea necesario eliminar el producto, consulte el apartado "Eliminación del producto" de este manual.



Para evitar posibles daños en los oídos, no use los auriculares a un volumen muy elevado durante largos periodos de tiempo.

Eliminación del producto



El símbolo del contenedor con ruedas tachado indica que el producto cumple la directiva comunitaria 2012/19/UE. Al final de su vida útil, el producto debe ser recogido por separado de otros residuos. Al final del uso, debe depositarse en un centro de recogida apropiado o entregarse a su vendedor minorista. Una correcta recogida diferenciada ayuda a evitar posibles efectos negativos en el medio ambiente y la salud, y facilita la reutilización y/o el reciclaje de los materiales. La ley prevé sanciones si el producto se elimina de forma inadecuada.



ATENCIÓN: No arroje las baterías en el medio ambiente, no las desmonte ni las tire al fuego. El uso inadecuado puede dañar el medio ambiente y la salud. El símbolo del contenedor de basura tachado indica que las baterías deben ser eliminadas de acuerdo con la normativa vigente.

Eliminación de las baterías:

Este producto está sujeto a las Directivas Baterías 2006/66/CE + 2013/56/UE y no debe desecharse con los residuos domésticos. Las dos baterías recargables incluidas deben llevarse a un punto de recogida separada o devolverse al distribuidor.

No produzca cortocircuitos en las baterías.

Contenido del paquete

1. AURICULARES (receptor)
2. BASE (transmisor)
3. Batería recargable de polímeros de litio (2 unidades)
4. Fuente de alimentación CA 5V 550mA
5. Cable audio estéreo analógico (conector tipo jack 3,5mm)
6. Cable audio óptico TOSLINK
7. Manual de instrucciones
8. Par de almohadillas para auriculares de repuesto

Instalación

Auriculares (FIG. 2)

Detalle de los elementos de los auriculares:

- A. Interruptor de encendido/apagado
- B. Indicador LED de alimentación / acoplamiento de señal procedente de la base
- C. Ajuste de volumen
- D. Botón MIC para escuchar el micrófono
- E. Micrófono
- F. Control de balance de audio (izquierda/centro/derecha)
- G. Batería
- H. Auricular derecho
- I. Auricular izquierdo

Base (FIG. 3)

Detalle de los elementos básicos:

- M. Alojamiento de carga
- N. Indicadores LED de ajuste de tono
- O. Botón de ajuste de tono
- P. Indicador LED de alimentación / presencia de la señal de audio de entrada
- Q. Indicador LED de carga de la batería principal (si está insertada en el auricular, que a su vez se encuentra en el alojamiento de carga)
- R. Indicador LED de carga de batería de reserva (si está insertada en el alojamiento más pequeño de la base, detrás del alojamiento principal)
- S. Alojamiento de carga de la batería de repuesto
- T. Entrada de alimentación DC IN de la fuente de alimentación CA
- U. Selector de señal mono/estéreo
- V. Entrada para cable de audio óptico digital (Toslink - Optical IN)
- Z. Entrada para cable de audio analógico (Jack 3,5 mm - Audio IN)

Instalación

- Asegúrese de que la base esté apagada
- Conecte el cable de la alimentación CA al conector «T» (entrada DC - IN) situado en la parte posterior de la base.
- Conecte la alimentación CA a la red eléctrica.
- El indicador LED verde «P» de alimentación de la base parpadea durante unos segundos.
- Asegúrese de que los auriculares estén apagados comprobando que el interruptor «A» esté en la posición OFF.
- Inserte una de las dos baterías en los auriculares con la polaridad correcta (FIG.4)
- Coloque los auriculares en el alojamiento de la base «M».El indicador LED «Q», que indica la carga de la batería principal, se enciende con luz verde si la batería está cargada y roja si necesita ser recargada.
- Inserte la segunda batería en la ranura de carga secundaria «S».El indicador LED «R», que indica la carga de la batería secundaria, se enciende con luz verde si la batería está cargada y roja si necesita ser recargada.
- Antes del primer uso, asegúrese de que ambas baterías estén cargadas y de que los indicadores de carga «Q» y «R» estén en verde; de lo contrario, espere a que se recarguen, lo que puede tardar hasta 3 horas (véase el apartado CARGA DE LAS BATERÍAS).
- **CONEXIÓN DE LA FUENTE DE AUDIO** (después de haber cargado las BATERÍAS)
- Antes de realizar las conexiones, asegúrese de que los dispositivos estén apagados.
- Retire los auriculares de la base de carga.
- Identifique la salida de audio óptica digital en el televisor o en el dispositivo que desee conectar.
- Tome el cable óptico TOSLINK (6) de la caja y retire las protecciones de silicona de los extremos.
- Conecte la salida de audio óptica del televisor con el cable Toslink a la entrada «V» (OPTICAL IN) de la base.
- Si su televisor no tiene salida óptica, utilice el cable de audio tipo jack estéreo de 3,5 mm (5) y conecte la salida de auriculares del televisor a la entrada «Z» (AUDIO IN) de la base.
- Encienda el dispositivo (televisor u otro).
- Espere un minuto y compruebe que el indicador LED verde «P» de la base está encendido con luz fija, indicando que hay una señal de audio en entrada.
- **ATENCIÓN:** Si el indicador permanece apagado o parpadea, si está conectado al televisor mediante cable óptico, debe entrar en el menú del televisor, activar la salida de audio óptica y seleccionar el formato de audio **PCM**. Si tiene una conexión analógica (conector tipo jack de 3,5 mm), se recomienda aumentar el nivel de volumen de su televisor.
- Permaneciendo cerca de la base, encienda los auriculares llevando el interruptor «A» a la posición ON, y compruebe

que el indicador LED verde de acoplamiento «B» está encendido con luz fija.

- Colóquese los auriculares y utilice la ruedecilla «C» para ajustar el volumen y conseguir una correcta reproducción del sonido; si es necesario, utilice también el control de balance «F» situado en la parte posterior de los auriculares.
- Si los auriculares no reproducen el sonido o si el audio se escucha distorsionado, consulte el capítulo "SOLUCIÓN DE PROBLEMAS".

Uso

Encienda y apague los auriculares utilizando únicamente el interruptor «A» (ON/OFF) de estos.

Si no recibe señal de audio de entrada, la base de transmisión se apagará automáticamente.

Para ajustar el volumen de audición, utilice solo la ruedecilla «C» de los auriculares y NO el volumen del dispositivo (televisor).

Después de apagar los auriculares, colóquelos de nuevo en el alojamiento de carga «M» de la base, asegurándose de que el indicador LED «Q» se encienda. De esta manera, se cargarán para la próxima vez que los utilice.

En caso de que los auriculares no vayan a utilizarse durante un largo período de tiempo se recomienda desconectar la alimentación CA de la base de la red eléctrica.

MICROFONO: Los auriculares HP Steto Digital están equipados con un micrófono interno: con solo pulsar el botón «D» (MIC), se interrumpe la audición de la señal de audio procedente del dispositivo conectado y se activa la audición amplificada de voces y sonidos ambientales; el indicador «B» se enciende con luz roja cuando el MIC está activo. Para restaurar la audición normal de la fuente conectada, pulse de nuevo el botón MIC, el indicador «B» se volverá verde.

Carga de las baterías

Para cargar las baterías, lleve el interruptor de encendido/apagado «A» de los auriculares a la posición OFF y colóquelos de nuevo en la base, asegurándose de que el indicador LED «Q» se encienda.

El indicador LED «Q» se enciende con luz roja durante la carga y se enciende con luz verde cuando la batería está completamente cargada. La recarga puede tardar hasta 3 horas.

En caso de uso prolongado, se incluye en el suministro una batería de repuesto. Simplemente introdúzcala en el alojamiento «S» de la base del transmisor para cargarla. Mientras la batería de repuesto se está cargando, el indicador LED «R» se enciende con luz roja. Se vuelve verde cuando la batería está completamente cargada.

Con una batería completamente cargada, se garantiza el funcionamiento de los auriculares durante al menos 4 horas. Dejar los auriculares cargados en la base incluso durante varios días no causa ningún inconveniente.

ADVERTENCIAS: Cuando los auriculares no se utilizan, es mejor apagarlos para evitar que se descarguen completamente las baterías y se dañen.

Asegúrese siempre de que el interruptor deslizante «A» esté en la posición OFF mientras carga las baterías.

IMPORTANTE: Para la eliminación del producto, siga siempre las normas vigentes.

Selección del tono

- En la base del transmisor es posible seleccionar el tono del audio entre 4 ajustes diferentes, que se pueden seleccionar secuencialmente con el botón  en la base. Las selecciones se visualizan mediante 3 LEDs «N» amarillos «1, 2, 3» según la tabla de abajo. LEDs apagados: tono estándar
- Indicador LED 1 encendido: realza los tonos altos y bajos
- Indicador LED 2 encendido: realza los tonos altos
- Indicador LED 3 encendido: realza los tonos bajos

Especificaciones técnicas

Modo de transmisión	Digital Hopping System
Frecuencias utilizadas	2400MHz – 2483.5MHz
RF output Power	<10mW e.i.r.p.
Alimentación del transmisor	DC 5V-550mA
Alimentación del receptor	3,7V, 350 mA con Batería de Polímero de Litio
Respuesta en frecuencia	30 Hz – 20 KHz
Distorsión	<0,5%
Relación de señal / ruido	> 75 dB
Distancia de transmisión	hasta 20 metros (en campo abierto)

Solución de problemas

NO HAY SONIDO O SE OYE DISTORSIONADO:

- Asegúrese de que la fuente de alimentación CA esté completamente insertada en la toma de corriente y de que el cable correspondiente esté correctamente conectado al conector DC IN del transmisor.
- Asegúrese de que los conectores del cable de audio utilizado (óptico o analógico) estén correctamente conectados a las tomas correspondientes.
- Asegúrese de usar baterías cargadas, recárguelas si es necesario.
- En caso de que la conexión de audio se realice con cable óptico digital (Toslink), compruebe que la salida de audio del mismo dispositivo (por ejemplo, televisor o descodificador) esté configurada en «PCM» (o «LPCM»). Para realizar correctamente esta configuración, consulte el manual del mismo televisor o descodificador.
- Si la conexión de audio se realiza a través de un cable de audio tipo jack estéreo, asegúrese de que el dispositivo conectado reproduzca el audio correctamente (incluso cuando el cable está desconectado) y compruebe que el indicador verde «P» de la base se encienda con luz fija. Si es necesario, aumente el nivel de volumen de salida del dispositivo.
- Gire la ruedecilla «C» de los auriculares para ajustar el nivel de sonido deseado.
- Compruebe que no ha activado accidentalmente la audición del sonido ambiente, en cuyo caso puede desactivarla pulsando el botón «MIC» (el indicador «B» debe estar en verde).
- Los auriculares (receptor) podrían estar demasiado lejos de la base (transmisor). Aproxímese más a esta.

Si los auriculares (receptor) no están EMPAREJADOS a la base (transmisor) - el indicador LED verde B debe parpadear, siga el procedimiento de emparejamiento que se indica a continuación:

1. Asegúrese de que tanto la base de transmisión como los auriculares de recepción estén apagados y de que los auriculares no estén colocados en la base.
2. Encienda los auriculares de recepción.
3. Mantenga pulsado el botón MIC durante unos 5 segundos; el indicador LED verde B parpadeará rápidamente
4. Encienda la base de transmisión.
5. Los auriculares de recepción y la base de transmisión se emparejan automáticamente y después de unos segundos el indicador LED verde B de los auriculares deja de parpadear y se mantiene encendido con luz fija.

Ayuda en línea

Si tiene alguna pregunta sobre HP STETO Digital:

- lea atentamente este manual de instrucciones, que le permitirá resolver la mayoría de problemas.
 - consulte nuestra página web www.meliconi.com
- Para cualquier problema, puede escribir un correo a la dirección: info@meliconi.com

Declaración de conformidad UE simplificada

El fabricante, Meliconi S.p.A., declara que el dispositivo tipo radio "HP Steto Digital" cumple la Directiva 2014/53/UE (RED).

El texto completo de la declaración de conformidad UE está disponible en la siguiente dirección de Internet: <http://www.meliconi.com/doc/hpstetodigital>.

HP STETO DIGITAL

Thank you for purchasing a Meliconi product.

The digital HP Steto Digital Meliconi wireless stereo headphone system uses 2.4 GHz digital wireless audio transmission technology, allowing you to hear quality stereo sound from the most common audio playback devices up to a range of 20 metres (in free field), thus giving you maximum freedom of movement. The base of the headphones (the transmitter) can be connected to the appropriate output on the TV (where present) using an optical digital audio cable (TOSLINK). The traditional audio cable with 3.5 mm jack can be used to connect the transmitter to the TV (if the TV does not have a TOSLINK socket), or to any other analogue audio source (DVD / CD / HIFI / PC, etc.). The actual headphones (the receiver) are also equipped with a front microphone that can be activated by pressing the MIC button. This allows you to stop listening to the source device and to hear the voices around you.

Safety warnings

- These radio headphones use rechargeable Lithium Polymer batteries, included in the pack. Use only the batteries supplied.
- Do not use this product outdoors or in damp or humid environments, and do not expose it to drops or splashes of water.
- Do not install the product in an enclosed space. Always ensure adequate ventilation.
- To allow the product to be easily disconnected from the power supply, the AC adapter must be in a readily accessible position
- Before connecting the headphones to other devices, unplug the transmitter base from the power supply.
- To avoid electric shocks, do not tamper with the product.
- Any repair work should only be carried out by qualified technicians.
- If the AC adapter is faulty, disconnect it immediately from the socket.
- Do not expose the product to excessive heat sources, for example direct sunlight, fire or the like.
- DANGER: Never short-circuit the contacts of the batteries.
- If you need to dispose of the product, please refer to the "Disposing of the product" section in this manual.



To avoid possible damage to hearing, do not use the headphones at high volume for prolonged periods of time.

Disposing of the product



The crossed-out wheeled bin symbol indicates that the product complies with European Directive 2012/19/EU. The product must be disposed of separately from other waste at end-of-life. When no longer in use, it must be taken to an appropriate waste recycling collection centre or given to the retailer. Adequate separate waste collection helps to prevent possible negative impact upon the environment and on health, whilst encouraging the re-use and/or recycling of materials. Unlawful disposal of the product is subject to legal sanctions.



WARNING: Do not dispose of the batteries in the environment, disassemble them or throw them into the fire. Improper use may cause damage to the environment and to health. The crossed-out bin symbol indicates that the batteries must be disposed of in compliance with the regulations in force. Disposal of batteries: the product is subject to the Batteries Directive no. 2006/66/EC + 2013/56/EU, and must not be disposed of along with domestic waste. The two rechargeable batteries supplied must be taken to a separate waste collection centre or returned to the retailer. Do not short-circuit the batteries.

Package contents

1. Headphones (receiver)
2. Charging dock (transmitter)
3. Rechargeable lithium polymer battery (x 2)
4. AC power adapter for 5V 550mA output
5. Analogue stereo audio cable (3.5mm jack)
6. Optical audio cable TOSLINK
7. Instruction booklet
8. 8. Spare rubber ear pads (2 pcs)

Installation

Headphones (FIG. 2)

Headphone details:

- A. On-off button
- B. Power/signal LED light from the base
- C. Volume control
- D. MIC button for listening from the microphone
- E. Microphone
- F. Audio balance control (left/centre/right)
- G. Battery
- H. Right earphone
- I. Left earphone

Base (FIG. 3)

Details of base unit:

- M. Recharging support
- N. Tone adjustment LEDs
- O. Tone adjustment button
- P. Power/incoming audio signal LED light
- Q. Main battery charging LED (if battery is inserted in the headphones and the headphones are in the charging slot)
- R. Spare battery charging LED (if battery inserted in the smaller slot on the base, behind the main charging slot)
- S. Slot for charging the spare battery
- T. DC IN power supply input from AC power supply
- U. Mono/stereo signal selector
- V. Input for optical digital audio cable (Toslink - Optical IN)
- Z. Input for analogue audio cable (3.5 mm jack – Audio IN)

- Make sure the base is switched off
- Connect the AC adapter cable to the connector "T" (DC-IN input) on the back of the charging dock.
- Connect the AC adapter to the power outlet.
- The green power supply LED "P" on the base will flash for a few seconds.
- Make sure the headphones are switched off by checking that the "A" switch is in the OFF position.
- Insert one of the two batteries into the headphones, with the correct polarity (FIG. 4)
- Position the headphones in the slot "M" on the base. The main battery charging LED "Q" is lit in green when the battery is charged, in red if it needs recharged.
- Insert the spare battery into the smaller slot "S". The spare battery charging LED "R", is lit in green if the battery is charged, in red if it needs charging.
- Before using the headphones for the first time, make sure both batteries are charged and that the charging LEDs "Q" and "R" are both lit in green; otherwise, wait until they are charged. This may take up to 3 hours (see the section CHARGING BATTERIES).

CONNECTION TO AUDIO SOURCE (after charging the BATTERIES)

- Before making any connections, ensure that the devices are switched off
- Remove the headphones from the charging dock.
- Identify the optical digital audio output on the TV or on the device you wish to connect.
- Take the TOSLINK optical cable (6) provided, and remove the silicone protections at the ends.
- Use the TOSLINK cable to connect the optical audio output of the TV to the input "V" (OPTICAL IN) on the base.
- If the TV does not have an optical output, use the 3.5 mm stereo audio cable jack (5) and connect the headphone output of the TV to the input "Z" (AUDIO IN) on the base.
- Switch on the TV or other device.
- Wait for a minute and check that the green LED "P" on the base remains lit, indicating an incoming audio signal.

WARNING: If the LED remains off, or is flashing: if it is connected to the TV with an optical cable, go to the menu of the TV, activate the optical audio output and select the audio format **PCM**. For analogue collections (with 3.5 mm jack), turn up the volume on the TV.

- Remaining close to the base, switch on the headphones by moving the switch "A" to ON and checking that the green signal reception LED "B" remains lit.
- Put on the headphones and turn the wheel "C" to adjust the volume and obtain correct reproduction of the sounds, also using, if necessary, the balancing control button "F" on the back of the headphones.
- If the headphones fail to reproduce the sound, or if there is audio interference, please refer to the "TROUBLESHOOTING" section.

Use

Use the ON/OFF switch "A" (ON/OFF) on the headphones only to switch them on and off.

If there is no incoming audio signal, the transmitter base will switch off automatically.

To adjust listening volume, use only the wheel "C" on the headphones, and not the volume of the TV

After switching off the headphones, place them back in the charging slot "M" on the base, making sure the LED "Q" comes on. This will ensure they are already charged the next time you use them.

If the headphones are not being used for a long period of time it is advisable to disconnect the AC power adapter from the power outlet.

MICROPHONE: The HP Steto Digital headphones have a built-in microphone: it is sufficient to press the "D" (MIC) button to stop listening to the audio signal from the device connected and to amplify the voices and sounds around you; the "B" light will come on red when the MIC is active. To resume normal listening of the source connected to the headphones, press the MIC button again; the "B" light will turn green again.

Recharging the batteries

To recharge the batteries, move the on/off switch "A" of the headphones to OFF and place them back on the base, making sure the LED "Q" lights up.

The LED "Q" is red while charging; it will turn green when the battery is fully charged. The charge can last for up to 3 hours.

A spare battery is supplied for prolonged use. Just insert it into the slot "S" on the base to charge it. While the spare battery is charging, the LED "R" is lit red. It will turn green when the battery is fully charged.

With a fully charged battery, the headphones are guaranteed to work for at least 4 hours.

The headphones can be left charging on the base even for several days.

WARNINGS:

When the headphones are not being used, it is advisable to switch them off to avoid running down the batteries and damaging them.

Make sure the slider "A" is moved to OFF while the batteries are charging.

IMPORTANT:

Always comply with the regulations in force for disposing of the product.

Tone selection

On the base (transmitter), you can select the audio listening tone from 4 different settings,

by pressing the  button on the base in sequence. The selections can be viewed with 3 yellow LEDs "N" "1, 2, 3" as in the table shown below.

- LEDs off: standard tone
- LED 1 lit: enhancement of high and low tones
- LED 2 lit: enhancement of high tones
- LED 3 lit: enhancement of low tones

Technical Specifications

Transmission mode:	Digital Hopping System
Frequencies used:	2400MHz – 2483.5MHz
RF output Power	<10mW e.i.r.p.
Transmitter power supply	DC 5V-550mA
Receiver power supply	3.7V, 350 mA via Lithium Polymer Battery
Frequency response	30 Hz – 20 KHz
Distortion	<0.5%
Signal/noise ratio	>75 dB
Transmission distance	up to 20m (open air)

Troubleshooting

NO SOUND OR DISTURBED SOUND

- Make sure the AC power supply is fully inserted into the mains socket, and that the cable is correctly connected to the DC IN connector of the transmitter.
- Make sure the connectors of the audio cable used (optical or analogue) are correctly connected to the pertinent sockets.
- Make sure the batteries are charged, recharging them if necessary.
- If the audio feed has been connected using a digital optical cable (Toslink), check that the audio output of your appliance (e.g. TV or decoder) is set to "PCM" or "LPCM". To do this correctly, consult the instruction manual of your TV or decoder.
- If the audio connection is made using a stereo audio jack cable, make sure the device connected plays back the audio correctly (even with the cable disconnected), and check that the green light "P" on the base remains lit. If necessary, increase the output volume on the device.
- Turn the wheel "C" on the headphones to adjust the sound to the desired level.
- Check you have not inadvertently activated environmental sound listening; if so, you can deactivate it by pressing the "MIC" button (the light "B" must be green).
- The headphones (receiver) may be too far from the base (transmitter). Move closer to it.

If the headphones (receiver) are not PAIRED with the base (transmitter) – the green LED B must be flashing.

Pair as follows:

1. Make sure the base (transmitter) and the receiver (headphones) are both switched off, and that the headphones are not inserted into the base.
2. Switch off the headphones (receiver).
3. Hold the MIC button down for about 5 seconds; the green LED B will flash quickly
4. Switch off the base (transmitter).
5. The headphones (receiver) and the base (transmitter) will pair automatically, and after a few seconds, the green LED B of the headphones stops flashing and remains lit.

Help line

If you have any queries regarding HP STETO Digital:

• read this instruction manual carefully, as it will help you solve most problems.

• visit our website: www.meliconi.com

For any questions/problems, you can write to us at info@meliconi.com

Simplified EU Declaration of Conformity

The manufacturer, Meliconi S.p.A., declares that the type of radio equipment marketed as HP Steto Digital is compliant with Directive 2014/53/EU (RED).

The full text of the EU Declaration of Conformity is available at the following web address:

<http://www.meliconi.com/doc/hpstedigital>

HP STETO DIGITAL

Vielen Dank, dass Sie sich für ein Produkt von Meliconi entschieden haben

Das kabellose-Stereo-Kopfhörersystem HP Steto Digital von Meliconi verwendet eine digitale kabellose Audioübertragungstechnologie im Frequenzbereich von 2,4 GHz und ermöglicht das Hören von hochwertigem Stereosound von den gängigsten Audiowiedergabegeräten in einem Empfangsradius von bis zu 20 Metern (im Freien) mit maximaler Bewegungsfreiheit. Die Basisstation des Kopfhörers (Sender) muss über ein optisches digitales Audiokabel (TOSLINK) mit dem entsprechenden Ausgang des Fernsehers verbunden sein (falls vorhanden). Der Sender kann auch über ein herkömmliches Audiokabel mit 3,5-mm-Klinkenstecker entweder an den Fernseher (wenn dieser über keine TOSLINK-Buchse verfügt) oder an eine andere analoge Audioquelle (DVD / CD / HIFI / PC / etc.) angeschlossen werden. Der eigentliche Kopfhörer (Empfänger) ist außerdem mit einem Frontmikrofon ausgestattet, das durch Drücken der MIC-Taste aktiviert werden kann, um das Hören des Quellgeräts zu unterbrechen und Stimmen und Umgebungsgeräusche zu hören.

Sicherheitshinweise

- Dieser Funkkopfhörer verwendet wiederaufladbare Lithium-Polymer-Batterien, die im Lieferumfang enthalten sind. Verwenden Sie nur die mitgelieferten Batterien.
- Verwenden Sie dieses Produkt nicht im Freien oder in einer feuchten Umgebung und setzen Sie es keinem Tropf- oder Spritzwasser aus.
- Installieren Sie das Produkt nicht in einem geschlossenen Raum und sorgen Sie immer für eine ausreichende Belüftung.
- Damit das Produkt vom Netz getrennt werden kann, muss sich das AC-Netzteil an einer leicht zugänglichen Stelle befinden.
- Trennen Sie vor dem Anschluss an andere Geräte die Senderbasis von der Stromversorgung.
- zur Vermeidung von Stromschlägen darf das Produkt nicht manipuliert werden.
- Jegliche Reparatur darf nur von qualifiziertem Fachpersonal durchgeführt werden.
- Wenn Sie einen Fehler am AC Netzteil bemerken, ziehen Sie es sofort aus der Steckdose.
- Setzen Sie das Produkt keiner übermäßigen Hitze wie direktem Sonnenlicht, Feuer oder ähnlichem aus.
- GEFAHR: Die Batteriekontakte dürfen niemals kurzgeschlossen werden.
- Beachten Sie zur Entsorgung des Produkts den Abschnitt „Entsorgung des Produkts und der Batterien“ in dieser Anleitung.



Verwenden Sie den Kopfhörer nicht über einen längeren Zeitraum bei hoher Lautstärke, um mögliche Hörschäden zu vermeiden.

Entsorgung des Produktes



Das Symbol des durchgestrichenen Abfallimers weist darauf hin, dass das Produkt der EU-Richtlinie 2012/19/EU entspricht. Das Produkt muss am Ende seiner Nutzungsdauer getrennt von anderen Abfällen entsorgt werden. Nach Gebrauch muss es zu einer geeigneten Abfallentsorgungsstelle oder zurück zum Händler gebracht werden. Eine korrekte Mülltrennung hilft dabei, mögliche negative Auswirkungen auf die Gesundheit und die Umwelt zu vermeiden und fördert die Wiederverwendung bzw. das Recycling von Materialien. Für eine rechtswidrige Entsorgung des Produkts sind gesetzliche Strafen vorgesehen.



ACHTUNG: Entsorgen die Batterien nicht in der Umwelt, zerlegen Sie sie nicht und werfen Sie sie nicht in ein Feuer. Unsachgemäße Verwendung kann zu Umwelt- und Gesundheitsschäden führen. Das Symbol der durchgestrichenen Mülltonne auf Rädern zeigt an, dass die Batterien gemäß den geltenden Vorschriften entsorgt werden müssen. Entsorgung der Batterien: Das Produkt unterliegt der Batterie-Richtlinie 2006/66/EG + 2013/56/EU und darf nicht über den Hausmüll entsorgt werden. Die beiden im Lieferumfang enthaltenen Batterien müssen zu einer Mülltrennungs-Sammelstelle gebracht oder an den Händler zurückgegeben werden. Die Batterien dürfen nicht kurzgeschlossen werden.

Inhalt der Packung

1. Kopfhörer (Empfänger)
2. Basisstation/Ladestation (Sender)
3. Wiederaufladbare Lithium-Polymer-Batterie (2 Stück)
4. AC Netzteil 5V 550mA
5. Analoges Stereo-Audiokabel (3,5-mm-Stecker)
6. Optisches TOSLINK-Audiokabel
7. Gebrauchsanweisung
8. 2 Ersatz-Ohrstöpsel

Kopfhörer (ABB. 2)

Kopfhörelemente im Detail:

- A. Ein/Aus-Schalter
- B. LED-Anzeige für die Stromversorgung / Kopplung mit dem Basisstation-Signal
- C. Lautstärkeregelung
- D. MIC-Taste für das Mikrofonhören
- E. Mikrofon
- F. Audio-Balance-Steuerung (links/zentral/rechts)
- G. Batterie
- H. Rechter Ohrhörer
- I. Linker Ohrhörer

Basisstation (FIG. 3)

Basisstationselemente im Detail:

- M. Auflade-Steckplatz
- N. LED-Anzeigen für die Klangfärbeneinstellung
- O. Taste zur Klangfärbeneinstellung
- P. LED-Anzeige für die Stromversorgung / Präsenz des Eingangs-Audiosignals
- Q. LED-Anzeige für den Ladezustand der Hauptbatterie (falls im Kopfhörer eingesetzt, der sich seinerseits im Auflade-Steckplatz befinden muss)
- R. LED-Anzeige für den Ladezustand der Reservebatterie (falls in den kleineren Steckplatz auf der Basisstation, hinter dem Hauptsteckplatz, eingesetzt)
- S. Steckplatz zum Aufladen der Reservebatterie
- T. DC-Stromversorgungsanschluss vom AC-Netzteil
- U. Mono-/Stereosignal-Wahlschalter
- V. Eingang für digitales optisches Audiokabel (Toslink - Optical IN)
- Z. Eingang für analoges Audiokabel (Klinkenbuchse 3,5 mm - Audio IN)

- Stellen Sie sicher, dass die Basisstation ausgeschaltet ist
- Stecken Sie das Kabel des AC-Netzteils in den Anschluss „T“ (Eingang DC - IN) auf der Rückseite der Basisstation.
- Schließen Sie das AC Netzteil an das Stromnetz an.
- Die grüne LED „P“ für die Spannungsversorgung der Basisstation blinkt einige Sekunden.
- Stellen Sie sicher, dass der Kopfhörer ausgeschaltet ist, indem Sie überprüfen, ob sich der Schalter „A“ in der Position OFF befindet.
- Legen Sie eine der beiden Batterien mit der richtigen Polarität in den Kopfhörer ein (ABB. 4)
- Setzen Sie den Kopfhörer in den Steckplatz in der Basis „M“ ein. Die LED „Q“, die das Laden der Hauptbatterie anzeigt, leuchtet grün, wenn die Batterie geladen ist, und rot, wenn sie wieder aufgeladen werden muss.
- Setzen Sie die zweite Batterie in den sekundären Ladesteckplatz „S“ ein. Die LED „R“, die das Laden der Sekundärbatterie anzeigt, leuchtet grün, wenn die Batterie geladen ist, und rot, wenn sie aufgeladen werden muss.
- Stellen Sie vor dem ersten Gebrauch sicher, dass beide Batterien geladen sind und die Ladeleuchten „Q“ und „R“ grün leuchten, ansonsten warten Sie, bis sie wieder aufgeladen sind, was bis zu 3 Stunden dauern kann (siehe Abschnitt BATTERIELADUNG).
- **ANSCHLUSS DER AUDIOQUELLE** (nach dem Aufladen der BATTERIEN)
- Vergewissern Sie sich vor dem Anschließen, dass die Geräte ausgeschaltet sind.
- Nehmen Sie den Kopfhörer aus der Ladestation.
- Identifizieren Sie den optisch-digitalen Audioausgang des Fernsehers oder Geräts, das Sie anschließen möchten.
- Nehmen Sie das optische TOSLINK-Kabel (6) aus der Verpackung und entfernen Sie die Silikonenschutzkappen an den Kabelenden.
- Verbinden Sie den optischen Audioausgang des Fernsehers mit dem „V“-Eingang (OPTICAL IN) der Basisstation über das Toslink-Kabel.
- Wenn Ihr Fernseher keinen optischen Ausgang hat, verwenden Sie das 3,5-mm-Stereo-Audio-Klinkenkabel (5) und verbinden Sie den Kopfhörerausgang des Fernsehers mit dem Eingang „Z“ (AUDIO IN) an der Basisstation.
- Schalten Sie das Gerät (Fernseher oder anderes Gerät) ein.
- Warten Sie eine Minute und überprüfen Sie, ob die grüne LED-Leuchte „P“ an der Basisstation leuchtet und damit anzeigt, dass ein Audiosignal am Eingang vorhanden ist.
- **ACHTUNG:** Wenn die Leuchte ausgeschaltet bleibt oder blinkt, während die Verbindung über ein optisches Kabel mit dem Fernseher hergestellt ist, müssen Sie das TV-Menü aufrufen, den optischen Audioausgang aktivieren und

das PCM-Audioformat auswählen. Bei Verwendung eines analogen Anschlusses (3,5-mm-Klinkenstecker) sollte die Lautstärke am Fernseher erhöht werden.

- Bleiben Sie in der Nähe der Basisstation, schalten Sie den Kopfhörer ein, indem Sie den Schalter „A“ auf ON stellen und überprüfen Sie, ob die grüne Anzeige-LED „B“ dauerhaft leuchtet.
- Setzen Sie den Kopfhörer auf und stellen Sie die Lautstärke für eine korrekte Klangwiedergabe mit dem Rädchen „C“, verstellen Sie ggf. auch den Balance-Regler „F“ auf der Rückseite des Kopfhörers.
- Wenn Sie am Kopfhörer nichts hören oder der Ton gestört ist, Schlagen Sie im Kapitel „BEHEBUNG VON STÖRUNGEN“ nach.

Bedienung

Schalten Sie den Kopfhörer ausschließlich mit dem Schalter „A (ON/OFF) am Kopfhörer ein oder aus.

Die Basisstation schaltet sich automatisch aus, wenn kein Audioeingangssignal anliegt.

Verwenden Sie zur Einstellung der Hörlautstärke ausschließlich das Rädchen „C“ am Kopfhörer und NICHT die Lautstärkeregelung des Geräts (TV). Nach dem Ausschalten des Kopfhörers setzen Sie ihn wieder in den Auflade-Steckplatz „M“ der Basisstation ein und stellen Sie sicher, dass die LED „Q“ leuchtet. Auf diese Weise wird er bereits für die nächste Verwendung aufgeladen. Wenn der Kopfhörer über einen längeren Zeitraum nicht benutzt wird, ist es ratsam, das AC-Netzteil vom Netz zu trennen.

MIKROFON: Der Kopfhörer HP Steto Digital ist mit einem internen Mikrofon ausgestattet: Durch einfaches Drücken der Taste „D“ (MIC) wird das Hören des Audiosignals vom angeschlossenen Gerät unterbrochen und das verstärkte Hören von Stimmen und Umgebungsgläuschen aktiviert; die Anzeigeleuchte „B“ leuchtet rot, wenn das Mikrofon aktiv ist. Um um wieder zum normalen Hören der angeschlossenen Audioquelle zurückzukehren, drücken Sie die MIC-Taste erneut, die Anzeigeleuchte „B“ leuchtet wieder grün.

Aufladen der Batterien

Um die Batterien aufzuladen, stellen Sie den Ein-/Ausschalter „A“ des Kopfhörer auf OFF und setzen Sie ihn wieder in der Basisstation ein, und vergewissern Sie sich, dass die LED „Q“ leuchtet. Die LED „Q“ leuchtet rot während des Ladevorgangs, sie wird grün, wenn die Batterie vollständig geladen ist. Das Aufladen kann bis zu 3 Stunden dauern. Für eine längere Nutzung ist eine Reservebatterie im Lieferumfang enthalten. Stecken Sie sie einfach in den Steckplatz „S“ der Senderbasis, um sie zu laden. Während der Ladung des Reservebatterie leuchtet die LED-Anzeige „R“ rot. Sie leuchtet grün, wenn die Batterie vollständig geladen ist.

Mit einer voll aufgeladenen Batterie ist der Betrieb des Kopfhörers für mindestens 4 Stunden gewährleistet.

Wenn Sie den Kopfhörer mehrere Tage lang im Auflade-Steckplatz der Basisstation lassen, entstehen keine Nachteile. **WARNHINWEISE:** wenn der Kopfhörer nicht in Gebrauch ist, schalten Sie ihn am besten aus, um eine vollständige Entladung der Batterien und deren Beschädigung zu vermeiden.

Achten Sie beim Laden der Batterie immer darauf, dass sich der Schiebeschalter „A“ in der Position OFF befindet.

WICHTIG: beachten Sie bei der Entsorgung des Produkts immer die geltenden Vorschriften.

Klangfarbenauswahl

Auf der Senderbasis kann die Klangfarbe des Audiosignals aus 4 verschiedenen Einstellungen

durch sequenzielles Drücken von  auf der Basisstation ausgewählt werden. Die ausgewählte Klangfarbe wird durch 3 gelbe LEDs „N“ angezeigt

„1, 2, 3“ gemäß der folgenden Tabelle.

- LEDs aus: Standardklangfarbe
- LED 1 leuchtet: Verstärkung der hohen und tiefen Töne
- LED 2 leuchtet: Verstärkung der hohen Töne
- LED 3 leuchtet: Verstärkung der Basstöne

Technische Merkmale

Übertragungsmodus	Digital Hopping System
Verwendete Frequenzen	2400MHz – 2483.5MHz
RF Output Power	<10mW e.i.r.p.
Stromversorgung Sender	DC 5V-550mA
Empfängerstromversorgung	3.7V, 350 mA über Lithium-Polymer-Batterie
Frequenzantwort	30 Hz – 20 KHz
Verzerrung	<0.5%
Verhältnis Signal/Geräusch	>75 dB
Übertragungsdistanz	bis zu 20 Metern (im Freien)

Behebung von Störungen

KEIN ODER GESTÖRTER TON:

- Stellen Sie sicher, dass das AC-Netzteil vollständig in die Steckdose eingesteckt ist und dass das entsprechende Kabel ordnungsgemäß an den DC IN-Anschluss des Senders angeschlossen ist.
- Stellen Sie sicher, dass die Stecker des verwendeten Audiokabels (optisch oder analog) korrekt mit den entsprechenden Buchsen verbunden sind.
- Stellen Sie sicher, dass Sie geladene Batterien verwenden und diese bei Bedarf wieder aufladen.
- Sollte die Audioverbindung mit einem digitalen Toslink-Kabel hergestellt worden sein, kontrollieren Sie, dass der Audioausgang des Geräts (z.B. TV oder Decoder) auf „PCM“ (oder „LPCM“) eingestellt ist. Zur korrekten Durchführung dieser Einstellung konsultieren Sie die Gebrauchsanweisung Ihres TV-Geräts oder Decoders.
- Wenn die Audioverbindung über ein Stereo-Audio-Klinkenkabel hergestellt wird, vergewissern Sie sich, dass das angeschlossene Gerät den Ton korrekt wiedergibt (auch wenn das Kabel abgeklemmt ist) und überprüfen Sie, ob die grüne Leuchte „P“ an der Basisstation dauerhaft leuchtet. Erhöhen Sie bei Bedarf den Ausgangslautstärkepegel am Gerät.
- Drehen Sie das Rädchen „C“ am Kopfhörer, um den gewünschten Lautstärkepegel einzustellen.
- Vergewissern Sie sich, dass Sie das Hören des Umgebungsaudios nicht versehentlich aktiviert haben. In diesem Fall können Sie es durch Drücken der Taste „MIC“ deaktivieren (die Anzeige „B“ muss grün sein).
- Der Kopfhörer (Empfänger) ist möglicherweise zu weit von der Basisstation (Sender) entfernt. Verkürzen Sie den Abstand.

Wenn der Kopfhörer (Empfänger) nicht mit der Basisstation (Sender) GEKOPPELT ist - die grüne LED B muss blinken - führen Sie den folgenden Kopplungsvorgang durch:

1. Stellen Sie sicher, dass sowohl die Senderbasis als auch der Empfänger-Kopfhörer ausgeschaltet sind und dass das Kopfhörer nicht in die Basisstation eingesetzt ist.
2. Schalten Sie den Kopfhörer ein.
3. Halten Sie die MIC-Taste ca. 5 Sekunden lang gedrückt; die grüne B-LED blinkt schnell
4. Schalten Sie die Senderbasis ein.
5. Der Empfänger-Kopfhörer und die Senderbasis werden automatisch gekoppelt und nach einigen Sekunden hört die grüne LED B des Headsets auf zu blinken und leuchtet konstant.

Help line

Wenn Sie Fragen zum Produkt HP Steto Digital haben:

- Lesen Sie diese Bedienungsanleitung sorgfältig durch, da sie bei der Lösung der meisten Probleme hilft.
 - Besuchen Sie unsere Website www.meliconi.com
- Sie können in jedem Fall eine Email an folgende Adresse richten: info@meliconi.com

Vereinfachte eu-konformitätserklärung

Der Hersteller Meliconi S.p.A. erklärt, dass der Funkkopfhörer HP Steto Digital der Richtlinie 2014/53/EU (RED) entspricht.

Der vollständige Text der EU Konformitätserklärung ist unter der folgenden Internetadresse verfügbar:
<http://www.meliconi.com/doc/hpstedigital>

CE



MELICONI S.p.A. - Via Minghetti, 10
40057 CADRIANO DI GRANAROLO EMILIA - BOLOGNA - ITALY
www.meliconi.com e-mail: info@meliconi.com

08/2019