

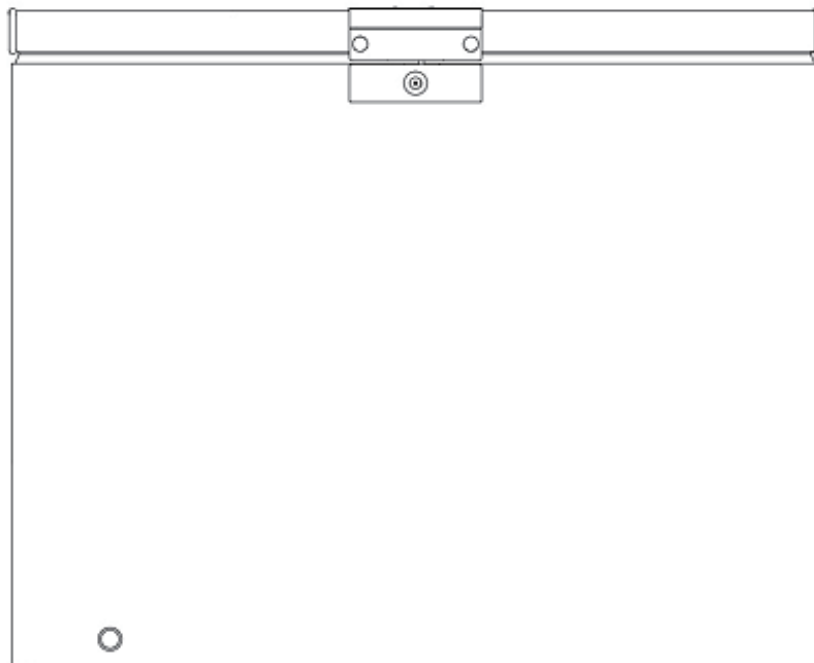

## USER MANUAL

### CHEST FREEZER



**DOWNLOAD THE hOn App**

Discover extra contents and  
create your inventory list





**EN WARNING: Risk of fire/flammable material.**

The symbol indicates there is a risk of fire since flammable materials are used. Take care to avoid causing a fire by igniting flammable material.

**DE WARNUNG: Brandgefahr/ brennbares Material.**

Das Symbol weist auf Brandgefahr hin, da brennbare Materialien verwendet werden. Verhindern Sie die Entstehung von Branden, die durch entflammbare Materialien verursacht werden.

**FR ATTENTION: Risque d'incendie ou de matières inflammables.**

Le symbole montre qu'il y a le risque de matériaux inflammables sont utilisés. Prendre soin d'éviter de provoquer un incendie en ignorant des matières inflammables.

**IT ATTENZIONE: Rischio di incendio/materiali infiammabili.**

Il simbolo indica il rischio di incendio nel caso di utilizzo di materiali infiammabili. Fare attenzione ed evitare l'insorgere di incendi a causa della combustione di materiali infiammabili.

**ES ADVERTENCIA: Riesgo de incendio o material inflamable.**

El símbolo indica que existe riesgo de incendio, dado que se utilizan materiales inflamables. Se debe procurar evitar incendios mediante la combustión de materiales inflamables.

**NL WAARSCHUWING: Brandrisico / brandbaar materiaal.**

Het systeem geeft aan dat er een brandrisico bestaat aangezien brandbaar materiaal wordt gebruikt. Zorg ervoor dat er geen brand wordt veroorzaakt door brandbaar materiaal te ontsteken.

**PL OSTRZEZENIE: Ryzyko pożaru/ materiał łatwopalny.**

Symbol wskazuje, że istnieje ryzyko pożaru. ponieważ używane są materiały łatwopalne. Dbaj o to, aby uniknąć pożaru poprzez zapalenie łatwopalnego materiału.

**RO AVERTISMENT: Risc de incendiu/ material inflamabil.**

Simbolul indică că există risc de incendiu deoarece sunt folosite materiale inflamabile. Aveți grijă și evitați incendiile aprinzând materiale inflamabile.

**CZ VAROVANI: Nebezpečí Požáru/ Hořlavého Materiálu.**

Symbol označuje riziko požáru, protože byly použity hořlavé materiály. Dbejte na to, aby nedošlo ke vzniku požáru zapálením hořlavého materiálu.

**HU FIGYELEM: Tűz / gyúlékony anyag veszélye.**

A szimbólum azt jelzi, hogy tűzveszély áll fenn. mivel gyúlékony anyagokat használnak. Ügyeljen arra, hogy ne tegyen rá tűzveszélyes gyúlékony anyagot.

**EL ΠΡΟΣΟΧΗ: Κίνδυνος φωτιάς/εύφλεκτο υλικό.**

Το σύμβολο υποδεικνύει ότι υπάρχει κίνδυνος φωτιάς επειδή χρησιμοποιούνται εύφλεκτα υλικά. Προσέχετε να αποφεύγετε την πρόκληση φωτιάς από ανάφλεξη εύφλεκτου υλικού.

**RU ВНИМАНИЕ: Опасность пожара / воспламеняющихся материалов.**

Символ указывает на опасность пожара, так как используются легковоспламеняющиеся материалы. Будьте осторожны, чтобы не вызвать возгорание, воспламеняя горючий материал.

**BG ПРЕДУПРЕЖДЕНИЕ: Опасност от пожар / запалим материал.**

Символът показва, че съществува риск от пожар, тъй като се използват запалими материали. Внимавайте да не причините пожар чрез запалване на запалим материал.

**ET HOIATUS! Kohalduvad tulekahju / tuleohtlike materjalidega seotud ohud.**

Sümbol tähistab tuleohtlike materjalide kasutamisesest tingitud tulekahju ohtu. Pöörake tähelepanu tuleohtlike materjalide süttimisega kaasnevale tulekahju ohule.

**LT ĮSPĖJIMAS. Gaisro / degių medžiagų pavojus**

Šis simbolis rodo, kad yra gaisro pavojus, nes naudojamos degios medžiagos. Saugokitės, kad nekiltų gaisras užsidegus degiomis medžiagoms.

**LV BRĪDINĀJUMS! Aizdeģšanās risks / uzliesmojoši materiāli.**

Šis simbols norāda, ka pastāv aizdegšanās risks, jo tiek izmantoti uzliesmojoši materiāli. Nepieļaujiet uzliesmojoša materiāla aizdegšanos, lai netiktu izraisīts ugunsgrēks.

**PT AVISO: Risco de incêndio/material inflamável.** O símbolo indica que existe um risco de incêndio, uma vez que são utilizados materiais inflamáveis. Tenha cuidado para evitar provocar um incêndio acendendo material inflamável.

**SK VAROVANIE: Riziko požiaru/horľavý materiál.** Symbol označuje riziko požiaru, pretože sa používajú horľavé materiály. Dávajte pozor, aby ste predišli vzniku požiaru vznietením horľavého materiálu.

**SL OPOZORILO: Nevarnost požara/vnetljiv material.** Simbol označuje nevarnost požara, saj se uporabljajo vnetljivi materiali. Pazite, da ne povzročite požara z vžigom vnetljivega materiala.

**AR** يشير الرمز إلى وجود خطر نشوب حريق حيث يتم استخدام تحذير: خطر اندلاع حريق/مادة قابلة للاشتعال. المواد القابلة للاشتعال. توخ الحذر لتجنب التسبب في نشوب حريق عن طريق إشعال مادة قابلة للاشتعال.



Thank you for purchasing this product.

Before using your refrigerator, please carefully read this instruction manual in order to maximize its performance. Store all documentation for subsequent use or for other owners. This product is intended solely for household use or similar applications such as:

- the kitchen area for personnel in shops, offices and other working environments
- on farms, by clientele of hotels, motels and other environments of a residential type
- at bed and breakfasts (B & B)
- for catering services and similar applications not for retail sale.

This appliance must be used only for purposes of storage of food, any other use is considered dangerous and the manufacturer will not be responsible for any omissions. Also, it is recommended that you take note of the warranty conditions.

## SAFETY INFORMATION

**This guide contains many important safety information. Please, we suggest you keep these instructions in a safe place for easy reference and a good experience with the appliance. The refrigerator contains a refrigerant gas**

**(R600a: isobutane) and insulating gas (cyclopentane), with high compatibility with the environment, that are, however, inflammable.**



**Caution: risk of fire**

**If the refrigerant circuit should be damaged:**

- **Avoid opening flames and sources of ignition.**

**Thoroughly ventilate the room in which the appliance is situated**

### WARNING!

- **Care must be taken while cleaning/carrying the appliance to avoid touching the condenser metal wires at the back of the appliance, as you might injure your fingers and hands or damage your product.**
- **This appliance is not designed for stacking with any other appliance. Do not attempt to sit or stand on top of your**

appliance as it is not designed for such use. You could injure yourself or damage the appliance.

- **Make sure that mains cable is not caught under the appliance during and after carrying/moving the appliance, to avoid the mains cable becoming cut or damaged.**
- **When positioning your appliance take care not to damage your flooring, pipes, wall coverings etc. Do not move the appliance by pulling by the lid or handle. Do not allow children to play with the appliance or tamper with the controls. Our company declines to accept any liability should the instructions not be followed.**
- **Do not install the appliance in humid, oily or dusty places, nor expose it to direct sunlight and to water.**
- **Do not install the appliance near heaters or inflammable materials.**
- **If there is a power failure do not open the lid. Frozen food should not be affected if the failure lasts for less than 20 hours. If the failure is longer, then the food should be checked and eaten immediately or cooked and then refrozen.**
- **If you find that the lid of the chest freezer is difficult to open just after you have closed it, don't worry. This is due to the pressure difference which will equalize and allow the lid to be opened normally after a few minutes.**
- **Do not connect the appliance to the electricity supply until all packing and transit protectors have been removed.**
- **Leave to stand for at least 4 hours before switching on to allow compressor oil to settle if transported horizontally.**

- **This freezer must only be used for its intended purpose (i.e. storing and freezing of edible foodstuff).**
- **Do not store medicine or research materials in the Wine Coolers. When the material that requires a strict control of storage temperatures is to be stored, it is possible that it will deteriorate or an uncontrolled reaction may occur that can cause risks.**
- **Before performing any operation, unplug the power cord from the power socket.**
- **On delivery, check to make sure that the product is not damaged and that all the parts and accessories are in perfect condition.**
- **If in the refrigeration system a leak is noted, do not touch the wall outlet and do not use open flames. Open the window and let air into the room. Then call a service center to ask for repair.**
- **Do not use extension cords or adapters.**
- **Do not excessively pull or fold the power cord or touch the plug with wet hands.**
- **Do not damage the plug and/or the power cord; this could cause electrical shocks or fires.**
- **If the supply cord is damaged, it must be replaced by the manufacturer, its service agent or similarly qualified person in order to avoid a hazard.**
- **Do not place or store inflammable and highly volatile materials such as ether, petrol, LPG, propane gas, aerosol spray cans, adhesives, pure alcohol, etc. These materials may cause an explosion.**
- **Do not use or store inflammable sprays, such as spray paint, near the Wine Coolers. It could cause an explosion or fire.**
- **Do not place objects and/or containers filled**

with water on the top of the appliance.

- We do not recommend the use of extension leads and multi-way adapters.
- Do not dispose of the appliance on a fire. Take care not to damage, the cooling circuit/pipes of the appliance in transportation and in use. In case of damage do not expose the appliance to fire, potential ignition source and immediately ventilate the room where the appliance is situated.
- The refrigeration system positioned behind and inside the Wine Coolers contains refrigerant. Therefore, avoid damaging the tubes.
- Do not use electrical appliances inside the food storage compartments of the appliance, unless they are of the type recommended by the manufacturer.
- Do not damage the refrigerant circuit.
- Do not use mechanical devices or other means to accelerate the defrosting process, other than those recommended by the manufacturer.
- Do not use electrical appliances inside the food storage compartments, unless they are of the type recommended by the manufacturer.
- Do not touch internal cooling elements, especially with wet hands, to avoid cracks or injuries.
- Maintain the ventilation openings in the appliance enclosure or in the built-in structure, free of obstruction.
- Do not use pointed or sharp-edged objects such as knives or forks to remove the frost.
- Never use hairdryers, electrical heaters or other such electrical appliances for defrosting.

- **Do not scrape with a knife or sharp object to remove frost or ice that occurs. With these, the refrigerant circuit can be damaged, the spill from which can cause a fire or damage your eyes.**
- **Do not use mechanical devices or other equipment to hasten the defrosting process.**
- **Absolutely avoid the use of open flame or electrical equipment, such as heaters, steam cleaners, candles, oil lamps and the like in order to speed up the defrosting phase.**
- **Never use water wash the compressor position, wipe it with a dry cloth thoroughly after cleaning to prevent rust.**
- **It is recommended to keep the plug clean, any excessive dust residues on the plug can be the cause fire.**
- **The product is designed and built for domestic household use only.**
- **The guarantee will be void if the product is installed or used in commercial or non-residential domestic household premises.**
- **The product must be correctly installed, located and operated in accordance with the instructions contained in the User Instructions Booklet provided.**
- **The guarantee is applicable only to new products and is not transferable if the product is resold.**
- **Our company disclaims any liability for incidental or consequential damages.**
- **The guarantee does not in any way diminish your statutory or legal rights.**
- **Do not perform repairs on this Wine Coolers. All interventions must be performed solely by qualified personnel.**
- **If you are discarding an old product with a lock or latch fitted to the door, ensure that it**



is left in a safe condition to prevent the entrapment of children.

- This appliance can be used by children aged from 8 years and above and by persons with reduced physical, sensory or mental capabilities or with a lack of experience and knowledge; provided that they have been given adequate supervision or instruction concerning how to use the appliance in a safe way and understand the hazards involved.
- Children should not play with the appliance. Cleaning and user maintenance should not be made by children without supervision.
- Locks: If your Fridge/Freezer is fitted with a lock, to prevent children being entrapped keep the key out of reach and not in the vicinity of the appliance. If disposing

of an old Fridge/Freezer break off any old locks or latches as a safeguard.

- Children aged from 3 to 8 years are allowed to load and unload this appliance.  
**WARNING!** When positioning the appliance, ensure the supply cord is not trapped or damaged.  
**WARNING!** Do not locate multiple portable socket-outlets or portable power supplies at the rear of the appliance.  
To avoid contamination of food, please respect the following instructions
- Opening the door for long periods can cause a significant increase of the temperature in the compartments of the appliance.
- Clean regularly surfaces that can come in contact with food and accessible drainage systems.

- **Clean water tanks if they have not been used for 48h; flush the water system connected to a water supply if water has not been drawn for 5 days.**
- **Store raw meat and fish in suitable containers in the refrigerator, so that it is not in contact with or drip onto other food.**
- **Two-star frozen-food compartments (if they are presented in the appliance) are suitable for storing pre-frozen food, storing or making ice-cream and making ice cubes.**
- **One-, two- and three - star compartments (if they are presented in the appliance) are not suitable for the freezing of fresh food.**
- **If the appliance is left empty for long periods, switch off, defrost, clean, dry and leave the door open to prevent mould developing within the appliance.**  
**WARNING! During using, service and disposal the appliance, please pay attention to symbol as left side,**

**which is located on rear of appliance (rear panel or compressor).**

**It' s risk of fire warning symbol. There are flammable materials in refrigerant pipes and compressor.**

**Please be far away fire source during using, service and disposal.**

- **FOR a free standing appliance: this refrigerating appliance is not intended to be used as a built-in appliance.**

## SCRAPPING OLD APPLIANCES



This appliance is marked according to the European directive 2012/19/EU on Waste Electrical and Electronic Equipment (WEEE).

WEEE contains both polluting substances (which can cause negative consequences for the environment) and basic components (which can be re-used). It is important to have WEEE subjected to specific treatments, in order to remove and dispose properly all pollutants, and recover and recycle all materials.

Individuals can play an important role in ensuring that WEEE does not become an environmental issue; it is essential to follow some basic rules:

- WEEE should not be treated as household waste;
- WEEE should be handed over to the relevant collection points managed by the municipality or by registered companies. In many countries, for large WEEE, home collection could be present.

In many countries, when you buy a new appliance, the old one may be returned to the retailer who has to collect it free of charge on a one-to-one basis, as long as the equipment is of equivalent type and has the same functions as the supplied equipment.

## Conformity

By placing the  mark on this product, we are confirming compliance to all relevant European safety, health and environmental requirements which are applicable in legislation for this product.

## Energy Saving

For better energy saving we suggest :

Installing the appliance away from heat sources and not exposed to direct sunlight and in a well ventilated room.

Avoid putting hot food into the refrigerator to avoid increasing the internal temperature and therefore causing continuous functioning of the compressor.

Do not excessively stuff foods so as to ensure proper air circulation.

Defrost the appliance in case there is ice to facilitate the transfer of cold.

In case of absence of electrical energy, it is advisable to keep the refrigerator door closed.

Open or keep the doors of the appliance open as little as possible

Avoid adjusting the setting to temperatures too cold.

Remove dust present on the rear of the appliance

## PRECAUTIONS

- This appliance can be used by children aged from 8 years and above and persons with reduced physical, sensory or mental capabilities or lack of experience and knowledge if they have been given supervision or instruction concerning use of the appliance in a safe way and understand the hazards involved.
- Children shall not play with the appliance.
- Cleaning and user maintenance shall not be made by children without supervision.
- The appliance must be positioned so that the plug is accessible.
- If the supply cord is damaged, it must be replaced by the manufacturer, its service agent or similarly qualified persons in order to avoid a hazard.
- Keep ventilation openings, in the appliance enclosure or in the built-in structure, clear of obstruction.
- Do not use mechanical devices or other means to accelerate the defrosting process, other than those recommended by the manufacturer.
- Do not damage the refrigerant circuit.
- Do not use electrical appliances inside the food storage compartments of the appliance, unless they are of the type recommended by the manufacturer.
- Please contact to the service agent to dispose the appliance because the flammable blowing gas was used.
- If the illuminating lamps is damaged, it must be replaced by the manufacturer, its service agent or similarly qualified persons in order to avoid a hazard.
- Do not store explosive substances such as aerosol cans with a flammable propellant in this appliance.
- Chest freezer suitable for use in unheated rooms and out building no less than -12°C.
- For flammable refrigerants is used in the freezer, please be careful when installing, handling, servicing and recycling the appliance.
- A switch is built into appliances equipped with lighting. When the appliance is opened the light goes on automatically and switches off automatically when closed.(not provided in all models)
- Regulation require the appliance to be earthed.
- The  symbol on the product or on its packaging indicates that this product may not be treated as household waste. Instead it shall be handed over to the applicable collection point for the recycling of electrical and electronic equipment. By ensuring this product is disposed of correctly, you will help prevent potential negative consequences for the environment and human health, which could otherwise be caused by inappropriate waste handling of this product. For more detailed information about recycling of this product, please contact your local city office, your household waste disposal service or the shop where you purchased the product.

# DIAGRAMS

**FIG. 1**

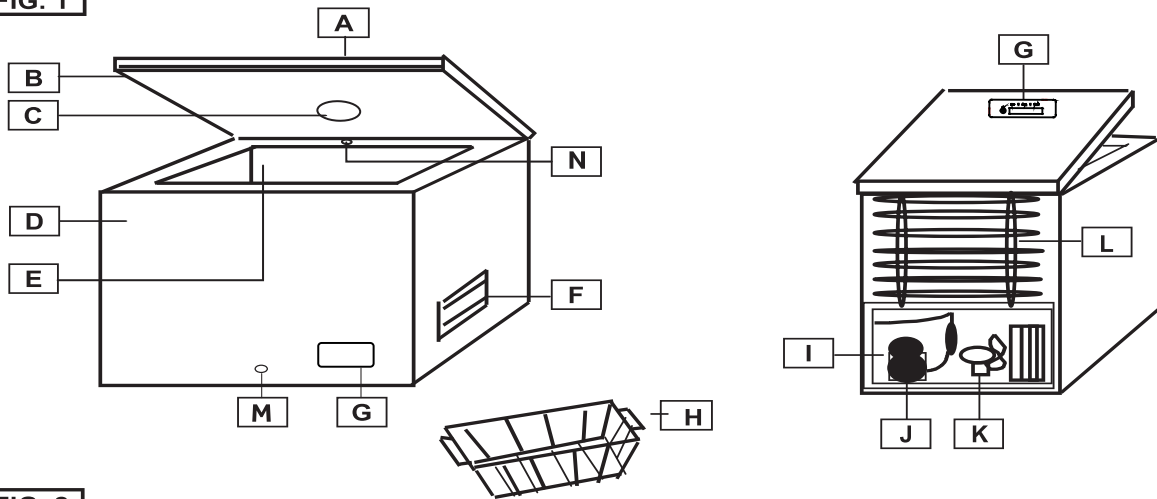

**FIG. 2**

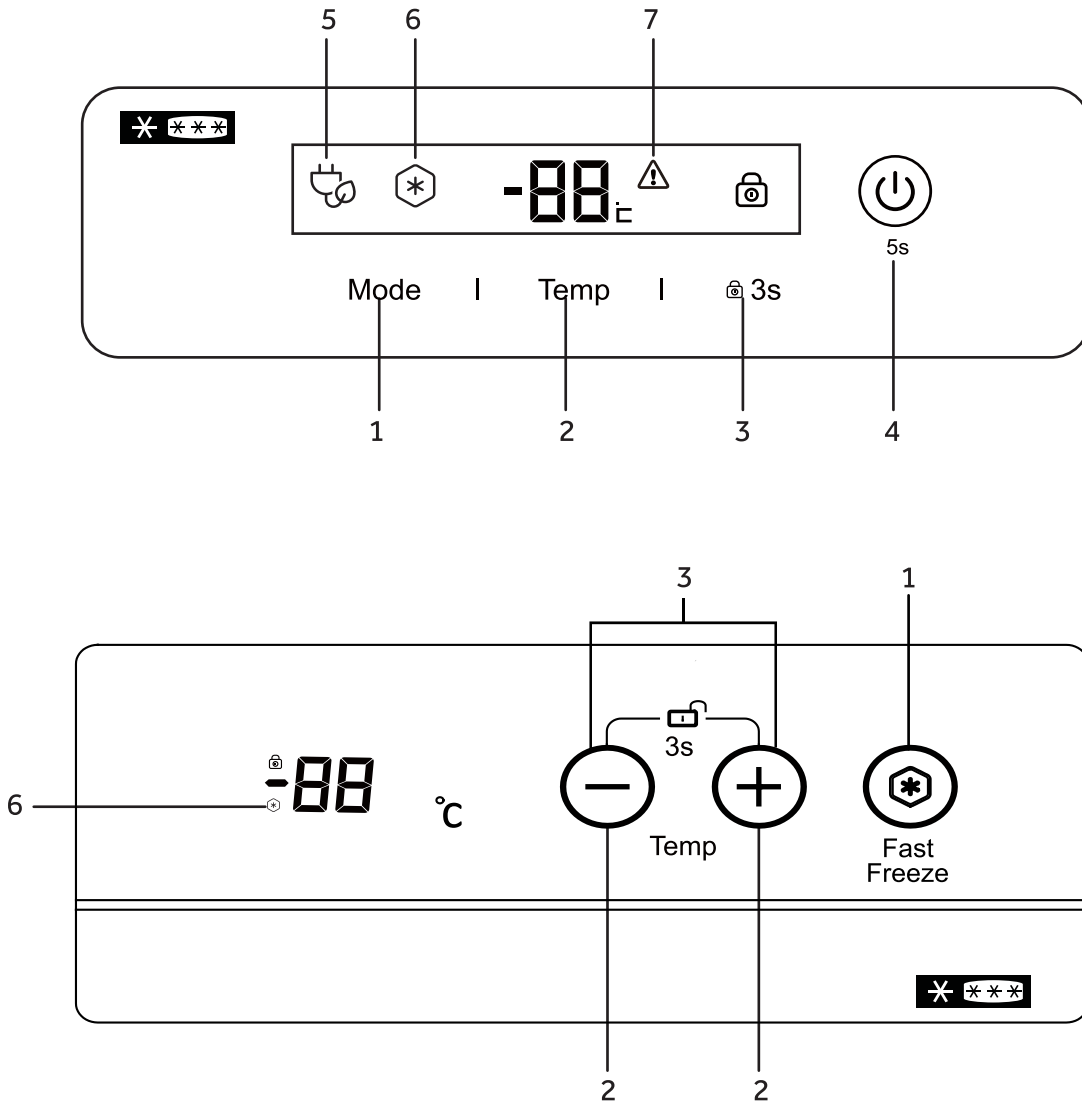

## DIAGRAMS

FIG1.

- A Lid
- B Gasket
- C Interior light (if available)
- D Cabinet
- E Storage compartment
- F Ventilation grille
- G Control panel
- H Basket
- I Compressor chamber
- J Compressor
- K Fan (if available)
- L Back condenser (if available)
- M Defrost water drain plug
- N FrostShield system (if available)

## BEFORE USE

- This appliance is intended strictly for household use, for storing food only.
- If the appliance unpacked is damaged please contact your dealer.
- The mains electricity supply must conform to the rating plate of the appliance.

## INSTALLATION

- Fully unpack the appliance. Please ensure that all packaging materials are removed and properly disposed prior to installation and kept out of children's reach.
- The appliance should be installed in a dry, well ventilated room, and not exposed to direct sunlight and not placed near a heat source.
- Leave at least 10cm between the appliance and surrounding for ventilation and heat dissipation.
- The electricity supply must conform to as specified on the rating plate and follow local regulations.
- It is recommended to wait at least two hours before plugging the appliance after installation. This helps the refrigerant circuit to stabilise.

Install the appliance at a location where the ambient temperature corresponds to the climate class indicated on the rating plate of the appliance

| Climatic class | Ambient temperature |
|----------------|---------------------|
| SN             | +10 °C to 32 °C     |
| N              | +16 °C to 32 °C     |
| ST             | +16 °C to 38 °C     |
| T              | +16 °C to 43 °C     |

## START-UP

1. Insert the plug in the socket. All indicators light up and switch off. And then temperature is displayed.
2. Allow one hour for the temperature inside the appliance to go down and then place food inside the appliance

## TEMPERATURE SETTING

Press (2) to adjust temperature.

It's suggested to set the temperature at -18°C

## FUNCTION SETTING (If available)

Press (1) till (6) light up to activate Super Freeze function.

The Fast freeze function will be switched off automatically after 56 hours to save energy. Energy consumption will increase when this function is on. During the Fast freeze function, temperature in the freezer will be -26°C

Press (3) for 3 seconds to lock/unlock the control panel.

Press (4) for 5 seconds to switch on/off the freezer.

## FROSTSHIELD SYSTEM (If available)

This appliance is equipped with Frostshield System (N) which helps to reduce frost accumulation inside the cabinet. Don't block the system for best result.

## FREEZING FOOD

- Wrap or seal food in aluminium foil, air tight containers or food storage bags prior to freezing.
- Allow hot food to cool prior to placing it in the appliance.
- Smaller portion of food will be faster frozen. The recommended max portion weight is 2.5kg.
- Avoid placing warm food directly in contact with already frozen food. Frozen food could defrost and may not outlast the foreseen storage time.
- The capacity of the appliance, as shown on the rating plate, should not be exceeded.
- When filling the appliance with higher quantities of fresh food, it is recommended to turn on the

Super Freeze function (if available) 24 hours in advance.

- The storage time for purchased deep-frozen products varies and depends on the type of product and its packaging. Therefore, strictly observe the producer/manufactures instructions on the packaging.

## CLEANING AND MAINTENANCE

Always ensure that the power supply is switched off prior to conducting any maintenance or cleaning of the appliance.

If you leave your appliance out of use for an extended period, leave it open to prevent odour and unpleasant smells building up inside.

## DEFROSTING

The appliance should be defrosted once the thickness of ice on the walls reaches 5-6 mm.

Do not use any electrical, sharp or mechanical objects to assist in defrosting the ice removal process, unless supplied or approved by manufacturer or approved service centre.

To remove ice from the inner walls, use a plastic or wood scraper without sharp edges. Never use a metal scraper.

Proceed as follows:

1. Make sure to unplug the appliance.
2. Dry your hands thoroughly to prevent skin damage by contact with ice (it is advised to use gloves).
3. Remove all frozen food from the appliance, put it into a container, cool box, put the frozen cool blocks on top of the frozen food to help keep it very cold, and place the container or cool box in a cool, dry room.
4. Pull out the water drain plug (M - if available) located at the bottom of the appliance. Otherwise you must wipe up the melt water at the bottom of the appliance compartment with a sponge or towel.
5. Scrape the ice carefully from the inner of appliance and put it in to your kitchen sink, for defrosting.
6. Thoroughly clean the inside of the appliance compartment, rinse it with warm water and remove any spilt food or liquids.
7. Wipe the appliance with an absorbent cloth or sponge thoroughly dry and allow to air for about 3 to 4 minutes.
8. Replace the drain-plug (M - if available).

9. Close the appliance door, replace the plug in the socket and turn the appliance on.
10. Now re-fill the frozen food.

To prevent frozen food from defrosting, carry out the defrosting procedure within a maximum of two hours to reduce significant rise in temperature of the frozen food that would shorten the storage life.

## TROUBLESHOOTING

1. **Door difficult to open?**  
After closing the door it may be difficult to open it again for a few minutes. This is normal and means that door seal is working correctly. Just wait few minutes and you will be able to open the door easily.
2. **No operation (appliance not running/getting cold)**
  - Is there a power failure?
  - Is the plug in good condition and properly plugged into the socket?
3. **Appliance not working sufficiently/(7) or 'HH' is on**
  - Is the lid of the appliance closed properly?
  - Is there heavy ice formation on the inner walls?
  - Is the appliance exposed to direct sunlight or heat source?
  - Have too much warm foods been put in the appliance?
  - The climatic class can be found on the rating label in the back of the appliance. It specifies the ambient temperatures at which the appliance will operate correctly.

| Climatic class | Ambient temperature |
|----------------|---------------------|
| SN             | +10 °C to 32 °C     |
| N              | +16 °C to 32 °C     |
| ST             | +16 °C to 38 °C     |
| T              | +16 °C to 43 °C     |

4. **The appliance makes noise.**  
This noise is produced when the motor in the compressor operates and also by refrigerant flowing in the cooling system circuit. These noises are normal.
5. **Condensation build up on external walls**  
Under certain atmospheric conditions, condensation can form on external walls of the appliance. This is normal and won't affect the function of the appliance.

## AFTER-SALE SERVICE

### 1. Resolving faults by yourself

If you suspect any fault, before contacting the approved after-sales service directly or via your dealer, make sure you have observed all instructions and advice in this user manual.

### 2. After-sales service

Consult the enclosed warranty card for available after-sales services.

In order to receive immediate help, make sure you have ready the following essential data to identify your appliance:

- ✓ Brand of appliance
- ✓ Model
- ✓ Serial number
- ✓ The problem or reason
- ✓ Date of purchase
- ✓ Purchased from/supplier

To contact the technical assistance, visit our website: <https://corporate.haier-europe.com/en/> Under the section “website”, choose the brand of your product and your country. You will be redirected to the specific website where you can find the telephone number and form to contact the technical assistance

## AVAILABILITY OF SPARE PARTS

Thermostats, temperature sensors, printed circuit boards and light sources are available for a minimum period of seven years after placing the last unit of the model on the market.

Door handles, door hinges, trays and baskets for a minimum period of seven years and door gaskets for a minimum period of 10 year, after placing the last unit of the model on the market.

## GUARANTEE

Minimum guarantee is: 2 years for EU Countries, 3 years for Turkey, 1 year for UK, 1 year for Russia, 3 years for Sweden, 2 years for Serbia, 5 years for Norway, 1 year for Morocco, 6 months for Algeria, Tunisia no legal warranty required.

## PRECAUTIONS

- If your cabinet is to be discarded, you must remove the door and leave the shelves in place. This will reduce the possibility of danger to children. And the flammable foaming needs to be disposed by professional persons.

## DECLARATION OF CONFORMITY

The manufacturer of the product/s described herein, to which this description refers, declares on its sole responsibility that the product/s meet the relevant fundamental safety, health and protection requirements of the relevant UK and EU requirements and that the corresponding test reports are available for examination by the relevant authorities and can be requested from the seller of the appliance, especially with regard to CE Declaration of Conformity issued by the manufacturer or with the manufacturer's approval.

Moreover, the manufacturer declares that the parts of the appliance described in this user manual, which come into contact with fresh food, do not contain any toxic substances.

The manufacturer works constantly at the further development of all products. Please therefore bear this in mind as the form, set up and technology are subject to change, without prior notice.

For further information about the product, please consult <https://eprel.ec.europa.eu/> or scan the QR on the energy label supplied with the appliance.



Grazie per aver acquistato questo prodotto. Prima di utilizzare il frigorifero, leggere attentamente questo manuale di istruzioni per ottimizzare il rendimento dell'elettrodomestico. Conservare tutta la documentazione per future consultazioni o per altri proprietari. Questo prodotto è destinato esclusivamente all'uso domestico o applicazioni simili, come: zone cucina per il personale di negozi, uffici e altri ambienti lavorativi,

- aziende agricole, clienti di hotel e motel e altri ambienti residenziali,
- ad es. Bed and Breakfast (B&B),
- servizi di catering e altri usi diversi dalla vendita al dettaglio.

Questo elettrodomestico deve essere utilizzato esclusivamente per la conservazione di alimenti. Altri utilizzi sono pericolosi e il produttore in questi casi non sarà responsabile. Si raccomanda di consultare le condizioni della garanzia. Per un funzionamento senza problemi e per ottimizzare il rendimento dell'elettrodomestico, leggere attentamente queste istruzioni. Il mancato rispetto delle istruzioni fornite potrebbe annullare il diritto all'assistenza gratuita durante il periodo di garanzia.

## INFORMAZIONI DI SICUREZZA

**Questa guida contiene numerose informazioni importanti per la sicurezza. Conservare queste istruzioni in un luogo sicuro per una facile consultazione durante l'uso dell'elettrodomestico.**

**Il frigorifero contiene un gas refrigerante (isobutano, R600a) e un gas isolante (ciclopentano); entrambi i gas sono altamente compatibili con l'ambiente ma sono infiammabili.**



**Attenzione: rischio di incendio**  
Se il circuito di refrigerazione è visibilmente danneggiato:

- evitare la vicinanza con fiamme libere e fonti di ignizione.

**Ventilare accuratamente l'ambiente in cui è installato l'elettrodomestico**

### AVVERTENZA!

- Durate le operazioni di pulizia o trasporto dell'elettrodomestico,

**fare attenzione a non toccare i cavi metallici del condensatore sul retro dell'elettrodomestico per evitare di ferirsi le dita e le mani o di danneggiare il prodotto.**

- Questo elettrodomestico non può essere impilato con altri elettrodomestici. Non sedersi né salire sull'elettrodomestico. Non è progettato per simili utilizzi. Ci si potrebbe ferire o l'elettrodomestico potrebbe danneggiarsi.
- Accertarsi che il cavo di alimentazione non resti impigliato sotto l'apparecchiatura per evitare che si laceri o si danneggi.
- Quando l'elettrodomestico viene posizionato, fare attenzione a non danneggiare il pavimento, i tubi, il rivestimento delle pareti ecc. Non spostare l'elettrodomestico tirandolo per il coperchio o per la maniglia. Non consentire ai bambini di giocare con l'apparecchio o manomettere i controlli. In caso di inosservanza delle istruzioni, l'azienda declina qualunque responsabilità.
- Non installare l'elettrodomestico in luoghi umidi, unti o polverosi, e non esporlo all'acqua e alla luce solare diretta.
- Non installare l'elettrodomestico accanto a caloriferi o materiali infiammabili.
- In caso di interruzione della corrente, non aprire il coperchio. Se il blackout non supera le 20 ore, gli alimenti congelati non dovrebbero

- subire alterazioni. Se l'interruzione della corrente dura di più, controllare il cibo e consumarlo immediatamente o ricongelarlo solo dopo averlo cotto.
- Se il coperchio del congelatore orizzontale non si riapre facilmente subito dopo che è stato chiuso, non si tratta di un problema, in quanto tale condizione dipende dalla differenza di pressione che si bilancerà entro pochi minuti consentendo nuovamente l'apertura del coperchio.
  - Collegare l'elettrodomestico all'alimentazione elettrica solo dopo aver tolto l'imballo e le protezioni per il trasporto.
  - Prima di accendere l'elettrodomestico, attendere almeno 4 ore per consentire all'olio del compressore di assestarsi nel caso in cui l'elettrodomestico sia stato trasportato in posizione orizzontale.
  - Utilizzare il congelatore solo per gli scopi previsti, ossia la conservazione e il congelamento di alimenti.
  - Non conservare medicinali o materiali di ricerca nelle cantinette. Non conservare medicinali o materiali di ricerca che richiedano un controllo rigido della temperatura di conservazione, in quanto potrebbero deteriorarsi e provocare reazioni incontrollate e pericolose.
  - Prima di qualunque intervento, scollegare il cavo di alimentazione dalla presa elettrica.
  - Quando il prodotto viene consegnato, accertarsi che non sia danneggiato e che tutti i componenti e gli accessori siano in perfette condizioni.
  - In caso di perdita nell'impianto di refrigerazione, non toccare la presa di corrente ed evitare l'uso di fiamme libere. Aprire la finestra e arieggiare l'ambiente. Rivolgersi al centro assistenza per chiedere la riparazione.
  - Non adoperare adattatori né cavi di prolunga.
  - Non tirare o piegare eccessivamente il cavo di alimentazione e non toccare la spina con le mani umide.
  - Per scongiurare il rischio di incendi o scosse elettriche, non danneggiare la spina e/o il cavo di alimentazione.
  - Se il cavo di alimentazione dell'elettrodomestico dovesse essere danneggiato, farlo sostituire dal produttore, dal suo servizio tecnico o da un tecnico qualificato, per evitare rischi.
  - Non collocare o conservare materiali infiammabili o estremamente volatili (ad es. etere, benzina, GPL, propano, bombolette per aerosol, adesivi, alcool puro), in quanto possono provocare esplosioni.
  - Non adoperare né conservare spray infiammabili (ad es. bombolette di vernice spray) accanto alle cantinette, in quanto potrebbero svilupparsi incendi o esplosioni.

- **Non collocare oggetti e/o contenitori pieni d'acqua sopra l'elettrodomestico.**
- **Si sconsiglia l'uso di prolunghe e prese multiple.**
- **Non smaltire l'elettrodomestico nel fuoco. Fare attenzione a non danneggiare il circuito/i tubi di raffreddamento dell'elettrodomestico durante il trasporto e l'uso. In caso di danni, non esporre l'elettrodomestico al fuoco o a potenziali fonti di ignizione, e ventilare immediatamente l'ambiente in cui è installato.**
- **L'impianto di refrigerazione collocato nella parte posteriore e nella parte interna delle cantinette contiene refrigerante, per cui occorre particolare attenzione a non danneggiare i tubi.**
- **Non adoperare apparecchiature elettriche all'interno dei compartimenti dell'elettrodomestico destinati alla conservazione degli alimenti, a meno che non siano del tipo consigliato dal produttore.**
- **Non danneggiare il circuito di refrigerazione.**
- **Non usare oggetti meccanici o utensili diversi da quelli consigliati dal produttore per accelerare lo sbrinamento.**
- **Non adoperare apparecchiature elettriche all'interno dei compartimenti per la conservazione degli alimenti, a meno che non siano del tipo consigliato dal produttore.**
- **Tenere libere da ostruzioni le aperture di ventilazione sull'involucro del frigorifero.**
- **Non toccare gli elementi di raffreddamento interni, soprattutto con le mani bagnate, per evitare bruciature o lesioni.**
- **Non adoperare oggetti appuntiti o affilati (ad es. coltelli o forchette) per rimuovere il ghiaccio.**
- **Non utilizzare asciugacapelli, stufe o apparecchi simili per lo sbrinamento.**
- **Non adoperare coltelli o oggetti appuntiti per rimuovere brina o ghiaccio. Il circuito del refrigerante potrebbe danneggiarsi ed eventuali fuoriuscite potrebbero provocare danni oculari o incendi.**
- **Non adoperare dispositivi meccanici o altre apparecchiature per accelerare il processo di sbrinamento.**
- **Evitare nel modo più assoluto l'uso di fiamme libere o apparecchiature elettriche (ad es. stufe, pulitrici a vapore, candele, lampade a olio e altri oggetti simili) per accelerare lo sbrinamento.**
- **Non lavare con acqua la zona del compressore, ma dopo la pulizia strofinarla con un panno asciutto per evitare la formazione di ruggine.**
- **Tenere pulita la presa di corrente, in quanto l'eccesso di residui di polvere può causare incendi.**
- **Il prodotto è progettato e realizzato esclusivamente per l'uso domestico.**
- **Qualora il prodotto venga installato**

- o utilizzato in ambienti commerciali o non residenziali, la garanzia potrebbe essere annullata.
- Il prodotto deve essere installato correttamente, posizionato e utilizzato secondo le istruzioni riportate nel manuale d'uso fornito in dotazione.
- La garanzia vale solo per i prodotti nuovi e non è trasferibile se il prodotto viene rivenduto.
- L'azienda declina qualunque responsabilità in caso di danni incidentali o consequenziali.
- La garanzia non limita in alcun modo i diritti dell'utente previsti dalla legge.
- Le cantinette non possono essere riparate dall'utente. Tutti gli interventi devono essere effettuati esclusivamente da personale qualificato.
- I bambini dai 3 agli 8 anni possono riempire e svuotare questo elettrodomestico.

**ATTENZIONE!** Durante il posizionamento dell'elettrodomestico, accertarsi che il cavo di alimentazione non sia impigliato o danneggiato

**ATTENZIONE!** Non posizionare prese portatili multiple o alimentazioni di potenza portatili nella parte posteriore dell'elettrodomestico.

Per evitare la contaminazione degli alimenti, si prega di rispettare le seguenti istruzioni

- L'apertura prolungata della porta può causare un significativo aumento della temperatura nei vani

dell'elettrodomestico.

- Pulire regolarmente le superfici che possono venire a contatto con gli alimenti e i sistemi di scarico accessibili.
- Pulire i serbatoi dell'acqua se non sono stati utilizzati per 48 ore; sciacquare l'impianto idrico collegato alla rete idrica se l'acqua non è stata prelevata per 5 giorni.
- Conservare la carne e il pesce crudo in appositi contenitori in frigorifero, in modo che non vengano a contatto con altri alimenti o che non gocciolino su di essi.
- Gli scomparti per surgelati a due stelle (se presenti nell'elettrodomestico) sono adatti alla conservazione di alimenti pre-congelati, alla conservazione o alla preparazione di gelati e alla produzione di cubetti di ghiaccio.
- Gli scomparti a una, due e tre stelle (se presenti nell'elettrodomestico) non sono adatti al congelamento di alimenti freschi.
- Se l'elettrodomestico viene lasciato vuoto per lunghi periodi di tempo, spegnere, sbrinare, pulire, asciugare e lasciare la porta aperta per evitare che si formi muffa all'interno.

**ATTENZIONE!** Durante l'uso, la manutenzione e lo smaltimento dell'elettrodomestico, prestare attenzione al simbolo sul lato sinistro, sul retro dell'elettrodomestico (pannello posteriore o compressore). È il simbolo di pericolo d'incendio. Ci sono materiali infiammabili nelle

**tubazioni del refrigerante e nel compressore. Durante l'uso, la manutenzione e lo smaltimento si prega di rimanere lontano da fonti di incendio.**

## **SICUREZZA DEI BAMBINI!**

- **Se occorre smaltire un vecchio prodotto con un lucchetto applicato allo sportello, accertarsi che venga lasciato in condizioni sicure per evitare il pericolo di intrappolamento di bambini.**
- **Questo elettrodomestico può essere utilizzato dai bambini di almeno 8 anni, da persone con ridotte capacità fisiche, sensoriali o mentali e da persone inesperte solo sotto supervisione o se hanno appreso le modalità di utilizzo sicuro dell'elettrodomestico e sono consapevoli dei relativi rischi.**
- **Impedire ai bambini di giocare con l'elettrodomestico. La pulizia e la manutenzione non devono essere effettuate dai bambini senza supervisione.**
- **Per gli apparecchi a libera installazione: «Apparecchio di refrigerazione non destinato ad essere utilizzato come apparecchio da incasso»**

## **SMALTIMENTO DEI VECCHI ELETTRODOMESTICI**



Sull'unità è riportato il simbolo di conformità alla Direttiva europea 2012/19/UE relativa allo smaltimento di apparecchiature elettriche ed elettroniche usate (WEEE).

Le apparecchiature elettriche ed elettroniche di scarto contengono sostanze inquinanti (pericolose per l'ambiente) e componenti riutilizzabili. Le apparecchiature elettriche ed elettroniche di scarto devono essere sottoposte a trattamenti specifici per rimuovere e smaltire adeguatamente tutte le sostanze inquinanti e per recuperare e riciclare i materiali.

Osservando alcune regole basilari, tutti possono contribuire a evitare danni ambientali causati dalle apparecchiature elettriche ed elettroniche di scarto:

Le apparecchiature elettriche ed elettroniche di scarto non devono essere gestite come rifiuti domestici.

Le apparecchiature elettriche ed elettroniche di scarto devono essere consegnate negli appositi punti di raccolta gestiti dagli enti comunali o da aziende regolarmente registrate. In molti paesi è prevista la raccolta a domicilio delle apparecchiature elettriche ed elettroniche di scarto di dimensioni notevoli.

In molti paesi, quando si acquista un nuovo elettrodomestico, quello vecchio può essere restituito al rivenditore che è obbligato a prelevarlo gratuitamente alla consegna di quello nuovo, purché sia di tipo equivalente e abbia le stesse funzioni di quello fornito.

## **Conformità**

L'applicazione del contrassegno **CE** sul prodotto garantisce la conformità a tutti i requisiti in materia di sicurezza, salute e ambiente previsti dalla legge.

## **RISPARMIO ENERGETICO**

Per risparmiare energia, attenersi alle seguenti raccomandazioni:

- Installare l'elettrodomestico lontano da fonti di calore, non esposto alla luce solare diretta e in un ambiente ben ventilato.
- Non introdurre alimenti caldi nel frigorifero per evitare l'aumento della temperatura interna e il funzionamento continuo del compressore.
- Per garantire un'adeguata circolazione dell'aria, non introdurre quantità eccessive di alimenti.
- In caso di accumulo di ghiaccio, sbrinare l'elettrodomestico per agevolare il trasferimento del freddo.
- In caso di assenza di energia elettrica, tenere chiuso il più possibile lo sportello del frigorifero.
- Aprire o tenere aperti gli sportelli dell'elettrodomestico per il minor tempo possibile.
- Evitare di regolare il termostato su una temperatura troppo fredda.
- Rimuovere la polvere accumulata sulla parte posteriore dell'elettrodomestico.

## PRECAUZIONI

- L'apparecchio può essere utilizzato da bambini di età superiore a 8 anni e da persone con capacità fisiche, sensoriali o mentali ridotte, oppure con mancanza di esperienza e conoscenza, solo se sorvegliati o se adeguatamente istruiti riguardo l'utilizzo sicuro dell'apparecchio e abbiano compreso gli eventuali rischi connessi.
- Non lasciare che i bambini giochino con l'apparecchio.
- Le operazioni di pulizia e di manutenzione non dovranno essere svolte da bambini senza la supervisione di un adulto.
- L'apparecchio deve essere posizionato in modo che la spina sia accessibile.
- Se il cavo di alimentazione è danneggiato, contattare il produttore, un tecnico dell'assistenza o un'altra persona qualificata per la sostituzione, al fine di evitare rischi.
- Mantenere libere da ostruzioni le aperture di ventilazione nell'involucro dell'apparecchio o nella struttura ad incasso.
- Non utilizzare dispositivi meccanici o altri strumenti diversi da quelli consigliati dal produttore per accelerare il processo di sbrinamento.
- Non danneggiare il circuito del refrigeratore.
- Non utilizzare apparecchi elettrici nei vani di conservazione degli alimenti, ad eccezione di quelli consigliati dal produttore.
- Contattare il tecnico dell'assistenza per smaltire l'apparecchio poiché è stato utilizzato un gas infiammabile.
- Se le luci sono danneggiate, contattare il produttore, un tecnico dell'assistenza o un'altra persona qualificata per la sostituzione, al fine di evitare rischi.
- Non conservare sostanze esplosive come bombolette spray con propellente infiammabile in questo apparecchio.
- Congelatore adatto per l'utilizzo all'interno di vani non riscaldati e all'esterno con temperatura non inferiore a -12 °C.
- Poiché nel congelatore sono utilizzate sostanze refrigeranti infiammabili, prestare attenzione durante l'installazione, il maneggiamento, l'assistenza e lo smaltimento dell'apparecchio.
- Negli apparecchi dotati di illuminazione interna è incorporato un interruttore. Durante l'apertura dell'apparecchio, l'illuminazione si accende automaticamente e durante la chiusura si spegne automaticamente (non fornita in tutti i modelli).
- Per le operazioni di regolazione, assicurarsi che l'apparecchio sia collegato a una presa dotata di messa a terra.



- Il simbolo  sul prodotto o sulla confezione indica che il prodotto non deve essere considerato come un normale rifiuto domestico, ma deve essere portato nel punto di raccolta appropriato per il riciclo di apparecchiature elettriche ed elettroniche. Attraverso l'appropriato smaltimento di questo prodotto si contribuisce a evitare potenziali conseguenze negative per l'ambiente e per la salute, che potrebbero derivare da uno smaltimento inadeguato del prodotto. Per informazioni più dettagliate sul riciclo di questo prodotto, contattare l'ufficio comunale, il servizio locale di smaltimento rifiuti o il negozio in cui è stato acquistato il prodotto.

# DIAGRAMS

**FIG. 1**

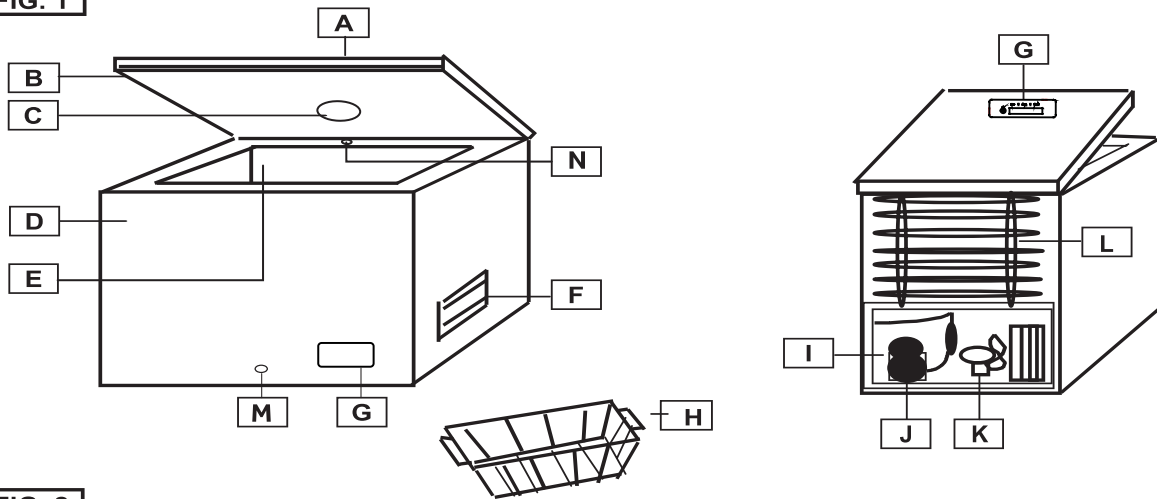

**FIG. 2**

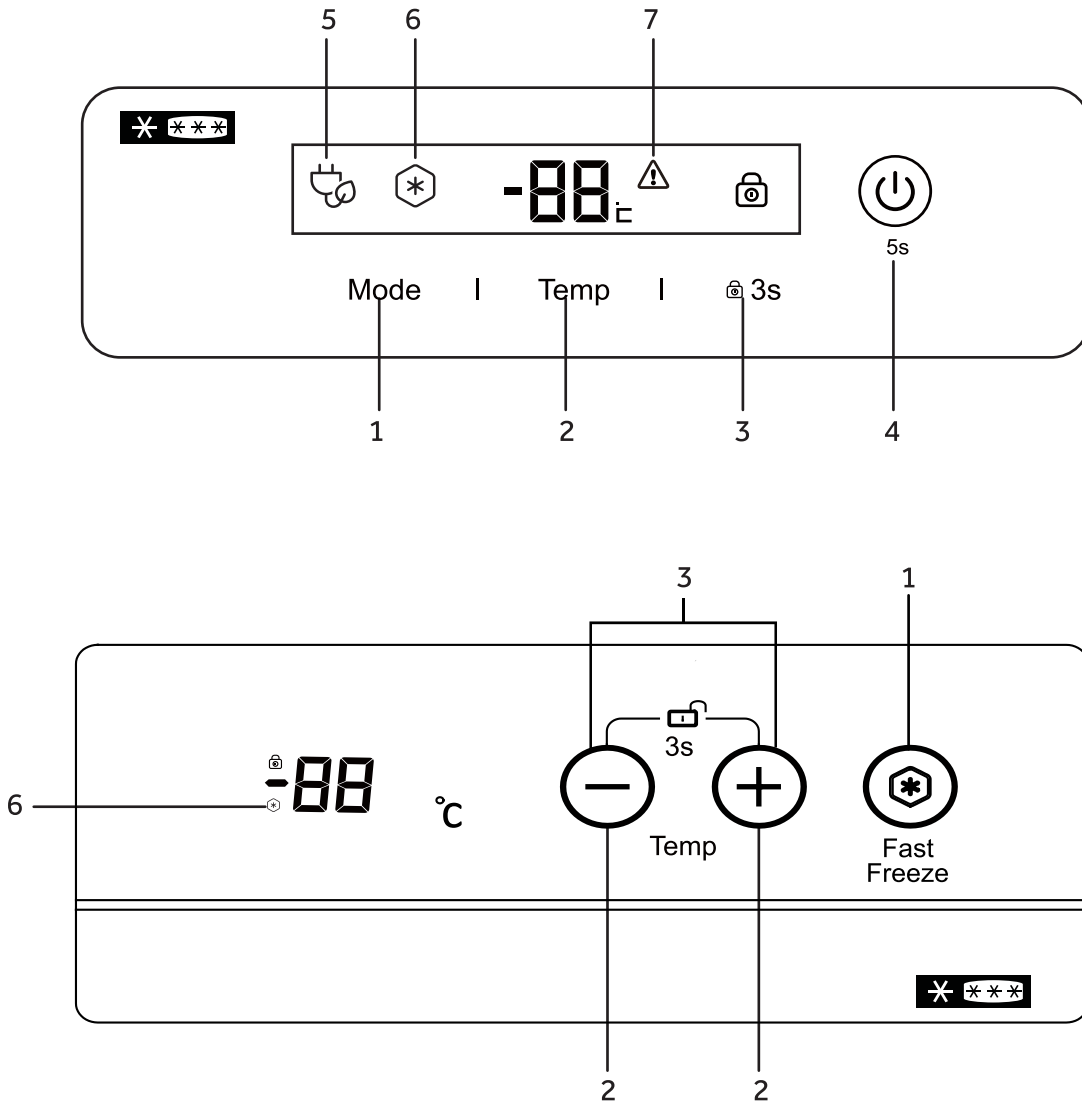

## DIAGRAMMI

FIG. 1

- A Coperchio
- B Guarnizione
- C Illuminazione interna (se disponibile)
- D Congelatore
- E Vano di conservazione
- F Griglia di ventilazione
- G Pannello di controllo
- H Cestello
- I Vano compressore
- J Compressore
- K Ventola (se disponibile)
- L Condensatore posteriore (se disponibile)
- M Foro di scolo dell'acqua di sbrinamento
- N Sistema FrostShield (se disponibile)

## PRIMA DELL'UTILIZZO

- Questo apparecchio è per uso domestico ed è destinato esclusivamente alla conservazione di alimenti.
- Se dopo la rimozione dell'imballaggio, si notano danni all'apparecchio, rivolgersi al proprio rivenditore.
- L'alimentatore principale deve essere conforme alla targhetta dei dati tecnici presente sull'apparecchio.

## INSTALLAZIONE

- Rimuovere completamente l'apparecchio dall'imballaggio. Assicurarsi di aver rimosso completamente e smaltito adeguatamente tutti i materiali di imballaggio prima dell'installazione, tenendoli lontano dalla portata dei bambini.
- L'apparecchio deve essere installato in un ambiente asciutto e ben ventilato, non deve essere esposto alla luce diretta né posizionato vicino a una fonte di calore.
- Mantenere una distanza di almeno 10 cm tra l'apparecchio e la parete per permettere la ventilazione e la dispersione di calore.
- L'alimentatore deve essere conforme a quanto specificato sulla targhetta del prodotto e alle normative locali.
- Al termine dell'installazione, si consiglia di attendere almeno due ore prima di collegare l'apparecchio, in modo che il circuito del refrigeratore abbia il tempo di stabilizzarsi.

Installare il frigorifero in un luogo in cui la temperatura ambientale corrisponda alla classe climatica indicata nell'etichetta dell'apparecchio:

| Classe climatica | Temperatura ambiente |
|------------------|----------------------|
| SN               | da 10 °C a 32 °C     |
| N                | da 16 °C a 32 °C     |
| ST               | da 16 °C a 38 °C     |
| T                | da 16 °C a 43 °C     |

## AVVIO

1. Inserire la spina nella presa. Tutti gli indicatori si accendono e si spengono. Quindi viene visualizzata la temperatura.
2. Attendere un'ora per far scendere la temperatura interna, quindi inserire gli alimenti nell'apparecchio.

## IMPOSTAZIONE DELLA TEMPERATURA

Premere (2) per regolare la temperatura.

Si consiglia di impostare la temperatura a -18°C.

## IMPOSTAZIONE DELLA FUNZIONE (se disponibile)

Premere (1) finché (6) si accende per attivare la funzione Super Freeze.

La funzione Fast freeze verrà disattivata automaticamente dopo 56 ore per risparmiare energia. Il consumo di energia aumenterà quando questa funzione è attiva. Durante la funzione Fast Freeze, la temperatura nel congelatore sarà di -26 ° C.

Premere (3) per 3 secondi per bloccare/sbloccare il pannello di controllo.

Premere (4) per 5 secondi per accendere/spegnere il congelatore.

## SISTEMA FROSTSHIELD (se disponibile)

Questo apparecchio è dotato di un sistema di controllo del ghiaccio (N) che consente di ridurre l'accumulo del ghiaccio all'interno del congelatore. Non bloccare il sistema in modo da ottenere il migliore risultato.

## CONGELAMENTO DEGLI ALIMENTI

- Prima di congelarli, avvolgere o sigillare gli alimenti in fogli di alluminio, contenitori ermetici o appositi sacchetti.
- Lasciare raffreddare gli alimenti caldi prima di inserirli nell'apparecchio.
- Porzioni di cibo più piccole verranno congelate in tempi più brevi. Il peso massimo consigliato per porzione è di 2,5 Kg.
- Evitare che gli alimenti caldi vengano in contatto con quelli già congelati, poiché questi ultimi potrebbero scongelarsi e il periodo di conservazione previsto non sarebbe più valido.
- Non superare la capacità dell'apparecchio indicata sulla targhetta dei dati tecnici.
- Se si decide di inserire grandi quantità di cibo fresco all'interno dell'applicazione, si consiglia di attivare la funzione Super Freeze (se disponibile) almeno 24 ore prima.



- Il tempo di conservazione per i prodotti congelati pronti varia notevolmente a seconda del tipo e del confezionamento dell'alimento. A questo proposito, seguire le istruzioni fornite dal produttore riportate sulla confezione del prodotto.

## PULIZIA E MANUTENZIONE

Assicurarsi sempre che l'alimentazione elettrica sia spenta prima di eseguire procedure di manutenzione o pulizia dell'apparecchio.

Se l'apparecchio non viene utilizzato per lunghi periodi di tempo, lasciarlo aperto per evitare la formazione di cattivi odori all'interno.

## SCONGELAMENTO

È necessario procedere allo scongelamento dell'apparecchio se lo strato di ghiaccio sulle pareti raggiunge uno spessore di 5-6 mm.

Non utilizzare oggetti elettrici, meccanici o affilati durante la rimozione dello strato di ghiaccio, a meno che non siano stati forniti o approvati dal produttore o dal centro assistenza autorizzato.

Per la rimozione del ghiaccio dalle pareti interne, utilizzare un raschietto di plastica o di legno senza angoli appuntiti. Non utilizzare mai un raschietto in metallo.

Procedere come segue:

1. Assicurarsi che l'apparecchio sia scollegato dall'alimentazione.
2. Asciugare accuratamente le mani per evitare lesioni alla pelle quando si tocca il ghiaccio (è consigliato l'utilizzo di guanti).
3. Rimuovere tutti gli alimenti dal congelatore, inserirli in un contenitore o in una borsa frigo e posizionare dei panetti termici ghiacciati sugli alimenti per mantenerli freddi, quindi riporre il contenitore o la borsa frigo in una stanza asciutta e fresca.
4. Rimuovere il tappo del foro di scolo dell'acqua (M - se disponibile) situato sul fondo dell'apparecchio. In alternativa, è necessario asciugare con una spugna o un telo l'acqua sciolta sul fondo del vano del congelatore.
5. Rimuovere con cura le lastre di ghiaccio nella parte più interna dell'apparecchio e lasciarle scongelare nel lavello della cucina.
6. Pulire a fondo il vano interno dell'apparecchio utilizzando acqua calda e rimuovere eventuali residui di alimenti e sostanze liquide.
7. Asciugare bene l'apparecchio con una spugna o un panno assorbente, quindi lasciarlo aerare per circa 3-4 minuti.
8. Reinsediare il tappo del foro di scolo (M - se disponibile).

9. Chiudere lo sportello, reinserire la spina nella presa e accendere l'apparecchio.

10. Riporvi di nuovo i prodotti congelati.

Eseguire le operazioni di sbrinamento nel giro di due ore per evitare lo scongelamento degli alimenti e un aumento significativo della loro temperatura, che ne ridurrebbe la durata di conservazione.

## RISOLUZIONE DEI PROBLEMI

1. **La porta risulta difficile da aprire?**  
Dopo la chiusura della porta, può risultare difficoltoso riaprirla per alcuni minuti. Questo è normale e sintomo che la guarnizione porta lavora correttamente. È sufficiente aspettare pochi minuti e si potrà aprire la porta agevolmente.
2. **Nessun funzionamento (l'apparecchio non funziona/non raffredda)**
  - Si è verificata un'interruzione dell'alimentazione?
  - La spina è in buono stato ed è inserita correttamente nella presa?
3. **L'apparecchio non raffredda a sufficienza/(7) o 'HH' acceso**
  - Il coperchio dell'apparecchio è chiuso correttamente?
  - È presente una notevole quantità di ghiaccio sulle pareti interne dell'apparecchio?
  - L'apparecchio è stato esposto alla luce diretta del sole o si trova nelle vicinanze di fonti di calore?
  - Sono stati inseriti troppi alimenti caldi all'interno dell'apparecchio?
  - La classe climatica si trova sulla targhetta dei dati tecnici sul retro dell'apparecchio e consente di ottenere informazioni sulle temperature ambiente per un corretto funzionamento dell'apparecchio.

| Classe climatica | Temperatura ambiente |
|------------------|----------------------|
| SN               | da 10 °C a 32 °C     |
| N                | da 16 °C a 32 °C     |
| ST               | da 16 °C a 38 °C     |
| T                | da 16 °C a 43 °C     |

4. **L'apparecchio emette rumori**  
Tale rumore è generato dal funzionamento del motore all'interno del compressore e dalla circolazione del gas refrigerante nel sistema refrigerante. Tali rumori sono del tutto normali.
5. **Formazione di condensa sulle pareti esterne dell'apparecchio**  
In determinate condizioni atmosferiche, è possibile che si formi una condensa sulle pareti esterne dell'apparecchio. Si tratta di un fenomeno normale che non ha ripercussioni sul funzionamento dell'apparecchio.

## SERVIZIO POST-VENDITA

### 1. Risoluzione dei problemi da parte dell'utente

In caso di problemi, prima di contattare il centro di assistenza post-vendita autorizzato direttamente o tramite il proprio rivenditore, assicurarsi di aver osservato tutte le istruzioni e i suggerimenti forniti da questo manuale per l'utente.

### 2. Servizio di assistenza post-vendita

Per i servizi post-vendita disponibili, consultare il foglio della garanzia incluso con il prodotto.

Per ottenere una pronta assistenza, si consiglia di tenere a portata di mano i dati importanti per l'identificazione del proprio apparecchio al momento della chiamata:

- ✓ Marca dell'apparecchio
- ✓ Modello
- ✓ Numero di serie
- ✓ Genere di guasto o motivo della chiamata
- ✓ Data di acquisto
- ✓ Acquistato da/rivenditore

Per contattare l'assistenza tecnica, visitare il nostro sito Web: <https://corporate.haier-europe.com/en/>. Nella sezione "websites", scegli la marca del tuo prodotto e il tuo paese. Verrai reindirizzato al sito specifico dove potrai trovare il numero di telefono e il modulo per contattare l'assistenza tecnica.

## GARANZIA

La garanzia minima è: 2 anni per i Paesi UE, 3 anni per la Turchia, 1 anno per il Regno Unito, 1 anno per la Russia, 3 anni per la Svezia, 2 anni per la Serbia, 5 anni per la Norvegia, 1 anno per il Marocco, 6 mesi per l'Algeria, la Tunisia nessuna garanzia legale richiesta.

## DISPONIBILITÀ DEI RICAMBI

Termostati, sensori di temperatura, schede a circuiti stampati e sorgenti luminose sono disponibili per un periodo minimo di sette anni dall'immissione sul mercato dell'ultima unità del modello; maniglie e cerniere delle porte, vassoi e cesti sono disponibili per un periodo minimo di sette anni e guarnizioni delle porte per un periodo minimo di dieci anni dall'immissione sul mercato dell'ultima unità del modello;

## PRECAUZIONI

- Se il congelatore deve essere gettato, è necessario rimuovere lo sportello lasciando i ripiani in posizione, riducendo la possibilità di pericolo per i bambini. Inoltre la schiuma infiammabile deve essere smaltita da persone qualificate.

## DICHIARAZIONE DI CONFORMITÀ

Con la presente, il produttore del prodotto qui descritto e a cui si riferisce la presente dichiarazione, dichiara sotto la sua esclusiva responsabilità che questo prodotto soddisfa i requisiti di protezione, salute e sicurezza di base pertinenti alla normativa inglese e alle direttive UE esistenti in materia e che i relativi verbali di prova sono a disposizione per la valutazione da parte delle autorità competenti e possono essere richiesti dal venditore dell'apparecchio, con particolare riferimento alla Dichiarazione CE di conformità rilasciata dal produttore o previa approvazione dello stesso.

Il produttore dichiara inoltre che i componenti dell'apparecchio, che vengono a contatto con alimenti freschi e che sono descritti nel presente manuale per l'utente, non contengono alcuna sostanza tossica.

Il produttore lavora incessantemente per sviluppare ulteriormente tutti i prodotti. Questi sono pertanto soggetti a eventuali modifiche di forma, delle tecnologie e delle configurazioni senza alcun preavviso.

Per ulteriori informazioni sul prodotto, consultare <https://eprel.ec.europa.eu/> o eseguire la scansione del QR sull'etichetta energetica fornita con l'apparecchio.

Gracias por haber adquirido este producto. Antes de utilizar el frigorífico, le aconsejamos que lea atentamente este manual de instrucciones para maximizar su rendimiento. Guarde toda la documentación para consultas o propietarios futuros. Este producto deberá destinarse únicamente a usos domésticos u otras aplicaciones similares, como:

- el área de cocina para personal en tiendas, oficinas y otros entornos de trabajo,
- en casas de campo o por clientes de hoteles, moteles y otros entornos de tipo residencial,
- en establecimientos bed and breakfasts (B&B),
- para servicios de catering y usos similares no destinados a la venta al por menor.

Este aparato deberá ser destinado única y exclusivamente a la conservación de alimentos. Cualquier otro uso se considera peligroso y el fabricante no podrá ser considerado responsable de cualquier omisión. Asimismo, se recomienda leer las condiciones de garantía. Es importante leer atentamente estas instrucciones para conseguir el máximo rendimiento y un funcionamiento óptimo de su electrodoméstico. No respetar estas instrucciones podría dejar sin validez su derecho a acceder al servicio técnico gratuito durante el período de garantía.

## INFORMACIÓN DE SEGURIDAD

**Esta guía puede contener información de seguridad importante. Le sugerimos guardar estas instrucciones en un lugar seguro para poder consultarlas en el futuro y garantizar que tenga una buena experiencia con el electrodoméstico.**

**El congelador contiene un gas refrigerante (R600a: isobutano) y gas aislante (ciclopentano) que, aunque poseen una elevada compatibilidad con el medio ambiente, son inflamables.**



**Precaución: riesgo de incendio**  
**En caso de producirse daños en el circuito de refrigerante:**

- **Evite llamas desnudas y fuentes de ignición.**

**Ventile a fondo la estancia donde se encuentre situado el electrodoméstico.**

## PRECAUCIÓN

- **Durante la limpieza y el transporte, deberá tener cuidado de no tocar los cables metálicos del condensador en la parte posterior del electrodoméstico, puesto que podría lesionarse los dedos y las manos o dañar el producto.**
- **Este electrodoméstico no se puede instalar apilado sobre otro. No intente sentarse ni ponerse de pie sobre el electrodoméstico pues no ha sido diseñado para dichos usos. Podría dañar el electrodoméstico o sufrir lesiones personales.**
- **Para evitar que se produzcan cortes o daños en el cable de alimentación, asegúrese de que no quede atrapado debajo del electrodoméstico durante y después del transporte/traslado del electrodoméstico.**
- **Al colocar el electrodoméstico, tenga cuidado de no causar daños en revestimientos de suelos, tuberías, revestimientos de paredes, etc. No intente mover el electrodoméstico tirando de la puerta o del asa. No permita que los niños jueguen con el electrodoméstico ni con los controles. Nuestra empresa declina toda responsabilidad en caso de que no se sigan las instrucciones pertinentes.**
- **No instale el electrodoméstico en un lugar húmedo o sucio, ni lo exponga a la luz directa del sol o el agua.**
- **No instale el electrodoméstico cerca de calentadores o materiales inflamables.**

- En caso de fallo en el suministro eléctrico, no abra la puerta. Si el corte en el suministro eléctrico se prolonga durante menos de 20 horas, los alimentos congelados no deberían verse afectados. Si el corte se prolonga durante más tiempo, deberá procederse a la comprobación de los alimentos y consumirse de inmediato; también se pueden cocinar y volver a congelar.
- Si le resulta difícil abrir la puerta del congelador justo después de cerrarla, no se preocupe. Esto se debe a la diferencia de presión que deberá ecualizarse para permitir que la puerta vuelva a abrirse normalmente transcurridos unos minutos.
- No conecte el electrodoméstico al suministro eléctrico hasta que todos los embalajes y protectores para el transporte se hayan retirado por completo.
- Si el electrodoméstico se ha transportado en posición horizontal, proceda a colocarlo en su lugar de instalación y espere un mínimo de 4 horas antes de ponerlo en marcha para que repose el aceite del compresor.
- Este congelador solo debe utilizarse para los fines para los que ha sido concebido, a saber, el almacenamiento y la congelación de productos comestibles.
- No guarde medicamentos ni material de laboratorio en la cámara de vino.

Es posible que, al almacenar material que requiere un estricto control de la temperatura de almacenamiento, este se deteriore o que se produzca una reacción incontrolada peligrosa.

- Antes de llevar a cabo cualquier operación, desenchufe el cable de alimentación de la toma eléctrica.
- Una vez recibido, realice las comprobaciones pertinentes a fin de garantizar que el producto no presenta daños y que todos los componentes y accesorios están en perfecto estado.
- Si se advierte una fuga en el sistema de refrigeración, no toque la toma mural y no utilice llamas vivas. Abra la ventana y ventile la estancia. A continuación, llame a un centro de asistencia técnica para solicitar la reparación.
- No use cables prolongadores ni adaptadores.
- No tire en exceso del cable. No pliegue el cable. No toque el enchufe con las manos húmedas.
- No dañe el enchufe o el cable de alimentación; esto podría provocar incendios o descargas eléctricas.
- El fabricante, su servicio técnico o un técnico cualificado deben sustituir el cable de alimentación que esté dañado para evitar riesgos.
- No coloque ni almacene materiales inflamables y muy volátiles, como éter, gasolina, GLP, gas propano, aerosoles, adhesivos, alcohol puro, etc. Estos materiales pueden

- provocar una explosión.
- No utilice ni almacene aerosoles inflamables, como pintura en espray, cerca de la cámara de vino. Esto podría provocar explosiones o incendios.
  - No coloque objetos ni contenedores con agua encima del aparato.
  - No recomendamos el uso de cables prolongadores ni adaptadores con varias tomas.
  - No arroje el electrodoméstico al fuego. Tenga cuidado de no dañar las tuberías/el circuito de refrigeración del electrodoméstico durante el transporte o el uso. En caso de daños, no exponga el electrodoméstico al fuego, a una fuente de ignición potencial y ventile de inmediato la estancia donde se encuentre situado el electrodoméstico.
  - El sistema de refrigeración situado en la parte posterior e interior de la cámara de vino contiene refrigerante. Por lo tanto, evite dañar los tubos.
  - No use dispositivos eléctricos dentro de los compartimentos para alimentos del electrodoméstico, salvo que sean del tipo recomendado por el fabricante.
  - No dañe el circuito refrigerante.
  - No utilice dispositivos mecánicos u otros equipos para acelerar el proceso de descongelación, salvo aquellos recomendados por el fabricante.
  - No use dispositivos eléctricos dentro de los compartimentos para alimentos, salvo que sean del tipo recomendado por el fabricante.
  - Para evitar lesiones o quemaduras, no toque los elementos de refrigeración internos, sobre todo si tiene las manos mojadas.
  - No obstruya las aberturas de ventilación de la carcasa del electrodoméstico o de la estructura integrada.
  - No use objetos puntiagudos o afilados como cuchillos o tenedores para eliminar la escarcha.
  - No utilice secadores de pelo, estufas eléctricas u otros aparatos similares para descongelar.
  - No utilice un cuchillo o cualquier objeto afilado para eliminar escarcha o hielo. Si lo hace, el circuito refrigerante podría resultar dañado y las fugas podrían provocar incendios o daños oculares.
  - No utilice dispositivos mecánicos u otros equipos para acelerar el proceso de descongelación.
  - Evite absolutamente el uso de llamas descubiertas o equipos eléctricos para acelerar la fase de descongelación, tales como calefactores, limpiadores de vapor, velas, lámparas de aceite y similares.
  - Nunca realice un lavado con agua del compresor, simplemente pase un paño seco para evitar el óxido tras la limpieza.
  - Se recomienda mantener el enchufe limpio; cualquier exceso de polvo sobre el enchufe podría provocar un

incendio.

- Este producto está diseñado y construido únicamente para usos domésticos.
- La garantía quedará sin validez si el producto se instala o utiliza en lugares comerciales o no residenciales.
- El producto debe instalarse, ubicarse y manejarse correctamente, de acuerdo con las instrucciones contenidas en el Manual de instrucciones del usuario suministrado.
- La garantía se aplica solo a productos nuevos y no es transferible si se revende el producto.
- Nuestra empresa declina toda responsabilidad en caso de datos incidentales o emergentes.
- La garantía no afectará, en ningún caso, a sus derechos legales.
- No lleve a cabo reparaciones en la cámara de vino. Todas las intervenciones debe llevarlas a cabo únicamente personal cualificado.
- Si va a eliminar un producto antiguo con un cerrojo o un pasador instalado en la puerta, asegúrese de depositarlo en condiciones seguras que eviten que queden niños atrapados en su interior.
- Este electrodoméstico puede ser utilizado por niños de 8 años o más y por personas con capacidades físicas, sensoriales o mentales reducidas o con falta de experiencia y conocimiento, siempre y cuando estén supervisados o hayan recibido instrucciones adecuadas acerca de

**cómo utilizarlo de forma segura y entiendan los riesgos implicados.**

- Los niños no deben jugar con el aparato. Los niños sin supervisión no deben realizar operaciones de limpieza y mantenimiento.
- Bloqueos: si su frigorífico/congelador está dotado con un bloqueo, para evitar que los niños se queden atrapados, guarde la llave fuera de su alcance y no en las cercanías de la aplicación. Al eliminar un viejo frigorífico/congelador, rompa todos los bloqueos o pasadores como una medida de seguridad. Este aparato no está destinado a utilizarse como aparato encastrable.

#### DESECHAR EL ELECTRODOMÉSTICO ANTIGUO



Este electrodoméstico cumple la directiva europea 2012/19/EU en materia de Residuos de Aparatos Eléctricos y Electrónicos (RAEE).

Los RAEE contienen tanto sustancias contaminantes (que pueden conllevar consecuencias negativas para el medio ambiente) como componentes básicos (que se pueden reutilizar). Es importante que los RAEE se sometan a tratamientos específicos para eliminar y desechar adecuadamente los contaminantes y recuperar y reciclar todos los materiales.

Las personas desempeñan un papel clave a la hora de garantizar que los RAEE no se conviertan en un problema medioambiental. Para ello, es esencial seguir ciertas normas básicas:

Los RAEE no deben recibir el mismo tratamiento que los residuos domésticos.

Los RAEE deben depositarse en los puntos limpios pertinentes, gestionados por las autoridades locales o por empresas autorizadas. En muchos países, existe un servicio de recogida a domicilio de RAEE de gran tamaño.

En muchos países, al comprar un electrodoméstico nuevo, el distribuidor podría encargarse de la recogida del antiguo de forma totalmente gratuita, siempre y cuando el equipo tenga características similares y sea del mismo tipo que el equipo suministrado.

## Conformidad

Mediante la colocación de la marca  en este producto confirmamos el cumplimiento de todos los requisitos legislativos europeos relevantes en materia de seguridad, salud y medio ambiente establecidos para este producto. Los niños de 3 a 8 años de edad pueden cargar o descargar este aparato.

**ADVERTENCIA:** Cuando coloque el aparato, asegúrese de que el cable de

**ADVERTENCIA:** No sitúe varias tomas de corriente o fuentes de alimentación portátiles en la parte trasera del aparato. Para evitar que los alimentos se contaminen, respete las instrucciones siguientes.

Si la puerta permanece abierta durante mucho tiempo puede producirse un aumento importante de la temperatura en los compartimentos del aparato

Limpie periódicamente las superficies que entren en contacto con los alimentos y los sistemas de desagüe accesibles.

Limpie los depósitos de agua si no se han utilizado durante 48 horas. Enjuague el sistema de agua conectado al suministro de agua si no se ha extraído agua durante 5 días. Guarde la carne y el pescado crudos en recipientes adecuados dentro del frigorífico para que no entren en contacto con otros alimentos ni goteen.

Los compartimentos de congelación de dos estrellas (si el aparato dispone de ellos) son adecuados para conservar alimentos precongelados, guardar o hacer helados y producir cubitos de hielo.

 Los compartimentos de una, dos y tres estrellas (si el aparato dispone de ellos) no son adecuados para congelar alimentos frescos.

 Para evitar la aparición de moho, el aparato se debe apagar, descongelar, limpiar y secar, además de dejar la puerta abierta, cuando vaya a permanecer vacío durante largos periodos de tiempo.

**ADVERTENCIA:** Durante el uso, el mantenimiento y la eliminación del aparato, preste atención al símbolo situado en el lado izquierdo de la parte trasera del aparato (panel trasero o compresor).

Se trata del símbolo de aviso de incendio. En los tubos de refrigerante y el compresor hay materiales inflamables. Manténgase alejado de focos de fuego durante el uso, el mantenimiento y la eliminación del aparato.

## AHORRO ENERGÉTICO

Para reducir el consumo energético, sugerimos:

- Instalar el aparato alejado de fuentes de calor, de la luz directa del sol y en una habitación bien ventilada.
- Evitar introducir alimentos calientes en el frigorífico para no elevar la temperatura interior y, así, provocar un funcionamiento continuo del compresor.
- No sobrecargar el electrodoméstico para garantizar una buena circulación del aire.
- Descongelar el aparato en caso de un exceso de hielo a fin de facilitar la transferencia del frío.
- En caso de cortes en el suministro eléctrico, se recomienda mantener cerrada la puerta del congelador.
- Abrir o mantener abiertas las puertas del electrodoméstico el menor tiempo posible.
- Evitar ajustar el termostato en temperaturas excesivamente frías.
- Eliminar el polvo presente en la parte posterior del electrodoméstico.

## PRECAUCIONES

- Este aparato puede ser utilizado por niños de 8 años en adelante y por personas con capacidad física, psíquica o sensorial reducida, o bien, faltas de experiencia y conocimiento si se realiza bajo supervisión o se les ha dado instrucciones acerca del uso del aparato de forma segura y comprenden los riesgos que entraña.
- Los niños no deben jugar con el aparato.
- La limpieza y el mantenimiento por parte del usuario no será llevada a cabo por niños sin supervisión.
- El aparato debe situarse de manera que el enchufe quede accesible.
- Si el cable de alimentación se daña, deberá sustituirlo el fabricante, un agente del servicio técnico o personal cualificado similar, para evitar que pueda ocurrir un accidente.
- Mantenga las aperturas de ventilación libres de obstrucciones en el recinto donde esté colocado el aparato o en la estructura donde esté encastrado.
- No intente acelerar el proceso de descongelación haciendo uso de un dispositivo mecánico ni por ningún otro medio que no sea el que recomiende el fabricante exclusivamente.
- No dañe el circuito refrigerante.
- No utilice aparatos eléctricos en el interior de los compartimentos de almacenamiento de alimentos del aparato, salvo que sean del tipo recomendado por el fabricante.
- Póngase en contacto con un agente del servicio técnico para desechar el aparato, ya que contiene gas inflamable.
- Si las lámparas se dañan, deberá sustituirlas el fabricante, un agente del servicio técnico o personal cualificado similar, para evitar que pueda ocurrir un accidente.
- No almacene sustancias explosivas como latas de aerosoles con propelente inflamable dentro del aparato.
- El arcón congelador es apto para su uso en habitaciones sin calefacción y exteriores que no desciendan de los  $-12^{\circ}\text{C}$ .
- El congelador incorpora refrigerantes inflamables, preste atención durante la instalación, manipulación, mantenimiento y reciclaje del aparato.
- Los aparatos equipados con luz llevan integrados un interruptor. Cuando el congelador se abre, la luz se enciende automáticamente y se apaga cuando éste se cierra (no disponible en todos los modelos).
- Las normativas exigen que el aparato esté conectado a una toma de tierra.



- El símbolo  en el producto o en su embalaje indica que no debe ser tratado como residuo doméstico. En su lugar, deberá llevarlo al punto de recogida adecuado para el posterior reciclaje de todo el equipo electrónico y eléctrico. Asegúrese de que este aparato se desecha correctamente, ya que de esta forma ayudará a evitar posibles consecuencias negativas para el medio ambiente y la salud humana, que podrían ocurrir como consecuencia de una eliminación inapropiada de este producto. Para obtener información más detallada acerca de la forma de reciclar este producto, póngase en contacto con la oficina municipal de su localidad, con el servicio de eliminación de desechos domésticos o con la tienda en la que adquirió el producto.



# DIAGRAMS

**FIG. 1**

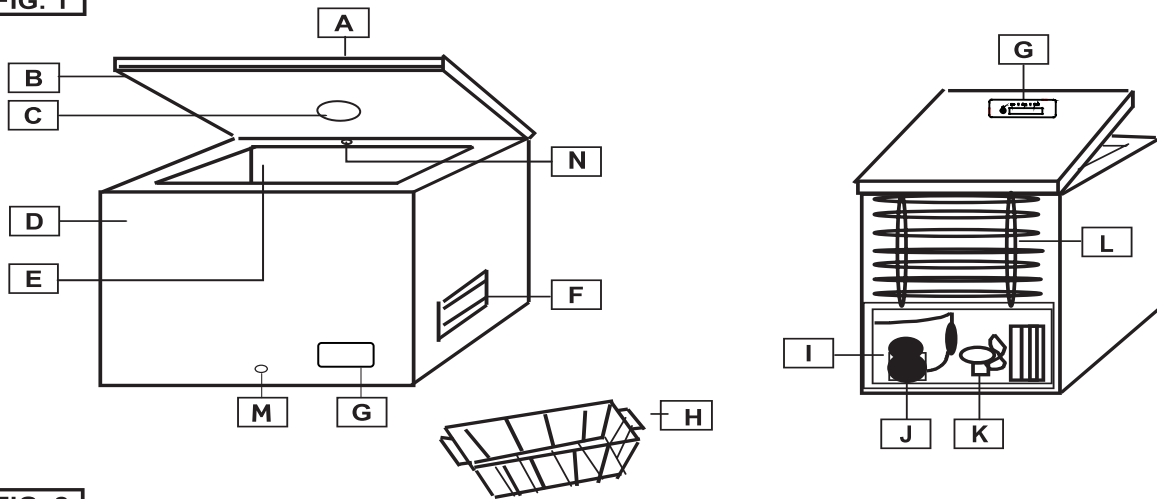

**FIG. 2**

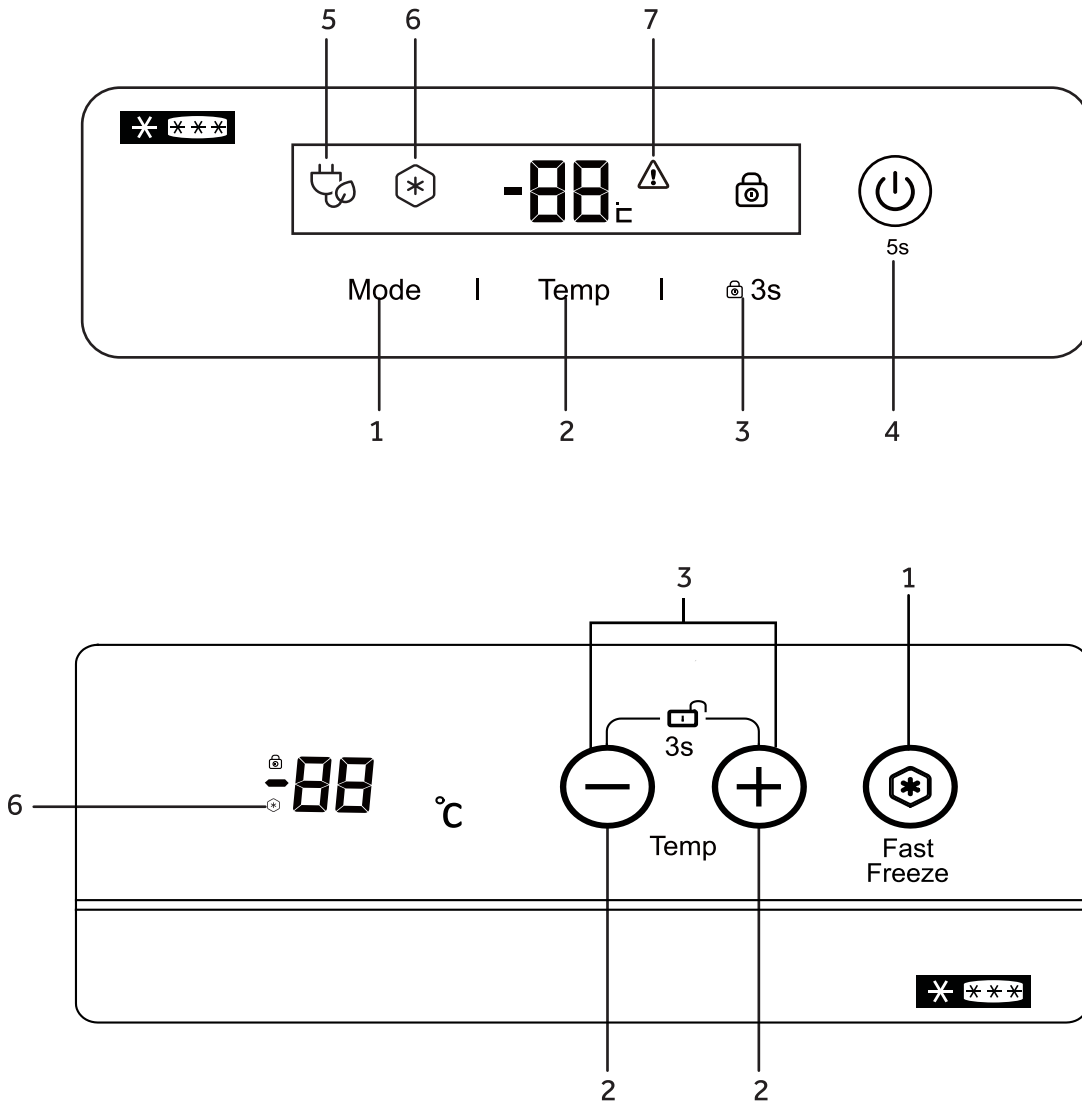

## DIAGRAMAS

FIG 1.

- A Tapa
- B Junta
- C Luz interior (si está disponible)
- D Cuerpo del arcón
- E Compartimento de almacenamiento
- F Rejilla de ventilación
- G Panel de control
- H Cesta
- I Cámara compresora
- J Compresor
- K Ventilador (si está disponible)
- L Condensador posterior (si está disponible)
- M Tapón de desagüe
- N Sistema FrostShield (si está disponible)

## INFORMACIÓN PRELIMINAR

- Este aparato está diseñado únicamente para uso doméstico y para almacenar alimentos.
- Si el aparato está dañado al desembalarlo, póngase en contacto con su distribuidor.
- La red eléctrica debe ajustarse a la placa identificativa del aparato.

## INSTALACIÓN

- Desembale el aparato completamente. Asegúrese de que todos los materiales de embalado se extraen y se desechan correctamente antes de la instalación y que se mantienen fuera del alcance de los niños.
- El aparato debe instalarse en una habitación seca y bien ventilada, no debe estar expuesto a la luz directa del sol ni colocarlo cerca de una fuente de calor.
- Deje al menos 10 cm entre el aparato y la zona que lo rodea para que se ventile y el calor se disipe.
- El suministro eléctrico debe ajustarse a lo especificado en la placa identificativa y seguir las normativas locales.
- Es recomendable esperar al menos dos horas antes de enchufar el aparato después de la instalación. Esto ayuda a que el circuito de refrigerante se estabilice.

Instale el aparato en un lugar donde la temperatura ambiente corresponda a la clase climática indicada en la placa de características del aparato:

| Energieklasse | Umgebungstemperatur |
|---------------|---------------------|
| SN            | † 10 °C bis 32 °C   |
| N             | † 16 °C bis 32 °C   |
| ST            | † 16 °C bis 38 °C   |
| T             | † 16 °C bis 43 °C   |

## ARRANQUE

1. Enchufe el cable a la toma de corriente. Todos los indicadores se iluminan y se apagan. A continuación, se muestra la temperatura.
2. Deje que pase una hora para permitir que baje la temperatura en el interior del aparato y, a continuación, coloque los alimentos dentro de este

## AJUSTE DE LA TEMPERATURA

Pulse (2) para ajustar la temperatura.

Se sugiere ajustar la temperatura a -18°C.

## CONFIGURACIÓN DE FUNCIONES (si está disponible)

Pulse (1) hasta que (6) se ilumine para activar la función Super Freeze.

La función Fast Freeze se apagará automáticamente después de 56 horas para ahorrar energía.

El consumo de energía aumentará cuando esta función esté activada. Durante la función Fast Freeze, la temperatura en el congelador será de -26 °C Pulse (3) durante 3 segundos para bloquear/desbloquear el panel de control.

Pulse (4) durante 5 segundos para encender/apagar el congelador.

## SISTEMA FROSTSHIELD (si está disponible)

Este aparato está equipado con sistema Frostshield (N) que sirve para reducir la acumulación de escarcha dentro del cuerpo del arcón. No bloquee el sistema para obtener mejores resultados.

## CONGELACIÓN DE ALIMENTOS

- Envuelva o selle los alimentos en papel de aluminio, recipientes herméticos o bolsas de almacenamiento de alimentos antes de la congelación.
- Deje que la comida caliente se enfríe antes de colocarla dentro del aparato.
- La congelación de los alimentos divididos en porciones más pequeñas será más rápida. El peso máximo recomendado por porción es de 2,5 kilogramos.
- Evite colocar comida templada junto a alimentos que ya están congelados. Los alimentos ya congelados pueden descongelarse y es posible que no aguanten el tiempo de almacenamiento previsto.
- No se debe exceder la capacidad del aparato, como se muestra en la placa identificativa.
- Cuando vaya a llenar el aparato con una mayor cantidad de alimentos frescos, se recomienda activar la función Super Freeze (si está disponible) con 24 horas de antelación.

- El tiempo de almacenamiento de los productos ultracongelados adquiridos en un comercio varía según el tipo de alimento y el envasado. Por tanto, siga estrictamente las instrucciones del fabricante en el envasado.

## LIMPIEZA Y MANTENIMIENTO

Compruebe siempre que la fuente de alimentación está desactivada antes de llevar a cabo cualquier tipo de mantenimiento o limpieza en el aparato.

Si no va a utilizar el aparato por un largo periodo de tiempo, déjelo abierto para evitar los malos olores que puedan generarse en su interior.

## DESCONGELACIÓN

El aparato se debe descongelar una vez que el grosor del hielo de las paredes alcance los 5-6 milímetros.

No utilice ningún tipo de objeto mecánico, afilado o eléctrico para ayudarse en el proceso de extracción del hielo, a menos que sea un elemento suministrado o aprobado por el fabricante o por un centro de servicio técnico autorizado.

Para eliminar el hielo de las paredes internas, utilice un raspador de madera o de plástico sin bordes afilados. No utilice nunca un raspador metálico.

Realice los siguientes procedimientos:

1. Asegurarse de desenchufar el aparato.
2. Séquese bien las manos para evitar daños en la piel al entrar en contacto con el hielo (es aconsejable usar guantes).
3. Retire toda la comida congelada del aparato, póngala en un recipiente, nevera o en bolsas térmicas e introduzca bloques de hielo encima de la comida congelada para que mantenga el frío y lleve el recipiente a una habitación fresca y seca.
4. Saque el tapón de desagüe (M - si está disponible) situado en la parte inferior del aparato. De lo contrario, deberá secar con una esponja o con una toalla el agua acumulada por el hielo derretido en el fondo del aparato.
5. Raspe el hielo con cuidado desde el interior del aparato y póngalo en el fregadero de la cocina para que se derrita.
6. Limpie bien todo el interior del aparato, lávelo con agua templada y retire cualquier resto de alimento o líquido que encuentre.
7. Limpie el aparato con una bayeta absorbente o con una esponja hasta que quede bien seco y déjelo que se airee durante 3 o 4 minutos.
8. Vuelva a colocar el tapón del desagüe (M - si está disponible).

9. Cierre la puerta del aparato, enchufe el cable a la toma de corriente y póngalo en marcha.

10. Vuelva a introducir los alimentos congelados.

Para evitar que la comida congelada se descongele, realice todo el proceso de limpieza de descongelación en un tiempo máximo de dos horas para reducir cualquier aumento importante en la temperatura del alimento congelado, la cual podría acortar la vida del mismo.

## SOLUCIÓN DE PROBLEMAS

1. **¿Dificultad para abrir la puerta?**  
Dopo la chiusura della porta, puo' risultare difficoltoso riapirla per alcuni minuti. Questo e' normale e sintomo che la guarnizione porta lavora correttamente. E' sufficiente aspettare pochi minuti e si potra' aprire la porta agevolmente.
2. **No funciona (el aparato no funciona/no enfría)**
  - ¿Hay un fallo en el suministro de energía?
  - Compruebe que el cable se encuentra en buenas condiciones y que se ha conectado correctamente en el enchufe.
3. **El aparato no funciona correctamente/ (7) o 'HH' está encendido**
  - ¿La tapa del aparato está cerrada correctamente?
  - ¿Hay mucho hielo formado en las paredes interiores?
  - ¿El aparato está expuesto a la luz directa del sol o a una fuente de calor?
  - ¿Ha puesto alimentos demasiado calientes dentro del aparato?
  - La clase climática se puede consultar en la placa identificativa de la parte posterior del aparato. Ahí se especifica la temperatura ambiente a la que funcionará el aparato correctamente.

| Clase climática | Temperatura ambiente |
|-----------------|----------------------|
| SN              | +10 °C a 32 °C       |
| N               | +16 °C a 32 °C       |
| ST              | +16 °C a 38 °C       |
| T               | +16 °C a 43 °C       |

4. **El aparato hace ruido.**  
Este ruido se produce cuando el motor del compresor se pone en funcionamiento y también por el refrigerante que fluye por el circuito del sistema de enfriamiento. Estos ruidos son normales.
5. **Acumulación de condensación en las paredes exteriores**  
En ciertas condiciones atmosféricas, la condensación se puede acumular en las paredes externas del aparato. Esto es normal y no afecta al funcionamiento del aparato.

## SERVICIO POSVENTA

### 1. Resolución de las averías por su cuenta

Si sospecha que puede haber algún fallo, antes de ponerse en contacto con el servicio posventa directamente o a través de su distribuidor, asegúrese de que consulta todas las instrucciones y advertencias indicadas en este manual de usuario.

### 2. Servicio posventa

Consulte la tarjeta de garantía adjunta con los servicios de postventa disponibles.

Para recibir ayuda inmediata, asegúrese de que tiene preparados los siguientes datos esenciales para identificar el aparato:

- ✓ Marca del aparato
- ✓ Modelo
- ✓ Número de serie
- ✓ Problema o motivo
- ✓ Fecha de compra
- ✓ Comprado a/Proveedor

Para ponerse en contacto con la asistencia técnica, visite nuestro sitio web: <https://corporate.haier-europe.com/en/>. En la sección "websites", elija la marca de su producto y su país. Serás redirigido al sitio web específico donde podrás encontrar el número de teléfono y el formulario para contactar con la asistencia técnica.

## DISPONIBILIDAD DE REPUESTOS

Termostatos, sensores de temperatura, placas de circuitos impresos y fuentes luminosas, durante un período de, como mínimo, siete años tras la introducción en el mercado de la última unidad del modelo.

Mangos de puerta, bisagras, bandejas y cestos, durante un período de, como mínimo, siete años, y juntas de puerta durante un período de, como mínimo, diez años tras la introducción en el mercado de la última unidad del modelo;

## GARANTÍA

La garantía mínima es: 2 años para los países de la UE, 3 años para Turquía, 1 año para el Reino Unido, 1 año para Rusia, 3 años para Suecia, 2 años para Serbia, 5 años para Noruega, 1 año para Marruecos y 6 meses para Argelia. En Túnez no se requiere garantía legal."

## PRECAUCIONES

- Si va a desechar el arcón, deberá retirar la puerta y dejar los estantes en su lugar. Esto reducirá el peligro para los niños. Para deshacerse de la espuma inflamable deberá recurrir a profesionales.

## DECLARACIÓN DE CONFORMIDAD

El fabricante del producto o productos a los que se hace referencia en esta descripción declara bajo su responsabilidad absoluta, que dichos productos cumplen con las normas apropiadas de protección, salud y seguridad fundamentales establecidas por el Reino Unido y la Unión Europea y declara que los informes de las pruebas correspondientes realizadas se encuentran a disposición de las autoridades pertinentes para que éstas las examinen. Dichas pruebas podrán solicitarse al vendedor del aparato, en especial, aquéllas relacionadas con la declaración de conformidad de la CE publicadas directamente por el fabricante o con la aprobación de éste.

Además, el fabricante declara que las piezas del aparato, descritas en el manual del usuario, que están en contacto con comida fresca, no contienen ningún tipo de sustancia tóxica.

El fabricante trabaja constantemente en el desarrollo posterior de todos los productos. Tenga esto en cuenta, ya que la tecnología, las instalaciones y los formatos están sujetos a cambios sin previo aviso.

Para más información sobre el producto, consulte <https://eprel.ec.europa.eu/> o escanee el QR en la etiqueta energética suministrada con el aparato.

Täname, et ostsite selle toote.

Enne külmiku kasutamist tutvuge seadme jõudluse maksimeerimiseks hoolikalt selle kasutusjuhendiga. Hoidke kõiki dokumente hilisemaks kasutamiseks või seadme uuele omanikule üleandmiseks alles. Sügavkülmik on ette nähtud kasutamiseks kodumajapidamistes ja sarnastes kasutuskeskkondades, mille näidete hulka kuuluvad järgmised:

- personali kööginurgad kauplustes, kontorites ja muudes tööruumides;
- talumajapidamised, hotelli- ja motelli-toad ning muud majutusasutused;
- külalistemajad ja kodumajutused;
- toitlustusettevõtted ja mittekaubanduslikud kasutuskeskkonnad.

Seade on mõeldud üksnes toiduainete säilitamiseks; mis tahes muu kasutus kätkeb endas ohte ja tootja ei vastuta kaasneda võiva kahju eest. Soovitav on tutvuda ka garantiitingimustega.

## OHUTUSTEAVE

**See juhend sisaldab olulist ohutusteavet. Soovitame hoida juhendit kindlas kohas, et saaksite seda seadme kasutuskogemuse optimeerimiseks alati vaadata. Külmiku kontuuris on külmutusagens R600a (isobutaan) ja isoleer-gaas (tsüklopentaan) – need on küll keskkonnahoidlikud, kuid siiski tuleohtlikud.**



## Ettevaatust! Tulekahju oht

**Järgige külmutusagensi kontuuri kahjustumise korral järgmisi suuniseid.**

- **Jälgige, et seadme läheduses ei oleks lahtist tuld ega süüteallikaid.**  
**Tuulutage korralikult ruumi, kus seade asub.**

## HOIATUS!

- **Olge seadme puhastamisel/teisaldamisel ettevaatlik ning hoiduge seadme tagaküljel oleva kondensaatori metalltraatide puudutamisest, sest see võiks vigastada sõrmi ja käsi või kahjustada seadet.**
- **Külmik ei ole mõeldud kasutamiseks teiste seadmetega virnastatult. Ärge istuge ega seiske seadmel – külmik ei ole selleks ette nähtud. Sellega võiksid kaasneda kehavigastused või seadme kahjustused.**
- **Jälgige, et toitekaabel ei jääks seadme tõstmisel/teisaldamisel ja pärast**

paigaldamist seadme alla, et vältida toitekaabli purunemist või kahjustumist.

- Olge seadme paigutamisel ettevaatlik, et mitte kahjustada põrandat, torustikku, seinakatteid jne. Ärge liigutage seadet seda kaanest või käepidemest tõmmates. Lastel ei tohi lubada külmi-kuga mängida ega selle juhtseadiseid kasutada. Tootja ei ole asjaomaste suuniste ja hoiatuste eiramise korral vastutav.
- Ärge paigaldage seadet kohta, kus see võiks puutuda kokku niiskuse, õli, tolmu, otsese päikesevalguse või veega.
- Ärge paigaldage seadet kütetekehade või kergsüttivate ainete lähedusse.
- Voolukatkestuse korral ärge avage seadme kaant. Külmutatud toiduaineid ei tohiks mõjutada see, kui voolukatkestus kestab vähem kui 20 tundi. Kui voolukatkestus kestab kauem, tuleb toiduaineid kontrollida ning kui need on sulanud, tuleb neid koheselt tarbida või kuumtöödelda ja seejärel uuesti külmutada.
- Ärge muretsege, kui sügavkülmkasti kaant on vahetult pärast selle sulgemist raske avada. See on tingitud rõhkude erinevusest, mis ühtlustub: paari minuti möödudes tuleb uks tavapäraselt lahti.
- Eemaldage enne seadme vooluvõrku ühendamist kõik pakendi komponendid ja transportimisel kasutatud kaitsevahendid.
- Kui seadet transporditi horisontaalasendis, oodake enne selle sisselülitamist vähemalt neli tundi, et õli valguks kompressorisse.
- Sügavkülmikut tohib kasutada üksnes kavandatud otstarbel (toiduainete säilitamiseks ja külmutamiseks).
- Veinikülmikus ei tohi hoida ravimeid ega teadustöök vajalikke aineid. Kui aineid, mille säilitamisele kohalduvad ranged temperatuurinõuded.

- hoitakse selleks mittesobivas seadmes, võivad need rikneda või võivad tekkida endas ohte kätkevad prognoosimatud reaktsioonid.
- Enne mis tahes hooldustöingu tegemist lahutage toitekaabel pistikupesast.
- Veenduge seadme kättesaamisel, et see ei ole kahjustunud ning kõik osad ja tarvikud on nõuetele vastavas seisukorras.
- Külmutussüsteemi lekkekorral ärge puudutage seinakontakti ja jälgige, et seadme läheduses ei oleks lahtist tuld. Avage aken ja tuulutage ruum. Seejärel võtke seadme remondi kokku leppimiseks ühendust teeninduskeskusega.
- Ärge kasutage pikendusjuhtmeid ega adaptereid.
- Ärge tõmmake ega painutage toitekaablit ülemäära ja ärge võtke pistikust kinni märgade kätega.
- Jälgige, et pistik ega toitekaabel ei saaks kahjustada – sellega võiks kaasneda elektrilöögi või tulekahju oht.
- Toitekaabli kahjustuste korral peab selle ohtude minimeerimiseks välja vahetama tootja, tootja volitatud hooldustehnik või sarnase kvalifikatsiooniga spetsialist.
- Ärge hoidke seadmes tuleohtlikke ja lenduvaid aineid (näiteks eetrit, bensiini, veeldatud naftagaasi, propaangaasi, aerosoolpurke, liimi, puhast alkoholi jne). Need ained kätkevad endas plahvatusohtu.
- Ärge kasutage ega hoidke veinikülmiku läheduses tuleohtlikke pihusteid (näiteks pihustatavat värvi). Sellega võiks kaasneda plahvatuse või tulekahju oht.
- Ärge asetage seadmele mingeid esemeid ega veega täidetud anumaid.
- Pikendusjuhtmete ja mitmesuunaliste adapterite kasutamine ei ole soovitatav.
- Seadme kõrvaldamisel ärge visake seda tulle. Olge seadme transportimisel ja kasutamisel ettevaatlik, et

mitte kahjustada seadme jahutuskontuuri/torustikku. Kahjustuste korral veenduge, et seadme läheduses ei oleks lahtist tuld või võimalikke süüteallikaid ning tuulutage viivitamatult ruumi, kus seade asub.

- Veinikülmiku taga ja sees asuvas külmutussüsteemis on külmutusagens. Seetõttu on oluline jälgida, et seadme torustik ei saaks kahjustada.
- Ärge kasutage külmiku toiduainete hoiualades elektri-seadmeid, kui nende tüüp ei ole vastavuses tootjapoolsete soovitustega.
- Jälgige, et külmutusagensi kontuur ei saaks kahjustada.
- Ärge kasutage sulamisprotsessi kiirendamiseks mehaanilisi vahendeid ega seadmeid, kui tootja ei ole neid selleks otstarbeks soovitanud.
- Ärge kasutage külmiku toiduainete hoiualades elektri-seadmeid, kui nende tüüp ei ole vastavuses tootjapoolsete soovitustega.
- Materjali pragunemise ja viigastuste vältimiseks ei tohi puudutada sisemisi jahutuselemente, eriti siis, kui käed on märjad.
- Jälgige, et seadme korpuse või integreeritud konstruktsiooni ventilatsioonivad ei oleks blokeeritud.
- Ärge kasutage härmatise eemaldamiseks teravaid esemeid (näiteks kahvli või nuga).
- Ärge kasutage seadme sulatamisel fööni, elektrilist küttekeha ega muid elektri-seadmeid.
- Kogunenud härmatise või jää eemaldamisel ei tohi seda seadmelt noa või mõne muu terava esemega maha kraapida. Teravad vahendid võiksid kahjustada külmutusagensi kontuuri, mille lekkimine võiks põhjustada tulekahju või silmavigastusi.



- Ärge kasutage sulamisprotsessi kiirendamiseks mehaanilisi vahendeid ega muid seadmeid.
- Mitte mingil juhul ei tohi sulamisprotsessi kiirendamiseks kasutada lahtist tuld või elektriseadmeid (näiteks küttekehi, aurupuhas-tit, küünlaid, õlilampi jms).
- Kompressori puhastamisel ei tohi kasutada vett; pühkige seda rooste tekke vältimiseks pärast puhastamist kuiva riidelapiga.
- Jälgige, et pistik oleks puhas – ülemäärase tolmu kogunemisega kaasneb tulekahju oht.
- See seade on ette nähtud kasutamiseks vaid kodumajapidamistes.
- Seadme kaubanduskeskonda või mitteeluruumi-desse paigaldamine või seal kasutamine tühistab garantii.
- Seadme paigaldamise, paigutamise ja kasutamise nõuetekohasuse tagamiseks tuleb järgida seadmega kaasasolevas juhendis välja toodud suuniseid.
- Garantii kehtib üksnes uutele seadmetele ja see ei ole seadme edasimüümisel üleantav.
- Tootja ei ole mis tahes juhusliku või kaasuva kahju korral mingil moel vastutav.
- Seadmele antav garantii ei annulleeri teie seadusjärg-seid või juriidilisi õigusi.
- Ärge proovige veinikülmi-kut ise remontida.
- Remonditöid võib teostada üksnes kvalifitseeritud personal.
- Kui kõrvaldate kasutuselt vana seadme, mille üks on varustatud luku või pörklingiga, muutke see kasutus-kõlbmatuks, et mängivad lapsed ei saaks end kogemata külmikusse lukustada.
- Lapsed alates kaheksan-dast eluaastast ning piira-tud füüsiliste, sensorsete või vaimsete võimetega või

väheste kogemuste ja teadmistega isikud võivad seadet kasutada üksnes küllaldaselt järelevalvel või kui neid on juhendatud seadme ohutu kasutamise osas ning nad mõistavad seadme kasutamisega seotud ohte.

- Lapsed ei tohi seadmega mängida. Kui puhastus- ja hooldustoiminguid teevad lapsed, tuleb neid kindlasti jälgida.
- Lukud: kui külmi- kul/sügavkülmi- kul on lukk, hoidke võtit lastele kättesaamatus kohas ja seadmest eemal, et minimeerida mängivate laste seadmesse kinni jäämise ohtu. Vana külmi- ku/sügavkülmi- ku kasutusel kõrvaldamisel eemaldage kaitsemeetmena seadmelt kõik lukud või pörklingid.

- Kolme kuni kaheksa aasta vanustel lastel on lubatud külmi- kusse toiduaineid panna ja neid sealt välja võtta.

**HOIATUS!** Seadme paigutamisel veenduge, et toitekaabel poleks kuhugi kinni jäänud ega kahjustunud.

**HOIATUS!** Jälgige, et seadme taha ei jääks portaatiivseid mitmikpistikupesasid ega teisaldatavaid toiteallikaid.

Järgige toiduainete saastumise vältimiseks alljärgnevaid juhiseid.

- Ukse pikaajalise lahtihoidmisega võib kaasneda seadme kambrite temperatuuri märkimisväärne tõus.
- Puhastage regulaarselt pindu, mis võivad puutuda kokku toidu ja äravoolusüsteemidega.
- Puhastage veepaake, kui neid ei ole 48 tundi kasutatud; loputage veevarustusega ühendatud veesüsteemi, kui viie päeva jooksul ei ole vett võetud.

- Hoidke toorest liha ja kala külmikus sobivates mahutites, et need ei puutuks kokku muude toiduainetega ning vedelik ei saaks neile nõrguda.
- Kui seadmel on kahe tärniga külmutatud toiduainete kambrid, sobivad need eelkülmutatud toiduainete säilitamiseks, jäätise tegemiseks või hoidmiseks ning jääkuubikute valmistamiseks.
- Kui seadmel on ühe, kahe ja kolme tärniga kambrid, ei sobi need värske toidu külmutamiseks.
- Kui külmik jääb pikemaks ajaperioodiks tühjaks, lülitage see välja, sulatage, puhastage ja kuivatage seade ning jätke uks lahti, et seadmes ei tekiks hallitus.

**HOIATUS! Seadme kasutamisel, hooldamisel ja kõrvaldamisel tuleb tähelepanu pöörata vasakul osutatud sümbolile, mis on kinnitatud seadme tagaküljele (tagapaneelile või kompressorile).**

Tegemist on hoiatussümboliga, mis viitab tulekahju ohule. Külmutusagensi torustikus ja kompressoris on kergsüttivaid aineid.

Jälgige seadme kasutamisel, hooldamisel ja kõrvaldamisel, et vahekaugus süüteallikatest oleks küllaldane.

- **Autonoomse seadme puhul:** see külmutusseade ei ole mõeldud kasutamiseks integreeritud seadmena.

## VANADE SEADMETE UTILISEERIMINE



Seade on märgistatud Euroopa Liidus kehtiva elektri- ja elektroonikaseadmetest tekkinud jäätmeid (elektroonikaromusid) käsitleva direktiivi 2012/19/EL kohaselt.

Elektroonikaromud sisaldavad saasteaineid, mis võivad kahjustada keskkonda, ning põhikomponente, mida saab korduskasutada. Elektroonikaromude eritõttus võimaldab saasteaineid nõuetekohaselt eemaldada ja kõrvaldada ning kõiki materjale taaskasutada ja ringlusse võtta. Üksikisikutel on oluline roll elektroonikaromudest tingitud keskkonnakahju ära hoidmisel. Järgida tuleb alljärgnevaid põhiegleid.

- Elektroonikaromusid ei tohi kõrvaldada koos muude olmejäätmetega.
- Elektroonikaromud tuleb viia asjaomastesse kogumispunktidesse, mida haldavad omavalitsusüksused või registreeritud ettevõtted. Paljudes riikides on korraldatud suurte elektroonikaromude äravedu kodumajapidamistest.

Mitmetes riikides saab uue seadme ostmisel tagastada vana seadme kauplusele, mis on kohustatud selle tasuta vastu võtma, kui seade on sama tüüpi ja sellel on ostetava seadmega samad funktsioonid.

## Nõuetele vastavus

Tootele kantud -märgis kinnitab, et seade vastab kõigile asjaomastele Euroopas kehtivatele ohutus-, tervise- ja keskkonnanõuetele, mis on sätestatud tootele kohalduvates õigusaktides.

## Energia säästmine

Optimaalse energiasäästu tagamiseks on soovitatav järgida alljärgnevat suuniseid.

Seadet ei tohi paigaldada soojusallikate lähedusse ega kohta, kus see puutuks kokku otsese päikesevalgusega. Seadme kasutuskohas peab olema tagatud korralik ventilatsioon.

Hoiduge külmikusse kuuma toidu panemisest – sellega kaasneks seadme sisetemperatuuri tõus, mis tingiks kompressori tarbetu pidevkäituse.

Nõuetekohase õhuringluse tagamiseks ärge pange külmikusse ülemäärases koguses toiduaineid.

Sulatage seadet, kui sellesse on kogunenud jääd – see aitab tagada külmutusfunktsiooni nõuetekohasust.

Voolukatkestuse korral on soovitatav külmiku ust mitte avada.

Avage seadme ust võimalikult harva ja ärge jätke seda vajalikust kauemaks lahti.

Hoiduge temperatuuri liiga madalale sättele seadistamisest.

Eemaldage seadme tagaküljele kogunenud tolm.

## ETTEVAATUSABINÕUD

- Lapsed alates kaheksandast eluaastast ning piiratud füüsiliste, sensoorsete või vaimsete võimetega või väheste kogemuste ja teadmistega isikud võivad seadet kasutada üksnes järelevalvel või kui neid on juhendatud seadme ohutu kasutamise osas ning nad mõistavad seadme kasutamisega seotud ohte.
- Lapsed ei tohi seadmega mängida.
- Kui puhastus- ja hooldustoiminguid teevad lapsed, tuleb neid kindlasti jälgida.
- Seade tuleb paigutada nii, et pistik oleks ligipääsetav.
- Toitekaabli kahjustuste korral peab selle ohtude minimeerimiseks välja vahetama tootja, tootja volitatud hooldustehnik või sarnase kvalifikatsiooniga spetsialist.
- Jälgige, et seadme korpuse või integreeritud konstruktsiooni ventilatsiooniavad ei oleks blokeeritud.
- Ärge kasutage sulamisprotsessi kiirendamiseks mehaanilisi vahendeid ega seadmeid, kui tootja ei ole neid selleks otstarbeks soovitanud.
- Jälgige, et külmutusagensi kontuur ei saaks kahjustada.
- Ärge kasutage külmiku toiduainete hoiualades elektriseadmeid, kui nende tüüp ei ole vastavuses tootjapoolsete soovitustega.
- Seadme kõrvaldamiseks võtke ühendust teeninduskeskusega, sest seadmes on kasutusel tuleohtlik gaas.
- Valgusti kahjustuste korral peab selle ohtude minimeerimiseks välja vahetama tootja, tootja volitatud hooldustehnik või sarnase kvalifikatsiooniga spetsialist.
- Ärge hoidke seadmes plahvatusohtlikke aineid, näiteks tuleohtliku propellendiga aerosoolpurke.
- Sügavkülmkast sobib kasutamiseks kütteta ruumides ja kõrvalhoonetes, kus temperatuur ei lange madalamale tasemest  $-12\text{ }^{\circ}\text{C}$ .
- Sügavkülmikus on tuleohtlik külmutusagens, mistõttu tuleb seadme paigaldamisel, käsitsemisel, hooldamisel ja ringlussevõtul ettevaatlik olla.
- Mõningatel mudelitel on lülitiga varustatud valgusti. Külmiku avamisel süttib valgusti automaatselt ja see lülitub külmiku sulgemisel automaatselt välja (ei kohaldu kõigile mudelitele).
- Eeskirjade alusel peab seade olema maandatud.



- Seadmel või selle pakendil olev sümbol  viitab sellele, et seda ei tohi olmejätmete hulka visata. Kasutuselt kõrvaldatav seade tuleb viia elektri- ja elektroonikaseadmete ringlussevõttuga tegelevasse kogumispunkti. Seadme nõuetekohane kõrvaldamine aitab vältida potentsiaalset kahju keskkonnale ja inimeste tervisele, mis võiks kaasneda seadme nõuetele mittevastava utiliseerimisega. Seadme ringlussevõttu puudutava üksikasjalikuma teabe saamiseks võtke ühendust kohaliku omavalitsusega, jäätmejaamaga või kauplusega, kust toote ostsite.

# DIAGRAMS

**FIG. 1**

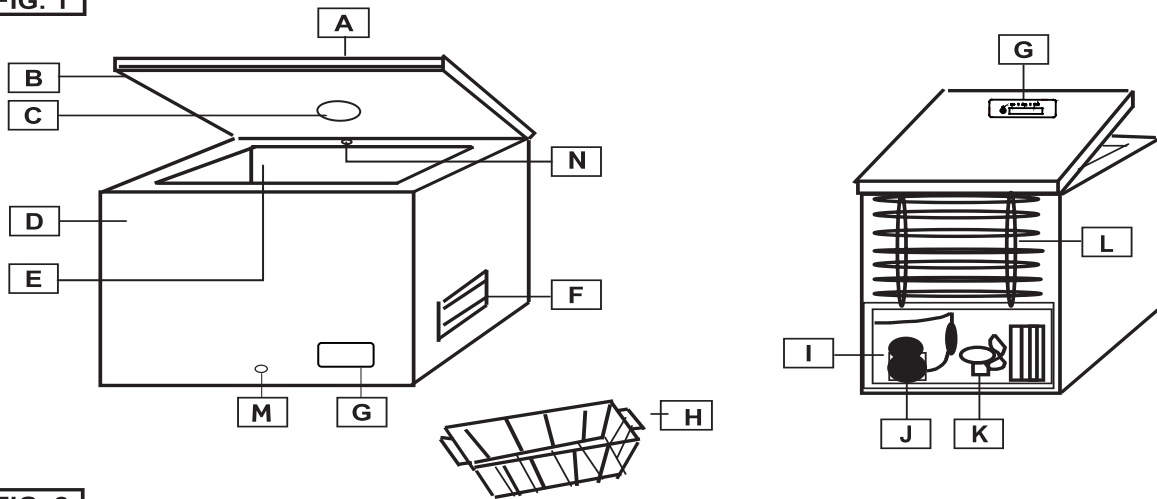

**FIG. 2**

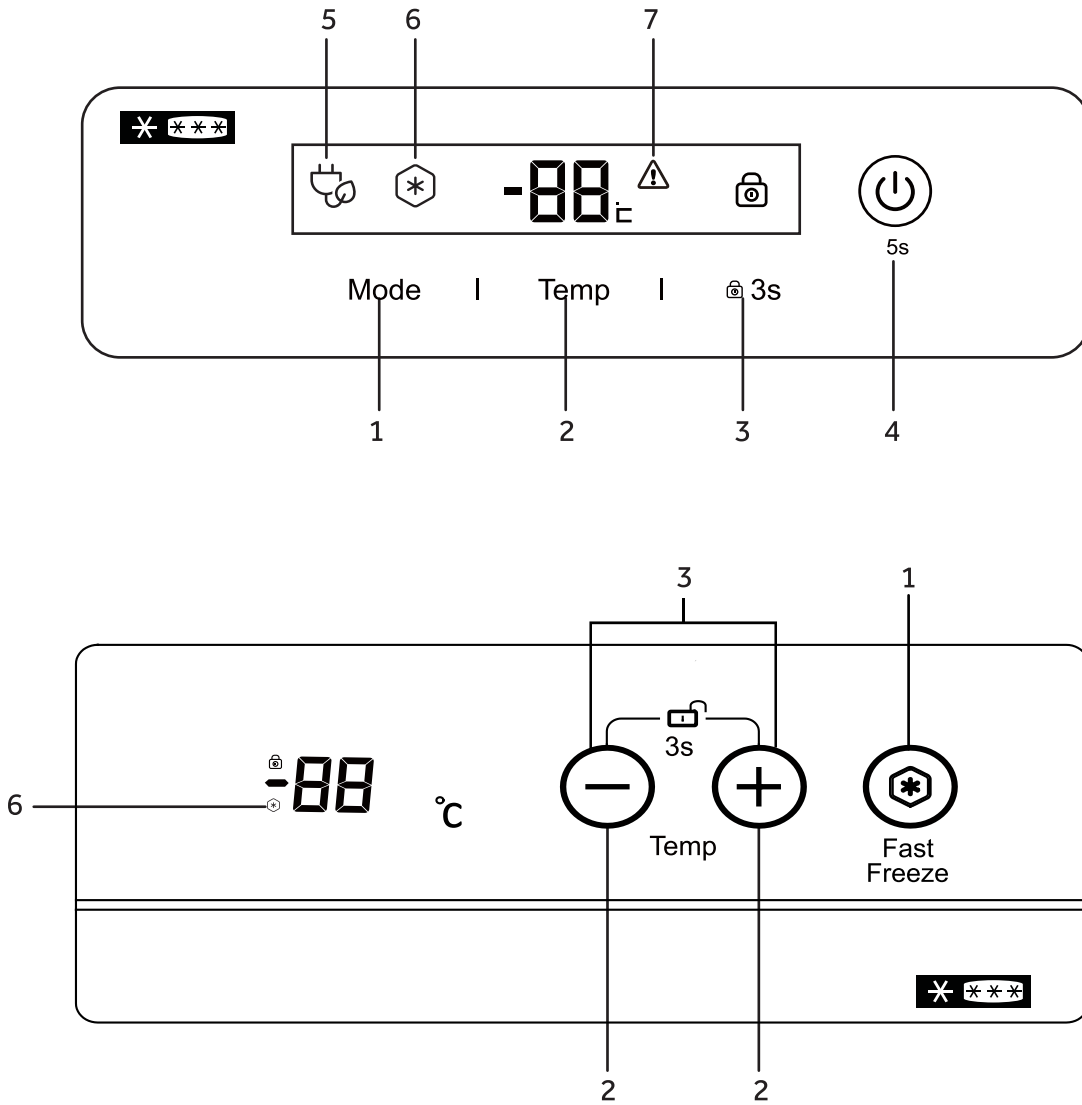

## ILLUSTRATSIOONID

### ILLUSTRATSIOON 1:

- A Kaas
- B Tihend
- C Sisevalgusti (kui mudel on sellega varustatud)
- D Korpus
- E Säilituskamber
- F Ventilatsioonirest
- G Juhtpaneel
- H Korv
- I Kompressori kamber
- J Kompressor
- K Ventilator (kui mudel on sellega varustatud)
- L Tagumine kondensaator (kui mudel on sellega varustatud)
- M Sulamisvee äravoolukork
- N Süsteem FrostShield (kui mudel on sellega varustatud)

## ENNE KASUTAMIST

- Seade on mõeldud kasutamiseks vaid kodukeskkonnas ning üksnes toiduainete säilitamiseks.
- Kui täheldate lahtipakitud seadmel kahjustusi, võtke ühendust edasimüüjaga.
- Toiteallikas peab vastama seadme andmesildil välja toodud parameetritele.

## PAIGALDAMINE

- Pakkige seade lahti. Eemaldage enne seadme paigaldamist kõik pakendi komponendid ning kõrvaldage need nõuetekohaselt või hoidke neid lastele kättesaamatus kohas.
- Seade tuleb paigaldada kuiva ja korraliku ventilatsiooniga ruumi, kus see ei puutu kokku otsese päikesevalgusega ega asu soojusallika läheduses.
- Nõuetekohase ventilatsiooni ja soojusvahetuse tagamiseks peab seadme ümber olema vähemalt 10 cm vaba ruumi.
- Elektritoide peab vastama andmesildil välja toodud spetsifikatsioonidele ja kohalikele eeskirjadele.
- Pärast seadme paigaldamist on enne selle vooluvõrku ühendamist soovitatav vähemalt kaks tundi oodata. See tagab külmutusagensi kontuuri stabiliseerumise.

Paigutage seade kohta, kus ümbritseva õhu temperatuur vastab seadme andmesildil osutatud kliimaklassile.

| Kliimaklass        | Ümbritseva õhu temperatuur |
|--------------------|----------------------------|
| Subnormaalne (SN)  | 10 °C kuni 32 °C           |
| Normaalne (N)      | 16 °C kuni 32 °C           |
| Subtroopiline (ST) | 16 °C kuni 38 °C           |
| Troopiline (T)     | 16 °C kuni 43 °C           |

## SEADME SISSELÜLITAMINE

1. Ühendage pistik pistikupesaga. Kõik indikaatorid valgustuvad ja lülituvad välja. Pärast seda kuvatakse temperatuuri näit.
2. Laske seadme sisetemperatuuril üks tund langeda ja paigutage seejärel toiduained külmikusse.

## TEMPERATUURI SEADISTAMINE

Temperatuuri reguleerimiseks vajutage nuppu 2. Soovitatav on seadistada temperatuur sättele –18 °C.

## FUNKTSIOONIDE KASUTAMINE (kui vastav funktsioon on mudelisse integreeritud)

Vajutage kiirkülmutusfunktsiooni sisse lülitamiseks nuppu 1, kuni indikaator 6 valgustub. Kiirkülmutusfunktsioon Fast Freeze lülitub energia säästmiseks 56 tunni möödudes automaatselt välja. Selle funktsiooni kasutamine suurendab seadme energiatarvet. Kiirkülmutusfunktsiooni Fast Freeze er laktiveerimisel langetatakse sügavkülmiku temperatuur tasemeni –26 °C. Juhtpaneeli lukustamiseks/lahtilukustamiseks vajutage kolm sekundit nuppu 3. Sügavkülmiku sisse-/väljalülitamiseks vajutage viis sekundit nuppu 4.

## SÜSTEEM FROSTSHIELD (kui mudel on sellega varustatud)

Mudelisse võib olla integreeritud süsteem FrostShield (N), mis aitab vähendada härmatise kogunemist seadme sisemuses. Optimaalsete tulemuste tagamiseks jälgige, et süsteem ei oleks blokeeritud.

## TOIDUAINETE KÜLMUTAMINE

- Enne külmutamist pakendage toiduained alumiiniumfooliumisse, õhukindlatesse anumatesse või külmutuskottidesse.
- Laske kuumal toidul enne selle külmikusse asetamist jahtuda.

- Väiksemad toiduportsjonid külmuvad kiiremini. Soovituslikult võiks üks portsjon kaaluda vähem kui 2,5 kg.
- Paigutage uued toiduained sügavkülmikusse nii, et need ei puutuks kokku juba külmutatud toiduainetega. Vastasel juhul võivad külmutatud toiduained sulada, mis võiks lühendada nende säilivusaega.
- Pöörake tähelepanu seadme andmesildil välja toodud mahutavuse ja külmutusvõimsuse näitajatele.
- Kui kavatsete panna külmikusse suures koguses värsked toiduained, on 24 tundi enne seda soovitatav lülitada sisse kiirkülmutusfunktsioon Super Freeze (kui vastav funktsioon on mudelisse integreeritud).
- Poest ostetud sügavkülmutatud toodete säilitusajad varieeruvad ning olenevad toiduaine liigist ja pakendist. Seetõttu tuleb kindlasti järgida pakendil välja toodud tootjapoolseid suuniseid.

## PUHASTAMINE JA HOOLDUS

Enne seadme hooldus- või puhastustoiminguid tuleb selle toide kindlasti välja lülitada.

Kui te ei kavatse seadet pikemal ajaperioodil kasutada, jätke see seadmesisese ebameeldiva lõhna tekke vältimiseks lahti.

## SULATAMINE

Seadet tuleb sulatada, kui selle seintele kogunenud härmatise ja jää kihi paksus on 5–6 mm.

Ärge kasutage jää eemaldamiseks elektrilisi, teravaid või mehaanilisi vahendeid, kui tootja ei ole neid seadme komplekti lisanud või volitatud teeninduskeskus pole nende kasutamist heaks kiitnud.

Siseseintelt jää eemaldamiseks võib kasutada teravate servadeta plastist või puidust kaabitsat. Mitte mingil juhul ei tohi selleks kasutada metallkaabitsat.

Toimige alljärgnevalt.

1. Lahutage seade vooluvõrgust.
2. Kuivatage korralikult käed, et vältida jääga kokkupuutel tekkida võivaid nahakahjustusi (soovitatav on kasutada kindaid).
3. Võtke külmutatud toiduained külmikust välja, pange need selleks sobivasse anumasse või

jahutuskesti, pange külmutatud toiduainete peale sügavkülmas olnud külmaelemendid ning hoidke toiduainetega anumast või jahutuskesti jahedas ja kuivas kohas.

4. Tõmmake välja seadme põhjal olev sulamisvee äravoolukork (M - kui mudel on sellega varustatud). Vastasel juhul peate seadme kambri põhja kogunevat sulamisvett švammi või rätikuga eemaldama.
5. Kraapige seadme sisemusest ettevaatlikult lahti jää ja pange see sulatamiseks köögivalamusse.
6. Puhastage seadme sisemust põhjalikult, loputage sooja veega ning eemaldage toidupritsmed ja mahavalgunud vedelik.
7. Kuivatage seadet absorbeeriva lapi või švammiga ja laske seadmel täiendavalt umbes 3–4 minutit õhu käes kuivada.
8. Pange tagasi äravoolukork (M - kui mudel on sellega varustatud).
9. Sulgege külmiku uks, sisestage pistik pistikupessa ja lülitage seade sisse.
10. Paigutage külmutatud toiduained tagasi külmikusse.

Külmutatud toiduainete sulamise minimeerimiseks ei tohiks seadme sulatamisprotseduur kesta kauem kui kaks tundi – see aitab vältida külmutatud toiduainete temperatuuri märkimisväärset tõusu ja nende säilivusaja lühenemist.

## VEAOTSING

1. **Külmiku uks ei tule hõlpsalt lahti.**  
Pärast ukse sulgemist võib selle uuesti avamine mõne minuti jooksul raskendatud olla. See on normaalne ja kinnitab, et uksetihend on nõuetekohases seisundis. Oodake paar minutit ja külmiku uks tuleb taas kergelt lahti.
2. **Seade ei tööta või ei külmuta toiduaineid.**
  - Kas tegemist on voolukatkestusega?
  - Kas pistik on nõuetekohases seisundis ja korralikult pistikupessa sisestatud?
3. **Seadme talitlus ei vasta nõuetele / valgustunud on indikaator 7 või kirje „HH“.**
  - Kas seadme kaas on korralikult suletud?
  - Kas siseseintele on kogunenud paks jääkiht?
  - Kas seade puutub kokku otsese päikesevalgusega või paikneb soojusallika läheduses?
  - Kas külmikusse on pandud liiga palju sooja toitu?



- Seadme tagaküljele kinnitatud andmesildil on välja toodud külmiku kliimaklass. Kliimaklass kajastab ümbritseva õhu temperatuuri vahemikku, milles seade nõuetekohaselt töötab.

| Kliimaklass        | Ümbritseva õhu temperatuur |
|--------------------|----------------------------|
| Subnormaalne (SN)  | 10 °C kuni 32 °C           |
| Normaalne (N)      | 16 °C kuni 32 °C           |
| Subtroopiline (ST) | 16 °C kuni 38 °C           |
| Troopiline (T)     | 16 °C kuni 43 °C           |

#### 4. Seade on mürarikas.

Müra tekitavad nii töötav kompressori mootor kui ka jahutussüsteemi kontuuris voolav külmutusagens. Sellised helid on normaalsed.

#### 5. Välisseintele koguneb kondensaati.

Teatud atmosfääritingimustes võib seadme välisseintel tekkida kondensaati. See on normaalne ja ei mõjuta seadme talitlust.

## MÜÜGIJÄRGNE TEENINDUS

### 1. Kasutajapoolne tõrgete kõrvaldamine

Seadme talitlushäire kahtluse korral veenduge enne volitatud müügijärgse teenindusega otse või edasimüüja vahendusel ühendust võtmist, et olete järginud kõiki kasutusjuhendis välja toodud suuniseid ja soovitusi.

### 2. Müügijärgne teenindus

Leiate müügijärgset teenindust puudutava teabe seadmele lisatud garantiikaardilt.

Teeninduskeskusega ühendust võttes peate olema valmis jagama alljärgnevat teavet, et teeninduskeskus saaks teid kiiresti aidata.

- ✓ Seadme tootemark
- ✓ Mudel
- ✓ Seerianumber
- ✓ Probleemi kirjeldus või ühendust võtmise põhjus
- ✓ Ostukuupäev
- ✓ Seadme ostukoht/tarnija

Tehnilise toega ühendust võtmiseks avage veebileht <https://corporate.haier-europe.com/en/> ning valige asjaomane tootemark ja riik. Teid suunatakse konkreetsele veebilehele, kust leiate telefoninumbri ja vormi tehnilise toega ühendust võtmiseks.

## VARUOSADE SAADAVUS

Termostaadid, temperatuuriandurid, trükkplaadid ja valgusallikad on saadaval vähemalt seitse aastat pärast mudeli viimase seadme turustamist.

Ukse käepidemed, uksehinged, alused ja sahtlid on saadaval vähemalt seitse aastat ning uksetihendid vähemalt kümme aastat pärast mudeli viimase seadme turustamist.

## GARANTII

Minimaalne garantii on: Euroopa Liidu riikides kaks aastat, Türgis kolm aastat, Ühendkuningriigis üks aasta, Venemaal üks aasta, Rootsis kolm aastat, Serbias kaks aastat, Norras viis aastat, Marokos üks aasta, Alžeerias kuus kuud ning Tuneesias ei ole garantii andmine seaduse alusel nõutav.

## ETTEVAATUSABINÕUD

- Kui kavatsete külmiku kasutuselt kõrvaldada, eemaldage sellelt uks, kuid jätke riulid seadme sisse. See aitab vähendada mängivate lastega seonduvaid ohte. Tuleohtliku vahu peab kõrvaldama asjaomase kvalifikatsiooniga spetsialist.

## VASTAVUSDEKLARATSIOON

Käesolevas juhendis kirjeldatud seadme tootja kinnitab oma ainuvastutusel, et seade vastab asjaomastele Ühendkuningriigis ja Euroopa Liidus kehtivatele ohutuse ning tervise- ja keskkonnakaitsega seotud põhinõuetele. Seadmega tehtud vastavate testide aruanded on asjassepuutuvatele ametiasutustele hindamiseks saadaval ning neid saab küsida seadme edasimüüjalt, kes jagab soovi korral ka tootja avaldatud EÜ vastavusdeklaratsiooni või tootjapoolset heakskiidul välja antud vastavustunnistust.

Lisaks kinnitab tootja, et kasutusjuhendis kirjeldatud seadme osad, mis puutuvad kokku värskete toiduainetega, ei sisalda mürgiseid aineid.

Tootja tegeleb järjepidevalt kõigi toodete täiendavate edasiarendustega. Seetõttu võivad mudelite kuju, konstruktsioon ja neis kasutatav tehnoloogia ilma etteteatamiseta muutuda.

Toodet puudutava lisateabe saamiseks avage veebileht <https://eprel.ec.europa.eu/> või skannige toote energiamärgisel olev QR-kood.

Dėkojame, kad įsigijote šį gaminį.

Prieš naudodami šaldytuvą, atidžiai perskaitykite šias naudojimo instrukcijas, kad išnaudotumėte visas prietaiso galimybes. Saugokite visus dokumentus, jei jų prireiktų ateityje arba kitiems savininkams. Šis gaminys skirtas naudoti tik buityje arba panašioms reikmėms, pavyzdžiui:

- parduotuvių, biurų darbuotojų ir kitos darbo aplinkos virtuvėse;
- ūkiuose, viešbučių, motelių klientams ir kitoje gyvenamojoje aplinkoje;
- nakvynės su pusryčiais (B&B) paslaugas teikiančiose įstaigose;
- maitinimo ir panašioms ne mažmeninės prekybos paslaugoms.

Šis prietaisas turi būti naudojamas tik maisto produktams laikyti, o naudojimas bet koku kitu tikslu laikomas pavojingu ir gamintojas neatsako už jokiais klaidas. Taip pat rekomenduojama atkreipti dėmesį į garantijos sąlygas.

## SAUGOS INFORMACIJA

Šiame vadove pateikiama daug svarbios saugos informacijos. Siūlome šias instrukcijas laikyti saugioje vietoje, kad prireikus jas būtų galima lengvai rasti ir perskaityti bei patogiai naudotis prietaisu. Šaldytuve yra šaldalo dujų (R600a: izobutanas) ir izoliacinių dujų (ciklopentanas), kurios puikiai suderinamos su aplinka, tačiau yra degios.



## Dėmesio: gaisro pavojus

**Jei pažeidžiamas šaldalo kontūras:**

- venkite atviros liepsnos ir uždegimo šaltinių; tinkamai išvėdinkite patalpą, kurioje įrengtas prietaisas.

## ĮSPĖJIMAS!

- Valydami ir (arba) nešdami prietaisą būkite atsargūs ir nelieskite prietaiso gale esančių metalinių kondensatoriaus laidų, nes galite susižeisti pirštus ir rankas arba sugadinti gaminį.
- Ant šio prietaiso negalima dėti kitų prietaisų. Nebandykite atsisėsti ar atsistoti ant prietaiso – jis nėra tam skirtas. Galite susižaloti arba sugadinti prietaisą.
- Perstatydami / gabendami prietaisą įsitikinkite, kad maitinimo laidas nėra įstrigęs po prietaisu, kad jo ne- nutrauktumėte ir nepažeistumėte.

- Pastatydami prietaisą būkite atsargūs, kad nepažeistumėte grindų dangos, vamzdžių, sienų dangos ir pan. Netraukite prietaiso suėmę už dangčio arba rankenos. Neleiskite vaikams žaisti su prietaisu ar gadinti valdiklių. Mūsų įmonė nepriima atsakomybės, jei nesilaikoma nurodymų.
- Nejrenkite prietaiso drėgnose, dulkėtose vietose arba tokiose vietose, kuriose gausu riebalų, ir saugokite jį nuo tiesioginių saulės spindulių ir vandens.
- Nejrenkite prietaiso šalia šildytuvų ar degių medžiagų.
- Jei sugedo maitinimas, neatidarykite dangčio. Jei gedimas trunka trumpiau nei 20 valandų, užšaldyti maisto produktai neturėtų nukentėti. Jei gedimas trunka ilgiau, maisto produktus reikia nedelsiant patikrinti ir suvartoti arba termiškai apdorojus vėl užšaldyti.
- Jei pastebėjote, kad skrynios tipo šaldiklio dangtį sunku atidaryti vos jį uždarius, nesijaudinkite. Taip yra dėl slėgio skirtumo, kuris po kelių minučių susilygins ir dangtį bus galima atidaryti įprastai.
- Neprijunkite prietaiso prie elektros tinklo, kol nenuimtos visos pakavimo medžiagos ir transportavimo apsaugos priemonės.
- Prieš įjungdami, palikite gaminį pastovėti bent 4 valandas kol nusistovės kompresoriaus alyva, jei jis buvo gabenamas horizontaliai.
- Šį šaldiklį galima naudoti tik pagal paskirtį (pvz., valgomiems maisto produktams laikyti ir užšaldyti).
- Vyno šaldytuvuose nelaikykite vaistų ar tyrimams skirtų medžiagų. Medžiagų, kurių laikymo temperatūrą reikia tiksliai kontroliuoti.

- kokybė gali pablogėti arba įvykti nekontroliuojama reakcija, dėl kurios gali kilti pavojus.
- Prieš atlikdami bet kokius veiksmus, ištraukite maitinimo laidą iš maitinimo lizdo.
- Pristatymo metu patikrinkite, ar gaminys nepažeistas ir ar visos dalys bei priedai yra nepriekaištingos būklės.
- Jei šaldymo sistemoje pastebimas nuotėkis, nelieskite sieninio elektros lizdo ir nenaudokite atviros ugnies. Atidarykite langą ir įleiskite oro į patalpą. Tada kreipkitės į techninės priežiūros skyrių ir paprašykite atlikti remontą.
- Nenaudokite ilginamųjų laidų ar adapterių.
- Netraukite ir nesulankstykite maitinimo laido, taip pat nelieskite kištuko drėgnomis rankomis.
- Nepažeiskite kištuko ir (arba) maitinimo laido; tai gali sukelti elektros smūgį arba gaisrą.
- Jei maitinimo laidas pažeistas, jį turi pakeisti gamintojas, jo techninės priežiūros atstovas arba panašią kvalifikaciją turintis asmenys, kad būtų išvengta pavojaus.
- Į prietaisą nedėkite ir jame nelaikykite degių ir labai lakių medžiagų, tokių kaip eteris, benzinas, suskystintos naftos dujos, propano dujos, aerosoliniai purškikliai, klijai, grynas alkoholis ir kt. Šios medžiagos gali sukelti sproginimą.
- Nenaudokite ir nelaikykite degių purškiklių, pavyzdžiui, purškiamų dažų, šalia vyno šaldytuvų. Tai gali sukelti sproginimą arba gaisrą.
- Ant prietaiso viršaus nedėkite daiktų ir (arba) indų su vandeniu.
- Nerekomenduojame naudoti ilginamųjų laidų ir adapterių su keliais kištukais.

- Neutilizuokite prietaiso į ugnį. Pasirūpinkite, kad transportuodami ir naudodami prietaisą nepažeistumėte jo aušinimo kontūro ir (arba) vamzdžių. Jei prietaisas būtų pažeistas, nestatykite jo greta ugnies, galimo užsidegimo šaltinio ir nedelsdami išvėdinkite patalpą, kurioje yra prietaisas.
- Vyno šaldytuvų viduje ir galinėje dalyje esančioje šaldymo sistemoje yra šaldalo. Todėl stenkitės nepažeisti vamzdžių.
- Nenaudokite elektros įrenginių šio prietaiso maisto produktų laikymo skyriuose, nebent jie atitinka gamintojo rekomendaciją.
- Nepažeiskite šaldalo kontūro.
- Nenaudokite mechaninių įtaisų ar kitų priemonių atitirpinimo procesui greitinti, išskyrus gamintojo rekomenduojamas priemones.
- Nenaudokite elektros įrenginių šio prietaiso maisto produktų skyriuose, nebent jie atitinka gamintojo rekomendaciją.
- Nelieskite vidinių vėsinimo elementų, ypač šlapiomis rankomis, kad neįtrūktų oda ir nesusižeistumėte.
- Ventiliacijos angos, esančios prietaiso korpuse arba įmontuotoje konstrukcijoje, turi likti neuždengtos.
- Šerkšniui pašalinti nenaudokite smailių ar aštrių daiktų, tokių kaip peiliai ar šakutės.
- Norėdami atitirpinti prietaisą, niekada nenaudokite plaukų džiovintuvų, elektrinių šildytuvų ar kitų panašių elektros prietaisų.
- Nenaudokite peilio ar aštrių daiktų susidariusiam šerkšniui pašalinti. Jais galite pažeisti šaldalo kontūrą, o nutekėjęs skystis gali sukelti gaisrą arba pažeisti akis.

- Atitirpinimo procesui pagreitinti nenaudokite mechaninių prietaisų ar kitos įrangos.
- Atitirpinimo etapui pagreitinti niekada nenaudokite atviros liepsnos ar elektros įrangos, pavyzdžiui, šildytuvų, garų valytuvų, žvakių, aliejinių lempų ir panašių prietaisų.
- Niekada nenaudokite vandens kompresoriui plauti; baigę valyti kruopščiai nuvalykite jį sausa šluoste, kad nesusidarytų rūdžių.
- Rekomenduojama, kad kištukas būtų švarus, nes dulкės ant kištuko gali tapti gaisro priežastimi.
- Gaminys suprojektuotas ir pagamintas tik buitiniam naudojimui.
- Garantija negalios, jei gaminys bus įrengiamas arba naudojamas komercinėse arba negyvenamosios paskirties buitinėse patalpose.
- Gaminį reikia įrengti, pastatyti ir eksploatuoti teisingai, pagal naudotojo instrukcijų knygelėje pateiktus nurodymus.
- Garantija taikoma tik naujiems gaminiams ir nėra perduodama, jei gaminys perparduodamas.
- Mūsų įmonė neprisiima jokios atsakomybės už atsitiktinę ar netiesioginę žalą.
- Garantija jokia būdu nesumenkina jūsų įstatyminių ar juridinių teisių.
- Neremontuokite vyno šaldytuvo patys.
- Visas intervencijas turi atlikti tik kvalifikuotas personalas.
- Jei išmetate seną gaminį su durelėse įmontuota spyna ar užraktu, pasirūpinkite, kad jis būtų paliktas saugioje būklėje ir į jį negalėtų patekti vaikai.
- Šį prietaisą gali naudoti vaikai nuo 8 metų ir asmenys, kurių fiziniai, jutiminiai ar

protiniai gebėjimai yra riboti arba kurie neturi patirties ir žinių, jei jie prižiūrimi arba jiems duoti nurodymai, kaip saugiai naudoti prietaisą, ir jie supranta su tuo susijusius pavojus.

- Vaikams draudžiama žaisti su prietaisu. Vaikai be priežiūros negali valyti ir tvarkyti šio prietaiso.
- Užraktai: jei šaldytuve-šaldiklyje įmontuotas užraktas, laikykite raktelį nepasiekiamoje vietoje ir atokiau nuo prietaiso, kad vaikai neužstrigtų prietaise. Utilizuodami seną šaldytuvą-šaldiklį, saugumo sumetimais nuimkite visus senus užraktus ar sklėsčius.
- Vaikams nuo 3 iki 8 metų leidžiama sudėti ir išimti produktus iš šio prietaiso.

**ĮSPĖJIMAS!** Pastatydami prietaisą įsitikinkite, kad maitinimo laidas neįstrigęs ir nepažeistas.

**ĮSPĖJIMAS!** Už prietaiso nelaikykite kelių nešiojamųjų kištukinių lizdų arba nešiojamųjų maitinimo šaltinių.

Kad maisto produktai neužsiterštų, laikykitės toliau pateiktų instrukcijų.

- Ilgai laikant dureles atidarytas, gali labai pakilti temperatūra prietaiso skyriuose.
- Reguliariai valykite paviršius, kurie gali liestis su maistu, ir pasiekiamas drenažo sistemas.
- Išplaukite vandens talpyklas, jei jos nebuvo naudojamos 48 valandas; praplaukite vandens sistemą, prijungtą prie vandens šaltinio, jei vanduo nebuvo tiekiamas 5 dienas.
- Žalią mėsą ir žuvį laikykite tinkamose talpyklose šaldytuve, kad nesiliestų su kitais maisto produktais ir ant jų nelašėtų skystis.
- Dviejų žvaigždučių šaldyto maisto skyriai (jei yra prietaise) tinka iš anksto užšal-

dytam maistui laikyti, ledams laikyti ar gaminti ir ledo kubeliams gaminti.

- Vienos, dviejų ir trijų žvaigždučių skyriai (jei yra prietaise) netinka šviežiam maistui šaldyti.
- Jei prietaisas ilgai bus tuščias, išjunkite, atitirpinkite, išvalykite, išdžiovinkite ir palikite dureles atidarytas, kad viduje neatsirastų pelėsių.

**ĮSPĖJIMAS!** Prietaisą naudodami, atlikdami jo techninę priežiūrą ar utilizuodami atkreipkite dėmesį į simbolį (panašų į pavaizduotą kairėje), esantį prietaiso galinėje dalyje (ant galinės sienelės arba kompresoriaus).

Šis simbolis įspėja apie gaisrą. Šaldalo vamzdžiuose ir kompresoriuje yra degių medžiagų.

Prietaiso naudojimo, techninės priežiūros ir šalinimo metu venkite ugnies šaltinių.

- Laisvai pastatomam prietaisui: šis šaldytuvas nėra pritaikytas įmontuoti.

## SENŲ PRIETAISŲ UTILIZAVIMAS



Šis prietaisas paženklintas pagal Europos direktyvą 2012/19/ES dėl elektros ir elektroninės įrangos atliekų (EEĮA).

EEĮA atliekas sudaro taršios medžiagos (kurios gali būti žalingos aplinkai) ir pagrindinės sudedamosios dalys (kurias galima naudoti pakartotinai). EEĮA svarbu tinkamai tvarkyti, pašalinant ir tinkamai utilizuojant visus teršalus, o visas medžiagas vėl naudojant ir perdirbant. Žmonių vaidmuo labai svarbus užtikrinant, kad elektros ir elektroninės įrangos atliekos netaptų aplinkosaugos problema. Būtina laikytis kelių pagrindinių taisyklių:

- EEĮA negalima neišmesti su buitinėmis atliekomis;
- EEĮA reikia perduoti atitinkamiems savivaldybės arba registruotų įmonių tvarkomiems surinkimo punktam. Daugelyje šalių didelės EEĮA atliekos gali būti paaimamos iš namų.

Daugelyje šalių perkant naują prietaisą senąjį galima grąžinti pardavėjui, kuris turi nemokamai priimti tiek lygiavertės rūšies ir tų pačių funkcijų įrenginių, kiek yra perkama.



## Atitiktis

Prietaisą paženklindami šiuo ženklu  patvirtiname, kad jis atitinka visus Europos saugos, sveikatos ir aplinkosaugos reikalavimus, kurie šiam gaminiui taikomi pagal galiojančius teisės aktus.

## Energijos taupymas

Patarimai, kaip taupyti energiją

Prietaisą įrenkite atokiau nuo šilumos šaltinių, saugokite nuo tiesioginių saulės spindulių ir laikykite gerai vėdinamoje patalpoje.

Į šaldytuvą nedėkite karšto maisto, kad nepakiltų vidaus temperatūra ir kompresorius neturėtų nepertraukiamai veikti.

Šaldytuvo neperpildykite produktais, kad užtikrintumėte pakankamą oro cirkuliaciją.

Atitirpinkite prietaisą, jei apledėjo, kad geriau pasiskirstytų šaltis.

Nutrūkus elektros tiekimui, patartina laikyti šaldytuvo dureles uždarytas.

Kuo trumpiau laikykite prietaiso dureles atidarytas.

Nenustatykite per žemos temperatūros.

Pašalinkite dulkes nuo prietaiso galinės dalies.

## ATSARGUMO PRIEMONĖS

- Šį prietaisą gali naudoti vaikai nuo 8 metų ir asmenys, kurių fiziniai, jutiminiai ar protiniai gebėjimai yra riboti arba kurie neturi patirties ir žinių, jei jie prižiūrimi arba jiems duoti nurodymai, kaip saugiai naudoti prietaisą, ir jie supranta su tuo susijusius pavojus.
- Vaikai negali žaisti su prietaisu.
- Vaikai be priežiūros negali valyti ir tvarkyti šio prietaiso.
- Prietaisas turi būti pastatytas taip, kad kištukas būtų pasiekiamas.
- Jei maitinimo laidas pažeistas, jį turi pakeisti gamintojas, jo techninės priežiūros atstovas arba panašią kvalifikaciją turintis asmenys, kad būtų išvengta pavojaus.
- Ventilacijos angos, esančios prietaiso korpuse arba įmontuotoje konstrukcijoje, turi likti neuždengtos.
- Nenaudokite mechaninių įtaisų ar kitų priemonių atitirpinimo procesui greičinti, išskyrus gamintojo rekomenduojamas priemones.
- Nepažeiskite šaldalo kontūro.
- Nenaudokite elektros įrenginių šio prietaiso maisto produktų laikymo skyriuose, nebent jie atitinka gamintojo rekomendaciją.
- Norėdami utilizuoti prietaisą, kreipkitės į techninės priežiūros atstovą, kadangi jame buvo naudojamos degios plėtimo dujos.
- Jei apšvietimo lemputės perdegė, jas turi pakeisti gamintojas, jo techninės priežiūros atstovas arba panašios kvalifikacijos asmenys, kad būtų išvengta pavojaus.
- Šiame prietaise nelaikykite sproglių medžiagų, pvz., aerolių skardinių su skystais degalais.
- Skrynios tipo šaldiklis tinka naudoti nešildomose patalpose ir ne žemesnėje kaip  $-12\text{ }^{\circ}\text{C}$  temperatūroje.
- Kadangi šaldiklyje naudojamas degus šaldalas, būkite atsargūs montuodami, tvarkydami, prižiūradami ir utilizuodami prietaisą.
- Prietaisuose su apšvietimu įmontuotas jungiklis. Atidarius prietaisą, lemputė automatiškai įsijungia, o uždarius – automatiškai išsijungia (įrengta ne visuose modeliuose).
- Pagal reglamentą reikalaujama, kad prietaisas būtų įžemintas.



- Šis simbolis  ant gaminio arba jo pakuotės rodo, kad gaminio negalima utilizuoti kartu su buitinėmis atliekomis. Jį reikia pristatyti į atitinkamą surinkimo punktą elektros ir elektroninės įrangos perdirbimui. Užtikrindami tinkamą šio gaminio utilizavimą, padėsite išvengti galimų neigiamų pasekmių aplinkai ir žmonių sveikatai, kurių priešingu atveju galėtų sukelti netinkamas šio gaminio utilizavimas. Norėdami gauti išsamesnės informacijos apie šio gaminio perdirbimą, kreipkitės į vietos miesto savivaldybę, buitinių atliekų šalinimo tarnybą ar parduotuvę, kurioje įsigijote gaminį.

# DIAGRAMS

**FIG. 1**

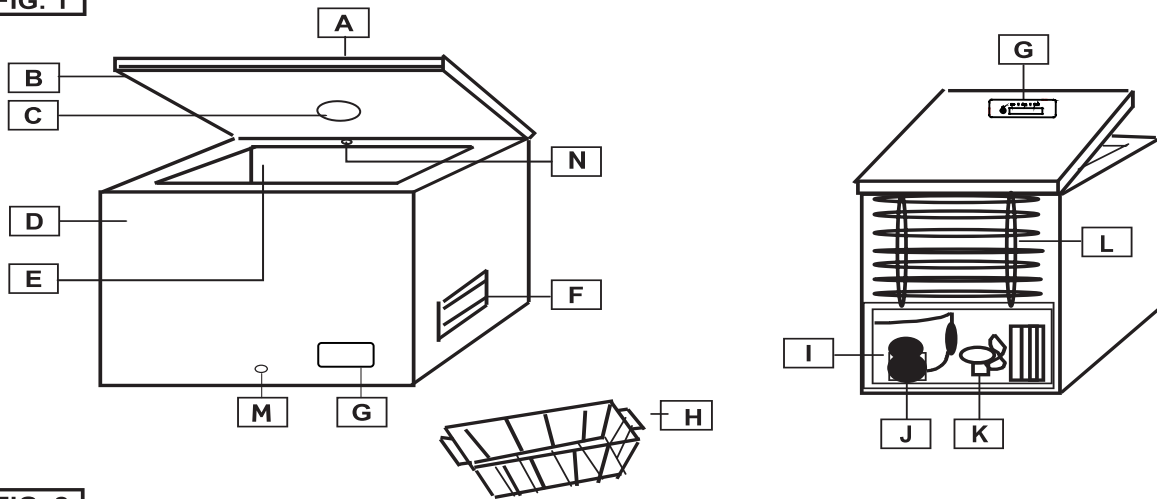

**FIG. 2**

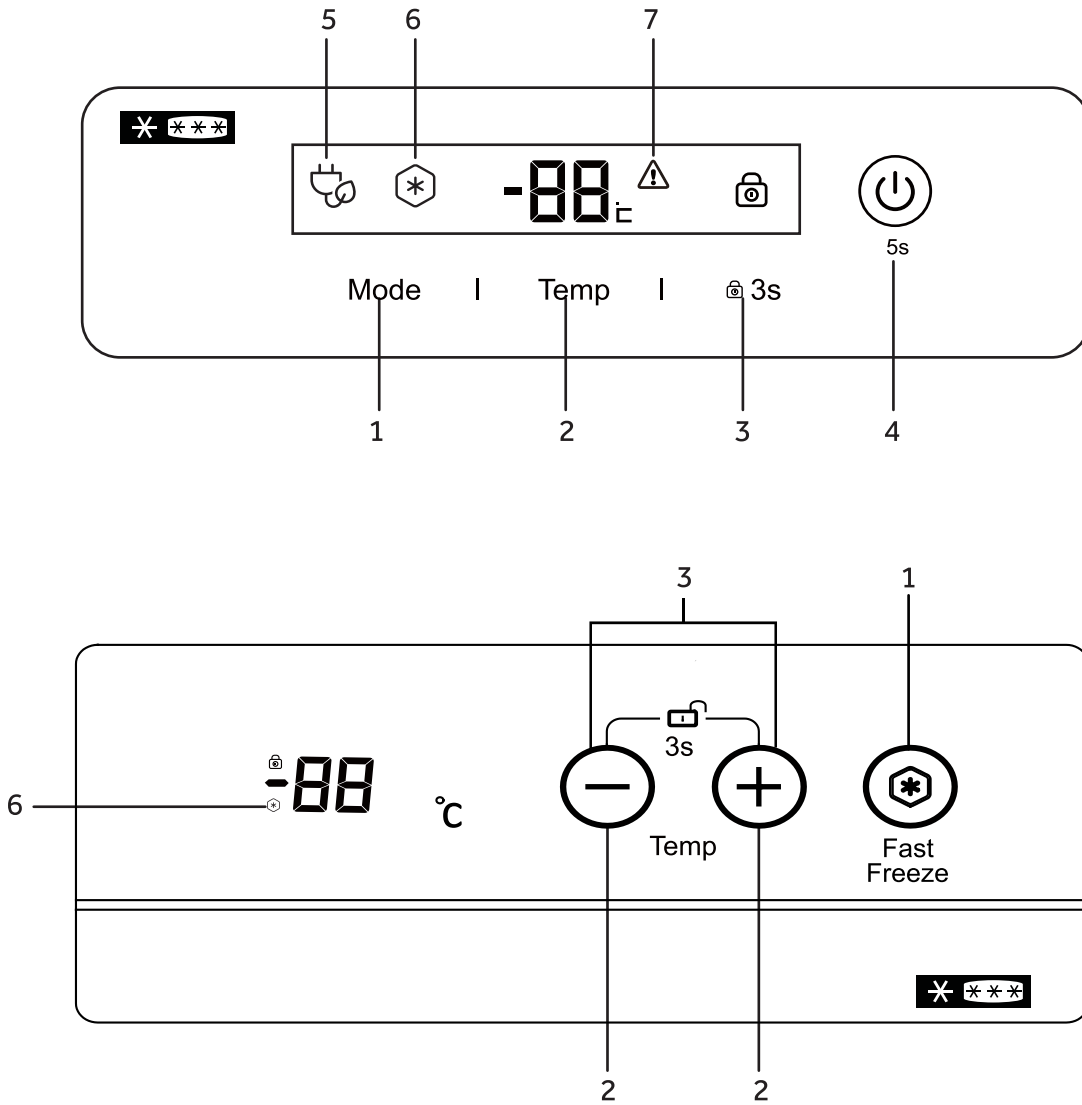

## SCHEMOS

- 1 PAV.
- A Dangtis
- B Tarpiklis
- C Vidaus apšvietimas (jei yra)
- D Korpusas
- E Produktų laikymo skyrius
- F Ventiliacijos grotelės
- G Valdymo skydelis
- H Krepšelis
- I Kompresoriaus kamera
- J Kompresorius
- K Ventilatorius (jei yra)
- L Galinis kondensatorius (jei yra)
- M Atitirpinto vandens išleidimo angos kamštis
- N „FrostShield“ sistema (jei yra)

## PRIEŠ NAUDOJIMĄ

- Šis prietaisas skirtas tik buitiniam naudojimui ir tik maisto produktams laikyti.
- Jei išpakuotas prietaisas yra pažeistas, kreipkitės į pardavėją.
- Maitinimo šaltinis turi atitikti nurodytąjį prietaiso techninių duomenų lentelėje.

## ĮRENGIMAS

- Visiškai išpakuokite prietaisą. Prieš montuodami užtikrinkite, kad visos pakavimo medžiagos būtų pašalintos ir tinkamai išmestos bei laikomos vaikams nepasiekiamoje vietoje.
- Prietaisas turi būti įrengtas sausoje, gerai vėdinamoje patalpoje, apsaugotoje nuo tiesioginių saulės spindulių ir nestatomas šalia šilumos šaltinių.
- Aplink prietaisą palikite bent 10 cm atstumą, kad užtikrintumėte ventiliaciją ir šilumos išsisklaidymą.
- Tiekama elektros energija turi atitikti techninių duomenų lentelėje nurodytus reikalavimus ir vietos taisykles.
- Prieš prijungiant prietaisą prie elektros tinklo rekomenduojama palaukti bent dvi valandas. Tai padeda šaldalo grandinei stabilizuotis.

Įrenkite prietaisą tokioje vietoje, kurioje aplinkos temperatūra atitiks prietaiso techninių duomenų lentelėje nurodytą klimato klasę.

| Klimato klasė | Aplinkos temperatūra |
|---------------|----------------------|
| SN            | Nuo +10 °C iki 32 °C |
| N             | Nuo +16 °C iki 32 °C |
| ST            | Nuo +16 °C iki 38 °C |
| T             | Nuo +16 °C iki 43 °C |

## PALEIDIMAS

1. Įkiškite kištuką į lizdą. Visi indikatoriai įsižiebia ir išsijungia. Tada rodoma temperatūra.
2. Palaukite vieną valandą, kol temperatūra prietaiso viduje nukris, tada sudėkite maisto produktus į prietaisą.

## TEMPERATŪROS NUSTATYMAS

Norėdami reguliuoti temperatūrą, paspauskite (2). Siūloma nustatyti -18 °C temperatūrą.

## FUNKCIJOS NUSTATYMAS (jei yra)

Spauskite (1), kol įsižiebs (6), kad galėtumėte įjungti intensyvaus šaldymo funkciją „Super Freeze“.

Siekiant sutaupyti energijos, greitojo užšaldymo funkcija „Fast Freeze“ bus automatiškai išjungta po 56 valandų. Kai veikia ši funkcija, energijos sunaudojama daugiau. Veikiant greitojo užšaldymo funkcijai „Fast Freeze“, temperatūra šaldiklyje bus -26 °C.

Norėdami užrakinti / atrakinti valdymo skydelį, paspauskite (3) ir palaikykite 3 sekundes.

Norėdami įjungti / išjungti šaldiklį, paspauskite (4) ir palaikykite 5 sekundes.

## „FROSTSHIELD“ SISTEMA (jei yra)

Šiame prietaise yra „Frostshield“ sistema (N), kuri padeda sumažinti šalčio kaupimąsi korpuso viduje. Neblokuokite sistemos, kad ji veiktų geriausiai.

## MAISTO PRODUKTŲ ŠALDYMAS

- Prieš užšaldydami maistą supakuokite į aliuminio foliją, sudėkite į sandarius indelius arba maišelius maistui laikyti.
- Prieš sudedant į prietaisą karštas maistas turi atvėsti.
- Maisto produktai mažomis porcijomis užšąla greičiau. Rekomenduojamas didžiausias porcijos svoris yra 2,5 kg.
- Stenkitės, kad šalti maisto produktai nesiliestų su jau užšaldytu maistu. Užšaldytas maistas gali atitirpti ir jo numatytoji laikymo trukmė gali sutrumpėti.
- Neviršykite prietaiso šaldymo pajėgumo, nurodyto techninių duomenų lentelėje.

- Jei į prietaisą ketinama sudėti didesnę kiekį šviežių maisto produktų, rekomenduojama prieš 24 valandas įjungti funkciją „Super Freeze“ funkciją (jei ji yra).
- Nusipirktų stipriai užšaldytų produktų laikymo trukmė būna skirtinga ir priklauso nuo produkto tipo bei jo pakuotės. Todėl griežtai laikykitės ant pakuotės pateiktų gamintojo nurodymų.

## VALYMAS IR PRIEŽIŪRA

Prieš atlikdami bet kokią prietaiso techninę priežiūrą ar valymą, visada įsitikinkite, kad maitinimo šaltinis yra išjungtas.

Jei ketinate palikti prietaisą nenaudojamą ilgesnį laiką, laikykite jį atidarytą, kad viduje nesikaupytų nemalonių kvapų.

## ATITIRPINIMAS

Kai ant prietaiso sienelių susiformuoja 5–6 mm ledo sluoksnis, prietaisą reikia atitirpinti.

Ledui atitirpinti nenaudokite jokių elektrinių, aštrių ar mechaninių daiktų, išskyrus tuos, kuriuos pateikė arba patvirtino gamintojas ar įgaliotasis techninės priežiūros centras.

Norėdami pašalinti ledą nuo vidinių sienelių, naudokite plastikinį arba medinį grandiklį be aštrių briaunų. Niekada nenaudokite metalinio grandiklio.

Atlikite toliau nurodytus veiksmus.

1. Būtinai atjunkite prietaisą nuo elektros tinklo.
2. Kruopščiai nusausinkite rankas, kad nepažeistumėte odos dėl sąlyčio su ledu (patartina mūvėti pirštines).
3. Išimkite visą užšaldytą maistą iš prietaiso, sudėkite jį į indą ar šaldymo dėžutę, ant užšaldyto maisto uždėkite ledo blokelių, kad maistas išliktų labai šaltas, ir pastatykite indą arba šaldymo dėžutę vėsioje, sausoje patalpoje.
4. Ištraukite prietaiso apačioje esantį vandens išleidimo kamštį (M - jei yra). Priešingu atveju kempine arba rankšluosčiu nuvalykite prietaiso dugne susikaupusį ištirpusį vandenį.
5. Atsargiai nugrandykite ledą nuo prietaiso vidaus ir sudėkite į virtuvės kriauklę, kad atitirptų.
6. Kruopščiai išvalykite prietaiso vidų, nuplaukite jį šiltu vandeniu ir pašalinkite visus išsiliejusius maisto produktus ar skysčius.

7. Nuvalykite prietaisą sugeriančia šluoste arba kempine, kruopščiai nusausinkite ir palikite vėdintis maždaug 3–4 minutes.
8. Vėl įdėkite išleidimo angos kaištį (M - jei yra).
9. Uždarykite prietaiso dureles, įstatykite kištuką į lizdą ir įjunkite prietaisą.
10. Dabar vėl sudėkite šaldytus maisto produktus.

Kad šaldyti maisto produktai neatitirptų, prietaiso atitirpinimo procedūrą atlikite ne daugiau kaip per dvi valandas, kad labai nepakiltų užšaldyto maisto temperatūra ir nesutrumpėtų jo laikymo trukmė.

## TRIKČIŲ ŠALINIMAS

### 1. Durelės sunkiai atsidaro?

Uždarius dureles, kelias minutes jas gali būti sunku vėl atidaryti. Tai normalu ir reiškia, kad durelių sandariklis veikia tinkamai. Palaukite kelias minutes ir galėsite lengvai atidaryti dureles.

### 2. Neveikia (prietaisas neveikia / nešąla)

- Ar sutriko elektros tiekimas?
- Ar kištukas yra geros būklės ir tinkamai prijungtas prie lizdo?

### 3. Prietaisas veikia netinkamai / šviečia (7) arba „HH“

- Ar tinkamai uždarytas prietaiso dangtis?
- Ar ant vidinių sienelių formuojasi daug ledo?
- Ar prietaisą veikia tiesioginiai saulės spinduliai ar šilumos šaltinis?
- Ar į prietaisą sudėta per daug šiltų maisto produktų?
- Klimato klasės informaciją galima rasti prietaiso galinėje dalyje esančioje techninių duomenų lentelėje. Joje nurodoma aplinkos temperatūra, kuriai esant prietaisas veiks tinkamai.

| Klimato klasė | Aplinkos temperatūra |
|---------------|----------------------|
| SN            | Nuo +10 °C iki 32 °C |
| N             | Nuo +16 °C iki 32 °C |
| ST            | Nuo +16 °C iki 38 °C |
| T             | Nuo +16 °C iki 43 °C |

### 4. Prietaisas skleidžia triukšmą

Šis triukšmas sklinda veikiant kompresoriaus varikliui, taip pat dėl aušinimo sistemos kontūre tekančio šaldalo. Šis triukšmas yra normalus reiškinys.

## 5. Ant išorinių sienelių kaupiasi kondensatas

Esant tam tikroms atmosferos sąlygoms, kondensatas gali susidaryti ant išorinių prietaiso sienelių. Tai normalu ir neturės įtakos prietaiso veikimui.

## GARANTINIS APTARNAVIMAS

### 1. Gedimų šalinimas savarankiškai

Jei įtariate kokį nors gedimą, prieš kreipdamiesi į patvirtintą garantinio aptarnavimo tarnybą tiesiogiai arba per prekybos atstovą, įsitikinkite, kad laikėtės visų šiame naudotojo vadove pateiktų nurodymų ir patarimų.

### 2. Garantinis aptarnavimas

Informacijos apie galimas garantinio aptarnavimo paslaugas pateikta pridedamoje garantinėje kortelėje.

Norėdami gauti skubios pagalbos, būtinai turėkite pasiruošę šiuos svarbius duomenis, kad būtų galima identifikuoti jūsų prietaisą:

- ✓ Prietaiso prekės ženklas
- ✓ Modelis
- ✓ Serijos numeris
- ✓ Problema arba priežastis
- ✓ Pirkimo data
- ✓ Įsigyta iš tiekėjo

Norėdami susisiekti su technine pagalba, apsilankykite mūsų svetainėje: <https://corporate.haier-europe.com/en/>. Skiltyje „svetainė“ pasirinkite savo gaminio prekės ženklą ir savo šalį. Būsime nukreipti į konkrečią svetainę, kurioje rasite telefono numerį ir formą, skirtą susisiekti su technine pagalba.

## GALIMYBĖS ĮSIGYTI ATSARGINIŲ DALIŲ

Termostatus, temperatūros jutiklius, spausdintines plokštes ir šviesos šaltinius galima įsigyti ne trumpiau kaip septynerius metus nuo paskutinio modelio įrenginio pateikimo į rinką.

Durelių rankenos, durelių vyriai, padėklai ir krepšiai – ne trumpiau kaip septynerius metus, o durelių tarpikliai – ne trumpiau kaip 10 metų nuo paskutinio modelio įrenginio pateikimo į rinką.

## GARANTIJA

Minimali garantijos trukmė yra: 2 metai ES šalims, 3 metai Turkijai, 1 metai JK, 1 metai Rusijai, 3 metai

Švedijai, 2 metai Serbijai, 5 metai Norvegijai, 1 metai Marokui, 6 mėnesiai Alžyriui, Tunisui teisinė garantija nereikalinga.

## ATSARGUMO PRIEMONĖS

- Jei jūsų šaldiklį reikia utilizuoti, išimkite dureles, o lentynas palikite įstatytas. Tai sumažins vaikams keliamą pavojų. Degiąsias putas turi utilizuoti profesionalai.

## ATITIKTIES DEKLARACIJA

Šiame dokumente aprašyto (-ų) gaminio (-ių) gamintojas, prisiimdamas visą atsakomybę, pareiškia, kad šis (-ie) gaminys (-iai) atitinka susijusius pagrindinius Jungtinės Karalystės ir ES saugos, sveikatos ir apsaugos reikalavimus ir kad atitinkamos institucijos gali patikrinti atitinkamas bandymų ataskaitas, kurių galima paprašyti prietaiso pardavėjo, ypač dėl gamintojo išduotos CE atitikties deklaracijos arba gamintojo patvirtinimo.

Be to, gamintojas pareiškia, kad šiame naudotojo vadove aprašytose prietaiso dalyse, kurios liečiasi su šviežiais maisto produktais, nėra nuodingų medžiagų.

Gamintojas nuolat tobulina visus gaminius. Turėkite tai omenyje, kadangi forma, sąranka ir technologija gali keistis be išankstinio įspėjimo.

Norėdami gauti daugiau informacijos apie gaminį, apsilankykite <https://eprel.ec.europa.eu/> arba nuskaitykite QR kodą, esantį su prietaisu pateiktoje energijos efektyvumo etiketėje.

Paldies, ka iegādājāties šo produktu.

Pirms ledusskapja lietošanas, lūdzu, rūpīgi izlasiet šo lietošanas instrukciju, lai maksimizētu tā veiktspēju. Glabājiet visu dokumentāciju turpmākai lietošanai vai citiem īpašniekiem. Šis produkts ir paredzēts mājsaimniecības un līdzīgiem lietojumiem, piemēram:

- personāla virtuves zonām veikalos, birojos un citās darba vidēs;
- lauku mājām un klientu vajadzībām viesnīcās, moteļos un citās dzīvošanai paredzētās vidēs;
- lietošanai vidēs, kur tiek piedāvāta naktsmītne un brokastis;
- ēdināšanas un līdzīgiem ar mazumtirdzniecību nesaistītiem lietojumiem.

Šī ierīce ir jāizmanto tikai pārtikas uzglabāšanai, jebkurš cits lietojums tiek uzskatīts par bīstamu, un ražotājs neuzņemas atbildību par norādījumu neievērošanu. Tāpat ieteicams ņemt vērā garantijas nosacījumus.

## DROŠĪBAS INFORMĀCIJA

Šajā rokasgrāmatā ir sniegta svarīga drošības informācija. Iesakām glabāt šos norādījumus drošā vietā, lai varat tos viegli izmantot uzziņai un nodrošinātu labu pieredzi ierīces lietošanā. Ledusskapis satur aukstumaģenta gāzi (R600a: izobutāns) un izolācijas gāzi

**(ciklopentāns) ar augstu sadedzīgumu ar vidi, kas tomēr ir uzliesmojoša.**



**Uzmanību: aizdegšanās risks**

**Ja aukstumaģenta kontūrs ir bojāts:**

- **izvairieties no atklātas liesmas un aizdegšanās avotiem.**

**Rūpīgi vēdiniet telpu, kurā atrodas ierīce.**

## BRĪDINĀJUMS!

- **Tīrot/pārvietojot ierīci, jāievēro piesardzība, lai nepieskartos kondensatora metāla stieplēm ierīces aizmugurē, jo jūs varat savainot pirkstus un rokas vai sabojāt produktu.**
- **Šo ierīci nav paredzēts novietot vienu uz otras ar citām ierīcēm. Nemēģiniet sēdēt vai stāvēt uz ierīces, jo tā nav paredzēta šādai lietošanai. Jūs varat savainoties vai sabojāt ierīci.**

- Pēc ierīces nešanas /pārvietošanas pārliecinieties, ka strāvas kabelis nav aizķēries zem ierīces, lai izvairītos no strāvas kabeļa sagriešanas vai sabojāšanas.
- Novietojot ierīci, uzmanieties, lai nesabojātu grīdas segumu, caurules, sienu segumus utt. Nepārvietojiet ierīci, velkot aiz vāka vai roktura. Neļaujiet bērniem spēlēties ar ierīci vai rīkoties ar vadības ierīcēm. Mūsu uzņēmums neuzņemas nekādu atbildību, ja netiek ievēroti norādījumi.
- Neuzstādiet ierīci mitrās, eļļainās vai putekļainās vietās, kā arī nepakļaujiet to tiešu saules staru un ūdens iedarbībai.
- Neuzstādiet ierīci sildītāju vai viegli uzliesmojošu materiālu tuvumā.
- Strāvas padeves traucējumu gadījumā neatveriet vāku. Ja strāvas padeves pārtraukums ir īsāks par 20 stundām, tam nebūtu jāietekmē saldētie produkti. Ja pārtraukums ir ilgāks, tad produkti ir jāpārbauda un nekavējoties jāpatērē vai jāpagatavo un pēc tam atkārtoti jāsasaldē.
- Ja konstatējat, ka saldētavas kastes vāku ir grūti atvērt uzreiz pēc tā aizvēršanas, neuztraucieties. Tas ir saistīts ar spiediena starpību, kas izlīdzināsies, un pēc dažām minūtēm vāku varēs atvērt kā parasti.
- Nepievienojiet ierīci elektrotīklam, kamēr nav noņemti visi iepakojuma un pārveidēšanas aizsargi.
- Ja ierīce tika transportēta horizontāli, pirms tās ieslēgšanas atstājiet to vertikāli vismaz 4 stundas, lai ļautu kompresora eļļai nosēsties.
- Šo saldētavu drīkst izmantot tikai paredzētajam mērķim (t.i., pārtikas produktu uzglabāšanai un sasaldēšanai).



- **Neglabājiet vīna dzesētājos medikamentus vai pētniecības materiālus. Ja ir jāuzglabā materiāls, kam nepieciešama stingra uzglabāšanas**
- **temperatūras kontrole, iespējams, ka tas zaudēs savas īpašības vai var rasties nekontrolēta reakcija, kas var radīt riskus.**
- **Pirms jebkādu darbību veikšanas atvienojiet strāvas vadu no kontaktligzdas.**
- **Saņemot produktu, pārbaudiet, vai tas nav bojāts un vai visas detaļas un piederumi ir nevainojamā stāvoklī.**
- **Ja saldēšanas sistēmā tiek konstatēta noplūde, nepieskarieties sienas kontaktligzdai un neizmantojiet atklātu liesmu. Atveriet logu un vēdiniet telpu. Pēc tam sazinieties ar servisa centru, lai lūgtu veikt remontu.**
- **Neizmantojiet pagarinātājus vai adapterus.**
- **Nevelciet pārāk stipri strāvas vadu un nelokiet to, un nepieskarieties kontaktdakšai ar mitrām rokām.**
- **Nesabojājiet kontaktdakšu un/vai strāvas vadu; tas var izraisīt elektriskās strāvas triecienu vai aizdegšanos.**
- **Ja barošanas vads ir bojāts, lai izvairītos no riska, tas jānomaina ražotājam, tā klientu apkalpošanas dienesta pārstāvim vai līdzīgi kvalificētai personai.**
- **Neievietojiet un neuzglabājiet ierīcē viegli uzliesmojošus un ātri iztvaikojošus materiālus, piemēram, ēteri, benzīnu, sašķidrināto naftas gāzi, propāna gāzi, aerosola baloniņus, līmvielas, tīru spirtu u.c. Šie materiāli var izraisīt sprādzienu.**
- **Vīna dzesētāju tuvumā neizmantojiet un neuzglabājiet viegli uzliesmojošus aerosolus, piemēram, izsmidzināmo krāsu. Tie var izraisīt sprādzienu vai aizdegšanos.**

- **Nenovietojiet priekšmetus un/vai ar ūdeni piepildītas tvertnes uz ierīces.**
- **Mēs neiesakām izmantot pagarinātājus un daudzvirzienu adapterus.**
- **Neizmetiet ierīci ugunī. Gādājiet, lai transportēšanas un lietošanas laikā netiktu bojāts ierīces dzesēšanas kontūrs/caurules. Bojājumu gadījumā nepakļaujiet ierīci uguns vai potenciāla aizdegšanās avota ietekmei un nekavējoties vēdiniet telpu, kurā atrodas ierīce.**
- **Dzesēšanas sistēma, kas atrodas aiz vīna dzesētājiem un to iekšpusē, satur aukstumaģentu. Tāpēc izvairieties no cauruļu bojājumiem.**
- **Ierīces pārtikas uzglabāšanas nodalījumos neizmantojiet nekādas elektroierīces, izņemot tās, kuras ieteicis ražotājs.**
- **Nesabojājiet aukstumaģenta kontūru.**
- **Neizmantojiet nekādas mehāniskas ierīces vai citus atkausēšanas procesa paātrināšanas līdzekļus, izņemot tos, kurus ieteicis ražotājs.**
- **Pārtikas uzglabāšanas nodalījumos neizmantojiet nekādas elektroierīces, izņemot tās, kuras ieteicis ražotājs.**
- **Nepieskarieties iekšējiem dzesēšanas elementiem, īpaši ar mitrām rokām, lai izvairītos no plaisu rašanās vai savainojumiem.**
- **Ventilācijas atveres ierīces korpusā vai iebūvētajā konstrukcijā nedrīkst būt aizsprostotas.**
- **Neizmantojiet smailus vai asus priekšmetus, piemēram, nažus vai dakšas, lai atbrīvotos no apsarmojuma.**
- **Atkausēšanai nekad neizmantojiet fēnus, elektriskos sildītājus vai citas līdzīgas elektroierīces.**

- **Nemēģiniet noskrāpēt izveidojušos apsarmojumu vai ledū ar nazi vai asiem priekšmetiem. Ar tiem var tikt bojāts aukstumaģenta kontūrs, no kuras izlijušais šķidrums var izraisīt aizdegšanos vai radīt acu bojājumus.**
- **Neizmantojiet mehāniskas ierīces vai citu aprīkojumu, lai paātrinātu atkausēšanas procesu.**
- **Atkausēšanas fāzes paātrināšanai nekādā gadījumā neizmantojiet atklātu liesmu vai elektroierīces, piemēram, sildītājus, tvaika tīrītājus, sveces, eļļas lampas u.tml.**
- **Nekad nemazgājiet kompresoru ar ūdeni, pēc tīrīšanas rūpīgi noslaukiet to ar sausu drānu, lai novērstu rūsēšanu.**
- **Kontaktdakšu ieteicams uzturēt tīru, jo pārmērīga putekļu uzkrāšanās uz kontaktdakšas var izraisīt aizdegšanos.**
- **Šis produkts ir paredzēts un veidots tikai mājsaimniecības vajadzībām.**
- **Ja produkts tiek uzstādīts vai izmantots komerciālās vai nedzīvojamās mājsaimniecības telpās, garantija tiek anulēta.**
- **Produkts ir pareizi jāuzstāda, jānovieto un jālieto saskaņā ar norādījumiem, kas sniegti komplektācijā iekļautajā bukletā Norādījumi lietotājam.**
- **Garantija attiecas tikai uz jauniem produktiem un nav nododama tālāk, ja produkts tiek tālākpārdots.**
- **Mūsu uzņēmums neuzņemas nekādu atbildību par nejaušiem vai izrietošiem zaudējumiem.**
- **Garantija nekādā veidā nesamazina jūsu ar likumu noteiktās vai likumīgās tiesības.**
- **Neveiciet šī vīna dzesētāja remontu.**

- Visas iejaukšanās jāveic tikai kvalificētam personālam.
- Ja atbrīvojaties no veca produktu ar durvīm piestiprinātu slēdzeni vai fiksatoru, pārliedzinieties, ka tas ir atstāts drošā stāvoklī, lai novērstu bērnu iesprūšanu.
- Šo ierīci drīkst lietot personas no 8 gadu vecuma un personas ar ierobežotām fiziskām, sensorām vai garīgām spējām vai bez pieredzes un zināšanām, ja vien tās tiek atbilstoši uzraudzītas vai tām ir sniegti norādījumi par ierīces lietošanu drošā veidā un tās saprot ar to saistītos riskus.
- Bērni nedrīkst spēlēt ar šo ierīci. Bērni nedrīkst veikt ierīces tīrīšanu un apkopi bez uzraudzības.
- Slēdzenes: ja ledusskapis/saldētava ir aprīkota ar slēdzeni, lai nepieļautu bērnu iesprūšanu, turiet atslēgu nepieejamā vietā, kas nav ierīces tuvumā. Ja atbrīvo-

jaties no veca ledusskapja/saldētavas, drošības nolūkos nolauziet visas vecās slēdzenes vai fiksatorus.

- Bērniem vecumā no 3 līdz 8 gadiem ir atļauts ievietot un izņemt produktus no šīs ierīces.

**BRĪDINĀJUMS!** Novietojot ierīci, pārliedzinieties, vai barošanas vads nav iesprots vai bojāts.

**BRĪDINĀJUMS!** Ierīces aizmugurē nenovietojiet vairākas pārnēsājamās kontaktligzdas vai pārnēsājamās barošanas blokus.

Lai izvairītos no pārtikas piesārņojuma, ievērojiet tālāk minētos norādījumus.

- Ilgstoši atstājot vaļā durvis, var būtiski paaugstināties temperatūra ierīces nodalījumos.
- Regulāri tīriet virsmas, kas var nonākt saskarē ar pārtiku, un pieejamās drenāžas sistēmas.

- Iztīriet ūdens tvertnes, ja tās nav lietotas 48 h; izskalojiet ūdensapgādes sistēmai pievienoto ūdensvadu, ja ūdens padeve nav notikusi 5 dienas.
- Jēlu gaļu un zivis uzglabājiet piemērotos traukos ledusskapī tā, lai tās nepieskartos citiem pārtikas produktiem un nepilētu uz tiem.
- Divu zvaigžņu saldētas pārtikas nodalījumi (ja ierīcē tādi ir) ir piemēroti iepriekš sasaldētas pārtikas uzglabāšanai, saldējuma uzglabāšanai vai pagatavošanai un ledus gabaliņu sagatavošanai.
- Vienas, divu un trīs zvaigžņu nodalījumi (ja ierīcē tādi ir) nav piemēroti svaigas pārtikas sasaldēšanai.
- Ja ierīce tiek ilgstoši atstāta tukša, izslēdziet to, atkausējiet, izmazgājiet, nožāvējiet un atstājiet durvis atvērtas, lai novērstu pelējuma veidošanos ierīcē.

**BRĪDINĀJUMS!** Ierīces lietošanas, apkopes un utilizācijas laikā, lūdzu, pievērsiet uzmanību pa kreisi redzamajam simbolam, kas atrodas ierīces aizmugurē (uz aizmugurējā paneļa vai uz kompresora).

Tas ir ugunsgrēka riska brīdinājuma simbols. Aukstumaģenta caurulēs un kompresorā ir viegli uzliesmojoši materiāli.

Lietošanas, apkopes un utilizācijas laikā, lūdzu, netuvojieties uguns avotam.

- Brīvtāvošai ierīcei: šo aukstumiekārtu nav paredzēts izmantot kā iebūvētu ierīci.

#### VECO IERĪČU NODOŠANA METĀLLŪŽŅOS



Šī ierīce ir marķēta saskaņā ar Eiropas direktīvu 2012/19/ES par elektrisko un elektronisko iekārtu atkritumiem (EEIA).

EEIA satur gan piesārņojošas vielas (kas var negatīvi ietekmēt vidi), gan pamatkomponentus (kurus var izmantot atkārtoti). EEIA jābūt pakļautiem īpašai apstrādei, lai pareizi atdalītu un likvidētu visus

piesārņotājus, kā arī reģenerētu un pārstrādātu visus materiālus. Fiziskām personām var būt svarīga loma tajā, lai EEIA nekļūtu par vides aizsardzības problēmu; ir būtiski ievērot dažus pamata noteikumus:

- EEIA nedrīkst uzskatīt par mājsaimniecības atkritumiem;
- EEIA jānodod attiecīgajos atkritumu savākšanas punktos, ko pārvalda pašvaldība vai reģistrēti uzņēmumi. Daudzās valstīs liela apjoma EEIA var tikt savākti mājās.

Daudzās valstīs, iegādājoties jaunu ierīci, veco ierīci var atdot atpakaļ mazumtirgotājam, kuram tā jāsavāc bez maksas, pamatojoties uz principu "viens pret vienu", ja vien iekārta ir tāda paša veida un tai ir tādas pašas funkcijas kā piegādātajai iekārtai.

## Atbilstība

Šo produktu marķējot ar  zīmi, mēs apliecinām tā atbilstību visām attiecīgajām Eiropas drošības, veselības un vides aizsardzības prasībām, kas saskaņā ar tiesību aktiem ir piemērojamas šim produktam.

## Enerģijas taupīšana

Lai taupītu enerģiju, ņemiet vērā tālāk minētos ieteikumus.

Uzstādiet ierīci prom no siltuma avotiem un nepakļaujiet to tiešas saules gaismas iedarbībai; novietojiet ierīci labi vēdināmā telpā.

Neievietojiet ledusskapī karstu ēdienu, lai nepaaugstinātu iekšējo temperatūru un tādējādi neliktu kompresoram nepārtraukti darboties.

Neievietojiet pārāk daudz pārtikas produktu, lai nodrošinātu pienācīgu gaisa apmaiņu.

Ja ierīcē ir ledus, atkausējiet to, lai veicinātu aukstuma pārneši.

Elektroenerģijas padeves pārtraukuma gadījumā ieteicams ledusskapja durvis turēt aizvērtas.

Atveriet ierīces durvis vai turiet tās atvērtas pēc iespējas retāk.

Neiestatiet pārāk zemu temperatūru.

Notīriet putekļus no ierīces aizmugures.

## PIESARDZĪBAS PASĀKUMI

- Šo ierīci drīkst lietot personas no 8 gadu vecuma un personas ar ierobežotām fiziskām, sensorām vai garīgām spējām vai bez pieredzes un zināšanām, ja vien tās tiek uzraudzītas vai tām ir sniegti norādījumi par ierīces lietošanu drošā veidā un tās saprot ar to saistītos riskus.
- Bērni nedrīkst spēlēties ar ierīci.
- Bērni nedrīkst veikt ierīces tīrīšanu un apkopi bez uzraudzības.
- Ierīcei jābūt novietotai tā, lai kontaktdakša būtu pieejama.
- Ja barošanas vads ir bojāts, tas jānomaina ražotājam, tā klientu apkalpošanas dienesta pārstāvim vai līdzīgi kvalificētai personai, lai izvairītos no riska.
- Ventilācijas atveres ierīces korpusā vai iebūvētajā konstrukcijā nedrīkst būt aizsprostotas.
- Neizmantojiet nekādas mehāniskas ierīces vai citus atkausēšanas procesa paātrināšanas līdzekļus, izņemot tos, kurus ieteicis ražotājs.
- Nesabojājiet aukstumaģenta kontūru.
- Ierīces pārtikas uzglabāšanas nodalījumos neizmantojiet nekādas elektroierīces, izņemot tās, kuras ieteicis ražotājs.
- Lai atbrīvotos no ierīces, lūdzu, sazinieties ar servisa pārstāvi, jo tajā ir izmantota viegli uzliesmojoša noplūdes gāze.
- Ja gaismas indikatori ir bojāti, tie jānomaina ražotājam, tā klientu apkalpošanas dienesta pārstāvim vai līdzīgi kvalificētai personai, lai izvairītos no riska.
- Neglabājiet šajā ierīcē sprādzienbīstamas vielas, piemēram, aerosola baloniņus ar uzliesmojošu propelentu.
- Saldētavas kaste ir piemērota lietošanai neapkurinātās telpās un ārā, ja vien temperatūra nav zemāka par -12 °C.
- Ja saldētavā tiek izmantoti viegli uzliesmojoši aukstumaģenti, lūdzu, ievērojiet piesardzību, uzstādot ierīci, strādājot ar to, veicot tās apkopi un pārstrādi.
- Ierīcēs, kas ir aprīkotas ar apgaismojumu, ir iebūvēts slēdzis. Kad ierīce tiek atvērta, lampa automātiski iedegas, un tā automātiski izslēdzas, kad ierīce tiek aizvērta (nav pieejama visos modeļos).
- Noteikumi nosaka, ka ierīce ir jāiezemē.



- Simbols  uz izstrādājuma vai tā iepakojuma norāda, ka šo izstrādājumu nedrīkst izmantot kā sadzīves atkritumus. Tā vietā tas jānodod attiecīgajā savākšanas punktā elektrisko un elektronisko iekārtu pārstrādei. Pārliecinoties, ka šis produkts tiek pareizi iznīcināts, jūs palīdzēsiet novērst iespējamās negatīvās sekas videi un cilvēku veselībai, ko citādi varētu izraisīt nepareiza rīcība ar šo produktu. Lai iegūtu sīkāku informāciju par šī produkta pārstrādi, lūdzu, sazinieties ar vietējo pašvaldību, sadzīves atkritumu utilizācijas dienestu vai veikalu, kurā iegādājāties produktu.

# DIAGRAMS

**FIG. 1**

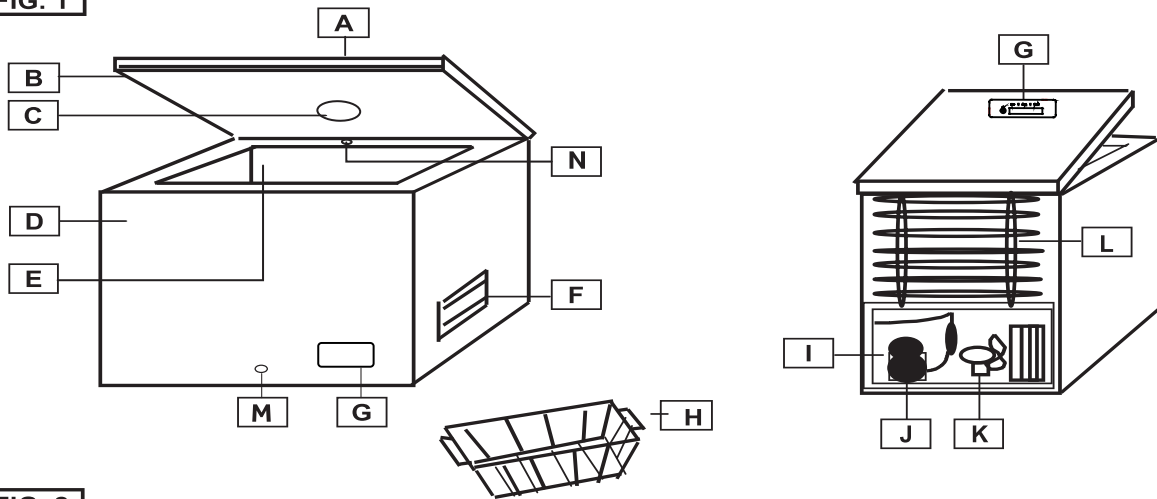

**FIG. 2**

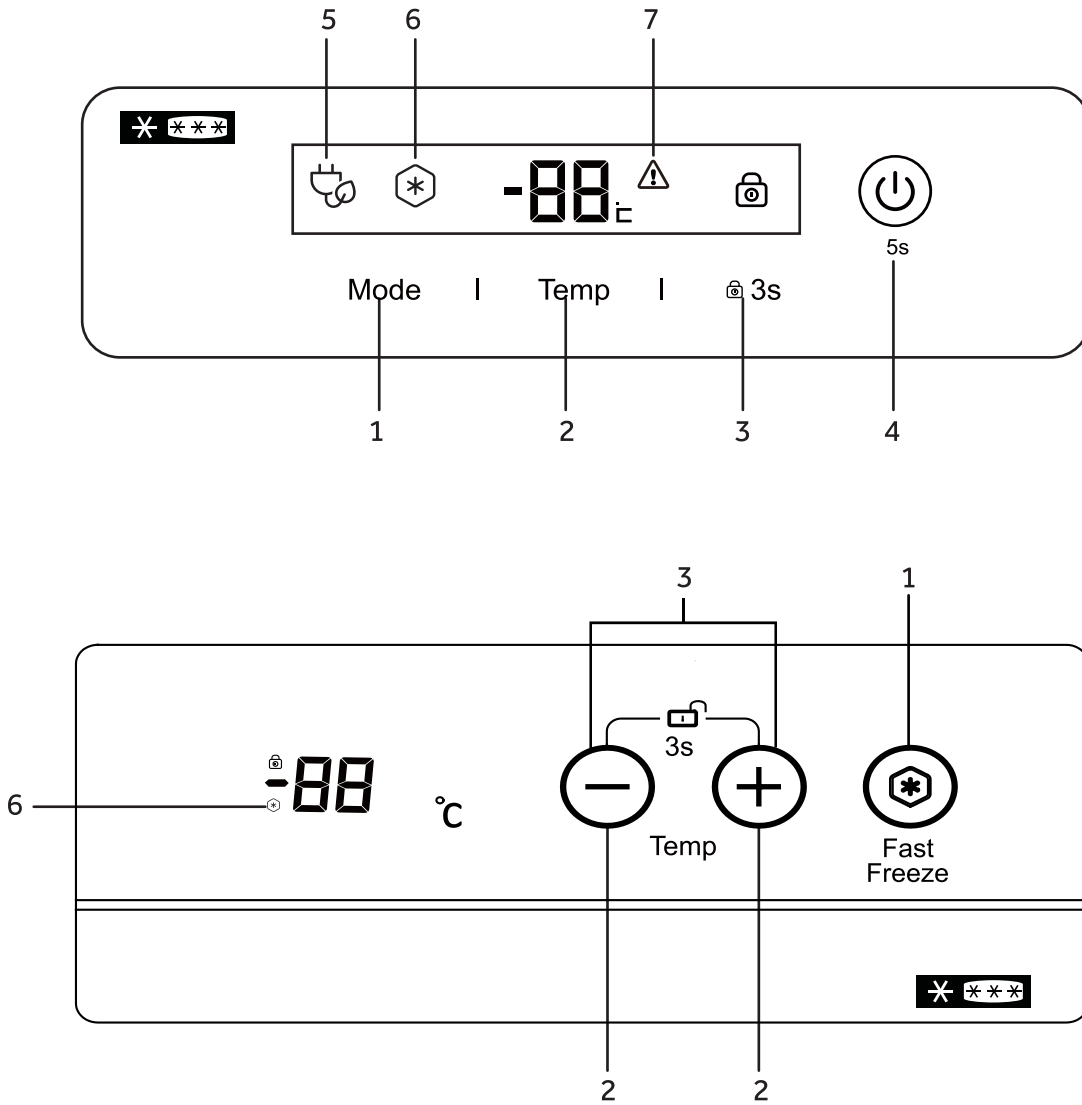



## ATTĒLI

1. ATT.
- A Vāks
- B Blīve
- C Iekšējais apgaismojums (ja pieejams)
- D Korpus
- E Uzglabāšanas nodalījums
- F Ventilācijas režģis
- G Vadības panelis
- H Grozs
- I Kompresora kamera
- J Kompresors
- K Ventilators (ja pieejams)
- L Aizmugurējais kondensators (ja pieejams)
- M Atkausēšanas ūdens drenāžas aizbāznis
- N FrostShield sistēma (ja pieejama)

## PIRMS LIETOŠANAS

- Šī ierīce ir paredzēta tikai mājsaimniecības vajadzībām un tikai pārtikas uzglabāšanai.
- Ja pēc ierīces izpakošanas konstatējat bojājumus, lūdzu, sazinieties ar izplatītāju.
- Elektrotīkla elektroapgādei jāatbilst ierīces tehnisko datu plāksnītei.

## UZSTĀDĪŠANA

- Pilnībā izpakoiet ierīci. Pirms uzstādīšanas pārlicinieties, ka visi iepakojuma materiāli ir noņemti un pareizi iznīcināti, un uzglabāti bērniem nepieejamā vietā.
- Ierīce jāuzstāda sausā, labi vēdināmā telpā, to nedrīkst pakļaut tiešiem saules stariem un novietot blakus siltuma avotam.
- Atstājiet vismaz 10 cm spraugu ap ierīci, lai nodrošinātu ventilāciju un siltuma izkliedi.
- Elektroapgādei jāatbilst tehnisko datu plāksnītē norādītajai informācijai un jāievēro vietējie noteikumi.
- Pēc ierīces uzstādīšanas ieteicams nogaidīt vismaz divas stundas, pirms to pievienojat kontaktligzdai. Tas palīdz stabilizēties aukstumaģenta kontūram.

Uzstādiet ierīci vietā, kur apkārtējās vides temperatūra atbilst ierīces datu plāksnītē norādītajai klimata klasei.

| Klimatiskā klase | Apkārtējās vides temperatūra |
|------------------|------------------------------|
| SN               | +10 °C līdz 32 °C            |
| N                | +16 °C līdz 32 °C            |
| ST               | +16 °C līdz 38 °C            |
| T                | +16 °C līdz 43 °C            |

## IEDARBINĀŠANA

1. Ievietojiet kontaktdakšu kontaktligzdā. Visi indikatori ieslēdzas un izslēdzas. Pēc tam tiek parādīta temperatūra.
2. Nogaidiet vienu stundu, līdz temperatūra ierīces iekšpusē samazinās, un pēc tam ievietojiet pārtikas produktus ierīcē.

## TEMPERATŪRAS IESTATĪŠANA

Nospiediet (2), lai regulētu temperatūru. Ieteicamais temperatūras iestatījums ir -18 °C.

## FUNKCIJAS IESTATĪŠANA (ja pieejama)

Lai aktivizētu Super Freeze funkciju, spiediet pogu (1), līdz iedegas (6) indikators. Fast freeze funkcija tiks automātiski izslēgta pēc 56 stundām, lai taupītu enerģiju. Kad šī funkcija ir ieslēgta, enerģijas patēriņš palielināsies. Fast freeze funkcijas darbības laikā temperatūra saldētavā būs -26 °C. Nospiediet un 3 sekundes turiet (3), lai bloķētu/atbloķētu vadības paneli. Nospiediet un 5 sekundes turiet (4), lai ieslēgtu/izslēgtu saldētavu.

## FROSTSHIELD SISTĒMA (ja pieejama)

Šī ierīce ir aprīkota ar Frostshield sistēmu (N), kas palīdz samazināt sarmas uzkrāšanos saldētavā. Lai nodrošinātu vislabāko rezultātu, nebloķējiet šīs sistēmas darbību.

## PĀRTIKAS PRODUKTU SALSĒŠANA

- Pirms sasaldēšanas ietiniet vai iesaiņojiet pārtikas produktus alumīnija folijā, hermētiskos konteineros vai pārtikas uzglabāšanas maisiņos.
- Karstu ēdienu atdzesējiet pirms ievietošanas ierīcē.
- Mazākas pārtikas porcijas sasals ātrāk. Ieteicamais maksimālais porcijas svars ir 2,5 kg.
- Neļaujiet siltam ēdienam saskarties ar jau sasaldētu pārtiku. Sasaldētā pārtika var atkust, un tās paredzamais uzglabāšanas laiks var samazināties.
- Nepārsniedziet ierīces ietilpību, kas ir norādīta uz tehnisko datu plāksnītes.

- Ja plānojat ierīci uzpildīt ar lielu daudzumu svaigas pārtikas, 24 stundas pirms tam ieteicams ieslēgt Super Freeze funkciju.
- Iegādāto dziļi sasaldēto produktu uzglabāšanas laiks atšķiras un ir atkarīgs no produkta veida un tā iepakojuma. Tāpēc rūpīgi ievērojiet ražotāja/izgatavotāja norādījumus uz iepakojuma.

## TĪRĪŠANA UN APKOPE

Pirms ierīces apkopes vai tīrīšanas vienmēr pārlicinieties, ka barošanas padeve ir atslēgta.

Ja neplānojat ierīci izmantot ilgāku laiku, atstājiet to atvērtu, lai novērstu smaku un nepatīkamu aromātu veidošanos iekšpusē.

## ATKAUSĒŠANA

Ierīce ir jāatkausē, kad ledus biežums uz sienām sasniedz 5–6 mm.

Neizmantojiet nekādus elektriskus, asus vai mehāniskus priekšmetus, lai palīdzētu atkausēt ledu, ja vien tos nav nodrošinājis vai apstiprinājis ražotājs vai apstiprināts servisa centrs.

Lai notīrītu ledu no iekšējām sienām, izmantojiet plastmasas vai koka skrāpi bez asām malām. Nekad neizmantojiet metāla skrāpi.

Rīkojieties šādi:

1. Atvienojiet ierīci no elektrotīkla.
2. Rūpīgi noslaukiet rokas, lai novērstu ādas bojājumus, saskaroties ar ledu (ieteicams izmantot cimdus).
3. Izņemiet no ierīces visu sasaldēto pārtiku, ievietojiet to traukā vai dzesēšanas kastē, uzlieciet sasaldētās dzesēšanas elementus uz sasaldētās pārtikas, lai saglabātu to ļoti aukstu, un novietojiet trauku vai dzesēšanas kasti vēsā, sausā telpā.
4. Izvelciet ūdens drenāžas aizbāzni (M - ja tāds ir), kas atrodas ierīces apakšā. Pretējā gadījumā izkusušais ūdens ierīces nodalījuma apakšējums būs jāuzslauka ar sūkli vai dvieli.
5. Rūpīgi noskrāpējiet ledu no ierīces iekšpuses un salieciet to virtuves izlietnē izkušanai.
6. Rūpīgi iztīriet ierīces nodalījuma iekšpusi, izskalojiet to ar siltu ūdeni un notīriet izšļakstītos ēdienus vai šķidrumus.
7. Rūpīgi noslaukiet ierīci ar absorbējošu drānu vai sūkli un ļaujiet tai nožūt aptuveni 3 līdz 4 minūtes.

8. Ievietojiet atpakaļ drenāžas aizbāzni (M - ja tāds ir).

9. Aizveriet ierīces durvis, pievienojiet kontaktdakšu kontaktligzdai un ieslēdziet ierīci.

10. Tagad atkārtoti ievietojiet saldēto pārtiku. Lai nepieļautu saldētās pārtikas atkušānu, atkausēšanas procedūrai veltiet ne vairāk kā divas stundas, lai samazinātu sasaldētās pārtikas temperatūras ievērojamu paaugstināšanos, kas saīsinātu uzglabāšanas laiku.

## PROBLĒMU NOVĒRŠANA

### 1. Vai durvis ir grūti atvērt?

Dažas minūtes pēc durvju aizvēršanas tās var būt grūti atkal atvērt. Tas ir normāli un nozīmē, ka durvju blīve darbojas pareizi. Vienkārši uzgaidiet dažas minūtes, un durvis varēs viegli atvērt.

### 2. Nedarbojas (ierīce nedarbojas/neatdziest)

- Vai ir strāvas padeves traucējumi?
- Vai kontaktdakša ir labā stāvoklī un pareizi pievienota kontaktligzdai?

### 3. Ierīce nedarbojas atbilstoši / deg (7) vai "HH"

- Vai ierīces vāks ir kārtīgi aizvērts?
- Vai uz iekšējām sienām veidojas daudz ledus?
- Vai ierīce ir pakļauta tiešai saules staru vai siltuma avota iedarbībai?
- Vai ierīcē ir ievietots pārāk daudz siltu pārtikas produktu?
- Klimatiskā klase ir norādīta uz ierīces aizmugurē esošās tehnisko datu uzlīmes. Tā norāda apkārtējās vides temperatūru, kādā ierīce darbosies pareizi.

| Klimatiskā klase | Apkārtējās vides temperatūra |
|------------------|------------------------------|
| SN               | +10 °C līdz 32 °C            |
| N                | +16 °C līdz 32 °C            |
| ST               | +16 °C līdz 38 °C            |
| T                | +16 °C līdz 43 °C            |

### 4. Ierīce rada troksni.

Šo troksni rada kompresora motora darbība, kā arī aukstumaģenta plūsmas dzesēšanas sistēmas kontūrā. Šie trokšņi ir normāli.

### 5. Uz ārsienām uzkrājas kondensāts.

Noteiktos atmosfēras apstākļos uz ierīces ārējām sienām var veidoties kondensāts. Tas ir normāli un neietekmēs ierīces darbību.

## PĒCPĀRDOŠANAS PAKALPOJUMI

### 1. Kļūdu novēršana patstāvīgi

Ja rodas aizdomas par darbības kļūmi, pirms sazināties ar apstiprināto pēcpārdošanas servisu tieši vai ar izplatītāja starpniecību, pārliedzinieties, vai ir ievēroti visi šajā lietotāja rokasgrāmatā sniegtie norādījumi un padomi.

### 2. Pēcpārdošanas pakalpojumi

Lai iegūtu informāciju par pieejamajiem pēcpārdošanas pakalpojumiem, skatiet pievienoto garantijas karti.

Lai saņemtu tūlītēju palīdzību, pārliedzinieties, ka esat sagatavojis šādus būtiskos datus, lai identificētu savu ierīci:

- ✓ ierīces zīmols;
- ✓ Modelis
- ✓ sērijas numurs;
- ✓ problēma vai iemesls;
- ✓ pirkuma datums;
- ✓ iegādes vieta/piegādātājs.

Lai sazinātos ar tehnisko palīdzību, apmeklējiet mūsu vietni: <https://corporate.haier-europe.com/en/>, sadaļā "Website" (Vietne) izvēlieties sava produkta zīmolu un savu valsti. Jūs tiksiet novirzīts uz konkrēto vietni, kur varēsiet atrast tālruna numuru un veidlapu, lai sazinātos ar tehnisko palīdzību.

## REZERVES DAĻU PIEEJAMĪBA

Termostati, temperatūras sensori, iespiedshēmas plates un gaismas avoti ir pieejami vismaz septiņus gadus pēc modeļa pēdējās ierīces laišanas tirgū.

Durvju rokturi, durvju eņģes, paplātes un grozi — vismaz septiņus gadus, un durvju blīves — vismaz 10 gadus pēc modeļa pēdējās vienības laišanas tirgū.

## GARANTIJA

Minimālais garantijas periods ir šāds: 2 gadi ES valstīs, 3 gadi Turcijā, 1 gads Apvienotajā Karalistē, 1 gads Krievijā, 3 gadi Zviedrijā, 2 gadi Serbijā, 5 gadi Norvēģijā, 1 gads Marokā, 6 mēneši Alžīrijā, Tunisijā nav nepieciešama juridiska garantija.

## PIESARDZĪBAS PASĀKUMI

- Kad atbrīvojaties no saldētavas, noņemiet durvis, bet atstājiet plauktus vietā. Tas samazinās bērnu apdraudējumu. Uzliesmojošo putu likvidēšana ir jāveic profesionāļiem.

## ATBILSTĪBAS DEKLARĀCIJA

Šeit aprakstītā(-o) produkta(-u) ražotājs, uz kuru attiecas šis apraksts, uz savu atbildību apliecina, ka produkts (-i) atbilst attiecīgajām drošības, veselības un aizsardzības pamatprasībām, kas noteiktas attiecīgajās Apvienotās Karalistes un ES prasībās, un ka attiecīgajās iestādēs ir pieejami atbilstošie testēšanas ziņojumi, un tos var pieprasīt no ierīces pārdevēja, īpaši attiecībā uz CE atbilstības deklarāciju, ko izsniedzis ražotājs vai kas izsniegta ar ražotāja apstiprinājumu.

Tāpat ražotājs apliecina, ka šajā lietotāja rokasgrāmatā aprakstītās ierīces daļas, kas nonāk saskarē ar svaigu pārtiku, nesatur toksiskas vielas.

Ražotājs pastāvīgi strādā pie visu produktu turpmākas attīstības. Tāpēc, lūdzu, ņemiet vērā, ka produktu forma, iestatījumi un tehnoloģijas var tikt mainītas bez iepriekšēja brīdinājuma.

Lai iegūtu plašāku informāciju par produktu, lūdzu, apmeklējiet vietni <https://eprel.ec.europa.eu/> vai skenējiet uz ierīces redzamo energoefektivitātes uzlīmes QR kodu.

Děkujeme vám, že jste si zakoupili tento spotřebič. Před tím, než budete mrazák používat, přečtěte si pozorně pokyny v této příručce, abyste maximalizovali jeho výkon. Uchovejte dokumentaci pro následné použití nebo pro nového vlastníka. Tento spotřebič je určen výhradně pro použití v domácnosti nebo podobných aplikacích, jako jsou:

- kuchyňské kouty pro zaměstnance v dílnách, kancelářích a jiných pracovních prostředích
- farmy, v hotely, motely a jiné typy residencí
- noclehárny (B & B)
- cateringové služby a podobné aplikace, kde nejde o maloobchodní prodej

Tento spotřebič se může používat pouze pro skladování potravin. Jakékoliv jiné využití se považuje za nebezpečné a výrobce nenese odpovědnost za jakékoliv škody. Doporučujeme vám, abyste si přečetli záruční podmínky. Abyste dosáhli nejlepšího možného výkonu a bezporuchového provozu svého spotřebiče, je velmi důležité, abyste si pečlivě přečetli tyto pokyny. Pokud nebudete dodržovat tyto pokyny, můžete ztratit nárok na bezplatný servis v záruční době.

## **VAROVÁNÍ!**

- **Při čištění/přemísťování spotřebiče musíte dát pozor, abyste se nedotkli kovových drátů výměníku tepla na zadní straně spotřebiče. Mohli byste si poranit prsty nebo ruku, nebo poškodit spotřebič.**
- **Spotřebič není konstruován pro umístění na jiném spotřebiči. Nepokoušejte se sedat si nebo stoupat na spotřebič. Není na to konstruován. Mohli byste se zranit nebo poškodit spotřebič.**
- **Při přenášení/přesouvání spotřebiče dbejte, aby se kabel napájení nezachytil pod spotřebičem. Mohlo by dojít k přeříznutí nebo poškození kabelu napájení.**
- **Při umísťování svého spotřebiče dejte pozor, aby se nepoškodila podlaha, potrubí, stěny atd. Nepřemísťujte spotřebič taháním za víko nebo kliku. Nenechte děti, aby si se spotřebičem hráli nebo**

**manipulovali s ovladači. Pokud nebudou tyto pokyny dodrženy, naše společnost se zříká veškeré odpovědnosti.**

- **Neinstalujte spotřebič ve vlhkém, mastném nebo prašném prostředí, zabraňte působení přímých slunečních paprsků nebo vody.**
- **Neinstalujte spotřebič poblíž zdrojů tepla nebo hořlavých materiálů.**
- **Pokud dojde k výpadku proudu, neotevírejte víko. Zmrzlé potraviny by neměly být ovlivněny, pokud bude výpadek proudu kratší než 20 hodin. Pokud je výpadek proudu delší, je nutné potraviny zkontrolovat a okamžitě sníst, nebo uvařit a poté zmrazit.**
- **Pokud zjistíte, že víko truhlicového mrazáku lze obtížně otevřít, hned jak je zavřete, nemějte obavy. Je to způsobeno rozdílem tlaku, který se vyrovná, a budete moci víko otevřít za několik minut.**
- **Nepřipojujte spotřebič k napájení elektrickým proudem, dokud nejsou odstraněny všechny obaly a chrániče pro přepravu.**
- **Pokud byl spotřebič přepravován ve vodorovné poloze, před zapnutím jej nechte stát alespoň 4 hodiny, aby se usadil olej v kompresoru.**
- **Tento mrazák se smí používat pouze k zamýšleným účelům (tj. ukládání a mrazení potravin).**
- **V chladničce na víno neskladujte léky nebo materiály určené pro výzkum. Pokud budete skladovat materiál, který vyžaduje přísnou**

- kontrolu teploty skladování, je možné, že dojde k jeho znehodnocení nebo může dojít k nekontrolované reakci a vzniku nebezpečí.
- Před jakoukoliv manipulací se spotřebičem, odpojte kabel napájení od zásuvky.
  - Při dodání zkontrolujte, že produkt není poškozen a že všechny součásti a příslušenství jsou v dokonalém stavu.
  - Pokud dojde k úniku chladiva, nedotýkejte se zásuvky a nepoužívejte otevřený oheň. Otevřete okno a vyvětrejte. Poté zavolejte servisní středisko a požádejte o opravu.
  - Nepoužívejte prodlužovací kabely nebo adaptéry.
  - Netahejte a neohýbejte kabel napájení, nedotýkejte se zásuvky mokřýma rukama.
  - Vyhněte se poškození zástrčky nebo kabelu napájení; mohlo by dojít k úrazu elektrickým proudem nebo požáru.
  - Neumisťujte ani neukládejte hořlavé nebo vysoce prchavé látky, jako jsou éter, benzín, LPG, propan, aerosolové nádoby, lepidla, čistý alkohol atd. Tyto materiály mohou způsobit výbuch.
  - Je-li napájecí kabel poškozen, musí jej vyměnit výrobce, jeho servisní technik nebo podobně kvalifikovaný technik, aby nedošlo ke vzniku nebezpečných situací.
  - Poblíž chladničky na víno
- nepoužívejte ani neukládejte hořlavé spreje, jako jsou barvy ve spreji. Mohlo by dojít k výbuchu nebo požáru.
- Na horní stranu spotřebiče nepokládejte předměty nebo nádoby s vodou.
  - Nedoporučujeme používat prodlužovací kabely ani síťové adaptéry.
  - Nelikvidujte spotřebič spaláním. Při přepravě a používání spotřebiče dbejte, aby nedošlo k poškození okruhu/potrubí chladiva. V případě poškození nevystavujte spotřebič ohni, zdrojům vznícení a okamžitě vyvětrejte místnost, ve které je spotřebič umístěn.
  - Systém chlazení umístěný za a uvnitř chladničky na víno obsahuje chladivo. Zabraňte poškození potrubí.
  - Uvnitř prostoru pro skladování potravin ve spotřebiči nepoužívejte elektrické spotřebiče, pokud se nejedná o spotřebiče doporučené výrobcem.
  - Nepoškodte okruh chladiva.
  - Nepoužívejte mechanické nástroje ani jinak neurychlujte proces rozmrazování. Používejte pouze prostředky doporučené výrobcem.
  - Uvnitř prostoru pro skladování potravin nepoužívejte elektrické spotřebiče, pokud se nejedná o spotřebiče doporučené výrobcem.
  - Otvory pro ventilaci spotřebiče nebo skříně, ve které je spotřebič vestavěn, udržujte volné bez

překážek.

- Pro odstraňování námrazy nepoužívejte špičaté nebo ostré předměty.
- Nedotýkejte se vnitřních chladicích prvků, a to obzvláště pokud máte mokré ruce, protože byste se mohli popálit nebo zranit.
- Na pomoc odmrazování nikdy nepoužívejte vysoušeče vlasů, elektrické ohřívače a jiné podobné elektrické spotřebiče.
- Námrazu neškrábejte nožem nebo ostrými předměty. Mohlo by dojít k poškození okruhu chladiva a vyteklé chladivo může způsobit požár nebo poškození zraku.
- Nepoužívejte žádná mechanická zařízení pro urychlení procesu rozmrazování.
- Je absolutně nezbytné zabránit používání otevřeného ohně nebo elektrických přístrojů, jako jsou ohřívače, parní čističe, svíčky, olejové lampy a podobné, pro zrychlení fáze rozmrazování.
- Okolí kompresoru nikdy nemyjte vodou. Po vyčištění, abyste zabránili korozi, důkladně je otřete suchým hadrem.
- Doporučuje se udržovat zástrčku v čistotě. Nánosy prachu na zástrčce mohou způsobit požár.
- Produkt ve určen a vyroben pouze pro použití v domácnosti.
- Tato záruka pozbude platnosti, pokud je produkt instalován nebo používán v komerčních nebo nerezidenčních prostorách.

- Tento produkt musí být správně instalován, umístěn a provozován v souladu s pokyny uvedenými v brožuře Pokyny pro uživatele.
- Tato záruka je platná pouze pro nové produkty a není přenosná, pokud je produkt znovu prodán.
- Naše společnost vylučuje odpovědnost za náhodné nebo následné škody.
- Záruka v žádném případě neruší vaše práva vyplývající z předpisů nebo zákonů.
- Chladničku na víno neopravujte. Všechny opravy musí provádět pouze kvalifikovaný opravář.

#### BEZPEČNOST DĚTÍ!

- Pokud likvidujete produkt se zámkem nebo západkou na dveřích, zajistěte, aby byly dveře v bezpečné poloze, aby se v produktu nemohly zavřít děti.
- Tento spotřebič mohou používat děti starší 8 let a osoby s omezenými fyzickými, sensorickými nebo mentálními schopnostmi nebo osoby nezkušené a neznalé za předpokladu, že je zajištěn dostatečný dohled nebo jsou poskytnuty dostatečné pokyny, jak používat spotřebič bezpečným způsobem, a že osoby rozumí možným rizikům.
- Děti si nesmí se spotřebičem hrát. Čištění a uživatelskou údržbu nesmí provádět děti bez dozoru.
- Tento spotřebič smějí naplňovat a vyprazdňovat děti ve věku od 3 do 8 let.

**VAROVÁNÍ!** Při umístování spotřebiče zajistěte, aby se napájecí kabel nezachytil nebo nepoškodil.

**VAROVÁNÍ!** V zadní části spotřebiče neumisťujte více přenosných zásuvek nebo přenosných zdrojů.

Dodržujte následující pokyny, abyste zabránili kontaminaci potravin.

- Otevírání dveří na dlouhou dobu může způsobit výrazné zvýšení teploty v přihrádkách spotřebiče.
- Čistěte pravidelně povrchy, které mohou přijít do kontaktu s potravinami, a přístupné odvodňovací systémy.
- Čistěte nádrže na vodu, pokud nebyly použity po dobu 48 hodin; pokud voda nebyla čerpána po dobu 5 dnů, propláchněte vodní systém připojený k přívodu vody.
- Syrové maso a ryby skladujte ve vhodných nádobách v chladniče tak, aby nedocházelo ke kontaktu s jinými potravinami nebo kapání na ně.
- Dvuhvězdičkové přihrádky pro zmrazené potraviny (pokud se ve spotřebiči nacházejí) jsou vhodné pro skladování předem zmrazených potravin, skladování nebo výrobu zmrzliny a výrobu ledových kostek.
- Jedno-, dvou- a tříhvězdičkové přihrádky (pokud se ve spotřebiči nacházejí) nejsou vhodné pro zmrazování čerstvých potravin.
- Pokud je spotřebič po dlouhou dobu ponechán prázdný, vypněte jej, odmrazte, vyčistěte, osušte a nechte otevřené dveře, aby se zabránilo tvorbě plísně uvnitř spotřebiče.

- Tento chladicí spotřebič není určen k vestavění.

**VAROVÁNÍ!** Při používání, údržbě a likvidaci spotřebiče věnujte pozornost symbolu na levé straně, který je umístěn na zadní straně spotřebiče (zadním panelu nebo kompresoru).

Je to varovný symbol nebezpečí požáru.

V potrubí chladiva a v kompresoru se nacházejí hořlavé materiály.

Během používání, údržby a likvidace dbejte na to, aby se zdroje ohně nacházely daleko od spotřebiče.

#### LIKVIDACE STARÉHO SPOTŘEBIČE



Tento spotřebič je označen podle evropské směrnice 2012/19/EU o odpadních elektrických a elektronických zařízeních (OEEZ).

OEEZ se týká těkavých látek (které mohou mít škodlivý vliv na životní prostředí) a základních součástí (které lze opakovaně využít). Je nutné postupovat podle OEEZ, aby se řádně zlikvidovaly všechny těkavé látky a recyklovaly všechny materiály.

Jednotlivci mohou hrát významnou roli při ochraně životního prostředí. Při likvidaci je nutné dodržovat některá základní pravidla:

S elektrickými a elektronickými zařízeními se nesmí zacházet jako s domovním odpadem.

Elektrická a elektronická zařízení musí být odevzdávána do příslušného sběrného dvora spravovaného místní samosprávou nebo registrovanou společností. V mnoha zemích se organizuje odběr velkých elektrických a elektronických zařízení z domácností.

V mnoha zemích, když koupíte nový spotřebič, můžete starý odevzdat obchodníkovi, který musí bezplatně přijmout jeden starý spotřebič za jeden nový prodaný spotřebič, pokud se jedná o ekvivalentní typ se stejným určením, jako nový zakoupený spotřebič.

#### Shoda s předpisy

Umístěním značky **CE** na tento produkt potvrzujeme shodu se všemi příslušnými evropskými směrnicemi týkajícími se bezpečnosti, ochrany zdraví a ochrany životního prostředí, které lze použít pro tento produkt.

## ÚSPORA ENERGIE

Pro vyšší úsporu energie doporučujeme:

- Neinstalovat spotřebič poblíž zdrojů tepla, instalovat jej mimo dosah přímého slunečního svitu a v dobře větrané místnosti.
- Nevkládat do chladničky horké potraviny. Zvýšila by se vnitřní teplota a kompresor by běžel bez přestávek.
- Nehromadíte potraviny, aby se zajistila dostatečná cirkulace vzduchu.
- Pokud je ve spotřebiči námraza, proveďte odmrazení, aby se zajistil správný přenos chladu.
- Pokud dojde k výpadku elektrického proudu, nechte dveře chladničky zavřené.
- Pokud dojde k výpadku elektrického proudu, nechte dveře chladničky zavřené.
- Otevírejte dveře spotřebiče co nejméně.
- Nenastavujte termostat spotřebiče na příliš nízkou teplotu.
- Odstraňujte prach, který se hromadí na zadní straně spotřebiče.



## BEZPEČNOSTNÍ OPATŘENÍ

- Toto zařízení mohou používat děti od 8 let věku a osoby s omezenými tělesnými, smyslovými nebo duševními schopnostmi nebo nedostatkem zkušeností a znalostí, pokud jsou pod dozorem nebo byly instruovány o bezpečném používání zařízení a uvědomují si související rizika.
- Děti si nesmí se zařízením hrát.
- Děti nesmí bez dozoru provádět čištění a údržbu.
- Zařízení musí být umístěno tak, aby byla elektrická zástrčka dobře přístupná.
- Napájecí kabel musí být v případě poškození vyměněn výrobcem, servisním zástupcem výrobce nebo podobně kvalifikovanou osobou, aby se předešlo bezpečnostním rizikům.
- Větrací otvory v krytu nebo ve vnitřní konstrukci zařízení nesmí být zakryté.
- K urychlení procesu odmrazování nepoužívejte žádné mechanické ani jiné prostředky, než jaké doporučuje výrobce.
- Nepoškodte okruh chladiva.
- V prostorech pro skladování jídla v zařízení nepoužívejte elektrická zařízení, pokud se nejedná o typ doporučený výrobcem.
- Zařízení obsahuje hořlavý a výbušný plyn, proto ho sami nelikvidujte, ale požádejte o odvoz a likvidaci pracovníky servisu.
- Svítidla musí být v případě poškození vyměněna výrobcem, servisním zástupcem výrobce nebo podobně kvalifikovanou osobou, aby se předešlo bezpečnostním rizikům.
- Neskladujte v tomto zařízení výbušné látky, například aerosolové nádoby s hořlavou pohonnou hmotou.
- Pultová domácí mraznička, vhodná k použití v nevytápěných místnostech a mimo budovy při teplotách vyšších než -12 °C.
- Uvnitř chladničky je použito hořlavé chladivo, proto buďte velmi opatrní při instalaci, obsluze, údržbě a likvidaci zařízení.
- Zařízení s vlastním osvětlením jsou opatřeny vestavěným vypínačem. Při otevření mrazničky se osvětlení automaticky zapne a při zavření se automaticky vypne. (Není k dispozici u všech modelů.)
- Podle předpisů musí být zařízení uzemněno.



- Symbol  na produktu nebo na jeho obalu označuje, že s tímto produktem se nesmí nakládat jako s domovním odpadem. Je nutné jej odevzdat na příslušném sběrném místě k recyklaci elektrických a elektronických zařízení. Zajištěním správné likvidace produktu pomáháte zamezit potenciálnímu negativnímu vlivu na životní prostředí a lidské zdraví, který hrozí při nesprávné likvidaci tohoto produktu. Podrobnější informace o recyklaci tohoto produktu zjistíte u místního správního úřadu, u instituce zajišťující komunální odpadové hospodářství nebo u prodejce produktu.

# DIAGRAMS

**FIG. 1**

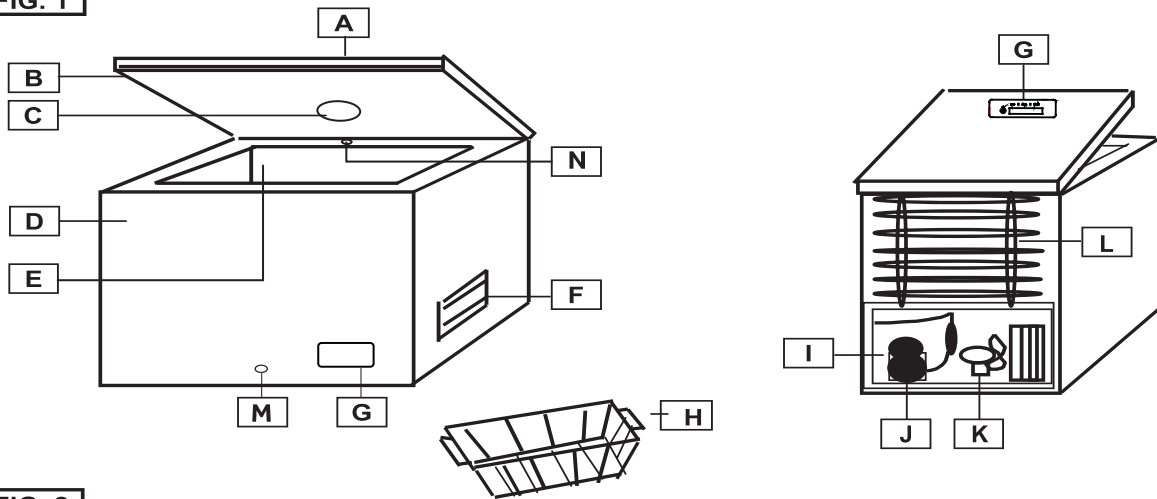

**FIG. 2**

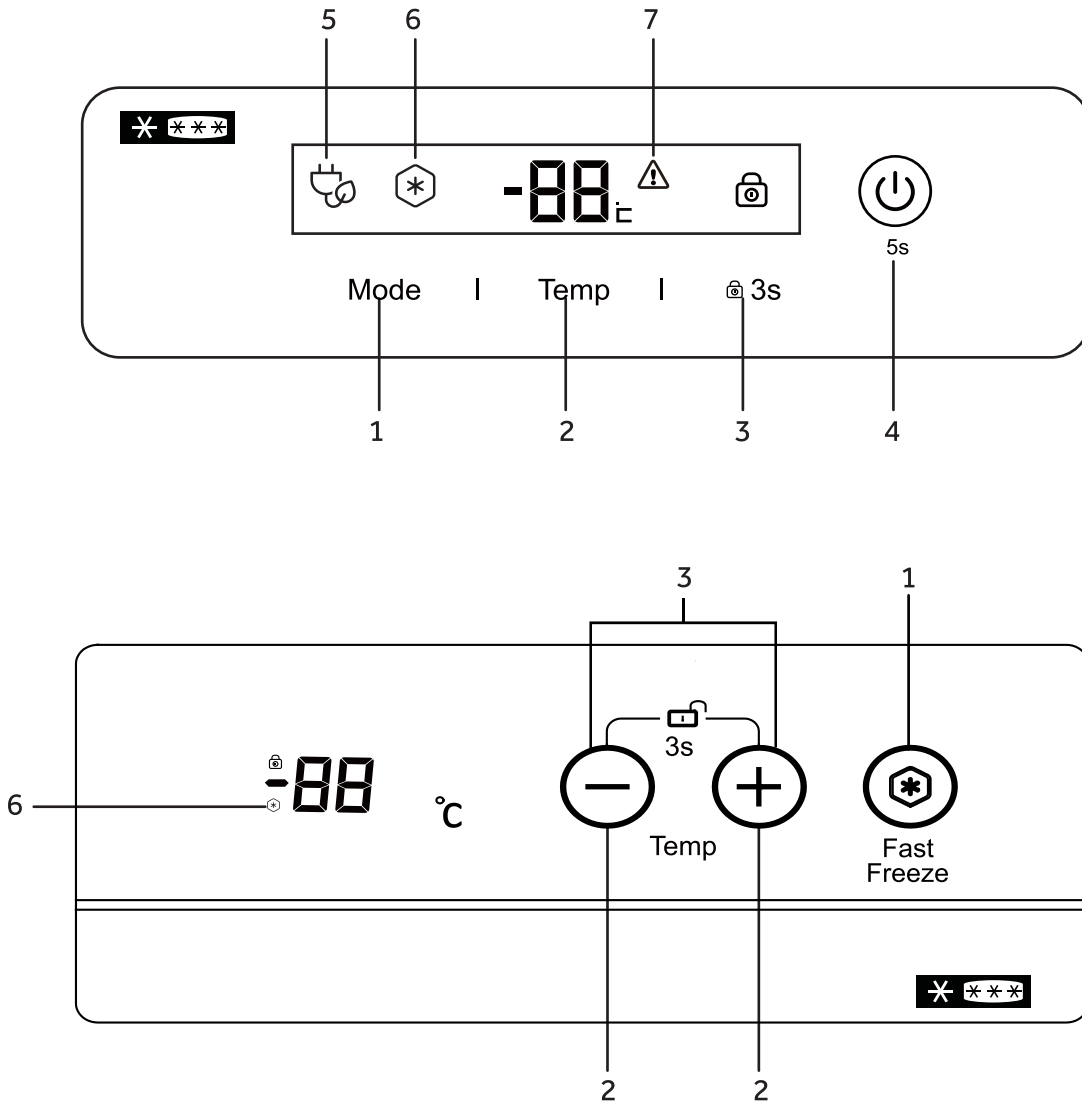

## NÁKRESY

OBR 1.

- A Víko
- B Těsnění
- C Vnitřní osvětlení (je-li k dispozici)
- D Skříň
- E Skladovací prostor
- F Větrací mřížka
- G Ovládací panel
- H Košík
- I Kompresorový prostor
- J Kompresor
- K Ventilátor (je-li k dispozici)
- L Zadní kondenzátor (je-li k dispozici)
- M Odmrazovací vypouštěcí zátka
- N Systém FrostShield (je-li k dispozici)

## PŘED POUŽITÍM

- Toto zařízení je určeno výhradně pro domácí použití pouze pro skladování potravin.
- Je-li vybalené zařízení poškozené, kontaktujte prodejce.
- Parametry napájení elektrickou energií musí odpovídat výrobnímu štítku na zařízení.

## INSTALACE

- Vybalte úplně zařízení. Před instalací zcela odstraňte veškerý obalový materiál, řádným způsobem jej zlikvidujte a uložte mimo dosah dětí.
- Zařízení musí být instalováno v suché, dobře větrané místnosti a nesmí být vystaveno přímému slunečnímu záření nebo umístěno v blízkosti zdroje přímého tepla.
- Nechte nejméně 10cm mezeru mezi zařízením a okolím za účelem větrání a odvádění tepla.
- Přívod elektrické energie musí vyhovovat údajům na výrobním štítku a splňovat místní předpisy.
- Před připojením tohoto zařízení po instalaci doporučujeme počkat minimálně dvě hodiny. Chladicí okruh tak bude mít čas na ustálení.

Instalujte spotřebič na místo, kde okolní teplota odpovídá klimatické třídě uvedené na typovém štítku spotřebiče:

| Klimatická třída | Teplota okolí   |
|------------------|-----------------|
| SN               | +10 °C až 32 °C |
| N                | +16 °C až 32 °C |
| ST               | +16 °C až 38 °C |
| T                | +16 °C až 43 °C |

## PRVNÍ SPUŠTĚNÍ

1. Zasuňte zástrčku do zásuvky. Všechny ukazatele se rozsvítí, pak se vypnou. Poté se zobrazí teplota.
2. Nechte jednu hodinu teplotu uvnitř zařízení klesnout a poté umístěte potraviny do zařízení.

## NASTAVENÍ TEPLoty

Stisknutím (2) teplotu upravíte.

Doporučuje se nastavit teplotu na -18°C.

## NASTAVENÍ FUNKCÍ (je-li k dispozici)

Funkci Super Freeze zapnete tak, že stisknete (1) a podržíte, dokud se nerozsvítí (6).

Funkce Fast Freeze se po 56 hodinách automaticky vypne, aby se šetřila energie. Když je tato funkce zapnutá, spotřeba energie se zvýší. Během funkce Fast Freeze bude teplota v mrazničce -26 ° C.

Stisknutím (3) po dobu 3 sekund zamknete/odemknete ovládací panel.

Stisknutím (4) po dobu 5 sekund vypnete/zapnete chladničku.

## SYSTÉM FROSTSHIELD (je-li k dispozici)

Toto zařízení je vybaveno systémem Frostshield (N), který pomáhá snížit hromadění ledu uvnitř skříně. Nevypínejte ani neblokujte tento systém.

## MRAZENÍ POTRAVIN

- Potraviny před zmrazením zabalte nebo utěsněte alobalem, ve vzduchotěsných nádobách nebo potravinových sáčcích.
- Teplé potraviny nechte před umístěním do zařízení vychladnout.
- Menší porce potravin se zmrazí rychleji. Doporučená maximální hmotnost porce je 2,5 kg.
- Zamezte přímému kontaktu teplých potravin s dřívě zmrazenými potravinami. Zmrazené potraviny se mohou rozmrazit a tím by se zkrátila předpokládaná doba skladování.
- Nepřekračujte skladovací objem zařízení uvedený na výrobním štítku.
- Pokud zařízení plníte větším množstvím čerstvých potravin, doporučujeme zapnout funkci Super Freeze (je-li k dispozici) 24 hodin předem.

- Doba skladování kupovaných hluboko zmrazených potravin se liší a závisí na typu produktu a jeho balení. Proto přísně dodržujte pokyny výrobců uvedené na obalu.

## ČIŠTĚNÍ A ÚDRŽBA

Před prováděním údržby nebo čištěním zařízení vždy zkontrolujte, zda je vypnuté napájení.

Pokud bude zařízení delší dobu mimo provoz, nechte jej otevřené, aby se uvnitř nevytvořil nežádoucí zápach.

## ODMRAZOVÁNÍ

Zařízení musí být odmraženo, pokud vrstva ledu na stěnách dosáhne tloušťky 5–6 mm.

Pro odstraňování ledu při rozmrazování nepoužívejte žádné elektrické, ostré nebo mechanické nástroje, pokud nebyly dodány nebo schváleny výrobcem nebo schváleným servisním střediskem.

K odstranění ledu z vnitřních stěn používejte plastovou nebo dřevěnou škrabku bez ostrých hran. Nikdy nepoužívejte kovovou škrabku.

Postupujte takto:

1. Nezapomeňte zařízení odpojit.
2. Řádně si osušte ruce, abyste zamezili poranění pokožky při styku s ledem (doporučuje se použít rukavice).
3. Vyměňte všechny zmrazené potraviny z mrazničky, vložte je do nádoby nebo chladicího boxu, navrch potravin položte chladicí bloky nebo kostky ledu, aby byly potraviny v co největším chladu, a umístěte nádobu nebo chladicí box do chladné suché místnosti.
4. Vytáhněte odmrazovací vypouštěcí zátku (M -je-li k dispozici) ve spodní části zařízení. V opačném případě je nutné stírat roztátou vodu na dně mrazicího prostoru houbou nebo ručníkem.
5. Opatrně seškrabujte led z vnitřních stěn zařízení a přeneste je do kuchyňského dřezu, kde roztaje.
6. Řádně vyčistěte vnitřní prostor zařízení, opláchněte jej teplou vodou a odstraňte veškeré zbytky potravin nebo rozlité tekutiny.
7. Vytřete zařízení dosucha savou látkou nebo houbou a nechte 3 až 4 minuty vyvětrat.
8. Znovu nasadte vypouštěcí zátku (M -je-li k dispozici).

9. Zavřete víko zařízení, zapojte znovu zástrčku do zásuvky a zapněte zařízení.

10. Nyní vložte zpět zmrazené potraviny.

Chcete-li zamezit rozmrazení zmrazených potravin, proveďte odmrazení během nejvýše dvou hodin, aby nedošlo k výraznému zvýšení teploty zmrazených potravin a zkrácení jejich doby skladování.

## ODSTRAŇOVÁNÍ ZÁVAD

1. **Zařízení nefunguje (zařízení neběží/nechladí)**

- Nedošlo k výpadku napájení?
- Je zástrčka v dobrém stavu a je řádně zasunutá v zásuvce?

2. **Zařízení nefunguje dostatečně/svíí (7) nebo 'HH'**

- Je řádně zavřené víko zařízení?
- Vytvořila se na vnitřních stěnách silná vrstva ledu?
- Je zařízení vystaveno přímému slunečnímu záření nebo zdroji tepla?
- Bylo do zařízení uloženo příliš mnoho teplých potravin?
- Klimatickou třídu naleznete na typovém štítku v zadní části zařízení. Ta uvádí okolní teplotu, za níž zařízení správně funguje.

| Klimatická třída | Teplota okolí   |
|------------------|-----------------|
| SN               | +10 °C až 32 °C |
| N                | +16 °C až 32 °C |
| ST               | +16 °C až 38 °C |
| T                | +16 °C až 43 °C |

3. **Zařízení vydává hluk.**

Hluk je způsobován provozem motoru kompresoru a chladivem obíhajícím v okruhu chladicího systému. Tento hluk je normální.

4. **Na vnějších stěnách dochází ke kondenzaci**

Za určitých atmosférických podmínek může na vnějších stěnách zařízení docházet ke kondenzaci. Jedná se o normální jev, který nemá vliv na funkci zařízení.

## POPRODEJNÍ SLUŽBY

### 1. Řešení problémů vlastními silami

Pokud máte podezření na poruchu, před kontaktováním schváleného poprodejního servisního střediska (ať už přímo nebo prostřednictvím prodejce) zkontrolujte dodržení všech pokynů a doporučení uvedených v této příručce.

### 2. Poprodejní služby

Dostupné poprodejní služby naleznete v příloženém záručním listu.

Potřebujete-li okamžitou pomoc, připravte si k identifikaci zařízení následující informace:

- ✓ Značka zařízení
- ✓ Model
- ✓ Sériové číslo
- ✓ Problém nebo příčina
- ✓ Datum zakoupení
- ✓ Od koho bylo zakoupeno/dodavatel

Chcete-li kontaktovat technickou pomoc, navštivte naše webové stránky:

<https://corporate.haier-europe.com/en/> .

V sekci „websites“ vyberte značku vašeho produktu a vaši zemi. Budete přeměrováni na konkrétní webovou stránku, kde najdete telefonní číslo a formulář pro kontaktování technické pomoci.

## DOSTUPNOST NÁHRADNÍCH DÍLŮ

Termostaty, teplotní čidla, desky plošných spojů a zdroje světla, po dobu alespoň sedmi let poté, co byl na trh uveden poslední kus daného modelu; Dveřní kliky, dveřní závěsy, přihrádky a koše po dobu alespoň sedmi let a těsnění dveří po dobu alespoň deseti let poté, co byl na trh uveden poslední kus daného modelu.

## ZÁRUKA

Minimální záruka je: 2 roky pro země EU, 3 roky pro Turecko, 1 rok pro Spojené království, 1 rok pro Rusko, 3 roky pro Švédsko, 2 roky pro Srbsko, 5 let pro Norsko, 1 rok pro Maroko, 6 měsíců pro Alžírsko, pro Tunisko není vyžadována žádná právní záruka.

## BEZPEČNOSTNÍ OPATŘENÍ

- Pokud je nutné skříň zlikvidovat, musíte demontovat dveře a ponechat police ve skříni. Takto snížíte možnost ohrožení dětí. Hořlavé náplně musí zlikvidovat profesionálně vyškolení pracovníci.

## PROHLÁŠENÍ O SHODĚ

Výrobce zde popsaného produktu/produktů prohlašuje na svou výhradní odpovědnost, že produkt nebo produkty splňují odpovídající základní požadavky na bezpečnost, zdraví a ochranu předepsané ve Velké Británii a v zemích EU, a že může předložit k přezkoumání odpovídající zkušební zprávy vydané příslušnými úřady, které si lze vyžádat od prodejce zařízení, zejména zprávy týkající se prohlášení o shodě CE vydané výrobcem nebo se souhlasem výrobce.

Dále výrobce prohlašuje, že části zařízení popsané v této příručce, které jsou v kontaktu s čerstvými potravinami, neobsahují žádné jedovaté látky.

Výrobce průběžně pracuje na dalším vývoji všech produktů. Proto mějte na paměti, že podoba, nastavení a technologie se mohou měnit bez předchozího upozornění.

Další informace o produktu naleznete na adrese <https://eprel.ec.europa.eu/> nebo naskenujte QR na energetickém štítku dodaném se zařízením.

Dziękujemy za zakup tego urządzenia.  
Przed rozpoczęciem użytkowania lodówki prosimy uważnie przeczytać tę instrukcję obsługi — zawarte w niej informacje pozwolą zmaksymalizować wydajność urządzenia. Całą dokumentację należy zachować w celu skorzystania z niej w przyszłości lub przekazania kolejnym właścicielom urządzenia. Urządzenie jest przeznaczone wyłącznie do użytku domowego lub podobnych zastosowań. Może być użytkowane:

- w kuchniach dla personelu w sklepach, biurach i innych miejscach pracy,
- w gospodarstwach rolnych, przez klientów hoteli, moteli oraz w innych środowiskach typu mieszkalnego,
- w pensjonatach,
- w cateringu i podobnych branżach niezwiązanych z handlem detalicznym.

Urządzenie może być używane wyłącznie do przechowywania żywności, a każdy inny sposób użytkowania jest uznawany za niebezpieczny i producent nie ponosi odpowiedzialności za jego skutki. Zalecane jest zapoznanie się z warunkami gwarancji. W celu zapewnienia jak najlepszej i bezproblemowej pracy urządzenia należy uważnie przeczytać tę instrukcję. Niestosowanie się do instrukcji może skutkować utratą prawa do bezpłatnego serwisowania w okresie obowiązywania gwarancji.

## **INFORMACJE DOTYCZĄCE BEZPIECZEŃSTWA**

**Podręcznik zawiera wiele ważnych informacji dotyczących bezpieczeństwa. W celu zagwarantowania bezproblemowej eksploatacji urządzenia zalecamy odłożenie dokumentacji w bezpieczne miejsce. Urządzenie wykorzystuje czynnik chłodniczy (R600a: izobutan) oraz gaz izolacyjny (cyklopentan). Substancje te spełniają wymogi dotyczące ochrony środowiska, jednak są łatwopalne.**



**Ostrożnie: ryzyko pożaru**

**W razie uszkodzenia obwodu czynnika chłodniczego:**

- **Unikać nieostrożnych płomieni i nie korzystać ze źródeł zapłonu. Dokładnie przewietrzyć pomieszczenie, w którym znajduje się urządzenie.**

## **Cykle pracy agregatu:**

**18 °C: 11 min pracy, 20 min przerwy**

**25 °C: 10 min pracy, 12 min przerwy**

**38 °C: 18 min pracy, 10 min przerwy**

**42 °C: 30 min pracy, 15 min przerwy**

## **OSTRZEŻENIE!**

- **Podczas czyszczenia/przenoszenia zamrażarki należy zachować ostrożność, tak aby nie dotknąć znajdujących się z tyłu metalowych przewodów sprężarki, ponieważ grozi to obrażeniami palców lub dłoni albo uszkodzeniem produktu.**
- **Urządzenie nie jest przystosowane do ustawiania jedno na drugim razem z innymi urządzeniami. Nie należy siadać ani stawać na urządzeniu, ponieważ nie jest ono zaprojektowane do takich zastosowań. Grozi to odniesieniem urazów lub uszkodzeniem urządzenia.**
- **Podczas podnoszenia/przenoszenia zamrażarki należy uważać, żeby nie przygnieść kabla zasilającego, ponieważ grozi to jego przerwaniem lub uszkodzeniem.**
- **W trakcie ustawiania urządzenia należy uważać, żeby nie uszkodzić podłoża, rur, ścian itp. Nie przesuwaj urządzenia przez ciągnięcie za pokrywę lub uchwyt. Nie pozwalać dzieciom na bawienie się urządzeniem ani na manipulowanie przy jego przełącznikach. Nieprzestrzeganie instrukcji będzie skutkowało**

zwolnieniem naszej firmy z jakiegokolwiek odpowiedzialności.

- Nie montować urządzenia w miejscach wilgotnych, zaolejonych, zapyłonych ani nie wystawiać go na bezpośrednie działanie światła słonecznego ani wody.
- Nie montować urządzenia w pobliżu urządzeń grzewczych lub materiałów łatwopalnych.
- W razie awarii zasilania nie należy otwierać pokrywy. Awarie trwające krócej niż 20 godzin nie powinny wpływać na zamrożoną żywność. W przypadku dłuższych awarii żywność należy sprawdzić i niezwłocznie spożyć lub ugotować i ponownie zamrozić.
- Utrudnione otwieranie pokrywy zamrażarki skrzyniowej zaraz po jej zamknięciu nie świadczy o awarii. Przyczyną jest różnica ciśnień, która po kilku minutach powinna się wyrównać, umożliwiając normalne otwarcie urządzenia.
- Nie należy podłączać urządzenia do zasilania, dopóki wszystkie opakowania oraz elementy zabezpieczające podczas transportu nie zostaną usunięte.
- Jeśli zamrażarka była transportowana w pozycji poziomej, przed podłączeniem należy odczekać co najmniej 4 godziny, żeby umożliwić ścieknięcie oleju sprężarkowego.
- Zamrażarka może być wykorzystywana wyłącznie zgodnie z jej przeznaczeniem (tzn. do

przechowywania i zamrażania żywności).

- Nie przechowywać leków ani materiałów badawczych w chłodziarce do wina. Jeżeli przechowywane mają być materiały wymagające ścisłej kontroli temperatury przechowywania, mogą ulec one zepsuciu lub może wystąpić niekontrolowana reakcja powodująca ryzyko.
- Przed wykonaniem jakichkolwiek prac przy urządzeniu należy wyjąć wtyczkę zasilania z gniazdka.
- Przy odbiorze należy sprawdzić, czy produkt nie jest uszkodzony i czy wszystkie części oraz akcesoria są w idealnym stanie.
- W przypadku stwierdzenia nieszczelności układu chłodzącego nie dotykać gniazdka ściennego i nie używać nieostroniętych płomieni. Otworzyć okno i wpuścić powietrze do pomieszczenia. Skontaktować się z serwisem w celu przeprowadzenia naprawy.
- Nie używać przedłużaczy ani dodatkowych połączeń.
- Nie naciągać nadmiernie i nie zaginać kabla zasilającego ani nie dotykać wtyczki mokrymi rękami.
- Nie uszkadzać wtyczki ani przewodu zasilającego, ponieważ może to spowodować porażenie elektryczne lub pożar.
- W razie uszkodzenia przewodu zasilającego powinien on zostać wymieniony przez producenta, jego serwisanta lub inną

- wykwalifikowaną osobę, aby uniknąć zagrożenia.
- Nie umieszczać ani nie przechowywać w urządzeniu substancji łatwopalnych i wysoce lotnych takich jak eter, benzyna, gaz LPG, gaz propanowy, aerozole, kleje, czysty alkohol itp. Materiały te mogą spowodować wybuch.
  - Nie używać ani nie przechowywać w pobliżu chłodziarki do wina łatwopalnych aerozoli takich jak farba w sprayu. Może to doprowadzić do wybuchu lub pożaru.
  - Nie stawiać na urządzeniu przedmiotów lub pojemników napełnionych wodą.
  - Odradzamy korzystanie z przedłużaczy i rozgałęźników.
  - Nie należy utylizować urządzenia przez spalanie. Należy uważać, żeby nie uszkodzić obwodu chłodniczego/rur urządzenia podczas transportu i użytkowania. W przypadku stwierdzenia uszkodzeń nie narażać urządzenia na kontakt z ogniem lub potencjalnymi źródłami zapłonu. Przewietrzyć pomieszczenie, w którym znajduje się urządzenie.
  - Układ chłodzący znajdujący się z tyłu i wewnątrz chłodziarki do wina zawiera czynnik chłodniczy. W związku z tym należy unikać uszkodzania rurek.
  - Nie używać urządzeń elektrycznych wewnątrz komór do przechowywania żywności, chyba że są to urządzenia typu zalecanego przez producenta.
  - Nie uszkadzać obwodu chłodniczego.
  - Nie używać urządzeń mechanicznych ani żadnych innych środków przyspieszania procesu rozmrażania, chyba że są one zalecane przez producenta.
  - Nie używać urządzeń elektrycznych wewnątrz komór do przechowywania żywności, chyba że są to urządzenia typu zalecanego przez producenta.
  - Należy dbać o drożność otworów wentylacyjnych w obudowie urządzenia wolnostojącego lub w konstrukcji do zabudowy.
  - Nie dotykaj wewnętrznych elementów chłodzących, zwłaszcza jeśli masz mokre ręce, ponieważ możesz ulec poparzeniu lub doznać obrażeń.
  - Nie usuwać szronu przy pomocy spiczastych lub ostrych przedmiotów takich jak noże lub widelce.
  - Nigdy nie używać do rozmrażania suszarek do włosów, grzejników elektrycznych ani podobnych urządzeń.
  - Nie próbować zeskrobywać powstałego szronu ani lodu nożem ani innym ostrym przedmiotem. W ten sposób można doprowadzić do uszkodzenia obwodu chłodniczego i wycieku czynnika chłodniczego, który może spowodować pożar lub uraz oczu.



- Nie używać urządzeń mechanicznych ani innego sprzętu do przyspieszania procesu rozmrażania.
- Bezwzględnie unikać używania nieosłoniętych płomieni i urządzeń elektrycznych, takich jak nagrzewnice, myjki parowe, a także świec, lamp naftowych itp. do przyspieszania rozmrażania.
- Nigdy nie zmywać sprężarki wodą. Po czyszczeniu dokładnie przetrzeć suchą ściereczką, żeby zapobiec powstawaniu rdzy.
- Zaleca się utrzymywanie wtyczki w czystości, ponieważ nadmierne zanieczyszczenie pyłem może spowodować pożar.
- Produkt został zaprojektowany i wyprodukowany wyłącznie do użytku domowego.
- Instalacja lub eksploatacja produktu w obiektach komercyjnych lub niemieszkalnych spowoduje unieważnienie gwarancji.
- Produkt musi zostać odpowiednio zainstalowany, ustawiony i być prawidłowo obsługiwany zgodnie z informacjami zawartymi w dołączonej instrukcji.
- Gwarancja dotyczy tylko produktów nowych i nie ulega przeniesieniu w przypadku odsprzedaży.
- Nasza firma nie ponosi żadnej odpowiedzialności za szkody przypadkowe lub następcze.
- Gwarancja w żaden sposób nie wpływa na przysługujące

właścicielowi produktu prawa wynikające z ustaw lub przepisów.

- Nie wykonywać samodzielnych napraw chłodziarki do wina. Wszelkie prace przy urządzeniu muszą być wykonywane przez wykwalifikowany personel.

#### BEZPIECZEŃSTWO DZIECI!

- Wyrzucając zużyty produkt, którego drzwi są zamykane na kłódkę lub zasuwę, należy zadbać, aby dzieci nie miały możliwości przypadkowego zatrzaśnięcia się wewnątrz produktu.
- Urządzenie może być obsługiwane przez dzieci powyżej 8 roku życia i przez osoby o ograniczonych możliwościach fizycznych, sensorycznych lub umysłowych lub osoby nieposiadające doświadczenia ani wiedzy pod warunkiem, że są one pod odpowiednim nadzorem lub zostały poinstruowane, jak bezpiecznie obsługiwać urządzenie.
- Dzieci nie mogą bawić się urządzeniem. Czyszczenie i konserwacja nie mogą być wykonywane przez dzieci bez dozoru.
-  Zezwala się na wkładanie i wyjmowanie elementów do/z tego urządzenia przez dzieci w wieku od 3 do 8 lat.
- **OSTRZEŻENIE!** Podczas ustawiania urządzenia upewnić się, że kabel zasilający nie jest przytrzaśnięty lub uszkodzony.

- **OSTRZEŻENIE!** Nie umieszczać przenośnych gniazdek lub przenośnych zasilaczy w tylnej części urządzenia.
- Aby uniknąć zanieczyszczenia żywności, należy przestrzegać poniższych instrukcji
- **?** Otwieranie drzwiczek na dłuższy czas może spowodować znaczny wzrost temperatury w komorach urządzenia.
- **?** Regularnie czyścić powierzchnie, które mogą mieć kontakt z żywnością oraz dostępne systemy drenażowe.
- **?** Czyścić zbiorniki na wodę, jeśli nie korzystano z nich przez 48 godzin; przepłukać system wodny podłączony do sieci wodociągowej, jeśli z wody nie korzystano przez 5 dni.
- **?** Przechowywać mięso i ryby w odpowiednich pojemnikach w chłodziarce, tak aby nie miały one kontaktu z inną żywnością oraz by nie kapały na nią.
- **?** Szuflady na zamrożoną żywność opatrzone dwoma gwiazdkami (o ile występują one w urządzeniu) nadają się do przechowywania wstępnie zamrożonej żywności, przechowywania lub wytwarzania lodów i wytwarzania kostek lodu.
- **?** Szuflady opatrzone dwoma i trzema gwiazdkami (o ile występują one w urządzeniu) nie są przeznaczone do zamrażania świeżej żywności.
- **?** Jeśli urządzenie zostanie pozostawione puste na dłuższy czas, należy je wyłączyć, rozmrozić, wyczyścić, wysuszyć i pozostawić drzwiczki otwarte, aby uniknąć tworzenia się w urządzeniu pleśni.
- **OSTRZEŻENIE!** Podczas korzystania, serwisowania i usuwania urządzenia należy zwrócić uwagę na symbol na lewej stronie w tylnej części urządzenia (panel tylny lub kompresor).
- Jest to symbol zagrożenia pożarem. W rurkach i kompresorze chłodziarki znajdują się łatwopalne materiały.
- Podczas użytkowania, serwisowania i usuwania urządzenia należy trzymać je z dala od źródeł ognia.

## OSZCZĘDZANIE ENERGII

W celu uzyskania większej oszczędności energii należy przestrzegać poniższych zaleceń:

- Urządzenie ustawić z dala od źródeł ciepła, w miejscu nienasłonecznionym i w dobrze wentylowanym pomieszczeniu.
- Aby uniknąć wzrostu temperatury wewnętrznej powodującego ciągłe załączanie sprężarki, nie należy wkładać do lodówki gorących produktów spożywczych.
- Nie napełniać urządzenia nadmiernie, ponieważ może to utrudniać przepływ powietrza.
- Rozmrażać urządzenie w przypadku pojawienia się lodu w celu ułatwienia przepływu chłodu.

- **W razie braku prądu zaleca się zostawienie lodówki z zamkniętymi drzwiami.**
- **W razie braku prądu zaleca się zostawienie lodówki z zamkniętymi drzwiami.**
- **Otwierać drzwi możliwie jak najrzadziej i na jak najkrótszy czas.**
- **Unikać ustawiania zbyt niskich temperatur.**
- **Usuwać kurz z tyłu urządzenia.**
- **To urządzenie chłodnicze nie jest przeznaczone do użytku jako urządzenie do zabudowy.**

## ZŁOMOWANIE STARYCH URZĄDZEŃ



Urządzenie zostało oznaczone zgodnie z europejską dyrektywą 2012/19/UE dotyczącą zużytego sprzętu elektrycznego i elektronicznego (WEEE).

Zużyty sprzęt elektryczny i elektroniczny zawiera substancje zanieczyszczające (które mogą wywierać negatywny wpływ na środowisko) oraz elementy podstawowe (które nadają się do ponownego wykorzystania). Ważne jest właściwe przetwarzanie zużytego sprzętu elektrycznego i elektronicznego w celu prawidłowego usunięcia i utylizacji wszystkich substancji zanieczyszczających oraz odzyskania i poddania recyklingowi wszystkich materiałów.

Każda osoba może pomóc w dbaniu, by zużyty sprzęt elektryczny i elektroniczny nie zagrażał środowisku. Zasadnicze znaczenie ma przestrzeganie kilku podstawowych zasad:

Zużytego sprzętu elektrycznego i elektronicznego nie należy traktować jak odpadów z gospodarstwa domowego.



Zużyty sprzęt elektryczny i elektroniczny należy przekazać do odpowiednich punktów odbioru zarządzanych przez władze lokalne lub uprawnione firmy. W wielu krajach stosowany może być odbiór zużytego sprzętu elektrycznego i elektronicznego o dużych rozmiarach z domu.

W wielu krajach po zakupie nowego urządzenia stare można oddać sprzedawcy, który musi je bezpłatnie odebrać w ramach wymiany, jeżeli urządzenie to jest podobnego typu i ma takie same funkcje jak urządzenie dostarczone.

## Zgodność

Umieszczając znak  na tym produkcie, potwierdzamy jego zgodność z odpowiednimi wymogami europejskimi w zakresie bezpieczeństwa, zdrowia oraz ochrony środowiska stosowanymi w prawodawstwie dotyczącym tego produktu.

## ŚRODKI OSTROŻNOŚCI

- Z urządzenia mogą korzystać dzieci w wieku od 8 lat oraz osoby o ograniczonych możliwościach fizycznych, sensorycznych lub umysłowych. Osoby nieposiadające dostatecznej wiedzy bądź doświadczenia mogą korzystać z urządzenia pod nadzorem lub pod warunkiem, że zostały przeszkolone pod kątem bezpiecznej obsługi urządzenia i rozumieją wynikające z tego zagrożenia.
  - Dzieci nie powinny bawić się urządzeniem.
  - Dzieci nie powinny wykonywać bez nadzoru czynności związanych z czyszczeniem i konserwacją.
  - Urządzenie należy ustawić tak, aby umożliwić dostęp do wtyczki.
  - Jeżeli przewód zasilający jest uszkodzony, musi zostać wymieniony przez producenta, jego serwisanta lub inną osobę posiadającą odpowiednie kwalifikacje, w celu uniknięcia zagrożenia.
  - Należy utrzymywać pełną drożność otworów wentylacyjnych w obudowie lub wbudowanych w urządzenie.
  - W celu przyspieszenia procesu rozmrażania nie wolno używać żadnych urządzeń mechanicznych innych niż zalecane przez producenta.
  - Nie wolno uszkodzić obwodu czynnika chłodniczego.
  - Wewnątrz komór chłodziarki służących do przechowywania żywności nie wolno używać żadnych urządzeń elektrycznych, o ile nie są to urządzenia zalecane przez jej producenta.
  - W celu zutylizowania urządzenia należy skontaktować się z agentem serwisowym z uwagi na wcześniej zastosowany tam łatwopalny gaz.
  - Jeżeli lampki kontrolne są uszkodzone, w celu uniknięcia zagrożenia muszą one zostać wymienione przez producenta, jego serwisanta lub inną osobę posiadającą odpowiednie kwalifikacje.
  - Nie przechowywać w urządzeniu materiałów wybuchowych, takich jak pojemniki aerozolowe z łatwopalnym propelentem.
  - Zamrażarka wolnostojąca nadaje się do nieogrzewanych pomieszczeń oraz warunków zewnętrznych o temperaturze powyżej  $-12^{\circ}\text{C}$ .
  - Ponieważ w zamrażarce są stosowane łatwopalne gazy chłodnicze, należy zachować ostrożność podczas instalacji, obsługi, serwisowania i recyklingu urządzenia.
  - Urządzenia posiadające oświetlenie są wyposażone we wbudowany przełącznik. Po otwarciu urządzenia światło zaświeca się automatycznie i wyłącza się automatycznie po jego zamknięciu (opcja nie jest dostępna we wszystkich modelach)
  - Zgodnie z przepisami urządzenie powinno być uziemione.
- 
- Symbol  na produkcie lub na opakowaniu wskazuje, że ten produkt nie może być traktowany jak odpady domowe. Zamiast tego, należy go przewieźć do specjalistycznego punktu przetwarzania urządzeń elektrycznych i elektronicznych. Zapewniając prawidłowe usunięcie produktu minimalizowane są potencjalne negatywne konsekwencje dla środowiska naturalnego i zdrowia ludzkiego, które w przeciwnym wypadku mogłyby być spowodowane niewłaściwą utylizacją produktu. Aby uzyskać więcej informacji na temat recyklingu tego produktu należy skontaktować się z lokalnym biurem, centrum przetwarzania odpadów domowych lub ze sklepem, w którym został on zakupiony.

# DIAGRAMS

**FIG. 1**

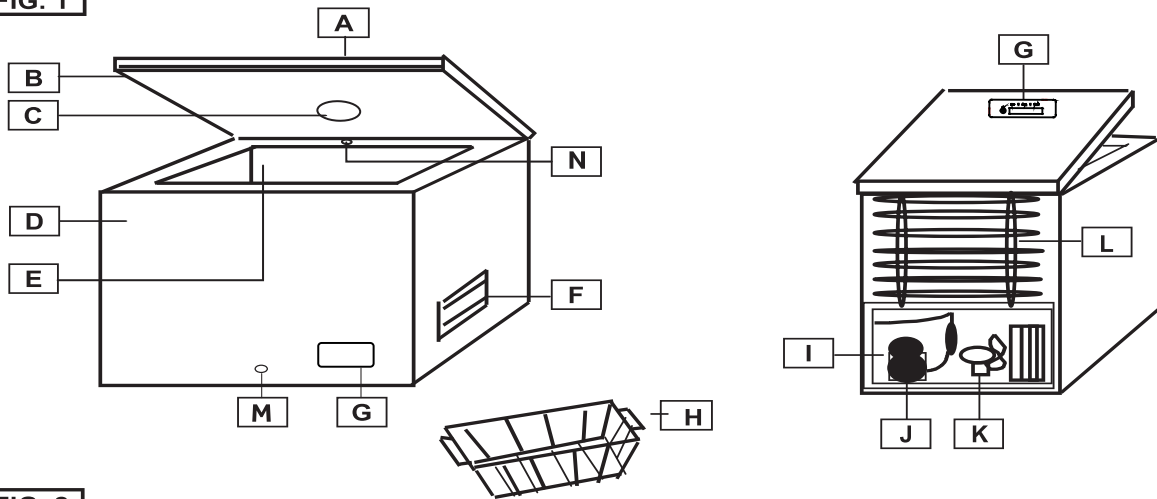

**FIG. 2**

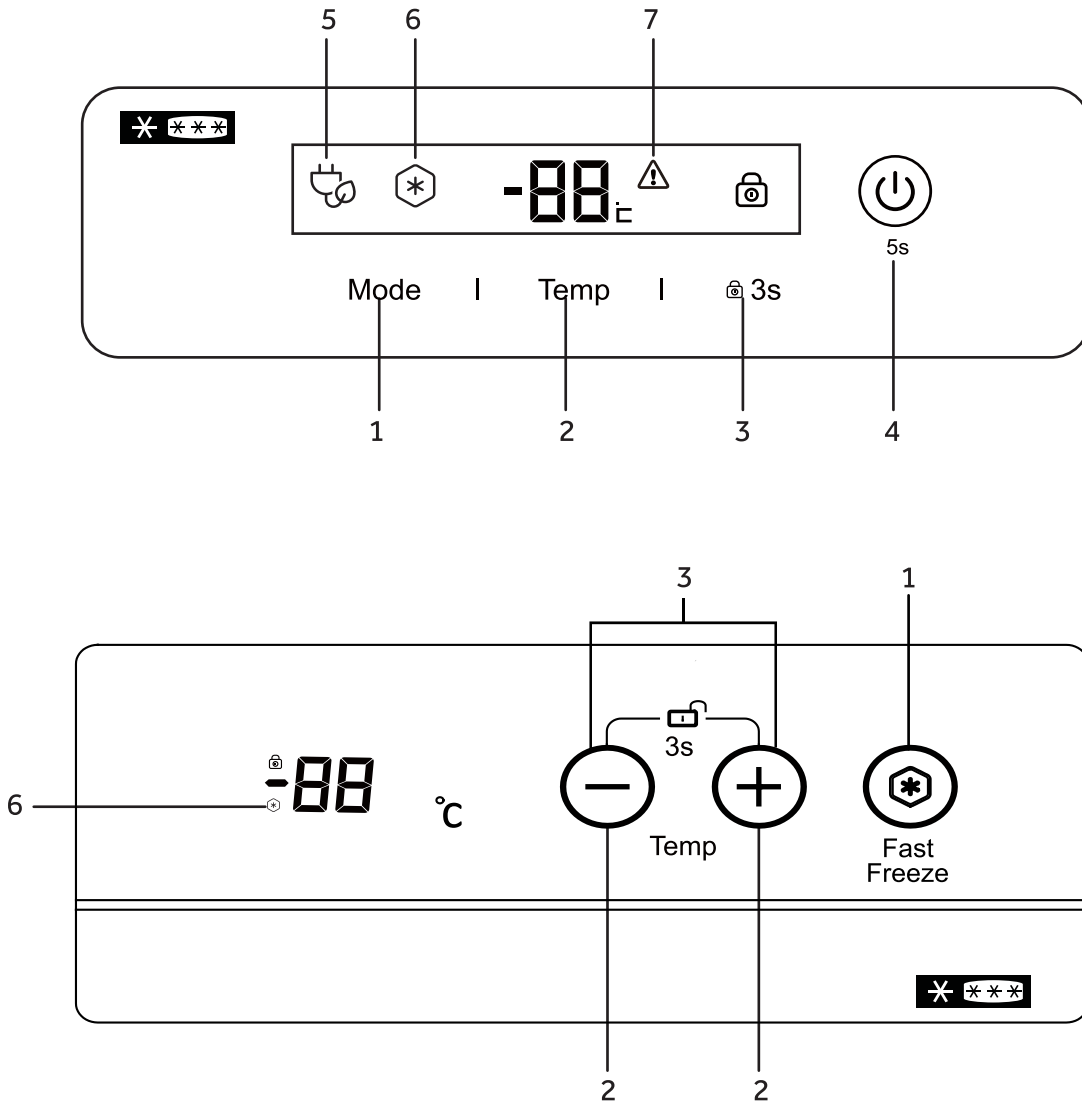

## ILUSTRACJE

RYS 1.

- A Pokrywa
- B Uszczelka
- C Oświetlenie wewnętrzne (jeżeli jest dostępne)
- D Szafka
- E Przedział przechowywania
- F Kratka wentylacyjna
- G Panel sterowania
- H Kosz
- I Komora sprężarki
- J Sprężarka
- K Wentylator (jeżeli jest dostępny)
- L Skraplacz tylny (jeżeli jest dostępny)
- M Korek spustowy do rozmrażanej wody
- N Funkcja szybkiego mrożenia (FrostShield system) (jeżeli jest dostępna)

## PRZED UŻYCIEM

- Urządzenie jest przeznaczone wyłącznie do użytku domowego, jedynie do przechowywania żywności.
- Jeżeli rozpakowane urządzenie jest uszkodzone, to należy skontaktować się ze sprzedawcą.
- Zasilanie elektryczne powinno być zgodne z podanym na tabliczce znamionowej urządzenia.

## INSTALACJA

- Całkowicie rozpakować urządzenie. Opakowanie powinno zostać całkowicie usunięte i odpowiednio zagospodarowane przed rozpoczęciem instalacji, należy przechowywać je poza zasięgiem dzieci.
- Urządzenie powinno zostać zainstalowane w suchym, dobrze wentylowanym pomieszczeniu. Urządzenie nie powinno być wystawione na bezpośrednie działanie promieni słonecznych, ani nie powinno być umieszczone w pobliżu źródła ciepła.
- Należy pozostawić co najmniej 10 cm wolnej przestrzeni między urządzeniem a otoczeniem na potrzeby wentylacji i rozpraszania ciepła.
- Zasilanie elektryczne powinno być zgodne z podanym na tabliczce znamionowej i z lokalnymi przepisami.
- Po instalacji zaleca się odczekanie co najmniej dwóch godzin przed podłączeniem urządzenia. Umożliwia to stabilizację obwodu czynnika chłodniczego.

Urządzenie należy zainstalować w miejscu, w którym temperatura otoczenia odpowiada klasie klimatycznej wskazanej na tabliczce znamionowej urządzenia:

| Klasa klimatyczna | Temperatura otoczenia |
|-------------------|-----------------------|
| SN                | od +10°C do 32°C      |
| N                 | od +16°C do 32°C      |
| ST                | od +16°C do 38°C      |
| T                 | od +16°C do 43°C      |

## URUCHAMIANIE

1. Wsunąć wtyczkę do gniazdka. Wszystkie wskaźniki zaświecają się i gasną. Następnie wyświetlana jest temperatura.
2. Pozostawić urządzenie na jedną godzinę w celu obniżenia wewnętrznej temperatury. Po tym czasie można włożyć żywność

## USTAWIANIE TEMPERATURY

Nacisnąć przycisk (2) w celu regulacji temperatury. Zaleca się ustawienie temperatury na -18°C

## USTAWIENIE FUNKCJI (jeżeli jest dostępne)

Trzymać naciśnięty przycisk (1) do momentu zaświecenia się (6) w celu aktywacji funkcji szybkiego mrożenia (Super Freeze).

Funkcja Fast Freeze zostanie automatycznie wyłączona po 56 godzinach w celu oszczędzania energii. Zużycie energii wzrośnie, gdy ta funkcja jest włączona. Podczas funkcji Fast Freeze temperatura w zamrażarce będzie wynosić -26 ° C.

Trzymać naciśnięty przycisk (3) przez 3 sekundy w celu zablokowania/odblokowania panelu sterowania.

Trzymać naciśnięty przycisk (4) przez 5 sekund w celu włączenia/wyłączenia zamrażarki.

## FUNKCJA SZYBKIEGO MROŻENIA (FROSTSHIELD SYSTEM) (jeżeli jest dostępna)

Urządzenie jest wyposażone w funkcję szybkiego mrożenia (N), która pomaga w zmniejszeniu ilości nagromadzonego szronu w szafce. Nie blokować funkcji w celu uzyskania lepszych rezultatów.

## MROŻENIE ŻYWNOCI

- Przed zamrożeniem owinąć żywność folią aluminiową, umieścić ją w szczelnych pojemnikach lub w workach przeznaczonych do przechowywania żywności.
- Gorącą żywność pozostawić do ostygnięcia przed umieszczeniem w urządzeniu.
- Mniejsze porcje żywności zamrażają się szybciej. Zalecana maksymalna masa porcji to 2,5 kg.
- Unikać umieszczania ciepłej żywności w bezpośrednim kontakcie z już zamrożoną. Zamrożona żywność mogłaby się rozmrozić i nie nadawać do przechowywania przez zamierzony okres trwania.
- Pojemność urządzenia, podana na tabliczce znamionowej, nie powinna być przekraczana.
- W przypadku wkładania większych ilości świeżego jedzenia do urządzenia, zaleca się uruchomienie funkcji szybkiego mrożenia (Super Freeze) (o ile jest dostępna) na 24 godziny przed rozpoczęciem mrożenia.

- Okres przechowywania dla zakupionych głęboko zamrożonych produktów jest różny i zależy od typu produktu i rodzaju opakowania. Zatem należy ściśle przestrzegać zaleceń producenta znajdujących się na opakowaniu.

## CZYSZCZENIE I KONSERWACJA

Pamiętać o wyłączeniu zasilania podczas przeprowadzania konserwacji lub czyszczenia urządzenia.

Jeżeli urządzenie ma pozostać wyłączone przez dłuższy czas, należy je pozostawić otwarte w celu zapobieżenia gromadzeniu się nieprzyjemnych zapachów w jego wnętrzu.

## ROZMRAŻANIE

Urządzenie należy rozmrozić, gdy warstwa lodu na ściankach osiągnie grubość 5-6 mm.

Nie stosować żadnych elektrycznych, ostrych ani mechanicznych urządzeń do pomocy w rozmrażaniu urządzenia, o ile nie zostały one dostarczone lub zaakceptowane przez producenta lub autoryzowane centrum serwisowe.

Aby usunąć lód z wewnętrznych ścianek, należy zastosować skrobaczkę z drewna lub tworzywa sztucznych pozbawioną krawędzi ostrych. Nigdy nie należy stosować metalowych skrobaczek.

Postępować w następujący sposób:

1. Upewnić się, że urządzenie zostało odłączone od zasilania.
2. Starannie osuszyć dłonie, aby zapobiec uszkodzeniu skóry poprzez kontakt z lodem (zaleca się stosowanie rękawic).
3. Wyjąć z urządzenia całą zamrożoną żywność, włożyć ją do pojemnika, lodówki turystycznej, w celu zachowania temperatury położyć kawałki lodu na wierzchu zamrożonej żywności, a następnie umieścić pojemnik lub lodówkę turystyczną w chłodnym, suchym pomieszczeniu.
4. Wyciągnąć korek odpływowy wody (M - o ile jest dostępny) znajdujący się na dnie urządzenia. W przeciwnym wypadku należy wyciągnąć wodę z rozmrażania znajdującą się na dnie przedziału urządzenia za pomocą gąbki lub ręcznika.
5. Ostrożnie zeszkobać warstwę lodu z wnętrza urządzenia i włożyć ją do zlewu kuchennego do rozmrożenia.
6. Starannie wytrzeć wnętrze przedziału urządzenia, spłukać ciepłą wodą i usunąć resztki żywności lub płynów.
7. Wytrzeć urządzenie do sucha za pomocą szmatki lub gąbki wchłaniającej wodę i pozostawić do wywietrzenia na 3-4 minuty.
8. Z powrotem zamontować korek odpływowy (M - o ile jest dostępny).

9. Zamknąć pokrywę urządzenia, włożyć wtyczkę do gniazdka elektrycznego i włączyć urządzenie.
10. Następnie włożyć zamrożoną żywność.

Aby zapobiec rozmrożeniu zamrożonej żywności, procedurę odmrażania przeprowadzić maksymalnie w ciągu dwóch godzin w celu zapobieżenia znacznemu wzrostowi temperatury zamrożonej żywności, co mogłoby skrócić okres jej przechowywania.

## ROZWIĄZYWANIE PROBLEMÓW

### 1. Problem z otwarciem drzwi?

Po zamknięciu drzwi, ponowne otwarcie może być utrudnione przez kilka kolejnych minut. Jest to normalne i oznacza, że uszczelki działają prawidłowo. Należy poczekać kilka minut i drzwi znów będą się łatwo otwierać.

### 2. Brak działania (urządzenie nie działa / nie chłodzi)

- Czy wystąpiła awaria zasilania?
- Czy wtyczka jest w dobrym stanie i czy jest prawidłowo włożona do gniazdka?

### 3. Niewystarczająca wydajność urządzenia / świeci się (7) lub 'HH'

- Czy pokrywa urządzenia została prawidłowo zamknięta?
- Czy na ściankach wewnętrznych utworzyła się gruba warstwa lodu?
- Czy urządzenie jest wystawione na bezpośrednie działanie promieni słonecznych lub źródeł ciepła?
- Czy do urządzenia nie włożono zbyt dużej ilości ciepłej żywności?
- Informacje dotyczące klasy klimatycznej znajdują się na etykiecie znamionowej z tyłu urządzenia. Podane są tam zakresy temperatur otoczenia, w których urządzenie działa prawidłowo.

| Klasa klimatyczna | Temperatura otoczenia |
|-------------------|-----------------------|
| SN                | od +10°C do 32°C      |
| N                 | od +16°C do 32°C      |
| ST                | od +16°C do 38°C      |
| T                 | od +16°C do 43°C      |

### 4. Słychać hałas podczas pracy urządzenia.

Hałas jest wytwarzany przez silnik sprężarki, a także przez czynnik chłodniczy przepływający przez obwód układu chłodzenia. Hałas ten jest zjawiskiem normalnym.

### 5. Występuje skraplanie na ściankach zewnętrznych

W określonych warunkach atmosferycznych na zewnętrznych ściankach urządzenia może występować skraplanie. Jest to zjawisko normalne i nie ma wpływu na pracę urządzenia.

## OBSŁUGA POSPRZEDAŻOWA

### 1. Samodzielne rozwiązywanie problemów

W przypadku podejrzenia usterki, przed skontaktowaniem się z autoryzowanym centrum serwisowym bezpośrednio lub za pośrednictwem sprzedawcy, należy sprawdzić, czy są przestrzegane wszystkie zalecenia i wskazówki zawarte w niniejszej instrukcji.

### 2. Obsługa posprzedażowa

Na dołączonej karcie gwarancyjnej wyszczególniono dostępne centra serwisowe.

W celu uzyskania natychmiastowej pomocy, należy przygotować następujące dane służące do identyfikacji posiadanego urządzenia:

- ✓ Marka urządzenia
- ✓ Model
- ✓ Numer seryjny
- ✓ Problem lub powód
- ✓ Data zakupu
- ✓ Zakupiono w / dostawca

Aby skontaktować się z pomocą techniczną, odwiedź naszą stronę internetową:  
<https://corporate.haier-europe.com/en/>.

W sekcji „website” wybierz markę swojego produktu i swój kraj. Zostaniesz przekierowany na konkretną stronę internetową, na której znajdziesz numer telefonu i formularz do kontaktu z pomocą techniczną.

## DOSTĘPNOŚĆ CZĘŚCI ZAMIENNYCH

Termostaty, czujniki temperatury, płytki obwodów drukowanych przez okres co najmniej siedmiu lat od wprowadzenia do obrotu ostatniego egzemplarza danego modelu. klamki, zawiasy do drzwi, tace i koszyki przez okres co najmniej siedmiu lat oraz uszczelki drzwiowe przez okres co najmniej 10 lat od wprowadzenia do obrotu ostatniego egzemplarza danego modelu.

## GWARANCJI

Minimalny okres gwarancji: Kraje UE – 2 lata, Turcja – 3 lata, Wielka Brytania – rok, Rosja – rok, Szwecja – 3 lata, Serbia – 2 lata, Norwegia – 5 lat, Maroko – rok, Algieria – 6 miesięcy, Tunezja – gwarancja prawna nie jest wymagana.

## ŚRODKI OSTROŻNOŚCI

- Jeśli urządzenie jest przeznaczone do usunięcia, należy najpierw zdjąć drzwi, pozostawiając półki wewnątrz. Zmniejszy to możliwe zagrożenie dla dzieci. Łatwopalne pianki powinny być zutylizowane przez wyszkolony personel.

## DEKLARACJA ZGODNOŚCI

Producent urządzeń opisanych w niniejszej instrukcji deklaruje, że produkt spełnia zasady bezpieczeństwa, jest nieszkodliwy dla zdrowia oraz jest zabezpieczony zgodnie z wymaganiami wytycznych UK i UE oraz że odpowiednie raporty testowe są dostępne do wglądu przez uprawnione władze i mogą być uzyskane u sprzedawcy urządzenia, dotyczy to w szczególności Deklaracji zgodności wydanej przez producenta lub za jego zgodą.

Ponadto producent zaświadcza, że części urządzenia mające kontakt ze świeżą żywnością, opisane w niniejszej instrukcji, nie zawierają substancji szkodliwych dla zdrowia.

Producent stale pracuje nad rozwojem wszystkich produktów. Należy zatem pamiętać, że forma, konfiguracja i technologia ulegają zmianom bez uprzedniego powiadomienia.

Więcej informacji na temat produktu można znaleźć na stronie <https://eprel.ec.europa.eu/> lub zeskanować QR na etykiecie energetycznej dostarczonej z urządzeniem.



Σας ευχαριστούμε για την αγορά αυτού του προϊόντος. Πριν χρησιμοποιήσετε το ψυγείο σας, παρακαλούμε διαβάστε προσεκτικά αυτό το εγχειρίδιο οδηγιών προκειμένου να μεγιστοποιήσετε την απόδοσή του. Φυλάξτε όλα τα έγγραφα για μετέπειτα χρήση ή για άλλους ιδιοκτήτες. Αυτό το προϊόν προορίζεται αποκλειστικά για οικιακή χρήση ή για παρόμοιες εφαρμογές, όπως:

- την κουζίνα του προσωπικού σε καταστήματα, γραφεία και άλλα εργασιακά περιβάλλοντα
- σε αγροκτήματα, από τους πελάτες ξενοδοχείων, μοτέλ και σε άλλα οικιακά περιβάλλοντα
- σε πανσιόν (B & B)
- για υπηρεσίες κέτερινγκ και παρόμοιες εφαρμογές, όχι για λιανικές πωλήσεις.

Η συσκευή αυτή πρέπει να χρησιμοποιείται μόνο για την αποθήκευση τροφίμων, οποιαδήποτε άλλη χρήση θεωρείται επικίνδυνη και ο κατασκευαστής δεν φέρει ευθύνη για τυχόν παραλείψεις. Επίσης, συνιστάται να λάβετε υπόψη τους όρους της εγγύησης. Για να απολαύσετε την καλύτερη δυνατή απόδοση και λειτουργία χωρίς προβλήματα από τη συσκευή σας, είναι πολύ σημαντικό να διαβάσετε προσεκτικά αυτές τις οδηγίες. Η μη τήρηση αυτών των οδηγιών μπορεί να ακυρώσει το δικαίωμά σας για δωρεάν σέρβις κατά την περίοδο εγγύησης.

## ΟΔΗΓΙΕΣ ΑΣΦΑΛΕΙΑΣ

**Αυτός ο οδηγός περιέχει πολλές σημαντικές πληροφορίες ασφαλείας. Σας προτείνουμε να φυλάξετε τις οδηγίες αυτές σε ασφαλές σημείο για εύκολη αναφορά και για μια καλή εμπειρία με τη συσκευή.**

**Το ψυγείο περιέχει ένα ψυκτικό αέριο (R600a: ισοβουτάνιο) και ένα μονωτικό αέριο (κυκλοπεντάνιο), με υψηλή συμβατότητα με το περιβάλλον, τα οποία ωστόσο είναι, εύφλεκτα.**



**Προσοχή: κίνδυνος πυρκαγιάς**  
**Εάν τυχόν το ψυκτικό κύκλωμα υποστεί βλάβη:**

● **Αποφύγετε τις γυμνές φλόγες και τις πηγές ανάφλεξης.**

**Αερίστε καλά το χώρο στον οποίο βρίσκεται η συσκευή.**

**Ποσοστό χρόνου λειτουργίας:**

**18 °C: Λειτουργία 11 λεπτά, διακοπή 20 λεπτά**

**25 °C: Λειτουργία 10 λεπτά, διακοπή 12 λεπτά**

**38 °C: Λειτουργία 18 λεπτά, διακοπή 10 λεπτά**

**42 °C: Λειτουργία 30 λεπτά, διακοπή 15 λεπτά**

## ΠΡΟΕΙΔΟΠΟΙΗΣΗ!

- **Κατά τον καθαρισμό/τη μεταφορά της συσκευής πρέπει να επιδείξετε προσοχή ώστε να αποφύγετε να αγγίξετε τα μεταλλικά σύρματα του συμπυκνωτή στο πίσω μέρος της συσκευής, καθώς μπορεί να τραυματίσετε τα δάχτυλα και τα χέρια σας ή να προκαλέσετε βλάβη στο προϊόν σας.**
- **Αυτή η συσκευή δεν έχει σχεδιαστεί για στοίβαξη με οποιαδήποτε άλλη συσκευή. Μην επιχειρήσετε να καθίσετε ή να σταθείτε επάνω στη συσκευή σας διότι δεν έχει σχεδιαστεί για τέτοια χρήση. Μπορεί να τραυματιστείτε ή να καταστρέψετε τη συσκευή.**
- **Βεβαιωθείτε ότι το καλώδιο τροφοδοσίας δεν έχει πιαστεί κάτω από τη συσκευή κατά τη διάρκεια και μετά τη μεταφορά/μετακίνηση της συσκευής, για να αποφύγετε κόψιμο ή βλάβη του καλωδίου.**
- **Κατά την τοποθέτηση της συσκευής σας προσέξτε να μην προκαλέσετε ζημιές στο δάπεδο, σε σωλήνες, επενδύσεις τοίχων κλπ. Μην μετακινείτε τη συσκευή τραβώντας την από το καπάκι ή τη λαβή. Μην**

επιτρέπετε σε παιδιά να παίζουν με τη συσκευή ή να επεμβαίνουν στα χειριστήρια. Η εταιρεία μας αποποιείται οποιασδήποτε ευθύνη σε περίπτωση μη τήρησης των οδηγιών.

- Μην τοποθετείτε τη συσκευή σε χώρους με υγρασία, λίπη ή σκόνη και μην την εκθέτετε σε άμεσο ηλιακό φως και νερό.
- Μην τοποθετείτε τη συσκευή κοντά σε θερμαντικά σώματα ή εύφλεκτα υλικά.
- Εάν υπάρχει διακοπή ρεύματος, μην ανοίξετε το καπάκι. Τα κατεψυγμένα τρόφιμα δεν θα πρέπει να επηρεαστούν εάν η διακοπή διαρκέσει λιγότερο από 20 ώρες. Εάν η διακοπή διαρκέσει περισσότερο, τότε τα τρόφιμα θα πρέπει να ελεγχθούν και να καταναλωθούν αμέσως ή να μαγειρευτούν και να καταψυχθούν εκ νέου.
- Εάν διαπιστώσετε ότι το καπάκι του καταψύκτη ανοίγει δύσκολα αμέσως μετά το κλείσιμο, μην ανησυχήσετε. Αυτό οφείλεται στη διαφορά πίεσης η οποία θα εξισωθεί μετά από λίγα λεπτά και θα επιτρέψει να ανοίξετε κανονικά το καπάκι.
- Μην συνδέετε τη συσκευή στην παροχή ρεύματος πριν αφαιρέσετε όλα τα υλικά συσκευασίας και τα προστατευτικά μεταφοράς.
- Εάν η συσκευή μεταφέρθηκε οριζόντια αφήστε την για τουλάχιστον 4 ώρες πριν την

ενεργοποιήσετε για να επιτρέψετε στο λάδι του συμπιεστή να επανέλθει.

- Αυτός ο καταψύκτης πρέπει να χρησιμοποιείται μόνο για τον προοριζόμενο σκοπό του (δηλ. αποθήκευση και κατάψυξη τροφίμων).
- Μην αποθηκεύετε φάρμακα ή υλικά έρευνας στα Wine Cooler. Όταν πρόκειται να αποθηκευτεί ένα υλικό που απαιτεί αυστηρό έλεγχο θερμοκρασίας αποθήκευσης, είναι πιθανό να υποβαθμιστεί ή να συμβεί μια ανεξέλεγκτη αντίδραση που μπορεί να προκαλέσει κινδύνους.
- Πριν από την εκτέλεση οποιασδήποτε εργασίας, αποσυνδέστε το καλώδιο τροφοδοσίας από την πρίζα.
- Κατά την παράδοση, ελέγξτε ώστε να βεβαιωθείτε ότι το προϊόν δεν έχει υποστεί ζημιά και ότι όλα τα μέρη και τα εξαρτήματα είναι σε άριστη κατάσταση.
- Εάν σημειωθεί διαρροή στο σύστημα ψύξης, μην αγγίξετε την πρίζα και μη χρησιμοποιήσετε γυμνές φλόγες. Ανοίξτε το παράθυρο και αφήστε να αεριστεί το δωμάτιο. Στη συνέχεια καλέστε ένα κέντρο σέρβις για να ζητήσετε επισκευή.
- Μη χρησιμοποιείτε καλώδια προέκτασης ή προσαρμογείς.
- Μην εφαρμόσετε υπερβολική έλξη ή κάμψη στο καλώδιο τροφοδοσίας

- και μην αγγίζετε το φιν με βρεγμένα χέρια.
- Εάν έχει προκληθεί ζημιά στο καλώδιο τροφοδοσίας, πρέπει να αντικατασταθεί από τον κατασκευαστή, τον εξουσιοδοτημένο τεχνικό του ή άτομο με παρόμοια τεχνική κατάρτιση έτσι ώστε να αποφευχθεί οποιοσδήποτε κίνδυνος.
  - Μην προκαλείτε ζημιές στο φιν και/ή το καλώδιο τροφοδοσίας, αυτό μπορεί να προκαλέσει ηλεκτροπληξία ή πυρκαγιά.
  - Μην τοποθετείτε ή αποθηκεύετε εύφλεκτα και εξαιρετικά πτητικά υλικά όπως ο αιθέρα, βενζίνη, υγραέριο, προπάνιο, σπρέι αεροζόλ, κόλλες, καθαρό οινόπνευμα, κτλ. Αυτά τα υλικά μπορεί να προκαλέσουν έκρηξη.
  - Μην χρησιμοποιείτε ή αποθηκεύετε εύφλεκτα σπρέι, όπως σπρέι βαφής, κοντά στα Wine Cooler. Αυτό μπορεί να προκαλέσει έκρηξη ή πυρκαγιά.
  - Μην τοποθετείτε αντικείμενα και/ή δοχεία με νερό επάνω στη συσκευή.
  - Δεν συνιστούμε τη χρήση καλωδίων επέκτασης και πολύπριζων.
  - Μην απορρίπτετε τη συσκευή σε φωτιά. Προσέξτε να μην υποστεί ζημιά, το ψυκτικό κύκλωμα και οι σωλήνες ψυκτικού της συσκευής κατά τη μεταφορά και τη χρήση. Σε περίπτωση ζημιάς μην εκθέσετε τη συσκευή σε φωτιά, πιθανές πηγές ανάφλεξης και αερίστε αμέσως το χώρο όπου βρίσκεται η συσκευή.
  - Το σύστημα ψύξης που βρίσκεται πίσω από και μέσα στα Wine Cooler περιέχει ψυκτικό. Συνεπώς, αποφύγετε την πρόκληση ζημιάς στους σωλήνες.
  - Μην χρησιμοποιείτε ηλεκτρικές συσκευές στο εσωτερικό των θαλάμων αποθήκευσης τροφίμων της συσκευής, εκτός αν είναι του τύπου που συνιστά ο κατασκευαστής.
  - Μην προκαλείτε ζημιές στο ψυκτικό κύκλωμα.
  - Μην χρησιμοποιείτε μηχανικές συσκευές ή άλλα μέσα για να επιταχύνετε τη διαδικασία απόψυξης, εκτός από εκείνα που συνιστώνται από τον κατασκευαστή.
  - Μην χρησιμοποιείτε ηλεκτρικές συσκευές στο εσωτερικό των θαλάμων αποθήκευσης τροφίμων, εκτός αν είναι του τύπου που συνιστά ο κατασκευαστής.
  - Μην ακουμπάτε εσωτερικά στοιχεία του συστήματος ψύξης, ειδικά εάν είναι βρεγμένα τα χέρια σας, γιατί μπορεί να καείτε ή να τραυματιστείτε.
  - Διατηρείτε τα ανοίγματα εξαερισμού στο περίβλημα της συσκευής ή στην εντοιχισμένη κατασκευή, ελεύθερα από εμπόδια.
  - Μην χρησιμοποιήσετε αιχμηρά αντικείμενα όπως μαχαίρια ή πιρούνια για να αφαιρέσετε τον πάγο.

- Ποτέ μην χρησιμοποιείτε σεσουάρ μαλλιών, ηλεκτρικές θερμάστρες ή άλλες ηλεκτρικές συσκευές για την απόψυξη.
- Μη χρησιμοποιήσετε μαχαίρι ή αιχμηρό αντικείμενο για να αφαιρέσετε τον πάγο που δημιουργείται. Αυτά μπορεί να προκαλέσουν βλάβη στο ψυκτικό κύκλωμα, η διαρροή από το οποίο μπορεί να προκαλέσει πυρκαγιά ή βλάβη στα μάτια σας.
- Μη χρησιμοποιείτε μηχανικές συσκευές ή άλλο εξοπλισμό για να επιταχύνετε τη διαδικασία απόψυξης.
- Σε καμία περίπτωση μη χρησιμοποιήσετε γυμνή φλόγα ή ηλεκτρικές συσκευές, όπως θερμαντήρες, ατμοκαθαριστές, κεριά, λάμπες πετρελαίου ή κάτι παρόμοιο, προκειμένου να επιταχύνετε τη διαδικασία απόψυξης.
- Ποτέ μην χρησιμοποιήσετε νερό για να πλύνετε το συμπιεστή, σκουπίστε τον καλά με ένα στεγνό πανί μετά τον καθαρισμό για να προλάβετε τη σκουριά.
- Συνιστάται να διατηρείτε το φινιρίσμα καθαρό, οποιαδήποτε υπερβολικά υπολείμματα σκόνης στο φινιρίσμα μπορεί να είναι η αιτία πυρκαγιάς.
- Το προϊόν έχει σχεδιαστεί και κατασκευαστεί μόνο για οικιακή χρήση.
- Η εγγύηση θα ακυρωθεί εάν το προϊόν εγκατασταθεί ή χρησιμοποιηθεί σε εμπορικούς ή μη οικιακούς χώρους.
- Το προϊόν πρέπει να εγκατασταθεί, τοποθετηθεί και λειτουργήσει σωστά σύμφωνα με τις οδηγίες που αναγράφονται στο παρεχόμενο φυλλάδιο Οδηγιών Χρήσης.
- Η εγγύηση ισχύει μόνο για καινούρια προϊόντα και δεν είναι μεταβιβάσιμη εάν μεταπωληθεί το προϊόν.
- Η εταιρεία μας αποποιείται οποιασδήποτε ευθύνης για τυχαίες ή επακόλουθες βλάβες.
- Η εγγύηση με κανένα τρόπο δεν μειώνει τα νόμιμα ή νομικά σας δικαιώματα.
- Μην πραγματοποιείτε επισκευές σε αυτό το Wine Cooler. Όλες οι επεμβάσεις πρέπει να πραγματοποιούνται αποκλειστικά από εξειδικευμένο προσωπικό.
- Παιδιά ηλικίας από 3 έως 8 ετών επιτρέπεται να βάζουν και να αφαιρούν αυτή τη συσκευή.
- ΠΡΟΕΙΔΟΠΟΙΗΣΗ! Όταν τοποθετείτε τη συσκευή, βεβαιωθείτε ότι το καλώδιο τροφοδοσίας δεν έχει παγιδευτεί ή έχει υποστεί ζημιά.
- ΠΡΟΕΙΔΟΠΟΙΗΣΗ! Μην τοποθετείτε πολλαπλές φορητές πρίζες ή φορητές συσκευές παροχής ενέργειας στο πίσω μέρος της συσκευής.
- Για να αποφύγετε τη μόλυνση των τροφίμων, σας παρακαλούμε να τηρήσετε τις παρακάτω οδηγίες
- Το άνοιγμα της πόρτας για μεγάλες χρονικές περιόδους μπορεί να

- προκαλέσει σημαντική αύξηση της θερμοκρασίας στους θαλάμους της συσκευής.
- Καθαρίστε τακτικά τις επιφάνειες που μπορούν να έρθουν σε επαφή με τα τρόφιμα και τα προσβάσιμα συστήματα αποστράγγισης.
  - Καθαρίστε τα δοχεία νερού εάν δεν έχουν χρησιμοποιηθεί για 48 ώρες· ξεπλύνετε το σύστημα του νερού που είναι συνδεδεμένο με παροχή νερού εάν δεν έχει τραβηχτεί νερό για 5 ημέρες.
  - Αποθηκεύστε το ωμό κρέας και τα ψάρια σε κατάλληλα δοχεία στο ψυγείο, έτσι ώστε να μην έρχονται σε επαφή ή να μην στάζουν επάνω σε άλλα τρόφιμα.
  - Οι χώροι αποθήκευσης κατεψυγμένων τροφίμων δύο αστέρων (εάν υπάρχουν στη συσκευή) είναι κατάλληλοι για αποθήκευση ήδη κατεψυγμένων τροφίμων, την αποθήκευση ή την παρασκευή παγωτού και την κατασκευή παγοκύβων.
  - Οι χώροι αποθήκευσης ενός-, δύο- και τριών αστέρων (εάν υπάρχουν στη συσκευή) δεν είναι κατάλληλα για την κατάψυξη των νωπών τροφίμων.
  - Εάν η συσκευή παραμείνει ανοικτή για μεγάλο χρονικό διάστημα, σβήστε την, ξεπαγώστε την, καθαρίστε την, στεγνώστε την και αφήστε την πόρτα ανοικτή για να αποφύγετε την ανάπτυξη μούχλας μέσα στη συσκευή.
- **ΠΡΟΕΙΔΟΠΟΙΗΣΗ!** Κατά τη διάρκεια της χρήσης, της συντήρησης και της απόρριψης της συσκευής, προσέξτε το σύμβολο στην αριστερή πλευρά, το οποίο βρίσκεται στο πίσω μέρος της συσκευής (πίσω πλαίσιο ή συμπιεστής).
  - Είναι ένα σύμβολο προειδοποίησης κινδύνου πυρκαγιάς. Υπάρχουν εύφλεκτα υλικά μέσα στους σωλήνες του ψυκτικού υγρού και μέσα στο συμπιεστή.
  - Σας παρακαλούμε να είναι μακριά από πηγές φωτιάς κατά τη χρήση, τη συντήρηση και την απόρριψη.

#### **ΑΣΦΑΛΕΙΑ ΓΙΑ ΠΑΙΔΙΑ!**

- Εάν απορρίπτετε ένα παλιό προϊόν με πόρτα εξοπλισμένη με κλειδαριά ή μάνταλο, βεβαιωθείτε ότι έχει αφεθεί σε ασφαλή κατάσταση για να προληφθεί η παγίδευση παιδιών.
- Αυτή η συσκευή μπορεί να χρησιμοποιηθεί από παιδιά ηλικίας από 8 ετών και άνω και από άτομα με μειωμένες σωματικές, αισθητικές ή διανοητικές ικανότητες ή με έλλειψη εμπειρίας και γνώσης, υπό την προϋπόθεση ότι τους έχει παρασχεθεί επαρκής εποπτεία ή καθοδήγηση σχετικά με την ασφαλή χρήση της συσκευής και ότι κατανοούν τους κινδύνους που υπάρχουν.
- Τα παιδιά δεν πρέπει να παίζουν με τη συσκευή. Ο καθαρισμός και η συντήρηση από το χρήστη δεν πρέπει να γίνονται από παιδιά χωρίς επίβλεψη.

## ΕΞΟΙΚΟΝΟΜΗΣΗ ΕΝΕΡΓΕΙΑΣ

Για την καλύτερη εξοικονόμηση ενέργειας προτείνουμε:

- Την εγκατάσταση της συσκευής μακριά από πηγές θερμότητας και χωρίς έκθεση στο άμεσο ηλιακό φως και σε καλά αεριζόμενο χώρο.
- Αποφεύγετε την τοποθέτηση ζεστού φαγητού στο ψυγείο για να αποφευχθεί η αύξηση της εσωτερικής θερμοκρασίας και συνεπώς η συνεχής λειτουργία του συμπιεστή.
- Μην παραγεμίζετε με τρόφιμα ώστε να διασφαλίζεται η σωστή κυκλοφορία του αέρα.
- Αποψύχετε τη συσκευή εάν υπάρχει πάγος για να διευκολύνεται η διάχυση του ψύχους.
- Σε περίπτωση απουσίας ηλεκτρικού ρεύματος, συνιστάται να διατηρείτε την πόρτα του ψυγείου κλειστή.
- Ανοίγετε και κρατάτε ανοικτές τις πόρτες της συσκευής όσο το δυνατόν λιγότερο.
- Αποφεύγετε να ρυθμίζετε σε πολύ ψυχρές θερμοκρασίες.
- Αφαιρείτε τη σκόνη από το πίσω μέρος της συσκευής.
- η παρούσα ψυκτική συσκευή δεν προορίζεται να χρησιμοποιηθεί ως εντοιχιζόμενη συσκευή.

## ΔΙΑΛΥΣΗ ΠΑΛΑΙΩΝ ΣΥΣΚΕΥΩΝ



Η συσκευή αυτή φέρει σήμανση σύμφωνα με την Ευρωπαϊκή Οδηγία 2012/19/ΕΕ σχετικά με Απόβλητα Ηλεκτρικού και Ηλεκτρονικού Εξοπλισμού (ΑΗΗΕ). Τα ΑΗΗΕ περιέχουν τόσο ρυπογόνες ουσίες (οι οποίες μπορεί να έχουν αρνητικές επιπτώσεις για το περιβάλλον) όσο και βασικά εξαρτήματα (τα οποία μπορούν να επαναχρησιμοποιηθούν). Είναι σημαντικό τα ΑΗΗΕ να υποβάλλονται σε συγκεκριμένες επεξεργασίες, προκειμένου να απομακρύνονται και να αποβάλλονται σωστά όλοι οι ρύποι, καθώς και να ανακτώνται και να ανακυκλώνονται όλα τα υλικά.

Ο καθένας ξεχωριστά μπορεί να παίξει σημαντικό ρόλο στην εξασφάλιση ότι τα ΑΗΗΕ δεν θα καταστούν ένα περιβαλλοντικό πρόβλημα. Είναι σημαντικό να ακολουθούνται μερικοί βασικοί κανόνες:

Τα ΑΗΗΕ δεν πρέπει να αντιμετωπίζονται ως οικιακά απορρίμματα.

Τα ΑΗΗΕ πρέπει να παραδίδονται στα αντίστοιχα σημεία συλλογής που διαχειρίζεται ο δήμος ή μια αναγνωρισμένη εταιρεία. Σε πολλές χώρες, για τα οικιακά ΑΗΗΕ, μπορεί να παρέχεται συλλογή από το σπίτι.

Σε πολλές χώρες, όταν αγοράζετε μια καινούρια συσκευή, η παλιά μπορεί να επιστραφεί στο κατάστημα πώλησης το οποίο οφείλει να την περισυλλέξει δωρεάν στη βάση του μία προς μία, υπό τον όρο ότι ο εξοπλισμός αυτός είναι ισοδύναμου τύπου και διαθέτει τις ίδιες λειτουργίες με τον παρεχόμενο εξοπλισμό.

### Συμμόρφωση

Με την τοποθέτηση της σήμανσης **CE** σε αυτή τη συσκευή, πιστοποιούμε τη συμμόρφωση με όλες τις σχετικές ευρωπαϊκές απαιτήσεις ασφάλειας, υγείας και περιβάλλοντος που ισχύουν στη νομοθεσία για αυτό το προϊόν.

## ΠΡΟΦΥΛΑΞΕΙΣ

- Αυτή η συσκευή μπορεί να χρησιμοποιηθεί από παιδιά ηλικίας 8 ετών και άνω και από άτομα με μειωμένες σωματικές, αισθητήριες ή διανοητικές ικανότητες ή από άτομα χωρίς σχετική εμπειρία και γνώση, εφόσον επιβλέπονται ή έχουν λάβει οδηγίες σχετικά με την ασφαλή χρήση της συσκευής και έχουν κατανοήσει τους κινδύνους που μπορούν να προκύψουν από τη χρήση της.
- Τα παιδιά δεν πρέπει να παίζουν με τη συσκευή.
- Τα παιδιά δεν πρέπει να εκτελούν εργασίες καθαρισμού και συντήρησης χωρίς επίβλεψη.
- Η συσκευή πρέπει να τοποθετηθεί σε τέτοια θέση, ώστε να υπάρχει πρόσβαση στο φιν.
- Αν το καλώδιο τροφοδοσίας υποστεί βλάβη, θα πρέπει να αντικατασταθεί από τον κατασκευαστή, από τον αντιπρόσωπο επισκευών ή από αντίστοιχα εξειδικευμένα άτομα, προς αποφυγή κινδύνου.
- Διατηρήστε τα ανοίγματα εξαερισμού στο περίβλημα της συσκευής ή στην ενσωματωμένη κατασκευή ελεύθερα από τυχόν εμπόδια.
- Μην χρησιμοποιείτε μηχανικές συσκευές ή άλλα μέσα για να επιταχύνετε τη διαδικασία απόψυξης, εκτός από αυτά που συνιστώνται από τον κατασκευαστή.
- Μην προκαλείτε ζημιά στο κύκλωμα του ψυκτικού υγρού.
- Μην χρησιμοποιείτε ηλεκτρικές συσκευές στο εσωτερικό των θαλάμων αποθήκευσης τροφίμων της συσκευής, εκτός αν ανήκουν σε τύπους που συνιστώνται από τον κατασκευαστή.
- Επειδή στη συσκευή έχει χρησιμοποιηθεί αέριο εμφύσησης, για την απόρριψή της επικοινωνήστε με τον αντιπρόσωπο επισκευών.
- Αν οι λυχνίες φωτισμού υποστούν βλάβη, θα πρέπει να αντικατασταθούν από τον κατασκευαστή, από τον αντιπρόσωπο επισκευών ή από αντίστοιχα εξειδικευμένα άτομα, προς αποφυγή κινδύνου.
- Μην αποθηκεύετε στη συσκευή εκρηκτικές ουσίες, όπως δοχεία αεροζόλ με εύφλεκτο προωθητικό αέριο.
- Ο καταψύκτης-μπαούλο είναι κατάλληλος για χρήση σε χώρους χωρίς θέρμανση και σε εξωτερικούς χώρους με θερμοκρασία έως και  $-12^{\circ}\text{C}$ .
- Επειδή στον καταψύκτη χρησιμοποιούνται εύφλεκτα ψυκτικά υγρά, να είστε προσεκτικοί κατά την εγκατάσταση, τον χειρισμό, την επισκευή και την ανακύκλωση της συσκευής.
- Στα μοντέλα που διαθέτουν φως, υπάρχει ένας ενσωματωμένος διακόπτης. Όταν ανοίγετε τη συσκευή, το φως ανάβει αυτόματα και όταν κλείνετε τη συσκευή, το φως σβήνει αυτόματα (αυτή η δυνατότητα δεν υπάρχει σε όλα τα μοντέλα).
- Βάσει των κανονισμών, η συσκευή πρέπει να είναι γειωμένη.



- Το σύμβολο  που υπάρχει πάνω στο προϊόν ή στη συσκευασία υποδεικνύει ότι δεν πρέπει να μεταχειριστείτε το προϊόν ως οικιακό απόρριμμα. Αντί αυτού, θα πρέπει να το παραδώσετε στο κατάλληλο σημείο συλλογής ηλεκτρικού και ηλεκτρονικού εξοπλισμού προς ανακύκλωση. Εξασφαλίζοντας ότι η απόρριψη του προϊόντος γίνεται σωστά, βοηθάτε ώστε να αποτραπούν ενδεχόμενες αρνητικές συνέπειες για το περιβάλλον και την ανθρώπινη υγεία, οι οποίες, σε αντίθετη περίπτωση, θα προκαλούνταν από την ακατάλληλη μεταχείριση του προϊόντος ως απόρριμμα. Για πιο λεπτομερείς πληροφορίες σχετικά με την ανακύκλωση αυτού του προϊόντος, επικοινωνήστε με την τοπική δημοτική αρχή, την υπηρεσία αποκομιδής οικιακών απορριμμάτων ή το κατάστημα από όπου αγοράσατε το προϊόν.

# DIAGRAMS

**FIG. 1**

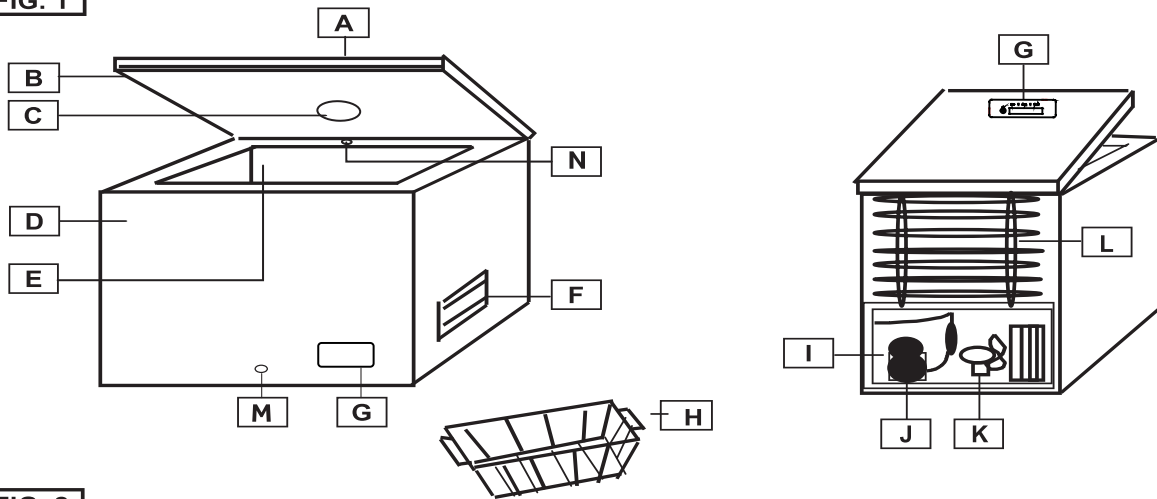

**FIG. 2**

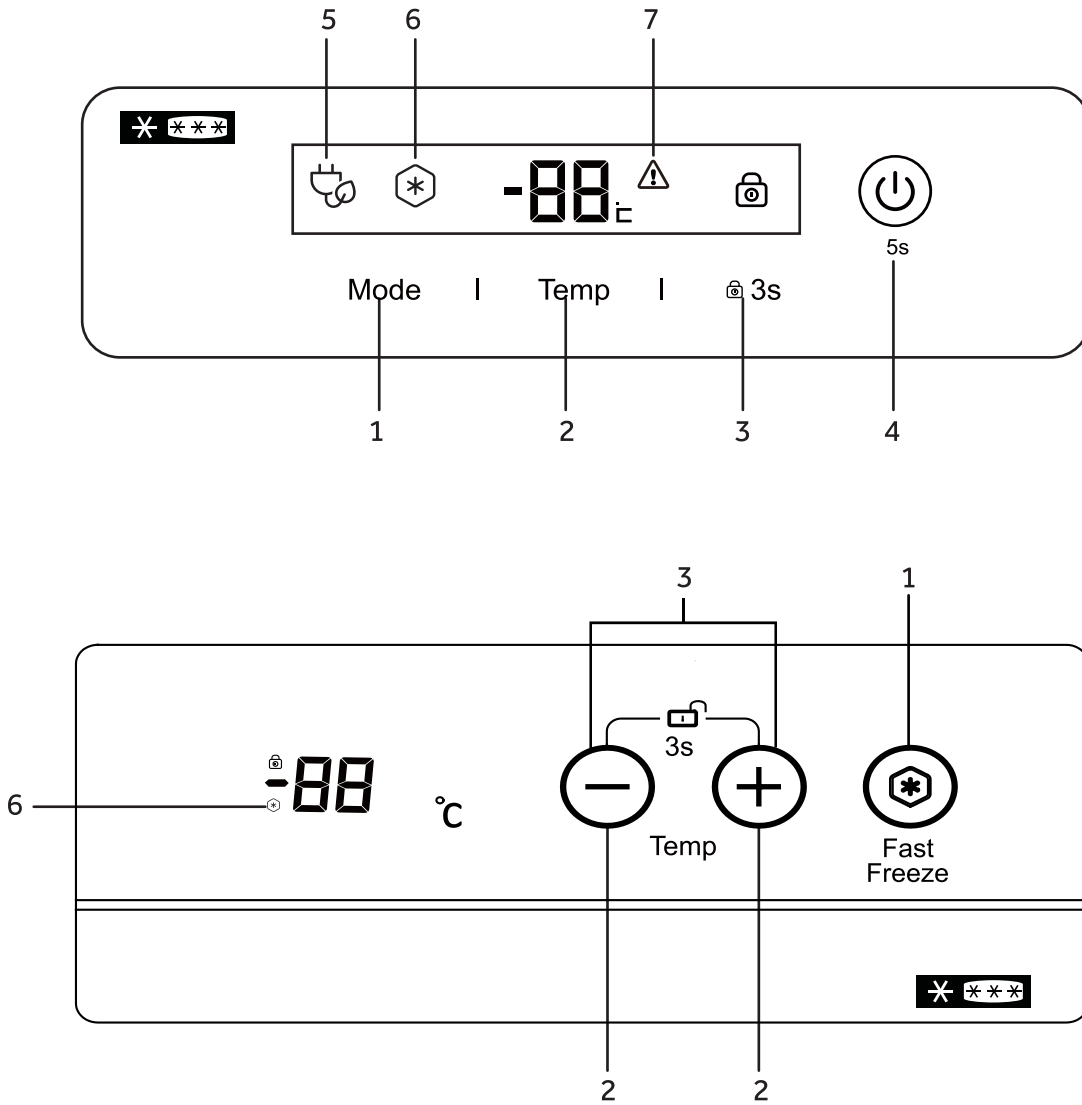



## ΔΙΑΓΡΑΜΜΑΤΑ

ΕΙΚ.1

- A Καπάκι
- B Λάστιχο
- C Εσωτερικό φως (αν υπάρχει)
- D Περίβλημα
- E Θάλαμος αποθήκευσης
- F Σχάρα εξαερισμού
- G Πίνακας ελέγχου
- H Καλάθι
- I Θάλαμος συμπιεστή
- J Συμπιεστής
- K Ανεμιστήρας (αν υπάρχει)
- L Συμπυκνωτής στο πίσω μέρος (αν υπάρχει)
- M Τάπα αποστράγγισης του νερού απόψυξης
- N Σύστημα FrostShield (αν υπάρχει)

## ΠΡΙΝ ΑΠΟ ΤΗ ΧΡΗΣΗ

- Αυτή η συσκευή προορίζεται αυστηρά για οικιακή χρήση, μόνο για την αποθήκευση τροφίμων.
- Αν βγάζοντας τη συσκευή από τη συσκευασία διαπιστώσετε ότι έχει υποστεί ζημιά, επικοινωνήστε με τον τοπικό αντιπρόσωπο.
- Η παροχή ρεύματος από το δίκτυο πρέπει να συμμορφώνεται στις τιμές που αναγράφονται στην πλακέτα χαρακτηριστικών της συσκευής.

## ΕΓΚΑΤΑΣΤΑΣΗ

- Αποσυσκευάστε πλήρως τη συσκευή. Βεβαιωθείτε ότι όλα τα υλικά συσκευασίας έχουν αφαιρεθεί και έχουν απορριφθεί κατάλληλα πριν από την εγκατάσταση, καθώς και ότι διατηρούνται μακριά από παιδιά.
- Η συσκευή θα πρέπει να εγκατασταθεί σε ξηρό, καλά αεριζόμενο χώρο και δεν θα πρέπει να εκτίθεται σε άμεσο ηλιακό φως ή να βρίσκεται κοντά σε πηγές θερμότητας.
- Αφήστε απόσταση τουλάχιστον 10 εκ. ανάμεσα στη συσκευή και τις γύρω επιφάνειες, για αερισμό και αποβολή της θερμότητας.
- Η παροχή ρεύματος πρέπει να συμμορφώνεται με τις τιμές που αναγράφονται στην πλακέτα χαρακτηριστικών και με τους τοπικούς κανονισμούς.
- Συνιστάται να περιμένετε τουλάχιστον δύο ώρες μετά την εγκατάσταση προτού συνδέσετε τη συσκευή στο ρεύμα. Αυτή η αναμονή βοηθάει το κύκλωμα του ψυκτικού υγρού να σταθεροποιηθεί.

Τοποθετήστε τη συσκευή σε σημείο όπου η θερμοκρασία του περιβάλλοντος αντιστοιχεί στην κλιματική κλάση που αναγράφεται στην πινακίδα της συσκευής. Για ψυκτικές συσκευές με κλιματική κλάση:

| Κλιματική κατηγορία | Θερμοκρασία περιβάλλοντος |
|---------------------|---------------------------|
| SN                  | +10°C έως 32°C            |
| N                   | +16°C έως 32°C            |
| ST                  | +16°C έως 38°C            |
| T                   | +16°C έως 43°C            |

## ΕΚΚΙΝΗΣΗ ΛΕΙΤΟΥΡΓΙΑΣ

1. Συνδέστε το φις στην πρίζα. Όλες οι ενδεικτικές λυχνίες ανάβουν και σβήνουν. Στη συνέχεια, εμφανίζεται η θερμοκρασία.
2. Αφήστε να περάσει μία ώρα, ώστε να πέσει η θερμοκρασία στο εσωτερικό της συσκευής, και κατόπιν τοποθετήστε τα τρόφιμα.

## ΡΥΘΜΙΣΗ ΘΕΡΜΟΚΡΑΣΙΑΣ

Πατήστε το (2) για να ρυθμίσετε τη θερμοκρασία. Προτείνεται η ρύθμιση της θερμοκρασίας στους -18°C

## ΡΥΘΜΙΣΗ ΛΕΙΤΟΥΡΓΙΩΝ (αν υπάρχει)

Πατήστε το (1) μέχρι να ανάψει η ένδειξη (6) για να ενεργοποιήσετε τη λειτουργία ταχείας ψύξης (Super Freeze).

Η λειτουργία Fast Freeze θα απενεργοποιηθεί αυτόματα μετά από 56 ώρες για εξοικονόμηση ενέργειας. Η κατανάλωση ενέργειας θα αυξηθεί όταν αυτή η λειτουργία είναι ενεργοποιημένη. Κατά τη λειτουργία Fast Freeze, η θερμοκρασία στον καταψύκτη θα είναι -26 °C

Πατήστε το (3) για 3 δευτερόλεπτα για να κλειδώσετε/ξεκλειδώσετε τον πίνακα ελέγχου. Πατήστε το (4) για 5 δευτερόλεπτα για να ενεργοποιήσετε/απενεργοποιήσετε τον καταψύκτη.

## ΣΥΣΤΗΜΑ FROSTSHIELD (αν υπάρχει)

Η συσκευή είναι εξοπλισμένη με σύστημα FrostControl (N), το οποίο περιορίζει τη συσσώρευση πάγου στο εσωτερικό της συσκευής. Για καλύτερα αποτελέσματα, μην φράζετε το σύστημα με αντικείμενα.

## ΨΥΞΗ ΤΡΟΦΙΜΩΝ

- Τυλίξτε ή σφραγίστε τα τρόφιμα χρησιμοποιώντας αλουμινοχαρτο, αεροστεγή δοχεία ή σακούλες για τρόφιμα προτού τα καταψύξετε.
- Αφήστε τα ζεστά τρόφιμα να κρυώσουν πριν τα τοποθετήσετε στη συσκευή.
- Οι μικρότερες μερίδες τροφίμων καταψύχονται πιο γρήγορα. Το συνιστώμενο μέγεθος μερίδων είναι περίπου 2,5 κιλά.
- Αποφεύγετε να φέρνετε τα μη κατεψυγμένα τρόφιμα απευθείας σε επαφή με τρόφιμα που έχουν ήδη καταψυχθεί. Τα τρόφιμα που έχουν ήδη καταψυχθεί μπορεί να αποψυχθούν και να μην αντέξουν έως την προβλεπόμενη ημερομηνία αποθήκευσης.
- Δεν πρέπει να υπερβαίνετε τη χωρητικότητα της συσκευής, η οποία αναφέρεται στην πλακέτα χαρακτηριστικών.
- Όταν γεμίζετε τη συσκευή με μεγάλες ποσότητες νωπών τροφίμων, συνιστάται να ενεργοποιείτε τη λειτουργία ταχείας ψύξης (αν είναι διαθέσιμη) 24 ώρες πριν.

- Ο χρόνος αποθήκευσης για τα αγορασμένα προϊόντα βαθιάς κατάψυξης ποικίλλει και εξαρτάται από τον τύπο του κάθε προϊόντος και από τη συσκευασία του. Για αυτόν το λόγο, πρέπει να τηρείτε αυστηρά της οδηγίες του παραγωγού/κατασκευαστή, οι οποίες αναγράφονται στη συσκευασία.

## ΚΑΘΑΡΙΣΜΟΣ ΚΑΙ ΣΥΝΤΗΡΗΣΗ

Πριν από την εκτέλεση οποιασδήποτε εργασίας συντήρησης ή καθαρισμού στη συσκευή, να φροντίζετε πάντα να διακόπτετε την παροχή ρεύματος.

Αν δεν πρόκειται να χρησιμοποιήσετε τη συσκευή για μεγάλο χρονικό διάστημα, αφήστε την ανοιχτή για να μην αναπτυχθούν οσμές ή άσχημες μυρωδιές στο εσωτερικό της.

## ΑΠΟΨΥΞΗ

Πρέπει να κάνετε απόψυξη στη συσκευή μόλις το πάχος του πάγου στα τοιχώματα φτάσει τα 5-6 χιλ.

Μην χρησιμοποιείτε ηλεκτρικά, αιχμηρά ή μηχανικά αντικείμενα ως βοήθημα για την αφαίρεση του πάγου κατά την απόψυξη, εκτός αν αυτά παρέχονται ή είναι εγκεκριμένα από τον κατασκευαστή ή το εγκεκριμένο κέντρο επισκευών.

Για να αφαιρέσετε τον πάγο από τα εσωτερικά τοιχώματα, χρησιμοποιήστε πλαστικό ή ξύλινο αποξεστήρα χωρίς αιχμηρά άκρα. Ποτέ μην χρησιμοποιείτε μεταλλικό αποξεστήρα.

Προχωρήστε ως εξής:

1. Φροντίστε να αποσυνδέσετε τη συσκευή από την πρίζα.
2. Σκουπίστε καλά τα χέρια σας για να μη τραυματιστεί το δέρμα σας κατά την επαφή με τον πάγο (συνιστάται να χρησιμοποιείτε γάντια).
3. Βγάλτε όλα τα κατεψυγμένα τρόφιμα από τη συσκευή, τοποθετήστε τα σε ένα δοχείο ή θερμομονωτικό κιβώτιο και βάλτε τα παγωμένα τεμάχια πάνω από τα κατεψυγμένα τρόφιμα ώστε να διατηρηθούν κρύα. Έπειτα, τοποθετήστε το δοχείο ή το θερμομονωτικό κιβώτιο σε δροσερό, ξηρό χώρο.
4. Τραβήξτε την τάπα αποστράγγισης του νερού (M - αν υπάρχει) στο κάτω μέρος της συσκευής. Διαφορετικά, θα πρέπει να σκουπίσετε το νερό που θα συσσωρευτεί από το λιωμένο πάγο με σφουγγάρι ή πετσέτα.
5. Ξύστε προσεκτικά τον πάγο στο εσωτερικό της συσκευής και τοποθετήστε τα κομμάτια στο νεροχύτη για να λιώσουν.
6. Καθαρίστε σχολαστικά το εσωτερικό του θαλάμου της συσκευής, ξεπλύνετε το με χλιαρό νερό και αφαιρέστε τα κομμάτια τροφίμων ή τα υγρά που τυχόν έχουν πέσει μέσα.
7. Σκουπίστε καλά τη συσκευή με απορροφητικό πανί ή σφουγγάρι και αφήστε την να αεριστεί για 3 με 4 λεπτά.

8. Τοποθετήστε ξανά στη θέση της την τάπα αποστράγγισης (M - αν υπάρχει).
9. Κλείστε την πόρτα της συσκευής, τοποθετήστε ξανά το φινι στην πρίζα και θέστε τη συσκευή σε λειτουργία.
10. Ξαναγεμίστε τη συσκευή με κατεψυγμένα τρόφιμα.

Για να εμποδίσετε το ξεπάγωμα των κατεψυγμένων τροφίμων, εκτελέστε τη διαδικασία απόψυξης μέσα σε δύο ώρες το πολύ, ώστε να μη σημειωθεί σημαντική αύξηση της θερμοκρασίας των κατεψυγμένων τροφίμων, η οποία θα μειώσει το χρόνο αποθήκευσής τους.

## ΕΠΙΛΥΣΗ ΠΡΟΒΛΗΜΑΤΩΝ

1. **Καμία λειτουργία (ο καταψύκτης δεν λειτουργεί/ δεν δημιουργεί ψύξη)**
  - Υπάρχει διακοπή ρεύματος;
  - Είναι το φινι σε καλή κατάσταση και έχει συνδεθεί σωστά στην πρίζα;
2. **Η συσκευή δεν λειτουργεί καλά/είναι αναμμένο το (7) ή 'ΗΗ'**
  - Έχετε κλείσει καλά το καπάκι της συσκευής;
  - Έχει σχηματιστεί πολύς πάγος στα εσωτερικά τοιχώματα;
  - Η συσκευή σας εκτίθεται σε άμεσο ηλιακό φως ή βρίσκεται κοντά σε κάποια πηγή θερμότητας;
  - Μήπως έχετε γεμίσει τη συσκευή με πολύ ζεστά τρόφιμα;
  - Η κλιματική κατηγορία αναγράφεται στην ετικέτα χαρακτηριστικών στο πίσω μέρος της συσκευής. Καθορίζει τις θερμοκρασίες περιβάλλοντος στις οποίες η συσκευή θα λειτουργεί σωστά.

| Κλιματική κατηγορία | Θερμοκρασία περιβάλλοντος |
|---------------------|---------------------------|
| SN                  | +10°C έως 32°C            |
| N                   | +16°C έως 32°C            |
| ST                  | +16°C έως 38°C            |
| T                   | +16°C έως 43°C            |

3. **Η συσκευή κάνει θόρυβο.**  
Αυτός ο θόρυβος παράγεται από τη λειτουργία του μοτέρ στο συμπιεστή, αλλά και από τη ροή του ψυκτικού υγρού μέσα στο κύκλωμα του συστήματος ψύξης. Αυτοί οι θόρυβοι είναι φυσιολογικοί.
4. **Έχουν συσσωρευτεί υγραποποιημένοι υδρατμοί στα εξωτερικά τοιχώματα**  
Υπό συγκεκριμένες ατμοσφαιρικές συνθήκες, μπορούν να συσσωρευτούν υγραποποιημένοι υδρατμοί στα εξωτερικά τοιχώματα της συσκευής. Αυτό είναι φυσιολογικό και δεν επηρεάζει τη λειτουργία της συσκευής.

## ΕΞΥΠΗΡΕΤΗΣΗ ΠΕΛΑΤΩΝ

### 1. Επίλυση προβλημάτων από εσάς

Αν υποπτεύεστε ότι υπάρχει κάποια βλάβη, πριν επικοινωνήσετε με το εξουσιοδοτημένο κέντρο εξυπηρέτησης πελατών είτε απευθείας είτε μέσω του τοπικού αντιπροσώπου, βεβαιωθείτε ότι έχετε τηρήσει όλες τις οδηγίες και τις συμβουλές που παρέχονται σε αυτό το εγχειρίδιο.

### 2. Εξυπηρέτηση πελατών

Για να δείτε τις διαθέσιμες υπηρεσίες εξυπηρέτησης πελατών, συμβουλευτείτε την κάρτα εγγύησης που περιλαμβάνεται στη συσκευασία.

Για να λάβετε άμεσα βοήθεια, φροντίστε να έχετε πρόχειρα τα παρακάτω σημαντικά στοιχεία για την αναγνώριση της συσκευής σας:

- ✓ Μάρκα συσκευής
- ✓ Μοντέλο
- ✓ Αριθμός σειράς
- ✓ Το πρόβλημα ή την αιτία
- ✓ Ημερομηνία αγοράς
- ✓ Το κατάστημα αγοράς/τον προμηθευτή

Για να επικοινωνήσετε με την τεχνική βοήθεια, επισκεφθείτε τον ιστότοπό μας:

<https://corporate.haier-europe.com/en/>.

Στην ενότητα "websites", επιλέξτε τη μάρκα του προϊόντος σας και τη χώρα σας. Θα ανακατευθυνθείτε στον συγκεκριμένο ιστότοπο όπου μπορείτε να βρείτε τον αριθμό τηλεφώνου και τη φόρμα για να επικοινωνήσετε με την τεχνική βοήθεια.

## ΔΙΑΘΕΣΙΜΟΤΗΤΑ ΑΝΤΑΛΛΑΚΤΙΚΩΝ ΜΕΡΩΝ

Οι θερμοστάτες, οι αισθητήρες θερμοκρασίας, οι πλακέτες τυπωμένων κυκλωμάτων και οι πηγές φωτός διατίθενται για τουλάχιστον επτά χρόνια μετά την κυκλοφορία του τελευταίου τμήματος του μοντέλου λαβές πορτών, λαβές πορτών, ράφια και καλάθια για ελάχιστη περίοδο επτά ετών και στεγανοποιήσεις πορτών για ελάχιστη περίοδο 10 ετών, διαθέτοντας το τελευταίο μέρος του μοντέλου στην αγορά.

## ΕΓΓΥΗΣΗ

Η ελάχιστη εγγύηση είναι: 2 έτη για τις χώρες της ΕΕ, 3 έτη για την Τουρκία, 1 έτος για το Ηνωμένο Βασίλειο, 1 έτος για τη Ρωσία, 3 έτη για τη Σουηδία, 2 έτη για τη Σερβία, 5 έτη για τη Νορβηγία, 1 έτος για το Μαρόκο, 6 μήνες για την Αλγερία, στην Τυνησία δεν απαιτείται νομική εγγύηση.

## ΠΡΟΦΥΛΑΞΕΙΣ

- Αν θέλετε να απορρίψετε το περίβλημα, θα πρέπει να αφαιρέσετε την πόρτα και να αφήσετε τα ράφια στη θέση τους. Έτσι μειώνεται ο κίνδυνος για τα παιδιά. Η απόρριψη του εύφλεκτου αφρώδους υλικού θα πρέπει να γίνεται από επαγγελματίες.

## ΔΗΛΩΣΗ ΣΥΜΜΟΡΦΩΣΗΣ

Ο κατασκευαστής των προϊόντων που περιγράφονται σε αυτό το έντυπο και στα οποία αναφέρεται αυτή η περιγραφή, δηλώνει με αποκλειστική του ευθύνη ότι τα προϊόντα ανταποκρίνονται στις βασικές απαιτήσεις των σχετικών κανονισμών του Ηνωμένου Βασιλείου και της Ε.Ε. για την ασφάλεια, την υγεία και την προστασία, καθώς και ότι οι σχετικές αναφορές δοκιμών είναι διαθέσιμες προς έλεγχο από τις αρμόδιες αρχές και μπορούν να ζητηθούν από τον πωλητή της συσκευής, ειδικά όσον αφορά τη Δήλωση Συμμόρφωσης ΕΕ που έχει εκδοθεί από τον κατασκευαστή ή με την έγκριση του κατασκευαστή.

Επιπλέον, ο κατασκευαστής δηλώνει ότι τα εξαρτήματα της συσκευής που περιγράφονται σε αυτές τις οδηγίες χρήσης, τα οποία έρχονται σε επαφή με νωπά τρόφιμα, δεν περιέχουν τοξικές ουσίες.

Ο κατασκευαστής εργάζεται διαρκώς για την περαιτέρω ανάπτυξη όλων των προϊόντων. Παρακαλούμε λάβετε το αυτό υπόψη, καθώς η μορφή, η ρύθμιση και η τεχνολογία μπορεί να αλλάξουν χωρίς προειδοποίηση.

Για περισσότερες πληροφορίες σχετικά με το προϊόν, συμβουλευτείτε τη διεύθυνση

<https://eprel.ec.europa.eu/> ή σαρώστε το QR στην ενεργειακή ετικέτα που παρέχεται με τη συσκευή.

Vielen Dank für den Kauf dieses Produkts.

Bitte lesen Sie vor dem Gebrauch des Kühlschranks diese Anleitung sorgfältig, um das Gerät optimal zu nutzen. Bewahren Sie die gesamte Referenzdokumentation zum Nachschlagen oder für einen eventuellen späteren Besitzer auf. Dieses Gerät ist ausschließlich für den Hausgebrauch und vergleichbare Verwendung bestimmt, wie:

- Personalküchen in Geschäften, Büros und anderen Arbeitsumgebungen,
- in landwirtschaftlichen Betrieben, für die Nutzung durch Gäste von Hotels, Motels und ähnlichen Unterkünften,
- Bed & Breakfast (B&B),
- Catering-Dienste und ähnliche Zwecke im Einzelhandel.

Das Gerät darf ausschließlich für die Konservierung von Lebensmitteln verwendet werden. Jede andere Verwendung wird als gefährlich erachtet und der Hersteller weist im Fall der Nichtbeachtung jede Haftung zurück. Bitte lesen Sie auch die Garantiebestimmungen. Um die bestmögliche Leistung zu erzielen und einen problemlosen Betrieb zu gewährleisten, lesen Sie zunächst diese Anweisungen sorgfältig durch. Die Nichtbeachtung dieser Anweisungen kann zum Erlöschen des Anspruchs auf kostenlosen Kundenservice während der Garantiezeit führen.

## SICHERHEITSINFORMATIONEN

**Diese Anleitung enthält wichtige Sicherheitsinformationen. Bewahren Sie diese Anleitung daher zum Nachschlagen und damit Sie Ihr Gerät optimal nutzen können sicher auf.**

**Die Kühltruhe enthält ein Kühlgas (R600a: Isobutan) und ein Schaumtreibmittel (Cyclopentane) zur Isolierung, die sehr umweltfreundlich, aber entflammbar sind.**



**Vorsicht: Feuergefahr**

**Wenn der Kühlkreislauf beschädigt wird:**

- **Offenes Feuer und Zündquellen vermeiden.**

**Den Raum, in dem sich das Gerät befindet, gut lüften.**

**Anteil Laufzeiten:**

**18°C : Läuft 11 Min, stoppt 20 Min**

**25°C : Läuft 10 Min, stoppt 12 Min**

**38°C : Läuft 18 Min, stoppt 10 Min**

**42°C : Läuft 30 Min, stoppt 15 Min**

## WARNUNG!

- **Vorsicht beim Reinigen/Tragen des Geräts, sodass das Metall der Kühlschlaufen nicht berührt wird, da dies Finger und Hände verletzen oder das Gerät beschädigen könnte.**
- **Dieses Gerät ist nicht geeignet, um darauf oder darunter weitere Geräte zu stapeln. Nicht auf dem Gerät sitzen oder stehen, da es dafür nicht geeignet ist. Dies könnte zu Personenschäden führen oder das Gerät beschädigen.**
- **Darauf achten, dass das Stromkabel während und nach dem Tragen/Verschieben des Geräts nicht darunter stecken bleibt, damit es nicht beschädigt oder zerschnitten wird.**
- **Beim Aufstellen des Geräts darauf achten, dass der Fußboden, Leitungen, Wandverkleidungen usw. nicht beschädigt werden. Gerät nicht verschieben, indem an der Klappe oder am Griff gezogen wird. Erlauben Sie Kindern nicht mit dem Gerät zu spielen oder an den Bedienknöpfen herumzuspielen. Unser Unternehmen übernimmt keine Haftung, falls diese Anweisungen nicht befolgt werden.**
- **Das Gerät nicht in Umgebungen mit feuchter, öligem oder staubiger Atmosphäre installieren sowie vor direkter Sonneneinstrahlung und Wasser schützen.**
- **Das Gerät nicht in der Nähe von Hitzequellen oder entflammaren**

- Materialien installieren.**
- Bei einem Stromausfall nicht die Klappe öffnen. Dauert der Stromausfall weniger als 20 Stunden an, wird die Tiefkühlware nicht beeinträchtigt. Dauert der Stromausfall länger, sollten die Lebensmittel überprüft und sofort verzehrt oder gekocht und erneut eingefroren werden.
  - Lässt sich die Klappe der Kühltruhe schwierig öffnen, nachdem Sie diese gerade geschlossen haben, so ist dies normal. Dies liegt am Druckausgleich, der hergestellt wird. Die Klappe lässt sich normalerweise nach wenigen Minuten wieder öffnen.
  - Das Gerät erst dann an die Stromversorgung anschließen, wenn sämtliches Verpackungsmaterial und Transportschutzvorrichtungen entfernt wurden.
  - Das Gerät vor dem Einschalten mindestens vier Stunden lang stehen lassen, wenn es im Liegen transportiert wurde, damit sich das Kompressoröl absetzen kann.
  - Diese Kühltruhe darf nur für den vorgesehenen Zweck (z.B. Lagern und Einfrieren von Lebensmitteln) verwendet werden.
  - Keine Medikamente oder Materialien für wissenschaftliche Forschungen aufbewahren. Wird Material gelagert, das eine strenge Kontrolle der Lagertemperatur erfordert, so kann sich die Qualität verschlechtern oder es kann eine unvorhergesehene Reaktion auftreten, die zu Risiken führen kann.
- Vor jedem Eingriff am Gerät den Netzstecker ziehen.
  - Bei der Lieferung überprüfen, ob das Produkt nicht beschädigt ist und ob alle Teile und Zubehör unversehrt sind.
  - Wenn Sie am Kühlsystem ein Leck feststellen, nicht die Netzsteckdose berühren und unbedingt offenes Feuer vermeiden. Das Fenster öffnen und den Raum gut lüften. Wenden Sie sich an den Kundenservice, um das Gerät reparieren zu lassen.
  - Zum Anschluss keine Verlängerungskabel und Adapter verwenden.
  - Das Netzkabel nicht stark spannen oder biegen und den Netzstecker nicht mit nassen Händen berühren.
  - Den Netzstecker und/oder das Netzkabel nicht beschädigen - Stromschlag- und Brandgefahr!
  - Ein beschädigtes Netzkabel muss vom Hersteller oder dem zugelassenen Kundendienst oder ähnlich qualifizierter Person ausgewechselt werden, um Gefahren vorzubeugen.
  - Keine brennbaren und hochflüchtigen Substanzen wie Äther, Benzin, Flüssiggas, Propan, Sprühdosen, Klebstoffe, reinen Alkohol usw. in der Kühltruhe aufbewahren - Explosionsgefahr!
  - In der Nähe der Kühltruhe keine

- brennbaren Sprays wie z.B. Farbspraydosen aufbewahren. Es besteht Explosions- oder Brandgefahr.
- Keine Gegenstände oder mit Wasser gefüllten Behälter auf das Gerät stellen.
  - Keine Verlängerungskabel und Mehrfachsteckleisten verwenden.
  - Gerät nicht durch Verbrennen entsorgen. Darauf achten, dass die Kühlschleife des Geräts während des Transports oder im Betrieb nicht beschädigt wird. Bei einer Beschädigung das Gerät keinem offenen Feuer oder möglichen Zündquellen aussetzen und den Raum, in dem sich das Gerät befindet, sofort gut lüften.
  - Das Kühlsystem an der Rückseite und im Inneren des Geräts enthält ein Kältemittel. Es muss daher darauf geachtet werden, die Leitungen nicht zu beschädigen.
  - Im Inneren des Gefriergeräts keine elektrischen Geräte benutzen, es sei denn, sie sind vom Hersteller empfohlen.
  - Den Kühlkreislauf nicht beschädigen.
  - Keine mechanischen oder sonstigen Hilfsmittel verwenden, um den Abtauvorgang zu beschleunigen, es sei denn, dies ist vom Hersteller so empfohlen.
  - Im Inneren des Kühlschranks keine elektrischen Geräte benutzen, es sei denn, der Typ wurde vom Hersteller empfohlen.
  - Die Lüftungsgitter am Gehäuse des Geräts und innerhalb der Einbauöffnung nicht verstopfen oder verschließen.
  - Nicht die internen Kühlelemente berühren, besonders nicht mit nassen Händen, da Sie sich verbrennen oder anderweitig verletzen können.
  - Keine scharfkantigen Gegenstände wie Messer oder Gabeln verwenden, um Eisschichten damit zu entfernen.
  - Keinen Haarfön, Heizgeräte oder sonstige elektrische Geräte zum Abtauen verwenden.
  - Wenn sich an den Innenwänden eine Eisschicht bildet, diese nicht mit einem Messer oder sonstigen scharfen Gegenständen abkratzen. Dies kann den Kühlkreislauf beschädigen und das austretende Kältemittel kann sich entzünden oder die Augen schädigen.
  - Keine mechanischen oder sonstigen Hilfsmittel verwenden, um den Abtauvorgang zu beschleunigen.
  - Auf keinen Fall offene Flammen oder elektrische Geräte wie Heizelemente oder Dampfstrahlreiniger sowie keine Kerzen, Öllampen oder Ähnliches verwenden, um den Abtauvorgang zu beschleunigen.
  - Für die Reinigung des Kompressors kein Wasser darauf schütten. Nach der feuchten Reinigung mit einem Tuch gründlich trocken reiben, um Rost zu vermeiden.

- Den Netzstecker sauber halten. Starke Staubablagerungen erhöhen die Brandgefahr.
- Das Produkt ist nur für die Verwendung in Privathaushalten vorgesehen.
- Die Garantie erlischt, wenn das Produkt für gewerbliche Zwecke und nicht in Privathaushalten eingesetzt wird.
- Das Produkt muss im Einklang mit den Anweisungen im Bedienungshandbuch richtig installiert, aufgestellt und betrieben werden.
- Die Garantie gilt nur für neue Produkte und erlischt, wenn das Produkt weiterverkauft wird.
- Unser Unternehmen übernimmt keine Haftung für Unfälle oder Folgeschäden im Zusammenhang mit dem Produkt.
- Die Garantie führt nicht zum Erlöschen gesetzlicher Rechte.
- Nicht versuchen, das Gerät selbst zu reparieren. Technische Eingriffe dürfen ausschließlich von qualifiziertem Fachpersonal durchgeführt werden.

#### **KINDERSICHERHEIT!**

- Wenn Sie ein Altgerät entsorgen, das ein Schloss oder eine Verriegelung an der Tür hat, stellen Sie sicher, dass hier versehentlich keine spielenden Kinder eingesperrt werden können.
- Dieses Gerät kann von Kindern ab 8 Jahren und Personen mit

eingeschränkten körperlichen, sensorischen oder geistigen Fähigkeiten oder mangelnder Erfahrung und mangelndem Wissen benutzt werden, wenn diese in die sichere Bedienung des Geräts eingewiesen wurden oder beaufsichtigt werden und wenn ihnen die damit verbundenen Gefahren bekannt sind.

- Kinder sollten nicht mit dem Gerät spielen. Reinigung und Pflege sollten nicht von Kindern ohne Aufsicht erfolgen.
- Kinder im Alter von 3 bis 8 Jahren dürfen dieses Gerät nur be- und entladen.

**WARNUNG!** Achten Sie bei der Positionierung des Gerätes darauf, dass das Netzkabel nicht eingeklemmt oder beschädigt ist.

**WARNUNG!** Bringen Sie nicht mehrere tragbare Steckdosen oder tragbare Stromversorger auf der Rückseite des Geräts an.

Um eine Kontamination von Lebensmitteln zu vermeiden, beachten Sie bitte folgende Hinweise  
Ein längeres Öffnen der Tür kann zu einem deutlichen Temperaturanstieg in den Fächern des Gerätes führen.

Reinigen Sie regelmäßig Oberflächen, die mit Lebensmitteln in Berührung kommen können, und zugängliche Drainagesysteme.

Wassertanks reinigen, wenn sie 48 Stunden lang nicht benutzt wurden; das an eine Wasserversorgung angeschlossene Wassersystem spülen,

wenn 5 Tage lang kein Wasser entnommen wurde.

Lagern Sie rohes Fleisch und Fisch in geeigneten Behältern im Kühlschrank, damit er nicht mit anderen Lebensmitteln in Berührung kommt oder auf diese tropft.

Zwei-Sterne-Tiefkühlfächer (wenn sie im Gerät vorhanden sind) eignen sich für die Lagerung von vorgefrorenen Lebensmitteln, die Lagerung oder Herstellung von Eiscreme und die Herstellung von Eiswürfeln.

Ein-, zwei- und drei-Sterne-Fächer (wenn sie im Gerät vorhanden sind) sind für das Einfrieren von frischen Lebensmitteln nicht geeignet.

Wenn das Gerät über einen längeren Zeitraum leer bleibt, schalten Sie es aus, tauen Sie es ab, reinigen Sie es, trocknen Sie es und lassen Sie die Tür offen, um Schimmelbildung im Gerät zu vermeiden.

**WARNUNG!** Achten Sie bei der Verwendung, Wartung und Entsorgung des Gerätes auf das Symbol auf der linken Seite, das sich auf der Rückseite des Gerätes (Rückwand oder Kompressor) befindet.

Hierbei handelt es sich um ein Feuerwarnsymbol. In Kältemittelleitungen und Kompressoren befinden sich brennbare Stoffe.

Bitte halten Sie sich bei Verwendung, Wartung und Entsorgung von Feuerquellen fern.

Dieses Kühlgerät ist nicht für die Verwendung als Einbaugerät bestimmt.

## ENTSORGUNG VON ALTGERÄTEN



Dieses Elektrohaushaltsgerät ist entsprechend der EU-Richtlinie 2012/19/CE über Elektro- und Elektronik-Altgeräte (WEEE) gekennzeichnet.

Elektro- und Elektronik-Altgeräte enthalten umweltschädigende Substanzen, aber auch Grundkomponenten, die wiederverwendet werden können. Daher ist es wichtig, Elektro- und Elektronik-Altgeräte spezifisch zu entsorgen, um alle schädlichen Substanzen zu entfernen und wiederverwendbare Teile zu recyceln. Verbraucher leisten einen wichtigen Beitrag zur Gewährleistung, dass Elektro- und Elektronik-Altgeräte nicht zu einem Umweltproblem werden. Halten Sie sich daher bitte an die folgenden Grundregeln:

Elektro- und Elektronik-Altgeräte dürfen nicht mit dem normalen Hausmüll entsorgt werden.

Elektro- und Elektronik-Altgeräte müssen bei zugelassenen Sammelstellen abgegeben werden, die von der Stadtverwaltung oder anderen zuständigen Stellen verwaltet werden. In vielen Ländern wird für die Entsorgung großer Elektro- und Elektronik-Altgeräte ein Abholservice angeboten.

Beim Kauf eines neuen Geräts wird das alte möglicherweise vom Händler zurückgenommen, der es kostenfrei entsorgt, sofern das neue Gerät von einem ähnlichen Typ ist und die gleiche Funktion erfüllt wie das Altgerät.

### Konformität

Durch das **CE** Zeichen auf diesem Produkt wird seine Einhaltung aller geltenden Sicherheits-, Gesundheits- und Umwelanforderungen bestätigt, die gesetzlich für dieses Produkt vorgeschrieben

### ENERGIE SPAREN

Tipps zum Energiesparen:

- Das Gerät entfernt von Hitzequellen, vor Sonneneinstrahlung geschützt und in einem gut belüfteten Raum aufstellen.
- Keine warmen Speisen in das Gerät stellen. Dies erhöht die Innentemperatur und der Kompressor arbeitet im Dauerbetrieb.
- Das Gerät nicht übermäßig füllen, um eine korrekte Belüftung zu gewährleisten.
- Wenn sich eine Eisschicht bildet, das Gerät abtauen, um die Kälteabgabe zu erleichtern.
- Bei Stromausfall die Klappe möglichst geschlossen halten.
- Die Klappe so selten wie möglich öffnen und nicht zu lange offen halten.
- Den Thermostat nicht auf eine übermäßig geringe Temperatur einstellen.
- Staubablagerungen von der Geräterückseite entfernen.



## VORSICHTSMAßNAHMEN

DE

- Dieses Gerät kann von Kindern ab 8 Jahren und Personen mit eingeschränkten körperlichen, sensorischen oder mentalen Fähigkeiten oder mit fehlender Erfahrung und fehlenden Kenntnissen verwendet werden, wenn sie vorher Anweisungen zum sicheren Gebrauch des Geräts erhalten und die damit verbundenen Gefahren verstanden haben.
- Kinder dürfen nicht mit dem Gerät spielen.
- Kinder dürfen das Gerät nicht ohne Aufsicht reinigen und warten.
- Nach dem Aufstellen des Gerätes muss der Stecker zugänglich sein.
- Wenn die Anschlussleitung dieses Gerätes beschädigt wird, muss sie durch den Hersteller oder seinen Kundendienst oder eine ähnlich qualifizierte Person ersetzt werden, um Gefährdungen zu vermeiden.
- **WARNUNG** – Belüftungsöffnungen der Geräteverkleidung oder des Aufbaus von Einbaumöbeln nicht verschließen.
- **WARNUNG** – Zum Beschleunigen der Abtauung keine anderen mechanischen Einrichtungen oder sonstige künstlichen Mittel als die vom Hersteller empfohlenen benutzen.
- **WARNUNG** – Kühlkreislauf nicht beschädigen.
- **WARNUNG** – Keine elektrischen Geräte innerhalb des Lebensmittellageraumes betreiben, die nicht vom Hersteller freigegeben sind.
- Bitte setzen Sie sich zwecks der Geräteentsorgung mit dem Kundendienst in Verbindung, da das verwendete Kühlmittel entzündbar ist.
- Falls die Beleuchtung nicht mehr funktioniert, muss diese durch den vom Hersteller autorisierten Kundendienst oder ähnlich qualifizierten Fachleuten gewechselt werden, um eine mögliche Gefährdung zu vermeiden.
- Bewahren Sie keine explosive Stoffe wie Sprühdosen mit brennbaren Treibgasen in dem Gerät auf.
- Die Gefriertruhe ist geeignet sich für ungeheizten Zimmer und im Freien nicht weniger als -12 °C.
- Das im Gerät enthaltene Kältemittel ist brennbar. Bitte achten Sie beim Aufstellen, Transportieren, Reparieren und Entsorgen des Gerätes darauf, dass keine Teile des Kältemittelkreislaufs beschädigt werden.
- Bei den mit einer Beleuchtung ausgestatteten Geräten ist ein Schalter eingebaut. Beim Öffnen des Gerätes geht die Beleuchtung automatisch an und beim Schliessen automatisch wieder aus. Die Glühlampe ist mit einem transparenten Deckel geschützt. (nicht bei allen modellen vorhanden)
- Entsprechend den Vorschriften muss das Gerät geerdet sein.
- Das  Symbol auf dem Produkt oder seiner Verpackung gibt an, dass das Produkt möglicherweise nicht als Haushaltsmüll behandelt werden kann. Stattdessen muss es an einen Sammelpunkt zum Recyceln von elektrischen und elektronischen Geräten übergeben werden. Indem Sie sicherstellen, dass dieses Produkt korrekt entsorgt wird, vermeiden Sie potenzielle negative Auswirkungen auf die Umwelt und die Gesundheit des Menschen, die durch die unsachgemäße Entsorgung entstehen würden. Um weitere Informationen zum Recycling dieses Produkts zu erhalten, wenden Sie sich an die Behörden vor Ort, Ihre Abfallstelle für Hausmüll oder die Verkaufsstelle.

# DIAGRAMS

**FIG. 1**

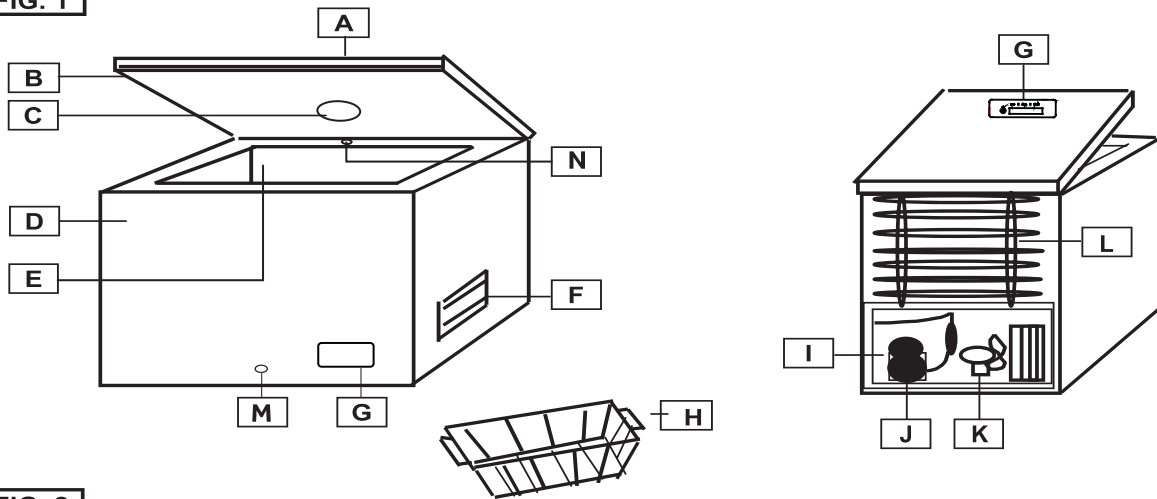

**FIG. 2**

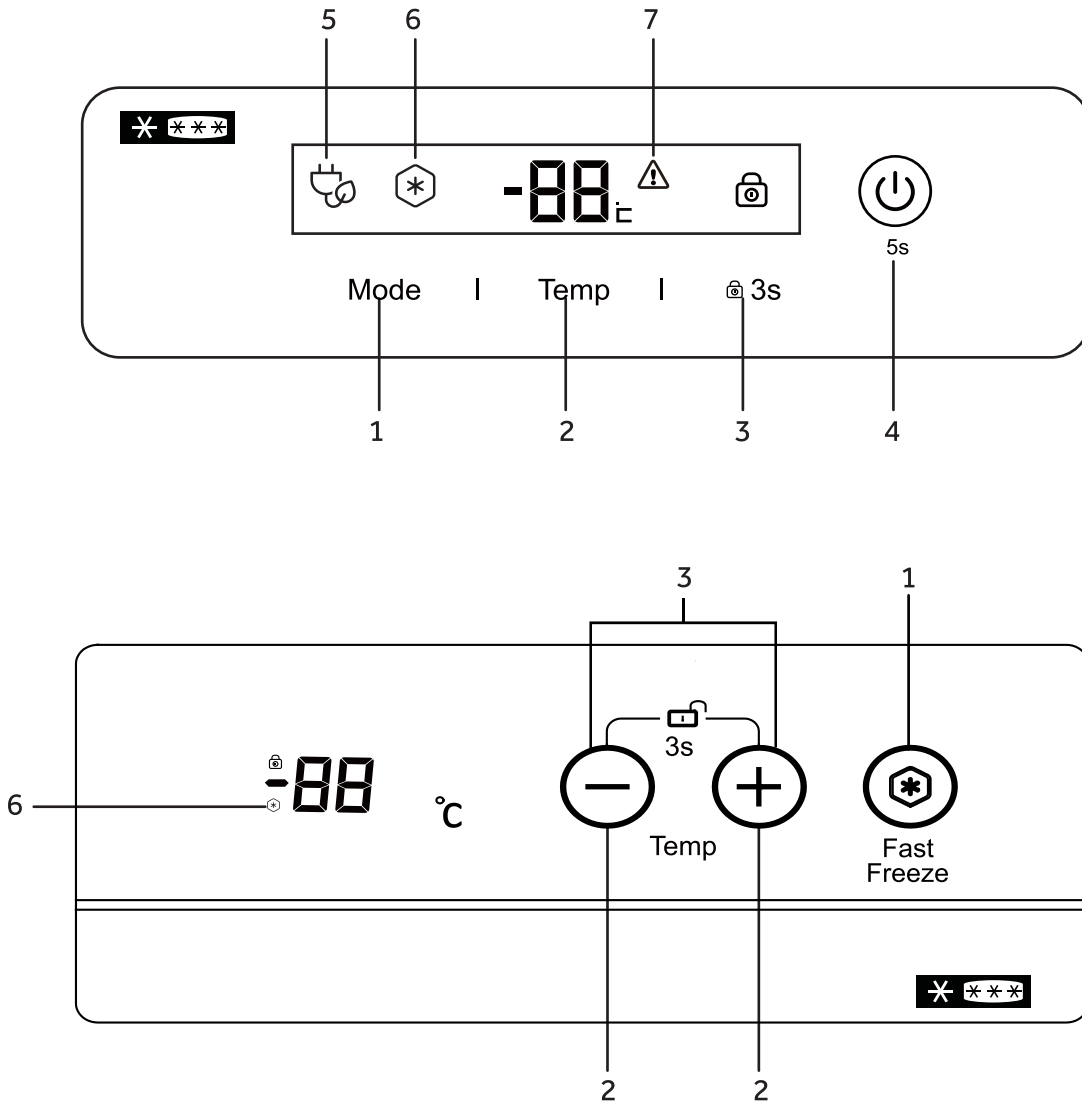

## DIAGRAMME

Abb.1:

- A Deckel
- B Türdichtung
- C Innenbeleuchtung (sofern vorhanden)
- D Schrank
- E Ablage
- F Lüftungsgitter
- G Bedienfeld
- H Korb
- I Kompressorfach
- J Kompressor
- K Ventilator (sofern vorhanden)
- L Hinterer Kondensator (sofern vorhanden)
- M Wasserablassschraube
- N FrostShield-System (sofern vorhanden)

## VOR INBETRIEBNAHME

- Dieses Gerät ist ausschließlich für den Privatgebrauch und nur zum Lagern von Lebensmitteln ausgelegt.
- Wenn das ausgepackte Gerät beschädigt ist, wenden Sie sich an Ihren Verkäufer.
- Die Hauptstromversorgung muss dem am Gerät angebrachten Typenschild entsprechen.

## INSTALLATION

- Packen Sie das Gerät vollständig aus. Stellen Sie sicher, dass alle Verpackungsmaterialien vor dem Aufstellen entfernt und korrekt entsorgt sowie außerhalb der Reichweite von Kindern aufbewahrt werden.
- Das Gerät sollte in einem trockenen, gut belüfteten Raum aufgestellt werden, wo es keinem direkten Sonnenlicht ausgesetzt ist, sowie nicht neben einer Wärmequelle aufgestellt werden.
- Lassen Sie für die Belüftung und Wärmeabgabe mindestens 10 cm Abstand zwischen dem Gerät und der Umgebung.
- Die Stromversorgung muss mit den auf dem Typenschild angegebenen Daten übereinstimmen sowie den lokalen Richtlinien entsprechen.
- Es wird empfohlen, nach der Installation mindestens zwei Stunden zu warten, bevor das Gerät an die Stromversorgung angeschlossen wird. Dadurch kann sich der Kühlkreislauf stabilisieren.

Stellen Sie das Gerät an einem Ort auf, an dem die Umgebungstemperatur der auf dem Typenschild des Geräts angegebenen Klimaklasse entspricht:

| Energieklasse | Umgebungstemperatur |
|---------------|---------------------|
| SN            | † 10 °C bis 32 °C   |
| N             | † 16 °C bis 32 °C   |
| ST            | † 16 °C bis 38 °C   |
| T             | † 16 °C bis 43 °C   |

## INBETRIEBNAHME

1. Stecken Sie den Stecker in die Steckdose. Alle Anzeigen schalten sich ein und wieder aus. Anschließend wird die Temperatur angezeigt.
2. Warten Sie eine Stunde, bis sich die Temperatur im Inneren des Geräts verringert hat, und legen Sie dann Lebensmittel in das Gerät

## TEMPERATUREINSTELLUNG

Drücken Sie (2), um die Temperatur anzupassen.

Es wird empfohlen, die Temperatur auf -18 °C einzustellen.

## FUNKTIONSEINSTELLUNGEN (sofern vorhanden)

Drücken Sie (1), bis (6) aufleuchtet, um die Super Freezer-Funktion zu aktivieren.

Die Fast Freeze-Funktion wird nach 56 Stunden automatisch ausgeschaltet, um Energie zu sparen. Der Energieverbrauch steigt, wenn diese Funktion aktiviert ist. Während der Fast Freeze-Funktion beträgt die Temperatur im Gefrierschrank -26 °C.

Halten Sie (3) 3 Sekunden lang gedrückt, um das Bedienfeld zu sperren bzw. entsperren.

Halten Sie (4) 5 Sekunden lang gedrückt, um die Gefriertruhe ein- bzw. auszuschalten.

## FROSTSHIELD-SYSTEM (sofern vorhanden)

Dieses Gerät ist mit dem Frostshield-System (N) ausgestattet, wodurch sich die Frostbildung im Inneren des Schanks reduzieren lässt. Blockieren Sie das System nicht, um optimale Ergebnisse zu erzielen.

## EINFRIEREN VON LEBENSMITTELN

- Wickeln Sie Lebensmittel vor dem Einfrieren in Aluminiumfolie ein, oder bewahren Sie sie in luftdichten Behältern oder Gefrierbeuteln auf.
- Lassen Sie warme Speisen abkühlen, bevor Sie sie in das Gerät legen.
- Kleinere Lebensmittelportionen frieren schneller ein. Das empfohlene Maximalgewicht pro Portion liegt bei 2,5 kg.
- Vermeiden Sie es, warme Lebensmittel direkt auf bereits gefrorene Lebensmittel zu legen. Gefrorene Lebensmittel werden dadurch möglicherweise aufgetaut und überdauern daher nicht die vorgesehene Aufbewahrungszeit.
- Das Fassungsvermögen des Geräts sollte die Angaben auf dem Typenschild nicht überschreiten.
- Wenn das Gerät mit größeren Mengen frischer Lebensmittel befüllt werden soll, wird empfohlen, 24 Stunden vorher die Super Freeze-Funktion (sofern vorhanden) einzuschalten.

- Der Aufbewahrungszeitraum für tiefgefrorene Produkte hängt von der Art des Produkts und der Verpackung ab. Halten Sie sich daher strikt an die Anweisungen des Herstellers auf der Verpackung.

## REINIGUNG UND WARTUNG

Achten Sie darauf, dass das Gerät ausgesteckt ist, wenn Sie Wartungs- oder Reinigungsarbeiten an dem Gerät vornehmen.

Wenn Sie Ihr Gerät über einen längeren Zeitraum nicht benutzen, lassen Sie es offen, um ungewünschte Gerüche im Inneren zu vermeiden.

## ABTAUEN

Das Gerät muss abgetaut werden, wenn das Eis an den Wänden eine Dicke von 5 bis 6 mm erreicht hat.

Verwenden Sie keine elektrischen, mechanischen oder scharfen Gegenstände zur Unterstützung des Abtau- und Enteisungsvorgangs, es sei denn, diese wurden vom Hersteller oder von einem zugelassenen Kundendienst bereitgestellt oder genehmigt.

Um das Eis von den Innenwänden zu entfernen, verwenden Sie einen Eiskratzer ohne scharfe Kanten aus Plastik oder Holz. Verwenden Sie niemals einen Metallkratzer.

Gehen Sie dabei folgendermaßen vor:

1. Stellen Sie sicher, dass Sie das Gerät ausgesteckt haben.
2. Trocknen Sie Ihre Hände sorgfältig ab, um Schäden an der Haut durch den Kontakt mit Eis zu vermeiden (die Verwendung von Handschuhen wird empfohlen).
3. Entfernen Sie sämtliche gefrorenen Lebensmittel aus der Gefriertruhe, legen Sie sie in einen Behälter oder eine Kühlbox, legen Sie Kühlakkus auf die gefrorenen Lebensmittel, um diese weiterhin zu kühlen, und stellen Sie den Behälter oder die Kühlbox in einen kühlen, trockenen Raum.
4. Ziehen Sie die Wasserablassschraube heraus (M - wenn vorhanden), die sich unten am Gerät befindet. Andernfalls müssen Sie das Schmelzwasser unten auf dem Boden des Gefrierfachs mit einem Schwamm oder einem Handtuch aufwischen.
5. Kratzen Sie das Eis vorsichtig von der Innenseite des Geräts, und legen Sie es zum Abtauen in die Küchenspüle.
6. Reinigen Sie den Innenraum des Geräts sorgfältig, spülen Sie es mit warmem Wasser ab, und entfernen Sie ausgelaufene Lebensmittel oder Flüssigkeiten.
7. Wischen Sie das Gerät sorgfältig mit einem saugfähigen Schwamm aus, und belüften Sie es 3 bis 4 Minuten lang.

8. Bringen Sie die Ablassschraube wieder an (M - sofern vorhanden).
9. Schließen Sie den Deckel des Geräts, stecken Sie den Stecker wieder in die Steckdose ein, und schalten Sie das Gerät ein.
10. Legen Sie nun die gefrorenen Lebensmittel wieder in das Gerät.

Um zu verhindern, dass gefrorene Lebensmittel auftauen, führen Sie den Abtauvorgang innerhalb von maximal 2 Stunden durch. So vermeiden Sie einen erheblichen Temperaturanstieg, der die Haltbarkeit der gefrorenen Lebensmittel verkürzen kann.

## FEHLERBEHEBUNG

1. **Die Tür lässt sich nur schwer öffnen?**  
Nachdem die Tür geschlossen wurde ist es möglich, dass sie sich kurz darauf nur sehr schwer wieder öffnen lässt. Das ist normal und bedeutet, dass die Türdichtung in Ordnung ist. Warten Sie bitte ein paar Minuten und die Tür wird sich wieder leichter öffnen lassen.
2. **Kein Betrieb (Gerät funktioniert nicht/wird nicht kalt)**
  - Gibt es einen Stromausfall?
  - Befindet sich der Stecker in gutem Zustand, und ist er ordnungsgemäß in der Steckdose eingesteckt?
3. **Gerät arbeitet nicht ausreichend/(7) oder 'HH' leuchtet**
  - Ist der Deckel des Geräts richtig geschlossen?
  - Gibt es eine schwere Eisbildung an den Innenwänden?
  - Ist das Gerät direktem Sonnenlicht oder einer Wärmequelle ausgesetzt?
  - Wurden zu viele warme Lebensmittel in das Gerät gelegt?
  - Die Energieklasse befindet sich auf dem Typenschild auf der Rückseite des Geräts. Dort wird die Umgebungstemperatur angegeben, bei der das Gerät ordnungsgemäß funktioniert.

| Energieklasse | Umgebungstemperatur |
|---------------|---------------------|
| SN            | † 10 °C bis 32 °C   |
| N             | † 16 °C bis 32 °C   |
| ST            | † 16 °C bis 38 °C   |
| T             | † 16 °C bis 43 °C   |
4. **Das Gerät macht Geräusche.**  
Das Geräusch wird durch den Betrieb des Motors im Kompressor sowie durch den Fluss des Kühlmittels im Kühlkreislauf erzeugt. Diese Geräusche sind normal.
5. **An den äußeren Wänden bildet sich Kondensat.**  
Unter bestimmten atmosphärischen Bedingungen kann sich an den äußeren Wänden des Geräts Kondensat bilden. Dies ist normal und beeinträchtigt die Funktion des Geräts nicht.

## KUNDENDIENST

### 1. Fehler selbst beheben

Wenn Sie einen Fehler bemerken, kontaktieren Sie den zugelassenen Kundendienst direkt oder über einen Händler. Stellen Sie sicher, dass Sie alle Anweisungen und Ratschläge in diesem Benutzerhandbuch eingehalten haben.

### 2. Kundendienst

Auf der beigelegten Garantiekarte finden Sie Informationen zum Kundendienst.

Um sofortige Hilfe zu erhalten, stellen Sie sicher, dass Sie die folgenden wichtigen Daten Ihres Geräts zur Hand haben:

- ✓ Marke des Geräts
- ✓ Modell
- ✓ Seriennummer
- ✓ Problem oder Grund
- ✓ Kaufdatum
- ✓ Gekauft von/Lieferant

Um die technische Unterstützung zu kontaktieren, besuchen Sie unsere Website:

<https://corporate.haier-europe.com/en/>.

Wählen Sie im Bereich „Website“ die Marke Ihres Produkts und Ihr Land aus. Sie werden auf die jeweilige Website weitergeleitet, auf der Sie die Telefonnummer und das Formular finden, um die technische Unterstützung zu kontaktieren.

## VERFÜGBARKEIT VON ERSATZTEILEN

Thermostate, Temperatursensoren, Leiterplatten und Lichtquellen sind nach dem Inverkehrbringen der letzten Einheit des Modells mindestens sieben Jahre lang verfügbar. Türgriffe, Türscharniere, Tablett und Körbe für einen Zeitraum von mindestens sieben Jahren und Türdichtungen für einen Zeitraum von mindestens zehn Jahren, nachdem die letzte Einheit des Modells auf den Markt gebracht wurde

## GARANTIE

Die Mindestgarantie beträgt: 2 Jahre für EU-Länder, 3 Jahre für die Türkei, 1 Jahr für Großbritannien, 1 Jahr für Russland, 3 Jahre für Schweden, 2 Jahre für Serbien, 5 Jahre für Norwegen, 1 Jahr für Marokko, 6 Monate für Algerien. Tunesien keine gesetzliche Garantie erforderlich.

## VORSICHTSMAßNAHMEN

- Wenn der Schrank entsorgt werden soll, entfernen Sie die Türen, nehmen Sie die Ablagefächer jedoch nicht heraus. So können Sie das Sicherheitsrisiko

für Kinder minimieren. Der entflammbare Schaumstoff muss außerdem von Fachpersonal entsorgt werden.

## KONFORMITÄTSERKLÄRUNG

Der Hersteller des in diesem Dokument beschriebenen Produkts erklärt in alleiniger Verantwortung, dass das Produkt den relevanten Sicherheits- und Gesundheitsbestimmungen innerhalb GB und der EU entspricht, und dass die entsprechenden Testberichte den zuständigen Behörden zu Untersuchungszwecken zur Verfügung stehen und vom Verkäufer des Geräts angefordert werden können, insbesondere hinsichtlich der CE-Konformitätserklärung, die vom Hersteller oder mit Genehmigung des Herstellers ausgestellt wurde.

Darüber hinaus erklärt der Hersteller, dass die Teile des in diesem Benutzerhandbuch beschriebenen Geräts, die mit Frischwaren in Berührung kommen, keinerlei Giftstoffe enthalten.

Der Hersteller arbeitet ständig an der Weiterentwicklung seiner Produkte. Berücksichtigen Sie dies, da sich die Form, Einrichtung und Technologie ohne vorherige Ankündigung ändern können.

Weitere Informationen zum Produkt erhalten Sie unter <https://eprel.ec.europa.eu/> oder scannen Sie den QR auf dem mit dem Gerät gelieferten Energieetikett

Merci d'avoir acheté ce produit.

Avant d'utiliser votre réfrigérateur, veuillez lire attentivement ce mode d'emploi afin d'optimiser sa performance. Conserver l'ensemble de la documentation pour un usage ultérieur ou pour d'autres propriétaires. Ce produit est conçu uniquement pour une utilisation ménagère ou des applications similaires comme :

- coins-cuisine du personnel dans des magasins, bureaux et autres environnements de travail ;
- dans les exploitations agricoles, pour la clientèle des hôtels, motels et autres environnements de type résidentiel
- dans les hébergements Bed and Breakfast (B & B)
- pour les services de restauration et des applications similaires non destinées à une vente au détail.

Cet appareil doit être utilisé uniquement à des fins de conservation d'aliments, toute autre utilisation est considérée comme dangereuse et le fabricant ne sera pas responsable de toute omission. De plus, il est recommandé de prendre note des conditions de garantie. Pour obtenir la meilleure performance possible et un fonctionnement sans problème de votre appareil, il est très important de lire attentivement ces instructions. Tout non-respect de ces instructions peut annuler votre droit à des services gratuits pendant la période de garantie.

## INFORMATIONS SUR LA SÉCURITÉ

**Ce guide contient de nombreuses informations importantes sur la sécurité. Nous vous suggérons de conserver ces instructions dans un endroit sûr pour une référence ultérieure aisée et une bonne utilisation de l'appareil.**

**Ce réfrigérateur contient un gaz réfrigérant (R600a : isobutane) et un gaz isolant (cyclopentane), qui présentent une compatibilité élevée avec l'environnement mais des propriétés inflammables.**



**Attention : risque d'incendie**

**En cas de dommages du circuit de réfrigérant :**

- Éviter des flammes ouvertes et des sources d'inflammation.

**Bien aérer la pièce dans laquelle se trouve l'appareil.**

**Temps de fonctionnement en pourcentage :**

**18 °C : fonctionnement 11 min , arrêt 20 min**

**25 °C : fonctionnement 10 min , arrêt 12 min**

**38 °C : fonctionnement 18 min , arrêt 10 min**

**42 °C : fonctionnement 30 min , arrêt 15 min**

## AVERTISSEMENT !

- **Il convient de prêter une attention particulière lors du nettoyage/du transport de l'appareil pour éviter de toucher les fils métalliques du condenseur à l'arrière de l'appareil, en raison du risque de blessures aux doigts et aux mains et du risque de détérioration de l'appareil.**
- **Cet appareil n'est pas conçu pour être empilé avec un autre appareil. Ne pas essayer de s'asseoir ou de se tenir debout sur le dessus de votre appareil étant donné qu'il n'est pas conçu à cet effet. Vous pourriez vous blesser ou endommager l'appareil.**
- **Assurez-vous que le câble secteur ne se retrouve pas coincé sous l'appareil pendant et après le transport/le déplacement de l'appareil, pour éviter de couper ou d'endommager le câble secteur.**
- **Au moment de positionner votre appareil, veillez à ne pas endommager votre plancher, vos**

- tuyaux, les revêtements muraux etc. Ne déplacez pas l'appareil en le tirant par le couvercle ou la poignée. Ne laissez pas les enfants jouer avec l'appareil ou falsifier les commandes. Notre entreprise décline toute responsabilité en cas de non-respect des instructions.
- Ne pas installer l'appareil dans des endroits humides, huileux ou poussiéreux, ne pas l'exposer à la lumière directe du soleil et à l'eau.
  - Ne pas installer l'appareil à proximité de radiateurs ou de matériaux inflammables.
  - En cas de panne de courant, n'ouvrez pas le couvercle. Si la panne dure moins de 20 heures, les aliments surgelés ne devraient pas être affectés. Si la panne dure plus longtemps, alors il convient de vérifier les aliments et de les manger immédiatement ou bien de les cuire et de les congeler à nouveau.
  - Si vous trouvez que le couvercle du congélateur coffre est difficile à ouvrir juste après l'avoir ouvert, ne soyez pas inquiet. Cela vient de la différence de pression qui doit s'égaliser et permettre au couvercle de s'ouvrir normalement après quelques minutes.
  - Ne pas brancher l'appareil à l'alimentation électrique avant d'avoir retiré tous les protecteurs d'emballage et de transport.
  - Le laisser reposer au moins 4 heures avant de l'allumer pour permettre à l'huile du compresseur de décanter s'il a été transporté horizontalement.
  - Ce congélateur doit uniquement être utilisé aux fins prévues (c.-à-d. la conservation et la congélation de denrées comestibles).
  - Ne pas conserver des médicaments ou des substances de recherche dans le rafraîchisseur de vin. Lorsque la matière à conserver requiert un contrôle strict des températures de conservation, il est possible qu'elle se détériore ou qu'une réaction incontrôlée se produise, laquelle peut entraîner des risques.
  - Avant de procéder à tout fonctionnement, débrancher le cordon électrique de la prise électrique.
  - A la livraison, vérifiez que le produit n'est pas endommagé et que toutes les pièces et les accessoires sont en parfait état.
  - Si une fuite est détectée dans le système de réfrigération, ne pas toucher la sortie murale et ne pas utiliser de flammes ouvertes. Ouvrir la fenêtre et aérer la pièce. Ensuite appeler un service après-ventes pour demander une réparation.
  - Ne pas utiliser de rallonges ni d'adaptateurs.
  - Ne pas tirer ou plier de manière excessive le cordon d'alimentation ou ne pas toucher la fiche avec les mains mouillées.
  - Ne pas endommager la fiche et/ou

- le cordon d'alimentation ; cela pourrait provoquer des chocs électriques ou des incendies.
- Si le câble d'alimentation est endommagé, il doit être remplacé par le fabricant, un agent après-vente ou toute autre personne qualifiée pour éviter tout danger.
  - Ne pas placer ou conserver des substances inflammables ou hautement volatiles tels que l'éther, le pétrole, le GPL, le gaz propane, les bombes d'aérosol, les colles, l'alcool pur etc. Ces substances peuvent provoquer une explosion.
  - Ne pas utiliser ou conserver des sprays inflammables, tels que de la peinture en aérosol, auprès du rafraîchisseur de vin. Cela pourrait entraîner une explosion ou un incendie.
  - Ne pas placer d'objets et/ou de récipients contenant de l'eau sur le dessus de l'appareil.
  - Nous ne recommandons pas l'utilisation de rallonges et d'adaptateurs multiples.
  - Ne pas jeter l'appareil au feu. Veiller à ne pas endommager le circuit/les tuyaux de refroidissement de l'appareil pendant le transport et l'utilisation. En cas de dommage, ne pas exposer l'appareil au feu, à une source d'inflammation potentielle et aérer immédiatement la pièce dans laquelle se trouve l'appareil.
  - Le système de réfrigération positionné derrière et à l'intérieur du rafraîchisseur de vin contient du réfrigérant. Par conséquent, éviter d'endommager les tuyaux.
  - Ne pas utiliser d'appareils électriques à l'intérieur des compartiments de conservation des aliments de l'appareil, sauf s'ils correspondent aux modèles recommandés par le fabricant.
  - Ne pas endommager circuit réfrigérant.
  - Ne pas utiliser de dispositifs mécaniques ou d'autres moyens pour accélérer le processus de dégivrage, hormis ceux recommandés par le fabricant.
  - Ne pas utiliser d'appareils électriques à l'intérieur des compartiments de conservation des aliments, sauf s'ils correspondent aux modèles recommandés par le fabricant.
  - Ne touchez pas aux pièces de réfrigération internes, en particulier si vos mains sont humides, car vous pourriez vous brûler ou vous blesser.
  - Maintenir les ouvertures de ventilation situées dans le bâti de l'appareil ou sur la structure encastrée, libres de toute obstruction.
  - Ne pas utiliser d'objets pointus ou tranchants comme des couteaux ou des fourchettes pour retirer la couche de glace.
  - Ne jamais utiliser de sèche-cheveux, de chauffages électriques ou d'autres appareils électriques similaires pour le dégivrage.



- Ne pas gratter avec un couteau ou un objet tranchant pour retirer le givre ou la glace apparus. Ceux-ci pourraient causer des dégâts sur le circuit réfrigérant, toute projection en résultat peut provoquer un incendie ou endommager vos yeux.
  - Ne pas utiliser de dispositifs mécaniques ou d'autre équipement pour accélérer le processus de dégivrage.
  - Éviter impérativement l'utilisation de flamme nue ou d'un équipement électrique, comme des radiateurs, des nettoyeurs à vapeur, des bougies, des lampes à pétrole ou similaires pour accélérer la phase de dégivrage.
  - Ne jamais utiliser de l'eau pour laver le compresseur, l'essuyer avec un chiffon sec après le nettoyage pour éviter la rouille.
  - Il est recommandé de garder la fiche dans un état propre, tout résidu de poussière présente en excès sur la fiche peut être la cause d'un incendie.
  - Le produit est conçu et fabriqué pour un usage domestique uniquement.
  - La garantie s'annule si le produit est installé ou utilisé dans des espaces domestiques non-résidentiels ou commerciaux ;
  - Le produit doit être correctement installé, positionné et utilisé conformément aux instructions contenues dans le Manuel d'instructions de l'utilisateur fourni.
  - La garantie s'applique uniquement aux produits neufs et n'est pas transférable si le produit est revendu.
  - Notre entreprise décline toute responsabilité pour les dommages accessoires ou consécutifs.
  - La garantie ne diminue en rien vos droits statutaires ou juridiques.
  - Ne pas effectuer de réparation sur ce rafraîchisseur de vin. Toutes les interventions doivent uniquement être réalisées par un personnel qualifié.
  - Les enfants âgés de 3 à 8 ans sont autorisés à charger ou télécharger cet appareil.
- ATTENTION !** Lors de l'installation de l'appareil, assurez-vous que le câble d'alimentation n'est pas coincé ou endommagé.
- ATTENTION !** N'installez pas de multiprise ni un bloc d'alimentation portatif à l'arrière de l'appareil. Pour éviter la contamination des aliments, veuillez respecter les consignes suivantes :
- Si vous ouvrez la porte de l'appareil trop longtemps, vous risquez d'augmenter la température de ses compartiments de manière importante.
  - Nettoyez régulièrement les surfaces au contact des aliments et les systèmes accessibles de drainage.
  - Nettoyez les réservoirs d'eau s'ils n'ont pas été utilisés pendant 48 h ; vidangez le système d'eau connecté à l'alimentation d'eau si l'eau n'a

pas été tirée au cours des 5 derniers jours.

- Stockez la viande et le poisson crus dans des conteneurs appropriés dans le réfrigérateur, de manière à ce qu'ils ne soient pas au contact ou qu'ils ne s'égouttent pas sur d'autres aliments.
- Les compartiments de surgélation à deux étoiles (si présentes sur l'appareil) permettent de stocker des aliments pré-surgelés, de stocker ou de faire de la crème glacée et de faire des glaçons
- Les compartiments à une, deux ou trois étoiles (si présentes sur l'appareil) ne sont pas indiqués pour surgeler des aliments frais.
- Si l'appareil reste vide pendant une longue période, débranchez, dégivrez, nettoyez et séchez l'appareil, puis laissez sa porte entrouverte pour éviter que des moisissures ne se forment à l'intérieur.

**ATTENTION !** Pendant l'utilisation et l'entretien de l'appareil et pour sa mise au rebut, prêtez attention au symbole côté gauche, situé à l'arrière de l'appareil (sur le panneau arrière ou sur le compresseur). Il s'agit d'un symbole de mise en garde contre les risques d'incendie. Le compresseur et les tuyaux de réfrigérant contiennent des matériaux inflammables. Veuillez tenir toute source de chaleur éloignée de l'appareil lors de son utilisation, de son entretien et de sa mise au rebut.

## **SÉCURITÉ DES ENFANTS !**

- Si vous mettez au rebut un produit usagé doté d'une serrure ou d'un verrou fixé sur la porte, assurez-vous qu'il soit laissé dans un état sécurisé pour éviter que des enfants ne s'y retrouvent piégés.
- Cet appareil peut être utilisé par des enfants âgés de 8 ans et plus et par des personnes à capacités physiques, sensorielles ou intellectuelles réduites ou sans expérience et connaissances, s'ils sont sous une surveillance appropriée ou bien s'ils ont été informés quant à l'utilisation de l'appareil de manière sûre, et s'ils comprennent les risques impliqués.
- Les enfants ne doivent pas jouer avec l'appareil. Le nettoyage et l'entretien ne doivent pas être effectués par des enfants sans surveillance.
- Cet appareil de réfrigération n'est pas destiné à être utilisé comme un appareil intégrable

## MISE AU REBUT DES APPAREILS USAGES



Cet appareil est marqué conformément à la Directive Européenne 2012/19/CE relative aux déchets d'équipements électriques et électroniques (DEEE).

Les DEEE contiennent à la fois des substances polluantes (qui peuvent avoir des conséquences négatives sur l'environnement) et des composants de base (qui peuvent être ré-utilisés). Il est important que les DEEE soient soumis à des traitements spécifiques afin de retirer et d'éliminer tous les polluants de manière appropriée et de valoriser et recycler tous les matériaux.

Chaque personne individuelle peut jouer un rôle important en s'assurant que les DEEE ne deviennent pas un problème environnemental ; il est essentiel de suivre certaines lois fondamentales :

les DEEE ne doivent pas être traités comme des déchets ménagers.

les DEEE doivent être remis aux points de collecte appropriés, gérés par les municipalités ou des entreprises agréées. Dans de nombreux pays, en cas de DEEE de grande taille, la collecte à domicile peut être à disposition.

Dans de nombreux pays, lorsque vous achetez un nouvel appareil, l'ancien peut être retourné au vendeur qui doit le collecter gratuitement sous forme d'échange, dans la mesure où l'équipement est d'un type équivalent et qu'il possède les mêmes fonctions que l'équipement fourni.

## Conformité



En apposant la marque **CE** sur ce produit, nous confirmons qu'il est conforme à toutes les exigences européennes en matière de sécurité, de santé et d'environnement qui sont applicables dans la législation pour ce produit.

## ÉCONOMIE D'ÉNERGIE

Pour des économies d'énergie optimales, nous suggérons ce qui suit :

- Installer l'appareil à distance des sources de chaleur et éloigné de la lumière directe du soleil dans une pièce bien ventilée.
- Éviter de déposer des aliments chauds dans le réfrigérateur pour éviter une augmentation de la température intérieure et provoquer ainsi un fonctionnement continu du compresseur.
- Ne pas entasser d'aliments de manière excessive afin d'assurer une bonne circulation de l'air.
- Dégivrer l'appareil en cas de givre pour faciliter le transfert du froid.
- En cas de coupure de courant, il est conseillé de garder la porte du réfrigérateur fermée.
- En cas de coupure de courant, il est conseillé de garder la porte du réfrigérateur fermée.
- Ouvrir ou garder les portes de l'appareil ouvertes le moins possible.
- Éviter de régler le thermostat sur des températures trop basses.
- Retirer la poussière présente sur l'arrière de l'appareil.

## PRECAUTIONS

- Cet appareil peut être utilisé par des enfants âgés de 8 ans et plus, par des personnes aux capacités physiques, sensorielles ou mentales réduites, ainsi que par des personnes dénuées de l'expérience ou des connaissances nécessaires, s'ils ont pu bénéficier d'une supervision ou d'instructions préalables concernant l'utilisation de l'appareil en toute sécurité et s'ils comprennent les dangers inhérents.
  - Les enfants ne doivent pas jouer avec cet appareil.
  - Le nettoyage et l'entretien ne doivent pas être effectués par des enfants sans supervision.
  - L'appareil doit être installé de telle façon que la fiche soit accessible.
  - Si le cordon d'alimentation est endommagé, il convient de le faire remplacer par le fabricant, un agent de service après-vente ou une personne de qualification similaire pour éviter tout danger.
  - Les orifices de ventilation prévus dans le corps de l'appareil ou dans la structure encastrable doivent être libres de toute obstruction.
  - N'utilisez pas d'appareils mécaniques ou tout autre moyen pour accélérer le dégivrage, à l'exception de ceux recommandés par le fabricant.
  - N'endommagez pas le circuit de réfrigération.
  - N'utilisez pas d'appareils électriques à l'intérieur des compartiments de stockage des aliments de l'appareil, sauf s'ils correspondent au type recommandé par le fabricant.
  - Veuillez contacter un agent de service après-vente avant la mise au rebut de l'appareil en raison de la présence de gaz inflammable.
  - Si l'éclairage est endommagé, il convient de le faire remplacer par le fabricant, un agent de service après-vente ou une personne de qualification similaire pour éviter tout danger.
  - Ne stockez pas de substances explosives telles que des gaz inflammables contenus dans des bombes aérosol dans cet appareil.
  - Le congélateur coffre peut être placé dans des pièces non-chauffées ou dans une annexe, à des températures ne descendant pas sous -12 °C.
  - Des réfrigérants inflammables sont utilisés dans le congélateur ; par conséquent, soyez prudent lorsque vous installez, manipulez, réparez et recyclez l'appareil.
  - Un interrupteur est intégré aux appareils avec éclairage. La lampe s'allume automatiquement lorsque vous ouvrez l'appareil et s'éteint lorsque vous le fermez (certains modèles uniquement).
  - Les réglementations en vigueur exigent que l'appareil soit raccordé à la terre.
-  Le symbole  sur le produit ou sur son emballage indique que ce produit ne peut être traité comme déchet domestique. Il doit au contraire être remis auprès du point de collecte chargé du recyclage des équipements électriques et électroniques. En respectant les consignes de mise au rebut de l'appareil, vous contribuez à éviter les conséquences potentiellement négatives pour l'environnement et la santé humaine qui pourraient résulter d'une mise au rebut incorrecte. Pour plus d'informations sur le recyclage de ce produit, adressez-vous à la mairie, au service local de collecte des déchets ou au revendeur auprès duquel vous avez acheté le produit.

# DIAGRAMS

**FIG. 1**

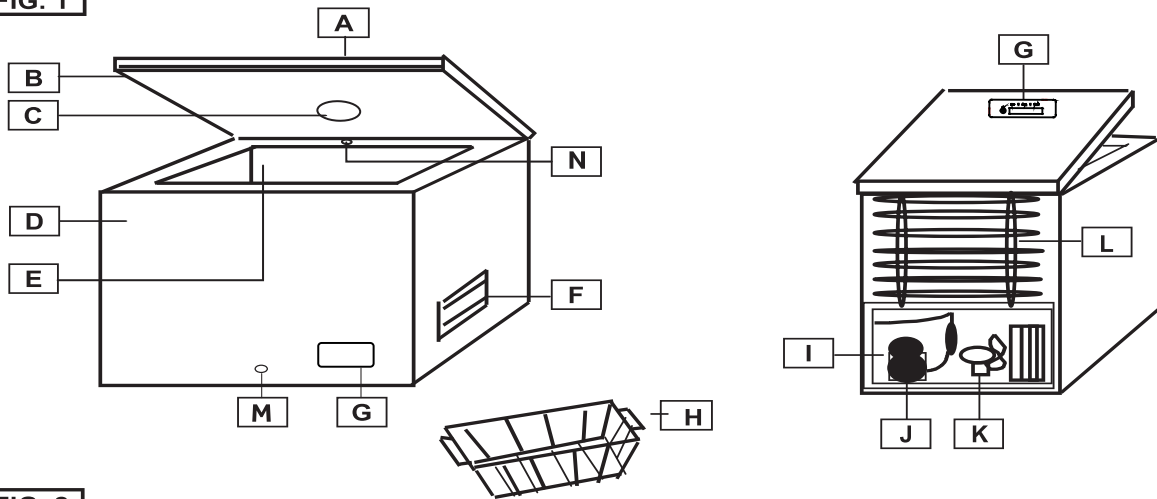

**FIG. 2**

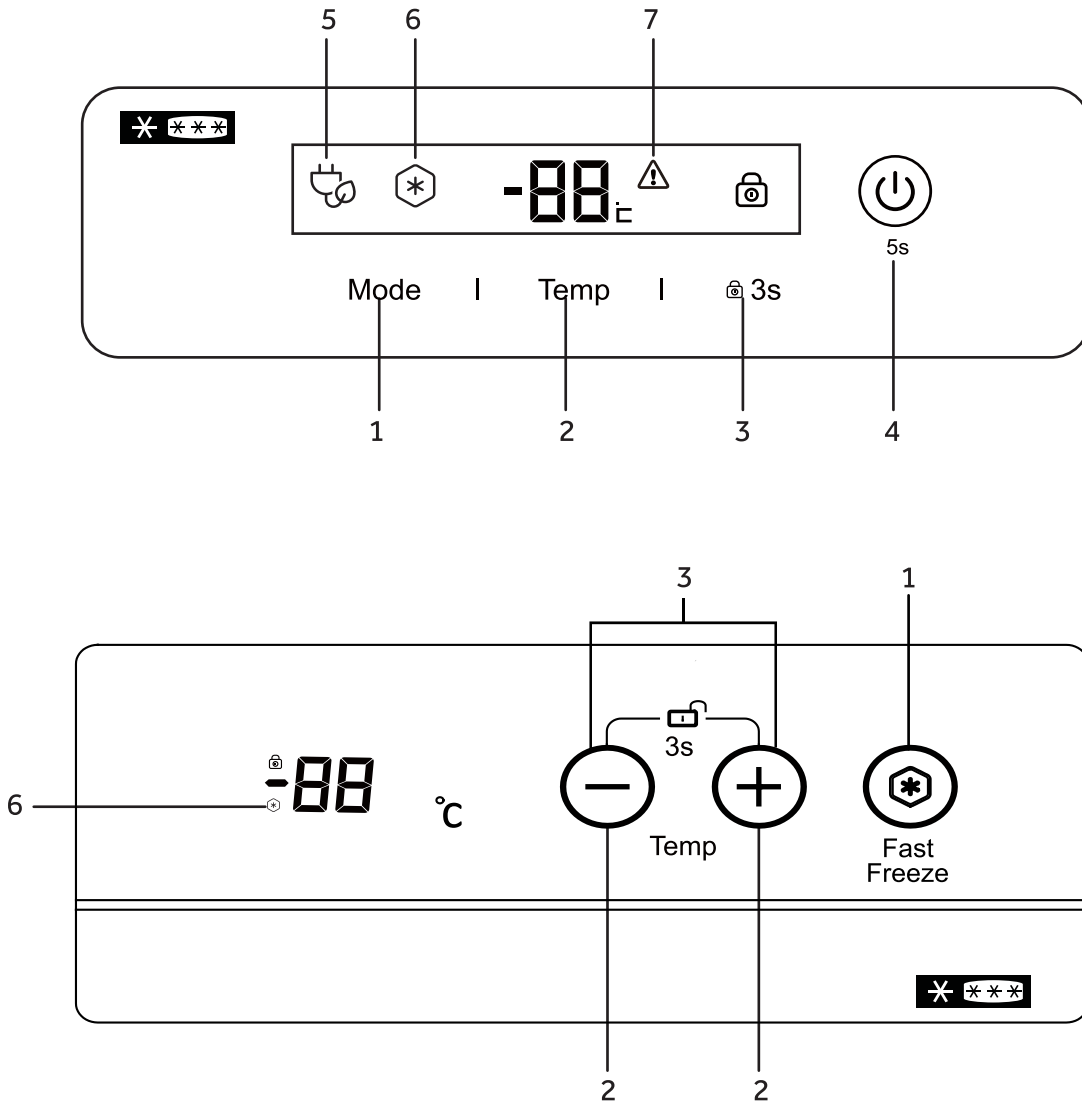

## SCHEMAS

FIG 1.

- A Porte
- B Joints
- C Eclairage intérieur (selon modèle)
- D Cadre
- E Compartiment de stockage
- F Grille d'aération
- G Panneau de commande
- H Panier
- I Chambre du compresseur
- J Compresseur
- K Ventilateur (selon modèle)
- L Condenseur arrière (selon modèle)
- M Bouchon de vidange des eaux de dégivrage
- N Système FrostShield (selon modèle)

## AVANT UTILISATION

- L'appareil est destiné uniquement à un usage domestique, pour la conservation d'aliments.
- Si vous vous rendez compte que l'appareil est endommagé au moment du déballage, veuillez contacter votre revendeur.
- L'alimentation électrique doit être conforme à la plaque signalétique de l'appareil.

## INSTALLATION

- Déballez complètement l'appareil. Veillez à retirer et à jeter dans les poubelles appropriées tout élément d'emballage avant installation et à les tenir hors de portée des enfants.
- L'appareil doit être installé dans une pièce sèche et bien aérée, protégé de la lumière directe du soleil et éloigné de toute source de chaleur.
- Laissez au moins 10 cm autour de l'appareil pour l'aération et la dissipation thermique.
- L'alimentation électrique doit être conforme aux instructions figurant sur la plaque signalétique ainsi qu'à la réglementation locale.
- Il est recommandé d'attendre au moins deux heures après l'installation avant de brancher l'appareil. Cela permet au circuit de réfrigération de se stabiliser.

Installez cet appareil à un endroit où la température ambiante correspond à la classe climatique indiquée sur la plaque signalétique de l'appareil.

| Catégorie climatique | Température ambiante |
|----------------------|----------------------|
| SN                   | † 10 °C à 32 °C      |
| N                    | † 16 °C à 32 °C      |
| ST                   | † 16 °C à 38 °C      |
| T                    | † 16 °C à 43 °C      |

## DEMARRAGE

1. Branchez l'appareil sur une prise murale. Tous les voyants s'allument puis s'éteignent. La température est ensuite affichée
2. Il faut une heure avant que la température à l'intérieur de l'appareil ne commence à baisser. Au terme de ce délai, vous pouvez placer de la nourriture dans l'appareil

## REGLAGE DE LA TEMPERATURE

Appuyez sur (2) pour régler la température.

Il est suggéré de régler la température à -18°C

## REGLAGE DES FONCTIONS (selon modèle)

Appuyez sur (1) jusqu'à ce que le voyant (6) s'allume pour activer la fonction Super Freeze.

La fonction Fast Freeze sera automatiquement désactivée après 56 heures pour économiser de l'énergie. La consommation d'énergie augmentera lorsque cette fonction est activée. Pendant la fonction Fast Freeze, la température dans le congélateur sera de -26 °C

Appuyez sur (3) pendant 3 secondes pour verrouiller/déverrouiller le panneau de commande. Appuyez sur (4) pendant 5 secondes pour allumer/éteindre le réfrigérateur.

## SYSTEME FROSTSHIELD (selon modèle)

Cet appareil est équipé du système Frostshield (N), qui aide à réduire l'accumulation de givre dans le réfrigérateur. Pour de meilleurs résultats, n'obstruez pas le système.

## CONGELATION D'ALIMENTS

- Emballez les aliments dans du papier aluminium, dans des récipients hermétiques ou dans des sacs congélation avant de les placer dans le congélateur.
- Laissez refroidir les aliments chauds avant de les placer dans l'appareil.
- La congélation de petites portions d'aliments est plus rapide. Le poids maximal recommandé par portion est de 2,5 kg.
- Evitez de placer des aliments encore tièdes au contact de produits congelés. Les produits congelés pourraient se décongeler, ce qui réduirait leur durée de conservation.
- Ne dépassez pas la capacité de l'appareil indiquée sur la plaque signalétique.
- Lorsque vous remplissez l'appareil avec d'importantes quantités d'aliments frais, il est recommandé d'activer la fonction Super Freeze (disponible sur certains modèles) 24 heures à l'avance.

- La durée de conservation des produits surgelés du commerce varie selon le type d'aliment et l'emballage. Vous devez donc toujours respecter les instructions du fabricant figurant sur l'emballage.

## NETTOYAGE ET ENTRETIEN

Mettez toujours l'appareil hors tension avant toute intervention d'entretien ou de nettoyage.

Si l'appareil doit rester inutilisé pendant une période prolongée, laissez-le ouvert afin d'éviter la formation de mauvaises odeurs à l'intérieur.

## DEGIVRAGE

L'appareil doit être dégivré lorsque la couche de givre sur les parois atteint entre 5 et 6 mm.

N'utilisez aucun instrument électrique, tranchant ou mécanique pour accélérer le dégivrage et retirer la glace ; n'utilisez que les instruments éventuellement fournis ou approuvés par le fabricant ou par un service après-vente agréé.

Pour retirer la glace des parois intérieures, utilisez un racloir en plastique ou en bois sans bords tranchants. N'utilisez jamais d'instrument métallique.

Procédez comme suit :

1. Veillez à débrancher l'appareil.
2. Séchez bien vos mains pour éviter que le contact avec la glace n'endommage votre peau (le port de gants est recommandé).
3. Retirez tous les aliments de l'appareil, placez-les dans une caisse ou une glacière, disposez par-dessus des accumulateurs de froid préalablement congelés, puis placez la caisse ou glacière dans une pièce fraîche et sèche.
4. Retirez le bouchon de vidange des eaux (M - selon modèle) situé au fond de l'appareil. Si le congélateur n'est pas équipé de ce bouchon, vous devez éponger, à l'aide d'une éponge ou d'une serviette, les eaux de dégivrage au fond du compartiment de congélation.
5. Raclez prudemment la glace sur les parois intérieures de l'appareil, retirez-la du congélateur et laissez-la fondre dans votre évier.
6. Nettoyez soigneusement l'intérieur du compartiment de congélation, rincez à l'eau chaude puis éliminez les débris de nourriture et traces de liquides.
7. Essuyez l'appareil avec un chiffon absorbant ou une éponge jusqu'à ce qu'il soit complètement sec, puis laissez à l'air libre pendant 3 ou 4 minutes environ.
8. Remplacez le bouchon de vidange (M - le cas échéant).

9. Refermez la porte, rebranchez la prise et rallumez l'appareil.

10. Vous pouvez maintenant remettre les aliments dans le congélateur.

La procédure de dégivrage doit être terminée dans les deux heures suivant le retrait des aliments congelés, afin d'éviter toute élévation de température susceptible de réduire leur durée de conservation.

## DEPANNAGE

### 1. Porte difficile à ouvrir?

Après la fermeture de la porte, il peut être difficile de la réouvrir immédiatement. Ceci est normal et signifie que le joint de porte adhère correctement. Veuillez patienter quelques minutes et vous serez en mesure de l'ouvrir plus facilement.

### 2. Non-fonctionnement (l'appareil ne fonctionne pas/ne se met pas en route)

- Y a-t-il une coupure de courant ?
- La prise mâle est-elle en bon état ? Est-elle bien insérée dans la prise femelle murale ?

### 3. L'appareil ne fonctionne pas correctement/le voyant (7) ou 'HH' est allumé

- La porte de l'appareil est-elle correctement fermée ?
- Y a-t-il une couche de glace importante sur les parois intérieures ?
- L'appareil est-il directement exposé à la lumière du soleil ou à une source de chaleur ?
- Avez-vous stocké des aliments encore chauds dans l'appareil ?
- La catégorie climatique est indiquée sur la plaque signalétique à l'arrière de l'appareil. Elle spécifie les températures ambiantes auxquelles l'appareil fonctionne correctement.

| Catégorie climatique | Température ambiante |
|----------------------|----------------------|
| SN                   | † 10 °C à 32 °C      |
| N                    | † 16 °C à 32 °C      |
| ST                   | † 16 °C à 38 °C      |
| T                    | † 16 °C à 43 °C      |

### 4. L'appareil fait du bruit.

Ce bruit est produit par le moteur du compresseur ainsi que par la circulation du réfrigérant dans le circuit de refroidissement. Ces bruits sont tout à fait normaux.

### 5. De la condensation se forme sur les parois extérieures

Dans certaines conditions atmosphériques, de la condensation peut se former sur les parois extérieures de l'appareil. Cela est normal et n'aura pas d'impact sur le bon fonctionnement de l'appareil.

## SERVICE APRES-VENTE

### 1. Résolution des problèmes par vous-même

Si vous suspectez un problème, avant de contacter votre centre de service après-vente agréé, que ce soit directement ou par le biais de votre revendeur, vérifiez que vous avez bien observé toutes les instructions et tous les conseils de ce mode d'emploi.

### 2. Service après-vente

Reportez-vous à la fiche de garantie ci-jointe pour prendre connaissance des services après-vente à votre disposition.

Afin de pouvoir recevoir une assistance immédiate, préparez les éléments suivants, dont vous aurez besoin pour identifier votre appareil :

- ✓ Marque de l'appareil
- ✓ Modèle
- ✓ Numéro de série
- ✓ Problème ou motif
- ✓ Date d'achat
- ✓ Lieu d'achat / fournisseur

Pour contacter l'assistance technique, visitez notre site Internet: <https://corporate.haier-europe.com/en/>. Dans la section «websites», choisissez la marque de votre produit et votre pays. Vous serez redirigé vers le site Web spécifique où vous pouvez trouver le numéro de téléphone et le formulaire pour contacter l'assistance technique.

## DISPONIBILITÉ DES PIÈCES DE RECHANGE

Les thermostats, les capteurs de température, les cartes de circuit imprimé et les sources lumineuses sont disponibles pour une période minimale de sept ans à compter de la mise sur le marché de la dernière unité du modèle; Les poignées de porte, gonds de porte, plateaux et bacs, sont disponibles pour une période minimale de sept ans, et les joints de porte sont disponibles pour une période minimale de 10 ans à compter de la mise sur le marché de la dernière unité du modèle;

## GARANTIE

La garantie minimale est : 2 ans pour les pays de l'UE, 3 ans pour la Turquie, 1 an pour le Royaume-Uni, 1 an pour la Russie, 3 ans pour la Suède, 2 ans pour la Serbie, 5 ans pour la Norvège, 1 an pour le Maroc, 6 mois pour l'Algérie, pas de garantie légale requise pour la Tunisie.

## PRECAUTIONS

- Si vous devez mettre le congélateur au rebut, retirez la porte et laissez les clayettes en place. Cela réduira le danger éventuel pour les enfants. La mousse inflammable doit être éliminée par des professionnels.

## DECLARATION DE CONFORMITÉ

Par la présente, le fabricant du ou des produits décrits se rapportant à la présente déclaration déclare sous sa propre responsabilité que ces produits satisfont aux normes de sécurité requises en matière de sécurité, de santé personnelle et de protection, que ces produits sont conformes aux directives nationales et européennes en la matière et que les procès-verbaux d'essai correspondants, notamment la déclaration de conformité CE émise par le fabricant ou avec son autorisation, sont disponibles auprès du revendeur de l'appareil pour vérification par les autorités compétentes.

Le fabricant déclare en outre que les composants de l'appareil décrit dans le présent mode d'emploi susceptibles d'entrer en contact avec les aliments frais ne contiennent aucune substance toxique.

Le fabricant travaille constamment à l'amélioration de tous ses produits. La forme, la configuration et la technologie sont donc susceptibles d'être modifiées sans préavis.

Pour plus d'informations sur le produit, veuillez consulter <https://eprel.ec.europa.eu/> ou scannez le QR sur l'étiquette énergétique fournie avec l'appareil.



Bedankt voor de aankoop van dit product.

Lees deze instructiehandleiding zorgvuldig door voordat u uw koelkast gaat gebruiken, voor de beste prestaties van het apparaat. Bewaar alle documentatie voor toekomstig gebruik of voor andere eigenaren. Dit product is uitsluitend bedoeld voor huishoudelijk gebruik of voor soortgelijke toepassingen, zoals:

- de keukenruimte voor personeel in winkels, kantoren en andere werkomgevingen
- op boerderijen, door gasten van hotels, motels en andere woonomgevingen
- in bed and breakfasts (B & B)
- voor cateringservices en dergelijke toepassingen die niet voor de kleinhandel zijn.

Dit apparaat mag uitsluitend worden gebruikt voor het bewaren van voedsel. Elk ander gebruik moet als gevaarlijk worden beschouwd en de fabrikant is niet verantwoordelijk voor nalatigheid. Het is ook aan te raden om de garanti voorwaarden door te lezen. Voor de beste prestaties en probleemloze werking van uw apparaat, is het zeer belangrijk om deze instructies zorgvuldig te lezen. Als u deze instructies niet in acht neemt, kan uw recht op gratis onderhoud tijdens de garantieperiode vervallen.

NL

## VEILIGHEIDSINFORMATIE

In deze handleiding staat veel belangrijke veiligheidsinformatie. We raden u aan om deze instructies op een veilige plaats te bewaren om ze gemakkelijk te kunnen raadplegen en optimaal van uw apparaat gebruik te kunnen maken.

De koelkast bevat een koelgas (R600a: isobutaan) en een isolerend gas (cyclopentaan), die milieuvriendelijk, maar wel brandbaar zijn.



**Voorzichtig: brandgevaar**

Als het koelcircuit beschadigd raakt:

- Vermijd open vuur en ontstekingsbronnen.

Ventileer de ruimte waarin het apparaat staat zeer goed.

Percentage bedrijfstijd:

18 °C : Bedrijfstijd 11min ,  
stoptijd 20min

25 °C : Bedrijfstijd 10min ,  
stoptijd 12min

38 °C : Bedrijfstijd 18min ,  
stoptijd 10min

42 °C : Bedrijfstijd 30min ,  
stoptijd 15min

## WAARSCHUWING!

- Wees bij het reinigen/verplaatsen van het apparaat voorzichtig om de metalen condensatordraden aan de achterkant van het apparaat niet aan te raken, omdat u daardoor uw vingers en handen kunt verwonden of uw product kunt beschadigen.
- Dit apparaat is niet ontworpen om op andere apparaten te stapelen. Probeer niet op uw apparaat te zitten of te staan, omdat het daar niet voor is ontworpen. U kunt uzelf verwonden of het apparaat beschadigen.
- Zorg ervoor dat het netsnoer niet beklemd zit onder het apparaat tijdens en na het vervoeren/verplaatsen van het apparaat, om te voorkomen dat het netsnoer doorgesneden of beschadigd raakt.
- Let bij het plaatsen van uw apparaat goed op om uw vloer, leidingen, wandbekleding enz. niet te beschadigen. Verplaats het apparaat niet door het aan het deksel of de handgreep te trekken. Laat kinderen niet met het apparaat spelen of aan de bedieningselementen komen. Ons bedrijf wijst alle aansprakelijkheid van de hand als de instructies niet worden gevolgd.
- Installeer het apparaat niet in vochtige, olieachtige of stoffige

- plaatsen en stel het niet bloot aan direct zonlicht of water.
- Installeer het apparaat niet in de buurt van verwarmingsapparaten of ontvlambare materialen.
  - Open het deksel niet als er een stroomstoring is. Als de storing korter dan 20 uur duurt, zou deze geen effect moeten hebben op bevroren voedsel. Als de storing langer duurt, moet het voedsel worden gecontroleerd en onmiddellijk worden geconsumeerd of bereid en daarna opnieuw ingevroren.
  - Maakt u zich geen zorgen als het deksel van de diepvrieskist moeilijk te openen is meteen nadat u het heeft gesloten. Dit komt door het drukverschil, dat gewoonlijk na enkele minuten verdwijnt waardoor het deksel gewoon kan worden geopend.
  - Sluit het apparaat niet aan op de elektriciteitsvoorziening voordat alle verpakkingen en transportbeschermers zijn verwijderd.
  - Laat het apparaat minstens 4 uur staan voordat u het aanzet, om de compressorolie te laten stabiliseren na horizontaal transport.
  - Deze vriezer mag alleen worden gebruikt voor het beoogde doel (d.w.z. het bewaren en invriezen van eetbare voedingsmiddelen).
  - Bewaar geen medicijnen of onderzoeksmaterialen in de wijnkoelers. Als er materiaal moet worden opgeslagen waarvoor een strenge controle van de opslagtemperatuur vereist is, kan dit bederven of kan er een ongecontroleerde reactie optreden die risico's kan veroorzaken.
  - Haal de stekker uit het stopcontact voordat u handelingen uitvoert.
  - Controleer bij levering of het product niet beschadigd is en of alle onderdelen en accessoires in perfecte staat zijn.
  - Als in het koelsysteem een lek opgemerkt wordt, raak dan de wandcontactdoos niet aan en gebruik geen open vlammen. Open het venster en laat lucht de kamer binnenkomen. Bel vervolgens een servicecentrum en vraag om reparatie.
  - Gebruik geen verlengsnoeren of adapters.
  - Trek niet te hard aan het netsnoer, vouw het niet dubbel en raak de stekker niet met natte handen aan.
  - Beschadig de stekker en/of het netsnoer niet; dit kan elektrische schokken of brand veroorzaken.
  - Plaats geen brandbare en sterk vluchtige materialen zoals ether, benzine, LPG, propaangas, spuitbussen, lijm, pure alcohol, enz. op of in het apparaat. Deze materialen kunnen een explosie veroorzaken.
  - Als het netsnoer van het apparaat is beschadigd, moet het worden vervangen door de fabrikant, diens technische dienst of personen met vergelijkbare kwalificaties, om gevaarlijke situaties te voorkomen.
  - Gebruik of bewaar geen ontvlambare sprays, zoals verfbussen in de buurt van de

- wijnkoelers. Deze kunnen een explosie of brand veroorzaken.
- Plaats geen voorwerpen en/of houders gevuld met water bovenop het apparaat.
  - We raden het gebruik van verlengsnoeren en multi-adapters niet aan.
  - Verbrand het apparaat niet als u het weg wilt doen. Wees voorzichtig dat u het koelcircuit/de koelleidingen van het apparaat niet beschadigt tijdens het transport en het gebruik. Stel in het geval van schade het apparaat niet bloot aan brand, mogelijke ontstekingsbronnen en ventileer onmiddellijk de ruimte waarin het apparaat staat.
  - Het koelsysteem dat zich achter en binnenin de wijnkoelers bevindt, bevat een koelmiddel. Zorg er daarom voor dat de buizen niet beschadigd raken.
  - Gebruik geen elektrische apparaten in de bewaarruimten voor levensmiddelen van het apparaat, tenzij deze van het type zijn dat door de fabrikant wordt aanbevolen.
  - Beschadig het koelcircuit niet.
  - Gebruik geen mechanische apparaten of andere middelen om het ontdooien te versnellen, behalve als deze door de fabrikant worden aanbevolen.
  - Gebruik geen elektrische apparaten in de bewaarruimten voor levensmiddelen, tenzij deze van het type zijn dat door de fabrikant wordt aanbevolen.
  - Zorg ervoor dat de ventilatieopeningen in de behuizing van het apparaat of in de ingebouwde constructie open blijven.
  - Raak geen interne koelementen aan, met name met natte handen. Dit kan brandwonden of andere verwondingen veroorzaken.
  - Gebruik geen puntige of scherpe voorwerpen zoals messen of vorken om ijs te verwijderen.
  - Gebruik nooit haardrogers, elektrische verwarmers of dergelijke elektrische apparaten voor het ontdooien.
  - Schraap de rijm en de ijsaanslag die optreedt niet af met een mes of scherp voorwerp. Deze kunnen het koelcircuit beschadigen en de lekkage uit het circuit kan brand veroorzaken of uw ogen beschadigen.
  - Gebruik geen andere mechanische toestellen of apparaten om het ontdooiingsproces te versnellen.
  - Gebruik absoluut geen open vuur of elektrische apparatuur, zoals verwarmers, stoomreinigers, kaarsen, olielampen en dergelijke om de ontdooiingsfase te versnellen.
  - Gebruik nooit water om de compressor te reinigen. Veeg deze na het reinigen goed af met een droge doek om roest te voorkomen.
  - Het wordt aanbevolen om de stekker schoon te houden, te veel stof op de stekker kan brand veroorzaken.
  - Het product is alleen ontworpen en gebouwd voor huishoudelijk gebruik.

- De garantie vervalt als het product wordt geïnstalleerd of gebruikt in commerciële of niet-residentiële huishoudelijke omgevingen.
- Het product moet op de juiste manier worden geïnstalleerd, geplaatst en gebruikt, volgens de instructies in de bijgeleverde handleiding.
- De garantie geldt alleen op nieuwe producten en is niet overdraagbaar als het product wordt doorverkocht.
- Ons bedrijf wijst iedere aansprakelijkheid voor incidentele of gevolgschade van de hand.
- De garantie vermindert op geen enkele wijze uw statutaire of wettelijke rechten.
- Voer geen reparaties uit aan deze wijnkoelers. Alle ingrepen mogen uitsluitend door gekwalificeerd personeel worden uitgevoerd.
- Kinderen in de leeftijd van 3 tot 8 jaar mogen dit apparaat in- en uitladen.
- **WAARSCHUWING!** Verzeker bij het opstellen van dit apparaat dat het snoer niet bekneld zit of beschadigd is.
- **WAARSCHUWING!** Gebruik geen meervoudige stekkerdozen of draagbare voedingsbronnen aan de achterkant van het apparaat.
- Om verontreiniging van voedsel te vermijden, gelieve de volgende instructies in acht te nemen
- Langdurig openen van de deur kan een belangrijke temperatuurverhoging veroorzaken in de vakken van het apparaat.
- Maak oppervlakken die in aanraking kunnen komen met voedsel en de toegankelijke afvoersystemen regelmatig schoon.
- Maak watertanks schoon als ze 48 uur niet zijn gebruikt; spoel het watersysteem dat verbonden is met een waterleiding door als er 5 dagen lang geen water is gebruikt.
- Berg rauw vlees en vis op in geschikte houders in de koelkast, zodat ze niet in contact komen met, of druppelen op, ander voedsel.
- Vriesvakken met twee sterren (als ze in het apparaat aanwezig zijn), zijn geschikt om al ingevroren voedsel te bewaren, ijs te maken en te bewaren en ijsblokjes te maken.
- Vakken met één, twee of drie sterren (als ze in het vak aanwezig zijn) zijn niet geschikt voor het invriezen van vers voedsel.
- Als het apparaat lange tijd leeg gelaten wordt, moet het uitgeschakeld, ontdooid, schoon- en drooggemaakt worden, en moet de deur open gelaten worden om te voorkomen dat er schimmel in het apparaat ontstaat.
- **WAARSCHUWING!** Tijdens het gebruik, service en afvoer als afval van het apparaat dient u te letten op het links weergegeven symbool, dat op de achterkant van het apparaat staat (achterpaneel of compressor).
- Dit symbool waarschuwt voor brandgevaar. De koelpijpen en compressor bevatten ontvlambare materialen.
- Blijf uit de buurt met open vuur tijdens het gebruik, service en afvoer als afval.

## VEILIGHEID VOOR KINDEREN!

- **Als u een oud product dat een slot of grendel op de deur heeft weggooit, zorg er dan voor dat het veilig wordt achtergelaten, zodat kinderen er niet in opgesloten kunnen raken.**
- **Dit apparaat mag worden gebruikt door kinderen vanaf 8 jaar en door personen met verminderde fysieke, zintuiglijke of geestelijke vermogens of met een gebrek aan ervaring en kennis, mits deze geschikt toezicht hebben of instructies hebben gekregen om het apparaat veilig te kunnen gebruiken en de gevaren die erbij betrokken zijn te kunnen begrijpen.**
- **Kinderen mogen niet spelen met het apparaat. Reiniging en gebruikersonderhoud mogen niet worden uitgevoerd door kinderen zonder toezicht.**
- **Dit koelapparaat is niet bedoeld om te worden gebruikt als inbouwapparaat.**

## OUDE APPARATEN SLOPEN



Dit apparaat is gemarkeerd conform de Europese Richtlijn 2012/19/EU betreffende afgedankte elektrische en elektronische apparatuur (WEEE).

WEEE bevat beide vervuilende stoffen (die negatieve gevolgen voor het milieu kunnen hebben) en basiscomponenten (die hergebruikt kunnen worden). Het is belangrijk om WEEE te onderwerpen aan specifieke behandelingen ten einde alle vervuilende stoffen juist te verwijderen en af te voeren en alle materialen te recupereren en te recycleren.

Individueel kunnen een belangrijke rol spelen om ervoor te zorgen dat WEEE geen milieuprobleem wordt. Het is van essentieel belang om enkele basisregels te volgen: WEEE mag niet worden behandeld als huishoudafval.

WEEE moet ingeleverd worden bij relevante inzamelpunten die worden beheerd door de gemeente of door geregistreerde bedrijven. In vele landen kan thuisophaling beschikbaar zijn voor grote WEEE.

In landen kan, wanneer u een nieuw apparaat koopt, het oude teruggegeven worden aan de detailhandelaar die het gratis moet verzamelen met dien verstande dat de apparatuur van een gelijkwaardig type is en dezelfde functies had als de geleverde apparatuur.

### Conformiteit

Door het **CE**-merk op dit product te plaatsen, bevestigen we dat het voldoet aan alle relevante Europese veiligheids-, gezondheids- en milieu-eisen die van toepassing zijn in de wetgeving voor dit product.

## ENERGIEBESPARING

Voor meer energiebesparing raden we het volgende aan:

- Het apparaat uit de buurt van warmtebronnen te installeren, niet bloot te stellen aan direct zonlicht en in een goed geventileerde ruimte te plaatsen.
- Te vermijden om warm voedsel in de koelkast te zetten om te voorkomen dat de interne temperatuur stijgt waardoor de compressor doorlopend blijft werken.
- Niet teveel voedsel te plaatsen om een goede luchtcirculatie te garanderen.
- Het apparaat te ontdooien als er ijsvorming is om de koude-overdracht te vergemakkelijken.
- De koelkastdeur gesloten te houden als er stroomuitval is.
- De koelkastdeur gesloten te houden als er stroomuitval is.
- De deuren van het apparaat zo weinig mogelijk te openen en ze zo kort mogelijk open te houden.
- De thermostaat niet op een te lage temperatuur in te stellen.
- Stof van de achterkant van de koelkast te verwijderen.

## VOORZORGSMAATREGELEN

- Dit apparaat kan worden gebruikt door kinderen vanaf 8 jaar, door personen met verminderde fysieke, zintuiglijke of mentale capaciteiten en zonder voorkennis of ervaring, onder toezicht of met duidelijke instructies omtrent mogelijke gevaren.
- Laat kinderen niet met het apparaat spelen.
- Laat kinderen het apparaat niet zonder toezicht reinigen of onderhoud plegen aan het apparaat.
- Het apparaat moet zo worden geplaatst dat de stekker toegankelijk is.
- Als de stroomkabel is beschadigd, moet deze worden vervangen door de fabrikant, een servicevertegenwoordiger of een vergelijkbare bevoegde persoon om risico te voorkomen.
- Houd de ventilatieopeningen in de behuizing van het apparaat of in de ingebouwde structuur vrij van obstakels.
- Gebruik geen mechanische apparaten of andere middelen om het ontdooien te versnellen, tenzij deze door de fabrikant zijn aanbevolen.
- Beschadig het koelmiddelcircuit niet.
- Gebruik geen elektrische apparaten binnen de opslagcompartimenten in het apparaat, tenzij ze van een door de fabrikant aanbevolen type zijn.
- Neem contact op met een servicevertegenwoordiger wanneer u het apparaat wilt laten afvoeren. In het apparaat zijn namelijk brandbare blaasgassen verwerkt.
- Als de lamp is beschadigd, moet deze worden vervangen door de fabrikant, een servicevertegenwoordiger of een vergelijkbare bevoegde persoon om risico te voorkomen.
- Bewaar geen explosieve stoffen zoals spuitbussen met een ontvlambare inhoud in dit apparaat.
- Deze vrieskist kan in onverwarmde (buiten)ruimten worden gebruikt zolang de omgevingstemperatuur niet lager is dan -12 °C.
- Deze vrieskist bevat brandbare koelmiddelen. Wees daarom voorzichtig bij het installeren, gebruiken, onderhouden en recyclen van dit apparaat.
- In apparaten met verlichting is een schakelaar ingebouwd. Wanneer het apparaat wordt geopend, gaat de verlichting automatisch aan, en wanneer het wordt gesloten, gaat de verlichting automatisch uit (geldt niet voor alle modellen).
- Het apparaat dient geaard te zijn.
- Het symbool  op het product of op de verpakking geeft aan dat dit product niet als gewoon huishoudelijk afval mag worden behandeld. In plaats daarvan moet het product worden ingeleverd bij een inzamelpunt voor recycling van elektrische en elektronische apparatuur. Door dit product op de correcte wijze af te voeren, voorkomt u de negatieve gevolgen die deze producten kunnen hebben voor het milieu en de menselijke gezondheid als u zich op andere wijzen van het product zou ontdoen. Voor meer informatie over de recycling van dit product kunt u contact opnemen met uw gemeente, het inzamelpunt voor huishoudelijk afval of de winkel waar u het product hebt gekocht.

# DIAGRAMS

**FIG. 1**

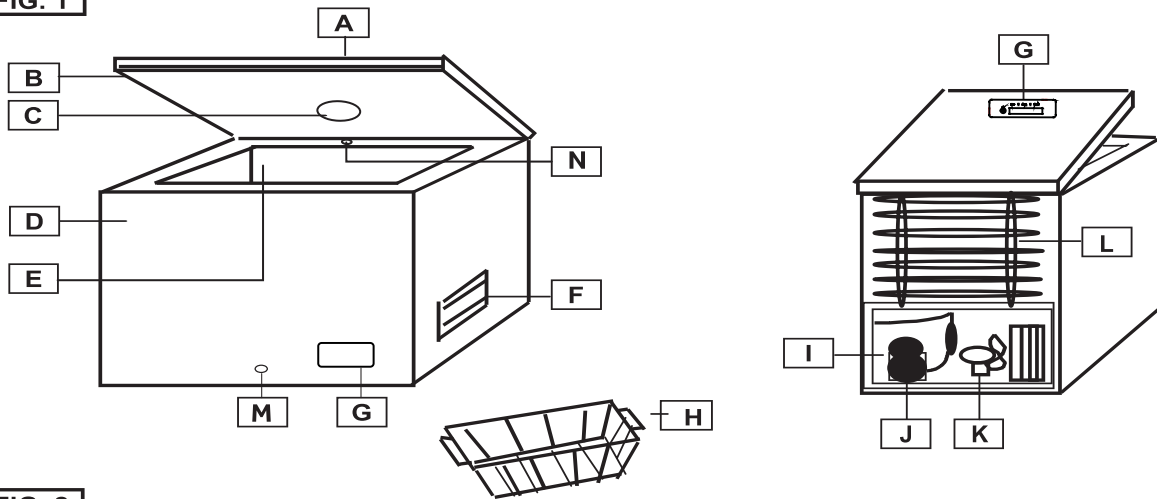

**FIG. 2**

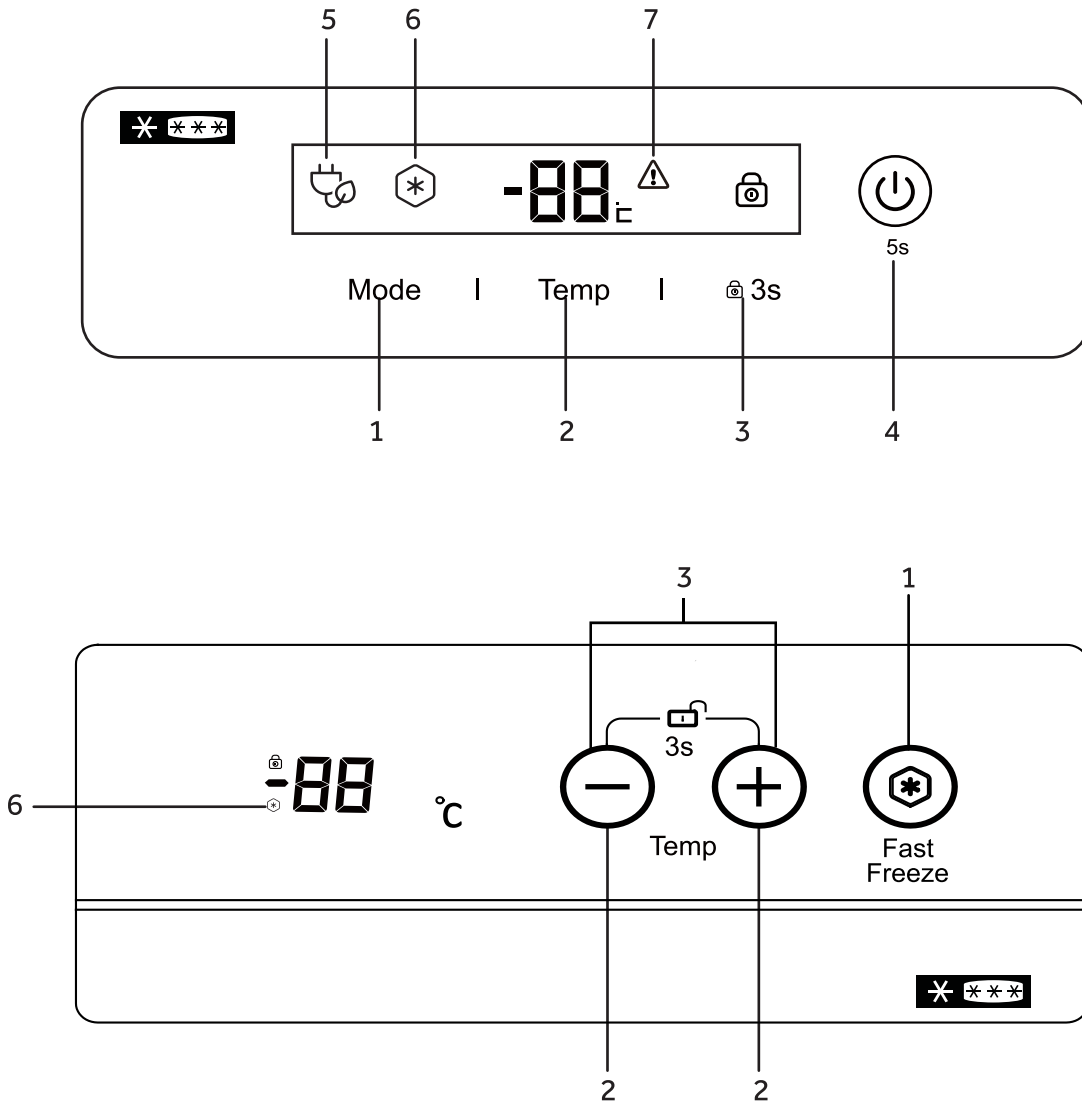

## DIAGRAMMEN

Figuur 1

- A Deksel
- B Deurafdichting
- C Binnenverlichting (indien beschikbaar)
- D Kast
- E Bewaarcompartiment
- F Ventilatiooster
- G Bedieningspaneel
- H Mand
- I Compressorkamer
- J Compressor
- K Ventilator (indien beschikbaar)
- L Achtercondensator (indien beschikbaar)
- M Dooiwaterafvoerplug
- N FrostShield-systeem (indien beschikbaar)

## VOORDAT U HET APPARAAT IN GEBRUIK NEEMT

- Dit apparaat is uitsluitend bestemd voor huishoudelijk gebruik, voor opslag van voedingsmiddelen.
- Als het apparaat bij uitpakken is beschadigd, dient u contact op te nemen met uw dealer.
- Het elektriciteitsnet dient overeen te komen met wat op de typeplaat van het apparaat staat vermeld.

## INSTALLATIE

- Pak het apparaat volledig uit. Zorg ervoor dat vóór ingebruikname al het verpakkingsmateriaal wordt verwijderd, op de juiste wijze afgevoerd en dat dit buiten het bereik van kinderen wordt gehouden.
- Het apparaat moet worden geïnstalleerd in een droge, goed geventileerde ruimte, en mag niet worden blootgesteld aan direct zonlicht of in nabijheid van een warmtebron worden geplaatst.
- Houd tussen het apparaat en het omringende gebied een tussenruimte aan van tenminste 10 cm voor ventilatie en verspreiding van warmte.
- De voedingsbron moet overeenkomen met wat op de typeplaat is aangegeven en voldoen aan lokale eisen.
- Het is raadzaam tenminste twee uur na plaatsing te wachten voordat u de stekker van het apparaat in het stopcontact steekt. Dit helpt het koelmiddelcircuit te stabiliseren.

Installeer dit apparaat op een plaats waar de omgevingstemperatuur overeenkomt met de klimaatklasse die vermeld staat op het typeplaatje van het apparaat:

| Klimaatklasse | Omgevingstemperatuur |
|---------------|----------------------|
| SN            | +10 °C tot 32 °C     |
| N             | +16 °C tot 32 °C     |
| ST            | +16 °C tot 38 °C     |
| T             | +16 °C tot 43 °C     |

## INSCHAKELEN

1. Steek de stekker in het stopcontact. Alle indicatielampjes beginnen te branden en gaan daarna weer uit. Vervolgens wordt de temperatuur weergegeven.
2. Wacht één uur zodat de temperatuur in het apparaat kan dalen. Plaats daarna etenswaren in het apparaat.

## TEMPERATUURINSTELLING

Druk op (2) om de temperatuur aan te passen. Geadviseerd wordt om de temperatuur in te stellen op -18°C.

## FUNCTIES INSTELLEN (indien beschikbaar)

Druk op (1) tot (6) gaat branden om de Super Freeze-functie in te schakelen.

De Fast Freeze-functie wordt na 56 uur automatisch uitgeschakeld om energie te besparen. Het energieverbruik neemt toe als deze functie is ingeschakeld. Tijdens de Fast Freeze-functie is de temperatuur in de vriezer -26 °C

Druk gedurende drie seconden op (3) om het bedieningspaneel te vergrendelen/ontgrendelen. Druk gedurende vijf seconden op (4) om de vrieskist in of uit te schakelen.

## FROSTSHIELD-SYSTEEM (indien beschikbaar)

Dit apparaat is uitgerust met het Frostshield-systeem (N). Dit systeem helpt ijsvorming te verminderen. Blokkeer het systeem niet voor de beste resultaten.

## ETENSWAREN INVRIEZEN

- Verpak etenswaren vóór het invriezen in aluminiumfolie, luchtdicht afsluitbare bakken of diepvrieszakken.
- Laat warme etenswaren afkoelen voordat u ze in het apparaat plaatst.
- Kleinere hoeveelheden voedsel zullen sneller bevroren. De aanbevolen maximale hoeveelheid gewicht per portie is 2,5 kg.
- Voorkom dat u warm voedsel direct in contact met eerder ingevroren voedsel brengt. Het ingevroren voedsel kan hierdoor ontdooien, waardoor de verwachte bewaartijd mogelijk korter wordt.
- De capaciteit van het apparaat, zoals getoond op de typeplaat, mag niet worden overschreden.
- Bij het vullen van het apparaat met grotere hoeveelheden vers voedsel, is het raadzaam om de Super Freeze-functie (indien beschikbaar) 24 uur van tevoren in te schakelen.



- De bewaartijd voor gekochte diepvriesproducten varieert en is afhankelijk van het type product en de verpakking hiervan. Houd u daarom strikt aan de instructies op de verpakking van de producent/fabrikant.

## REINIGING EN ONDERHOUD

Zorg er altijd voor dat de netvoeding wordt uitgeschakeld voordat u onderhoud aan het apparaat verricht of deze reinigt.

Als u van plan bent het apparaat langere tijd niet te gebruiken, laat deze dan openstaan om te voorkomen dat binnenin onaangename geuren ontstaan.

## ONTDOOIEN

Het apparaat moet worden ontdooid zodra het ijs op de wanden een dikte van 5 - 6 mm bereikt.

Gebruik geen elektrische, scherpe of mechanische voorwerpen om ijs te verwijderen, tenzij deze zijn meegeleverd of goedgekeurd door de fabrikant of een erkend servicecentrum.

U kunt ijs van de binnenwanden verwijderen met een plastic of houten schraper zonder scherpe randen. Gebruik nooit een metalen schraper.

Ga als volgt te werk:

1. Haal de stekker uit het stopcontact.
2. Droog uw handen grondig om huidletsel als gevolg van contact met ijs te voorkomen (draag bij voorkeur handschoenen).
3. Verwijder al het bevroren voedsel uit het apparaat, plaats het in koelbox, leg er bevroren koelelementen bovenop zodat het voedsel zeer koud blijft en plaats de koelbox in een koele, droge ruimte.
4. Trek de waterafvoerplug (M -indien aanwezig) die zich aan de onderkant van het apparaat bevindt, naar buiten. Als deze niet aanwezig is, dient u het water op de bodem van de vriezer met een spons of handdoek op te nemen.
5. Schraap het ijs voorzichtig uit het binnenste van het apparaat en laat het in uw gootsteen ontdooien.
6. Reinig de binnenzijde van het compartiment van uw apparaat grondig, spoel het af met warm water en verwijder eventuele gemorste voedselresten of vloeistoffen.
7. Maak de vriezer met een absorberende doek of spons grondig droog en laat het apparaat 3 tot 4 minuten luchten.
8. Plaats de afvoerplug terug (M -indien aanwezig).

9. Sluit de deur van het apparaat, steek de stekker weer in het stopcontact en schakel het apparaat in.
10. Plaats nu het bevroren voedsel terug.

Om te voorkomen dat het bevroren voedsel ontdooit, moet de ontdooiprocedure van de vriezer binnen maximaal twee uur worden voltooid. Een te grote stijging van de temperatuur van het bevroren voedsel zou anders de bewaarduur verkorten.

## PROBLEMEN OPLOSSEN

### 1. Deur moeilijk te openen?

Na het harder sluiten van de deur kan het gedurende enkele minuten moeilijker zijn deze weer te openen. Dit is normaal door de druk binnenin en betekent dat de afdichting correct werkt. Wacht enkele minuten en u kan de deur weer gemakkelijk openen.

### 2. Geen werking (apparaat niet in werking/koud)

- Is er een stroomstoring?
- Is de stekker in goede staat en op de juiste wijze in het stopcontact gestoken?

### 3. Het apparaat werkt niet naar behoren / (7) of 'HH' brandt

- Is de deksel van het apparaat goed gesloten?
- Vindt er hevige ijsvorming plaats op de binnenwanden?
- Is het apparaat blootgesteld aan direct zonlicht of een warmtebron?
- Is er teveel warm voedsel in het apparaat geplaatst?
- De klimaatklasse vindt u op het gegevensetiket aan de achterzijde van het apparaat. Hier wordt aangegeven bij welke omgevingstemperatuur het apparaat correct werkt.

| Klimaatklasse | Omgevingstemperatuur |
|---------------|----------------------|
| SN            | +10 °C tot 32 °C     |
| N             | +16 °C tot 32 °C     |
| ST            | +16 °C tot 38 °C     |
| T             | +16 °C tot 43 °C     |

### 4. Het apparaat maakt geluid.

Dit wordt veroorzaakt door de motor in de compressor en ook door het koelmiddel dat door het koelcircuit stroomt. Deze geluiden zijn normaal.

### 5. Er vormt zich condens op de buitenwanden

Onder bepaalde atmosferische omstandigheden kan condens ontstaan op de buitenkant van het apparaat. Dit is normaal en heeft geen invloed op de werking van het apparaat.



## SERVICECENTRUM

### 1. Storingen zelf oplossen

Als u een storing vermoedt, controleer dan eerst of u alle instructies en aanwijzingen hebt gevolgd die in deze gebruiksaanwijzing staan beschreven voordat u contact opneemt met het servicecentrum.

### 2. Servicecentrum

Raadpleeg de bijgevoegde garantiekaart voor beschikbare servicecentra.

Zorg ervoor dat u de volgende informatie bij de hand hebt als u contact opneemt, zodat u snel kunt worden geholpen:

- ✓ Merk van apparaat
- ✓ Model
- ✓ Serienummer
- ✓ Probleem of reden
- ✓ Datum van aankoop
- ✓ Gekocht bij/leverancier

Ga naar onze website om contact op te nemen met de technische ondersteuning:

<https://corporate.haier-europe.com/en/>.

Kies onder de sectie "website" het merk van uw product en uw land. U wordt doorgestuurd naar de specifieke website waar u het telefoonnummer en formulier kunt vinden om contact op te nemen met de technische assistentie

## BESCHIKBAARHEID VAN RESERVEONDERDELEN

Thermostaten, temperatuursensoren, printplaten en lichtbronnen, voor een minimumperiode van zeven jaar nadat het laatste exemplaar van het model op de markt is gebracht;deurklinken, deurscharnieren, bladen en manden voor een minimumperiode van zeven jaar en deurafdichtingen voor een minimumperiode van tien jaar, nadat het laatste exemplaar van het model op de markt is gebracht;

## GARANTIE

Minimumgarantie is: 2 jaar voor EU-landen, 3 jaar voor Turkije, 1 jaar voor het Verenigd Koninkrijk, 1 jaar voor Rusland, 3 jaar voor Zweden, 2 jaar voor Servië, 5 jaar voor Noorwegen, 1 jaar voor Marokko, 6 maanden voor Algerije, Tunesië geen wettelijke garantie vereist.

## VOORZORGSMAATREGELEN

- Als u uw kast wilt laten afvoeren, dient u de deur te verwijderen en de schappen te laten zitten. Hiermee vermindert u het risico op gevaar voor kinderen. Het licht ontvlambare schuim mag alleen door bevoegd personeel worden verwijderd.

## VERKLARING VAN CONFORMITEIT

De fabrikant van het in dit document beschreven product verklaart dat het product voldoet aan de relevante voorschriften in het VK en de EU ten aanzien van de fundamentele veiligheid, gezondheid en bescherming, en dat de corresponderende testrapporten voor inzage beschikbaar zijn voor de relevante instanties en bij de verkoper van het apparaat kunnen worden opgevraagd, in het bijzonder met betrekking tot de CE Verklaring van Conformiteit die door de fabrikant of met de goedkeuring van de fabrikant is afgegeven, en is enkel en alleen hiervoor verantwoordelijk.

De fabrikant verklaart bovendien dat de in deze gebruiksaanwijzing beschreven onderdelen van het apparaat die in contact komen met vers voedsel, geen toxische stoffen bevatten.

De fabrikant werkt constant aan de verbetering van alle producten. De vorm, instelling en technologie kunnen daarom zonder voorafgaande kennisgeving onderhevig zijn aan wijzigingen.

Voor meer informatie over het product, raadpleeg <https://eprel.ec.europa.eu/> of scan de QR-code op het energielabel dat bij het apparaat is geleverd.

Köszönjük, hogy megvásárolta a terméket.

Az optimális teljesítmény érdekében hűtőszekrény használata előtt alaposan olvassa el a használati útmutatót. Őrizze meg a dokumentációt későbbi használat céljából, illetve más tulajdonosok részre. A termék kizárólag háztartási használatra és más hasonló alkalmazási módokra alkalmas, például:

- üzletek, irodák és egyéb munkakörnyezetek személyzeti konyhahelyisége
- gazdaságok, hotelek, motelek és egyéb típusú lakókörnyezetek, például panziók (B & B) konyhahelyisége
- nem kereskedelmi célú vendéglátási és egyéb szolgáltatások.

A készülék kizárólag élelmiszerek tárolására szolgál, minden más alkalmazási mód veszélyesnek minősül, így a gyártó nem vállalja a felelősséget ezekért. Emellett azt javasoljuk, hogy figyeljen a jótállás feltételeire.

## BIZTONSÁGI INFORMÁCIÓK

**A hűtőszekrény hűtőközeggázt (R600a: izobutént) és szigetelőgázt (ciklopentánt) tartalmaz, amelyek összeegyeztethetők a környezettel, viszont gyúlékonyak.**

**A veszélyes helyzetek elkerülése érdekében tartsa be az alábbi szabályozásokat:**

**A műveletek elvégzése előtt húzza ki a hálózati kábelt a hálózati aljzatból.**

- **A készülék hátánál és belsejében található hűtőrendszer hűtőközeget tartalmaz. Ezért ügyeljen rá, hogy a csövek ne sérülhessenek meg.**
- **Ha a hűtőrendszer szivárog, akkor ne érintse meg a fali kivezető nyílást, és ne használjon nyílt lángot. Nyissa ki az ablakot, és hagyja szellőzni a helyiséget. Ezután hívja fel a szervizközpontot, és kérjen javítást.**
- **A jeges vagy fagyos részeket ne próbálja meg késsel és más éles tárgyakkal lekaparni. Ezek az eszközök felsérthetik a hűtőközeg vezetékeit, a**

**kiömlött folyadék pedig tüzet vagy szemsérülést okozhat.**

- **Ne helyezze a készüléket nyirkos, olajos vagy poros helyre, és ne tegye ki azt közvetlen napfénynek vagy víznek.**
- **Ne helyezze a készüléket hőforrások vagy gyúlékony anyagok közelébe.**
- **Ne használjon hosszabbító vezetékeket és adaptereket.**
- **Ne húzza meg túlságosan, illetve ne hajtja össze a hálózati vezetéket, ne érintse meg a csatlakozódugót nedves kézzel.**
- **Ne sértse fel a csatlakozódugót és/vagy a hálózati kábelt, mert ez áramütést vagy tüzet okozhat.**
- **Javasolt a csatlakozódugót tisztán, pormentesen tartani.**
- **A csatlakozódugón lévő szennyeződések tüzet okozhatnak.**
- **Ne sietesse a leolvasztást mechanikai eszközökkel és más berendezésekkel.**
- **Semmilyen körülmények között ne próbálja meg felgyorsítani a leolvasztási folyamatot nyílt lánggal, elektromos berendezésekkel, például fűtőttestekkel, gőztisztítókkal, gyertyákkal, olajlámpákkal vagy más hasonló eszközökkel.**
- **Ne használjon és ne tároljon gyúlékony spréket, például szórófejes festéket a készülék közelében, mert azok robbanást vagy tüzet okozhatnak.**
- **Kizárólag a gyártó által javasolt típusú elektromos készülékeket használhatja az élelmiszertároló rekeszekben.**

- Ne helyezzen gyúlékony, erősen illó anyagokat, például étert, benzint, PB-gázt, propán-gázt, aeroszol spray-tartályokat, ragasztókat, tiszta alkoholt stb. a készülékbe, illetve ne tároljon benne ilyen eszközöket. Ezek az anyagok robbanást okozhatnak.
- Ne tároljon a készülékben gyógyszereket és vizsgálati anyagokat. Ha a tárolási hőmérsékletek szigorú szabályozását igénylő anyagot tárol, akkor az megromolhat, vagy olyan irányíthatatlan reakciót indít el, amely veszélyt jelenthet.
- Ne helyezzen akadályokat a készülék szellőzőnyílásai és a beépített szerkezet elé.
- Ne helyezzen tárgyakat és/vagy vízzel töltött tartályokat a készülék tetejére.
- Ne végezzen javításokat a készüléken. Kizárólag szakképzett személyzet végezheti a beavatkozásokat.
- A készüléket 8 év fölötti gyermekek, csökkent fizikai, érzékszervi és mentális képességekkel rendelkező, illetve kellő tapasztalattal nem rendelkező személyek, csak megfelelő felügyelet mellett, illetve akkor használhatják, ha már rendelkeznek a készülék biztonságos használatára és a kockázatokra vonatkozó tudással.
- Gyermekek ne játsszanak a készülékkel. A tisztítást és a karbantartást gyermekek nem végezhetik felügyelet nélkül
- A 3 és 8 év közötti gyermekek be- és kipakolhatják a készüléket.
- FIGYELEM! A készülék elhelyezésekor ügyeljen arra, hogy a vezeték ne szoruljon be vagy sérüljön meg.
- FIGYELEM! Ne helyezzen elosztó-hosszabbítókat a készülék hátoldalára.
- Az ételek szennyeződésének elkerüléséhez tartsa be az alábbi utasításokat.
- Az ajtó hosszú ideig tartó kinyitása jelentős hőmérséklet emelkedést okozhat a készülékben.
- Az ételekkel érintkező felületeket és a hozzáférhető vízelvezetőket rendszeresen tisztítsa.
- Tisztítsa ki a víztartályokat, ha 48 órán át nem használja; öblítse át a vízadagolóhoz csatlakozó vízrendszert, ha 5 napig nem engedett vizet.
- A nyers húst és halat megfelelő edényben tárolja a hűtőszekrényben, hogy ne érintkezessen vagy csöpögessen más ételre.
- A kétcsillagos fagyasztó rekeszek (ha vannak a készülékben) előre fagyasztott ételek tárolására, fagyalt tárolására vagy készítésére és jégkocka készítésére alkalmasak.
- Az egy-, két- és háromcsillagos rekeszek (ha vannak a készülékben) nem alkalmasak friss élelmiszerek lefagyasztására.
- Ha a készülék hosszabb ideig üresen marad, kapcsolja ki, olvassa le, tisztítsa ki, és hagyja nyitva az ajtót, hogy ne penészedjen be a készülék.
- FIGYELEM! A készülék használata, javítása és ártalmatlanítása során

**figyeljen a készülék hátoldalán (hátsó panel vagy kompresszor) lévő jelzésre.**

- **A tűzveszély figyelmeztetés jele. A hűtőcsövekben és a kompresszorban gyúlékony anyagok vannak.**
- **Használat, javítás vagy ártalmatlanítás során tartsa távol a gyújtóforrásoktól.**
- **Ezt a hűtőkészüléket nem beépítésre tervezték.**

#### **AZ ELAVULT KÉSZÜLÉK LESELEJTÉSE**



Jelen eszköz az Európai Parlament és Tanács 2012/19/EU Az elektromos és elektronikus berendezések hulladékairól szóló irányelvnek (WEEE) való megfelelés alapján lett megjelölve.

Az elektronikai hulladékok tartalmaznak szennyező anyagokat (melyek negatív hatással lehetnek a környezetre), valamint alapanyagokat is (melyek újrahasznosíthatóak). Fontos, hogy a WEEE anyagok egyedi kezelésen essenek át, a szennyező anyagok megfelelő eltávolítása és ártalmatlanítása, valamint az anyagok visszanyerése és újrahasznosítása érdekében. A magánszemélyek fontos szerepet játszhatnak, megbizonyosodva arról, hogy a WEEE anyagok nem válnak környezetvédelmi problémává; létfontosságú egyes alapvető szabályok betartása:

- Az elektronikai hulladékok nem kezelhetők háztartási hulladékként;
- Az elektronikai hulladékokat a megfelelő, az önkormányzat vagy a regisztrált vállalatok által kezelt begyűjtési pontokon kell leadni. Nagy méretű elektronikai hulladékok esetén számos országban létezik háztól történő begyűjtés.

Több országban új berendezés vásárlásakor az ilyen hulladékot ingyen vissza lehet vinni a kereskedőhöz, amennyiben a régi berendezés ugyanolyan típusú, mint az új és azzal megegyező funkciójú.

CE-megfelelés

#### **AZ ELAVULT KÉSZÜLÉK LESELEJTÉSE**

A **CE** jelzés terméken történő elhelyezésével megerősítjük, hogy jelen termék megfelel valamennyi Európai biztonsági, egészségügyi és környezeti követelménynek, amely jelen termékre vonatkozó törvénykezésben megtalálható.

#### **ENERGIATAKARÉKOSSÁG**

A nagyobb energia-takarékosság jegyében a következőket javasoljuk:

- A készüléket hőforrásoktól távol, jól szellőző helyiségben szerelje fel és ne tegye ki közvetlen napfénynek.
- Ne tegyen forró ételt a hűtőgépbe, elkerülve ezzel a belső hőmérséklet növekedését, ezáltal pedig a kompresszor folyamatos működését.
- Ne halmozza egymásra az élelmiszereket, biztosítva ezzel a megfelelő légáramlást.
- Jegesedés esetén jégtelenítse a készüléket (lásd a JÉGTENÍTÉS című fejezetet) a hideg átvitelének biztosítása érdekében.
- Áramszünet esetén tanácsos a hűtőgép ajtaját zárva tartani.
- A lehető legritkábban nyissa ki a készülék ajtaját, és a lehető legkevesebb ideig tartsa nyitva azt.
- Ne állítsa túl alacsony hőmérsékletre a termosztátot.
- Távolítsa el a készülék hátoldalán lévő port (lásd a TISZTÍTÁS című fejezetet).
- **Total no frost Audy (fagyasztás nélküli típus esetén – az ajtóra szerelt kijelzőn): vegye ki az összes kosarat a fagyasztószekrényből;**
- **Total no frost (fagyasztás nélküli típus esetén - a hűtő belső felhasználói felületén, a fagyasztó beállító gombjával): az alsó fiók kivételével vegye ki a fagyasztó összes többi rekeszét.**
- **Fagymentes típus: az alsó fiók kivételével vegye ki a fagyasztó összes többi rekeszét.**
- **Minden hagyományos, statikus típus esetén: vegye ki a fagyasztószekrény összes rekeszét**

## BIZTONSÁGI UTASÍTÁSOK

- A készüléket 8 éven felüli gyermekek, illetve csökkent fizikai, érzékelési vagy szellemi képességekkel rendelkező, vagy a készülék működtetésében járatlan személyek is használhatják, amennyiben ezt felügyelet mellett teszik, illetve ismerik a készülék biztonságos működtetésének módját és az azzal járó veszélyeket.
- Ne engedje, hogy gyermekek játsszanak a készülékkel.
- Gyermekek felügyelet nélkül nem tisztíthatják a készüléket és nem végezhetnek felhasználói karbantartást rajta.
- A készüléket úgy helyezze el, hogy szabadon hozzáférhessen a csatlakozódugóhoz.
- Ha a tápkábel megsérül, akkor a veszély elkerülése érdekében azt ki kell cseréltetni a gyártóval, a gyártó szakemberével vagy más, hasonlóan képzett szakemberrel.
- A készülék burkolatán, illetve a beépített szerkezetben lévő szellőzőnyílásokat akadálymentesen kell tartani.
- Ne használjon a gyártó által javasoltaktól eltérő mechanikus eszközöket vagy egyéb módszereket a leolvasztási folyamat felgyorsításához.
- Ne károsítsa a hűtőközeg-kört.
- Ne használjon a gyártó által javasoltaktól eltérő típusú elektronikus készülékeket a készülék élelmiszertároló rekeszeiben.
- A készülék leselejtezését bízza szakemberre, mert a készülék gyúlékony gázt tartalmaz.
- Ha a jelzőfények megsérülnek, akkor a veszély elkerülése érdekében azokat ki kell cseréltetni a gyártóval, a gyártó szakemberével vagy más, hasonlóan képzett szakemberrel.
- Ne tároljon a készülékben robbanásveszélyes anyagokat, például gyúlékony hajtógázokat tartalmazó aeroszolos flakonokat.
- A fagyasztóláda fűtetlen helyiségekben és épületen kívüli használatra alkalmas, -12 °C-nál nem alacsonyabb hőmérséklet esetén.
- Tekintve, hogy a fagyasztóláda gyúlékony hűtőközeget tartalmaz, kérjük, legyen körültekintő a készülék üzembe helyezése, kezelése, szervizelése és újrahaznosítása során.
- A világítással rendelkező készülékekben beépített kapcsoló van. A készülék fedelének felnyitásakor a világítás automatikusan bekapcsol, majd lezáráskor kikapcsol (nem minden típus rendelkezik ezzel a funkcióval).
- Az előírások értelmében a készüléket földelni kell.
- A terméken, illetve annak csomagolásán feltüntetett  szimbólum azt jelzi, hogy ezt a terméket nem lehet háztartási hulladékként kezelni. Ehelyett a készüléket a megfelelő gyűjtőhelyen kell leadni az elektronikai és elektromos berendezések újrahaznosítása érdekében. A termék megfelelő selejtezésének biztosításával Ön segít elkerülni a környezetre és az emberi egészségre gyakorolt lehetséges káros hatásokat. A termék újrahaznosításával kapcsolatos részletesebb információt a helyi önkormányzattól, a háztartási hulladékkezelő szolgáltatótól, illetve a készülék vásárlásának helyén kaphat.

# DIAGRAMS

**FIG. 1**

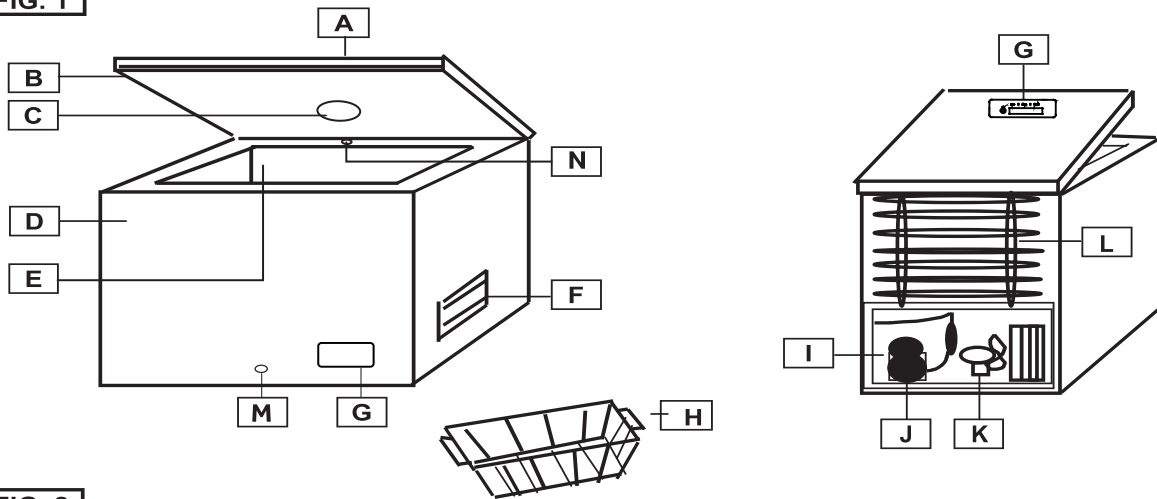

**FIG. 2**

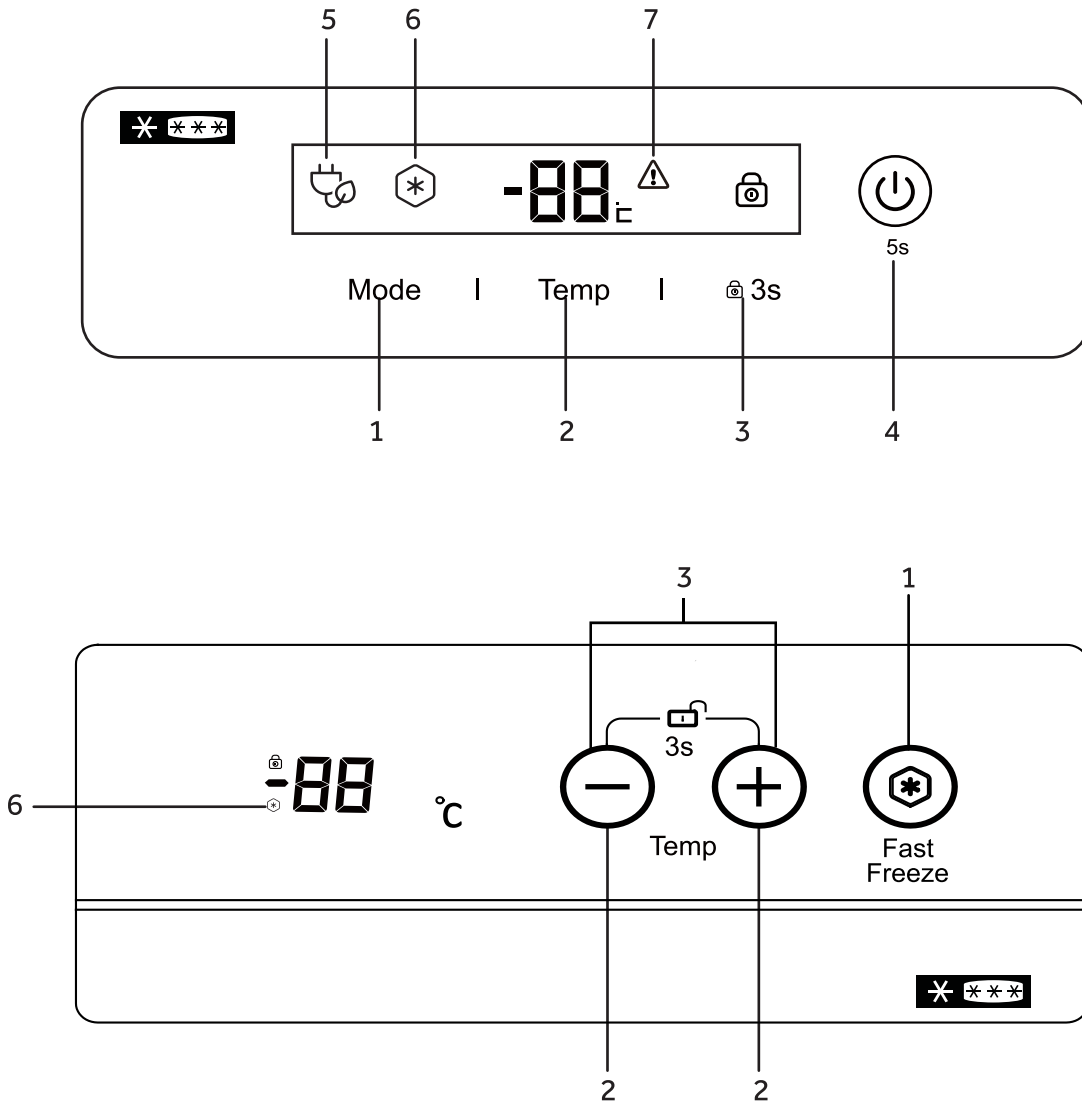

## DIAGRAMOK

1. ábra
- A Fedél
- B Tömítés
- C Belső világítás (ha rendelkezésre áll)
- D Készülékház
- E Tárolórekesz
- F Szellőzőrács
- G Vezérlőpanel
- H Kosár
- I Kompresszorkamra
- J Kompresszor
- K Ventilátor (ha rendelkezésre áll)
- L Hátsó kondenzátor (ha rendelkezésre áll)
- M Leolvasztott jégből maradt víz leeresztőcsapja
- N FrostShield rendszer (ha rendelkezésre áll)

## HASZNÁLAT ELŐTT

- A készüléket szigorúan csak háztartási használatra, élelmiszer tárolására tervezték.
- Ha a kicsomagolást követően a készüléken sérülést tapasztal, forduljon a viszonteladóhoz.
- A hálózati tápellátásnak a készüléken feltüntetett értéknek meg kell felelnie.

## BEÜZEMELÉS

- Csomagolja ki a készüléket. Ügyeljen arra, hogy az összes csomagolóanyagot távolítsa el, és megfelelően selejtezze a beüzemelés előtt, valamint tartsa gyermekektől távol.
- A készüléket száraz, jól szellőző helyiségben kell beüzemelni, nem szabad kitenni közvetlen napfénynek, illetve nem szabad hóforrás közelébe helyezni.
- A készülék és közvetlen környezete között legalább 10 cm szabad tér szükséges a megfelelő szellőzés és hőleadás biztosításához.
- A tápellátásnak meg kell felelnie a készüléken feltüntetett értéknek és a helyi előírásoknak.
- Javasoljuk, hogy a beüzemelést követően legalább két órát várjon a hálózatra csatlakoztatás előtt. Ez segíti a hűtőfolyadék-kör stabilizálódását.

Telepítse a készüléket olyan helyre, ahol a környezeti hőmérséklet megfelel a készülék adattábláján feltüntetett éghajlati osztálynak:

| Klímaosztály | Környezeti hőmérséklet |
|--------------|------------------------|
| SN           | +10 °C – 32 °C         |
| N            | +16 °C – 32 °C         |
| ST           | +16 °C – 38 °C         |
| T            | +16 °C – 43 °C         |

## A KÉSZÜLÉK ÜZEMBE HELYEZÉSE

1. Csatlakoztassa a készüléket a hálózathoz. Az összes jelzőfény felgyullad, majd kialszik. Ezután megjelenik a hőmérséklet-kijelzés.
2. Egy óráig hagyja lehűlni a hőmérsékletet a készülék belsejében, majd helyezze az élelmiszert a készülékbe.

## HŐMÉRSÉKLET-BEÁLLÍTÁS

Nyomja meg a (2)-es gombot a hőmérséklet beállításához.

Javasoljuk, hogy a hűtőtérben állítsa -18°C-ra.

## FUNKCIÓK BEÁLLÍTÁSA (ha rendelkezésre áll)

A gyorsfagyasztás funkció aktiválásához tartsa nyomva az (1)-es gombot addig, amíg a (6)-os jelzőfény fel nem gyullad.

Az energiatakarékosság érdekében a Fast Freeze funkció 56 óra elteltével automatikusan kikapcsol. Az energiafogyasztás növekszik, ha ez a funkció be van kapcsolva. A Fast Freeze funkció alatt a fagyasztóban a hőmérséklet -26 °C lesz

A vezérlőpanel lezárásához/feloldásához tartsa nyomva 3 másodpercig a (3)-as gombot.

A fagyasztóláda be-/kikapcsolásához tartsa nyomva 5 másodpercig a (4)-es gombot.

## FROSTSHIELD RENDSZER (ha rendelkezésre áll)

A készülék el van látva ún. Frostshield rendszerrel (N), amely segít csökkenteni a jegesedést a fagyasztóláda belsejében. A készülék optimális működése érdekében ne blokkolja ezt a rendszert.

## ÉLELMISZER LEFAGYASZTÁSA

- A lefagyasztás előtt csomagolja az élelmiszert alumíniumfóliába, légmentesen lezárta tárolóedényekbe vagy élelmiszer-tároló zacskókba.
- Hagyja kihűlni a forró/meleg élelmiszereket a készülékbe való behelyezés előtt.
- A kisebb adagokban előkészített élelmiszer lefagyasztása gyorsabb. Az egyes adagokhoz javasolt maximális tömeg 2,5 kg.
- Ne helyezze a meleg élelmiszert a már lefagyasztott élelmiszer közvetlen közelébe. A fagyasztott élelmiszer ugyanis kiolvadhat, és nem lesz eltartható a megadott szavatossági dátumig.
- A készüléken jelzett kapacitást nem szabad túllépni.
- Ha nagyobb mennyiségű friss élelmiszert tesz a készülékbe, 24 órával a behelyezés előtt ajánlott a gyorsfagyasztás funkciót bekapcsolni (ha rendelkezésre áll ilyen).



- Az üzletben vásárolt mélyfagyasztott termékek tárolási ideje a termék típusától és csomagolásától függően változó. Ezért szigorúan tartsa be a csomagoláson található, gyártó által megadott utasításokat.

## TISZTÍTÁS ÉS KARBANTARTÁS

Mindig ügyeljen arra, hogy kikapcsolja a tápellátást, mielőtt karbantartási vagy tisztítási feladatokat végezne a készüléken.

Ha hosszabb ideig nem használja a készüléket, hagyja nyitva, hogy ne keletkezzenek a belső térben kellemetlen szagok.

## LEOLVASZTÁS

Ha a falakra lerakódott jég vastagsága eléri az 5-6 mm-t, le kell olvasztani a készüléket.

A leolvasztáshoz, illetve a jég eltávolításához ne használjon elektromos, éles, illetve mechanikus eszközt, kivéve, ha azt a gyártó mellékelte, illetve a gyártó vagy a szervizközpont jóváhagyta.

A jégréteg belső falakról való eltávolításához műanyag vagy fa, élek nélküli kaparót használjon. Soha ne használjon fém kaparót.

A következők szerint járjon el:

1. Ügyeljen arra, hogy kihúzza a készüléket az áramforrásból.
2. Törölje szárazra a kezét, hogy ne sérüljön a bőre a jéggel való érintkezéskor (kesztyű használata javasolt).
3. Vegye ki az összes fagyasztott élelmiszert a készülékből, helyezze egy megfelelő tárolóedénybe vagy hűtődobozba. A mélyhűtött élelmiszer hőmérsékletének megőrzése érdekében helyezzen fagyott jégakkut a mélyhűtött élelmiszere, majd tegye a tárolóedényt, illetve hűtődobozt hűvös, száraz helyiségbe.
4. Húzza ki a készülék alján elhelyezkedő vízleeresztő dugót (ha van ilyen). Egyéb esetben szivaccsal vagy ronggyal kell feltörölnie a készülék alatt a leolvasztás során összegyűlő vizet.
5. Óvatosan kaparja le a jégréteget a készülék belsejéről, és helyezze a konyhai mosogatóba, hogy ott olvadjanak ki a jégdarabok.
6. Alaposan tisztítsa meg a készülék tárolórekeszének belső részeit, öblítse le meleg vízzel, és távolítsa el az esetleg kiömlött ételt, illetve folyadékokat.
7. Nedvszívó törülőruhával vagy szivaccsal alaposan törölje szárazra a készülék belsejét, majd hagyja a levegőn tovább száradni 3–4 percig.
8. Helyezze vissza a vízleeresztő dugóját (ha rendelkezésre áll ilyen).

9. Zárja le a készülék fedelét, csatlakoztassa a készüléket a hálózati aljzathoz, és kapcsolja be.
10. Ezen a ponton visszahelyezheti a mélyhűtött ételt.

A mélyhűtött élelmiszer kiolvadásának elkerülésére legfeljebb két órán belül hajtsa végre a leolvasztási folyamatot, így elkerülhető a fagyasztott élelmiszer hőmérsékletének jelentős növekedése, ami rövidítené az eltarthatósági időt.

## HIBAELHÁRÍTÁS

1. **A készülék nem üzemel (a készülék nem működik/nem hűt)**
  - Áramszünet történt?
  - Jó állapotú a hálózati csatlakozó, és megfelelően csatlakoztatva van a hálózati aljzatba?
2. **A készülék nem működik megfelelően/ég a (7) illetve 'HH' eszjelzőfény**
  - Megfelelően le van zárva a készülék fedele?
  - Nagy mennyiségű jég található a belső falakon?
  - A készülék ki van téve közvetlen napfénynek, illetve hőforrásnak?
  - Túl sok meleg élelmiszert helyezett a készülékbe?
  - A klímaosztály a készülék hátulján van feltüntetve. Meghatározza azt a környezeti hőmérsékletet, amelyen megfelelően üzemel a készülék.

| Klímaosztály | Környezeti hőmérséklet |
|--------------|------------------------|
| SN           | +10 °C – 32 °C         |
| N            | +16 °C – 32 °C         |
| ST           | +16 °C – 38 °C         |
| T            | +16 °C – 43 °C         |

3. **A készülék zajt ad ki.**  
Ez a kompresszorban lévő motor üzemzaja, illetve a hűtőrendszerben áramló hűtőfolyadék által keltett zaj. Ezek a zajok normálisnak tekinthetők.
4. **Kondenzvíz csapódik le a külső falakon**  
Bizonyos légköri körülmények esetén kondenzvíz csapódhat le a készülék külső falain. Ez normális jelenség, és nem befolyásolja a készülék működését.

## ÉRTÉKESÍTÉS UTÁNI SZERVIZ

### 1. Hibaelhárítás önállóan

Ha meghibásodásra gyanakszik, feltétlenül tekintse át a jelen felhasználói útmutatóban található tanácsokat, és járjon el az utasításoknak megfelelően, mielőtt közvetlenül a jóváhagyott, értékesítés utáni szervizhez fordulna.

### 2. Értékesítés utáni szerviz

A rendelkezésre álló értékesítés utáni szervizközpontok listáját a mellékelt jótállási kártyán találja.

Azonnali segítség igénybevételéhez szükség lesz a készüléket azonosító következő lényeges adatokra:

- ✓ Készülék márkája
- ✓ Típus
- ✓ Sorozatszám
- ✓ A probléma jellemzése, illetve a hívás oka
- ✓ Vásárlás dátuma
- ✓ Vásárlás helye/viszonteladó

A technikai segítségnyújtáshoz látogasson el weboldalunkra: <https://corporate.haier-europe.com/en/>. A „weboldal” részben válassza ki a termék márkáját és az országot. Átirányítanak az adott weboldalra, ahol megtalálhatja a telefonszámot és az űrlapot a technikai segítségnyújtáshoz.

## PÓTALKATRÉSZEK ELÉRHETŐSÉGE

Termosztátok, hőmérséklet-érzékelők, nyomtatott áramköri kártyák és fényforrások egy modell utolsó darabjának forgalomba hozatalát követően legalább hét évig;ajtónyitó fogók, ajtózsanérok, tálcák és kosarak egy modell utolsó darabjának forgalomba hozatalát követően legalább hét évig, továbbá ajtótmítések egy modell utolsó darabjának forgalomba hozatalát követően legalább 10 évig;

## GARANCIA

A minimális garancia: az EU tagállamaiban 2 év, Törökországban 3 év, az Egyesült Királyságban 1 év, Oroszországban 1 év, Svédországban 3 év, Szerbiában 2 év, Norvégiában 5 év, Marokkóban 1 év Marokkó, Algériában 6 hónap, Tunézia esetén pedig nincs előírva garanciavállalási kötelezettség.

## BIZTONSÁGI UTASÍTÁSOK

- A készülékház leselejtezése esetén távolítsa el az ajtót, a tárolórekeszeket pedig hagyja a helyén. Ezáltal csökkenthetők a gyermekeket esetlegesen érő kockázatok. A gyúlékony közeg leselejtezését bízza szakemberre.

## MEGFELELŐSÉGI NYILATKOZAT

A fentiekben ismertetett termék/termékek gyártója felelősségének teljes tudatában kijelenti, hogy a termék/termékek megfelelnek a vonatkozó egyesült királyságbeli, illetve Európai Unió egészségvédelmi és alapvető biztonsági irányelvek követelményeinek, továbbá kijelenti, hogy ezzel kapcsolatosan rendelkezésre állnak az illetékes hatóságok által kiállított megfelelő vizsgálati jelentések, s azok megkérhetők a készülék értékesítőjétől, különös tekintettel a gyártó által kiállított vagy a gyártó által jóváhagyott CE Megfelelőségi nyilatkozatra.

A gyártó ezen felül kijelenti, hogy a jelen felhasználói útmutatóban ismertetett, a friss élelmiszerrel közvetlenül érintkező készülék-alkatrészek nem tartalmaznak toxikus anyagokat.

A gyártó folyamatosan törekszik a termékek továbbfejlesztésére. Ezt fontos szem előtt tartania, mivel a tényleges forma, az összeállítás és a technológia előzetes figyelmeztetés nélkül változhat.

A termékkel kapcsolatos további információkért kérjük, keresse fel a <https://eprel.ec.europa.eu/> webhelyet, vagy olvassa be a QR-t a készülékhez mellékelt energiacímkén.

Vă mulțumim pentru achiziționarea acestui produs. Înainte de a utiliza frigiderul, vă rugăm să citiți cu atenție acest manual, pentru a beneficia de performanțele maxime ale acestuia. Păstrați manualul de utilizare pentru a îl putea înmâna viitorilor proprietari ai produsului. Acest produs este destinat numai pentru uz casnic sau utilizări similare, cum ar fi:

- Bucătării de serviciu din magazine, birouri și alte medii de lucru
- În ferme, de către clienții hotelurilor, motelurilor și din alte medii de timp rezidențial
- În locații de tip Bed & Breakfast
- Pentru catering și alte aplicații similare

Acest aparat trebuie utilizat numai pentru păstrarea alimentelor, orice altă utilizare este considerată improprie și producătorul nu se face responsabil pentru pagubele provocate. De asemenea, vă recomandăm să citiți condițiile referitoare la garanție.

## **MĂSURI PRIVIND SIGURANȚA**

**Frigiderul conține agent de refrigerare (R600a: izobutan) și agent de izolare (ciclopentan), care sunt compatibile cu mediul, dar, cu toate acestea sunt inflamabile.**

**Vă recomandăm să respectați următoarele instrucțiuni pentru a evita diverse situații periculoase pentru dumneavoastră:**

**Înainte de a efectua orice operațiune, scoateți ștecherul cablului de alimentare din priză.**

- **Sistemul de refrigerare amplasat în spatele și în interiorul răcitorului de vinuri conține agent de refrigerare. De aceea, evitați deteriorarea tuburilor.**
- **În cazul în care apar scurgeri în cadrul sistemului de refrigerare, nu atingeți priza de perete și nu utilizați surse de foc deschis. Deschideți fereastra și aerisiți bine încăperea. Luați legătura cu un centru de service pentru efectuarea reparațiilor.**

- **Nu utilizați cuțite sau obiecte ascuțite pentru a îndepărta stratul de gheață care se formează. În cazul utilizării unor obiecte ascuțite, există pericolul deteriorării circuitului agentului de refrigerare iar în cazul în care se produc scurgeri, se poate produce incendiu sau vă poate afecta vederea.**
- **Nu instalați aparatul în locuri cu umiditate, ulei sau praf, nu îl expuneți la acțiunea directă a soarelui sau a apei.**
- **Nu instalați aparatul în apropierea caloriferelor sau a materialelor inflamabile.**
- **Nu utilizați cabluri de prelungire sau adaptoare.**
- **Nu trageți foarte tare de cablul de alimentare sau nu îndoțiți cablul de alimentare, nu atingeți ștecherul cu mâinile ude.**
- **Nu deteriorați ștecherul și/sau cablul de alimentare; există pericol de electrocutare sau incendiu.**
- **Vă recomandăm să mențineți ștecherul curat, depunerile de praf de pe acesta pot provoca incendii.**
- **Nu utilizați dispozitive mecanice sau alte echipamente pentru a accelera procesul de decongelare.**
- **Evitați utilizarea de surse de foc deschis sau echipamente electrice, cum ar fi radiatoare, aparate de curățare pe baza de abur, lumânări, lămpi cu gaz și alte aparate similare pentru a accelera procesul de decongelare.**
- **Nu utilizați sau depozitați tuburi cu**

- spray inflamabile, cum ar fi tuburi pentru pictură, în apropierea răcitorului de vinuri. Pericol de explozie sau incendiu.
- Nu utilizați aparate electrice în interiorul compartimentelor pentru depozitarea alimentelor, altele decât cele recomandate de către producător.
  - Nu amplasați sau nu depozitați materiale inflamabile sau foarte volatile cum ar fi eter, petrol, GPL, gaz propan, recipiente cu aerosoli sub presiune, produse adezive, alcool pur etc. Aceste materiale reprezintă pericol de explozie.
  - Nu depozitați medicamente sau teste de laborator în răcitorul de vinuri. Dacă materialul respectiv necesită un control strict al temperaturii de depozitare, este posibil să se deterioreze sau să se producă o reacție necontrolată, ceea ce reprezintă un risc.
  - Fantele de ventilație ale aparatului și cele ale mobilierului în care este incorporat aparatul nu trebuie blocate.
  - Nu așezați obiecte și/sau recipiente umplute cu apă pe partea de sus a aparatului.
  - Nu încercați să reparați dumneavoastră aparatul. Orice intervenție trebuie efectuată de către personalul de la centrele de service autorizate.
  - Acest aparat poate fi utilizat de către copii cu vârsta mai mare de 8 ani și de către persoane cu dizabilități fizice, senzoriale sau mentale sau care nu cunosc modul de utilizare al acestuia numai sub stricta supraveghere a unui adult responsabil pentru siguranța acestora și numai după ce li s-au explicat care sunt toate pericolele care decurg din utilizarea acestuia.
  - Nu permiteți copiilor să se joace cu aparatul sau să efectueze operațiuni de curățare sau întreținere a acestuia.
  - Copiii cu vârsta cuprinsă între 3 și 8 ani pot încărca sau descărca acest aparat.
  - **AVERTIZARE!** Cablul de alimentare nu trebuie să fie blocat sau deteriorat atunci când așezați aparatul în poziție.
  - **AVERTIZARE!** Nu amplasați mai multe prize portabile sau surse de alimentare portabile în partea din spate a aparatului.
  - Pentru a evita contaminarea produselor alimentare, respectați următoarele instrucțiuni.
  - Deschiderea ușii pentru perioade lungi de timp poate duce la o creștere semnificativă a temperaturii în compartimentele aparatului.
  - Curățați periodic suprafețele care pot intra în contact cu produsele alimentare și sistemele de drenaj accesibile.
  - Curățați rezervoarele de apă, dacă nu au fost utilizate timp de 48 de ore; spălați sistemul de alimentare cu apă conectat la o sursă de apă

- dacă nu s-a tras apă timp de 5 zile.
- Păstrați carnea crudă și peștele în recipiente adecvate în frigider, astfel încât să nu intre în contact sau să picure pe alte produse alimentare.
- Compartimentele pentru alimente congelate cu două stele (dacă sunt reprezentate în aparat) sunt potrivite pentru depozitarea alimentelor pre-congelate, depozitarea sau fabricarea înghețatei și pentru fabricarea cuburilor de gheață.
- Compartimentele cu una, două și trei stele (dacă sunt reprezentate în aparat) nu sunt potrivite pentru înghețarea alimentelor proaspete.
- Dacă aparatul rămâne gol timp îndelungat, opriți alimentarea, dezghețați-l, curățați-l, uscați-l și lăsați ușa deschisă pentru a împiedica formarea mucegaiului în aparat.
- **AVERTIZARE!** În timpul utilizării, reparațiilor și eliminării aparatului, vă rugăm să acordați atenție simbolului de pe partea stângă, care se află pe spatele aparatului (panoul din spate sau compresorul).
- Este vorba de un simbol de avertizare privind pericolul de incendiu. Conductele de răcire și compresorul conțin materiale inflamabile.
- Țineți departe de sursele de foc în timpul utilizării, reparațiilor și eliminării.

- **Acest aparat frigorific nu este destinat a fi utilizat ca aparat încorporat.**

#### DEȘEURILE DE ECHIPAMENTE



Acest aparat este marcat în conformitate cu directiva europeană 2012/19/UE cu privire la Deșeurile de Echipamente Electrice și Electronice (DEEE).

DEEE conțin atât substanțe poluante (care pot avea un impact negativ asupra mediului) și componente de bază (care pot fi reutilizate). Este important ca DEEE să fie colectate la centre de colectare specializate, pentru a se asigura o colectare corespunzătoare a substanțelor poluante și recuperarea și reciclarea tuturor materialelor.

Posesorii produselor uzate pot avea un rol important, dacă se asigură că DEEE nu devin o problemă pentru mediu; de aceea, este important să respecte următoarele reguli de bază:

- DEEE nu trebuie tratate ca și deșeuri menajere;
- DEEE trebuie colectate la centrele de colectare specializate puse la dispoziție de municipalitate sau de către companiile autorizate de colectare. În unele țări, pentru DEEE voluminoase, se asigură ridicarea de la domiciliu.

În numeroase țări, în cazul în care se achiziționează un produs nou, cel vechi poate fi returnat vânzătorului care trebuie să îl colecteze gratuit în baza schimbului de unu la unu, cu condiția să se achiziționeze un produs de același tip și cu aceleași funcții ca cel vechi.

#### Conformitate

Prin amplasarea simbolului  pe produs, confirmăm conformitatea produsului cu toate cerințele europene ale legislației în vigoare cu privire la siguranță, sănătate și mediu.

#### REDUCEREA CONSUMULUI DE ENERGIE

Pentru reducerea consumului de energie, vă recomandăm următoarele:

Instalați aparatul la distanță față de surse de căldură și nu în lumina directă a soarelui, într-o încăpere bine ventilată.

Evitați să introduceți mâncare fierbinte în frigider, pentru a nu crește temperatura din interiorul acestuia și pentru a evita funcționarea anormală a compresorului.

Nu depozitați prea multe alimente, pentru a se asigura o bună circulație a aerului.

Decongețați aparatul în cazul în care stratul de gheață este prea gros, pentru a facilita transferul de aer rece.

În cazul întreruperii alimentării cu energie electrică, vă recomandăm să nu deschideți ușa frigiderului.

Încercați să deschideți ușa frigiderului numai atunci când este necesar.

Evitați să setați temperatura la valori prea scăzute.

Îndepărtați depunerile de praf de pe partea din spate a aparatului.

## PRECAUȚII

- Acest aparat poate fi utilizat de către copii cu vârsta de cel puțin 8 ani și de către persoanele cu capacități fizice, senzoriale sau mentale reduse sau cu lipsă de experiență și cunoștințe, dacă acestea beneficiază de supraveghere sau instruire privind utilizarea aparatului în condiții de siguranță și dacă înțeleg pericolele ce derivă din utilizarea acestuia.
- Copii nu au voie să se joace cu aparatul.
- Curățarea și întreținerea de către utilizator nu vor fi efectuate de către copii, fără supraveghere.
- Aparatul trebuie poziționat astfel încât ștecherul să fie accesibil.
- În cazul în care cablul de alimentare este deteriorat, acesta trebuie înlocuit de producător, agentul de service sau persoane similare calificate pentru a evita un pericol.
- Nu obturați deschiderile de aerisire din carcasa aparatului sau din structura încorporată.
- Nu utilizați dispozitive mecanice sau alte mijloace de accelerare a procesului de dezghețare, în afara celor recomandate de către producător.
- Nu deteriorați circuitul de refrigerent.
- Nu utilizați aparate electrice în interiorul compartimentelor de depozitare a alimentelor din aparat, cu excepția cazului când acestea sunt de tipul recomandat de către producător.
- Contactați agentul de service pentru a evacua aparatul deoarece s-a utilizat freon inflamabil.
- În cazul în care lămpile de iluminare sunt deteriorate, acestea trebuie înlocuite de producător, agentul de service sau persoane similare calificate pentru a evita un pericol.
- Nu depozitați în acest aparat substanțe explozive cum ar fi tuburi cu aerosoli cu propergol inflamabil.
- Congelator orizontal adecvat pentru utilizarea în camere neîncălzite și în afara clădirilor la temperaturi nu mai mici de -12°C.
- Dacă se utilizează agenți frigorifici inflamabili în congelator, aveți grijă la instalarea, manipularea, service-ul și reciclarea aparatului.
- Un comutator este încorporat în aparatele prevăzute cu lumini. Atunci când aparatul este deschis, lumina se aprinde automat și se închide automat când acesta este închis. (opțiunea nu este disponibilă pe toate modelele)
- Reglementările impun ca aparatul să fie legat la pământ.



- Simbolul  de pe produs sau de pe ambalaj indică faptul că acest produs nu poate fi tratat ca reziduu menajer. În schimb, va fi predat la punctul de colectare adecvat de reciclare a echipamentelor electrice și electronice. Prin asigurarea evacuării corecte la deșeuri a acestui produs, veți contribui la prevenirea consecințelor potențial negative pentru mediu și sănătatea umană, care ar putea deriva din tratarea inadecvată la deșeuri a acestui produs. Pentru informații mai detaliate despre reciclarea acestui produs, contactați primăria locală, serviciul de evacuare a deșeurilor menajere sau locația de unde ați achiziționat produsul.

# DIAGRAMS

**FIG. 1**

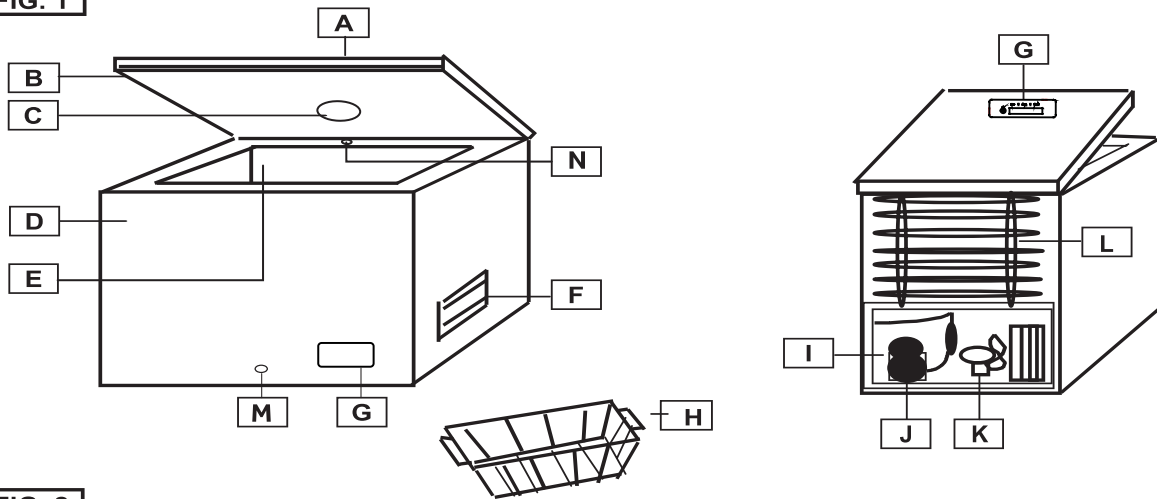

**FIG. 2**

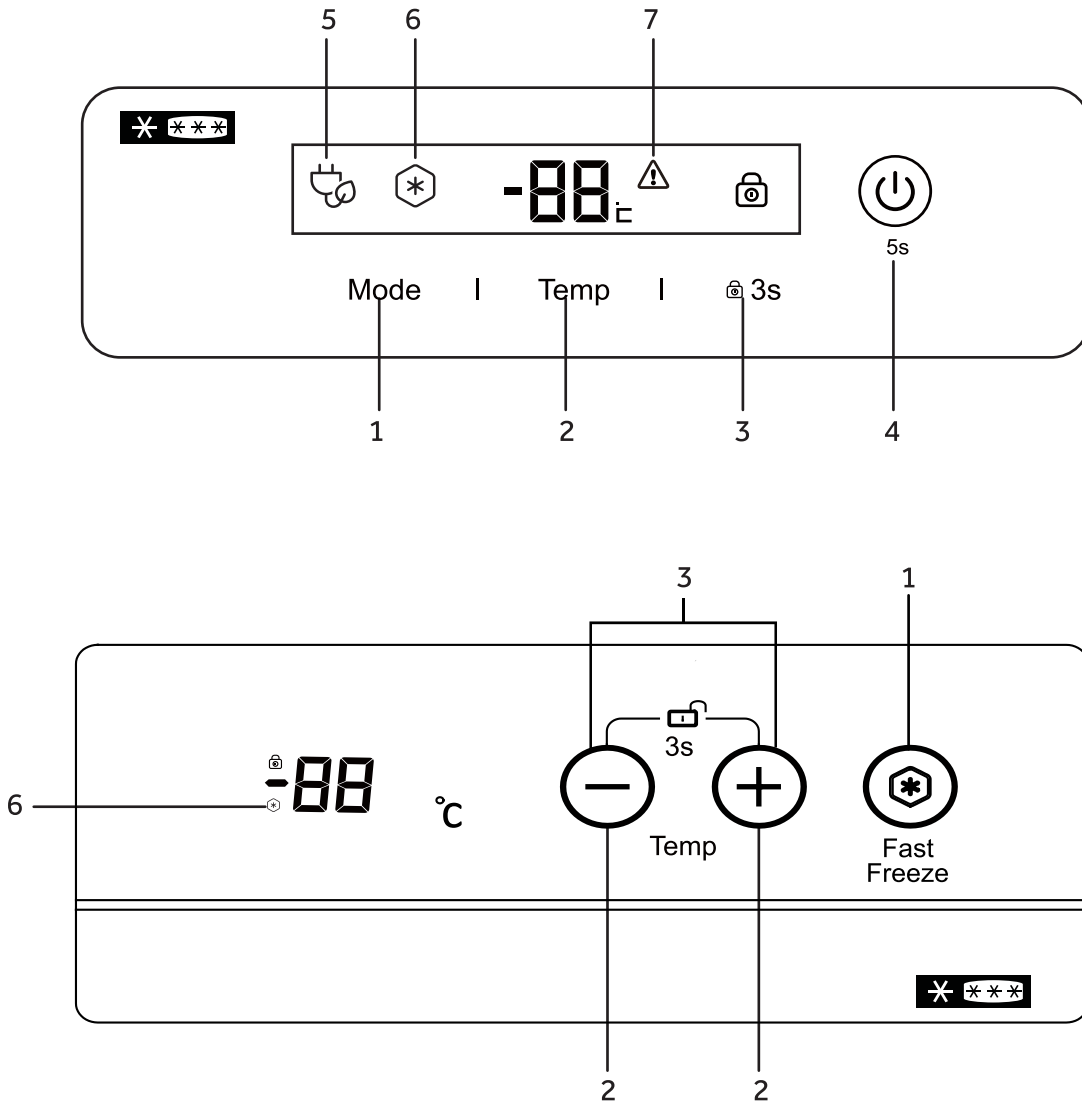

## DIAGrame

FIG1.

- A Capac
- B Garnitură
- C Lumină interior (dacă este disponibilă)
- D Carcasă
- E Compartiment de stocare
- F Grilă de aerisire
- G Panou de control
- H Coș
- I Cameră compresor
- J Compresor
- K Ventilator (dacă este disponibil)
- L Condensator spate (dacă este disponibil)
- M Dop de evacuare al apei de dezghețare
- N Sistem FrostShield (dacă este disponibil)

## ÎNAINTE DE UTILIZARE

- Acest aparat este destinat exclusiv uzului casnic, numai pentru depozitarea alimentelor.
- Dacă aparatul despachetat este deteriorat, contactați distribuitorul dvs.
- Sursa de alimentare cu electricitate trebuie să respecte parametrii nominali de pe plăcuța cu date tehnice a aparatului.

## INSTALARE

- Despachetați complet aparatul. Asigurați-vă că toate ambalajele au fost îndepărtate și eliminate în mod corespunzător, înainte de instalare și că acestea nu se află la îndemâna copiilor.
- Aparatul va fi instalat într-o cameră uscată, bine ventilată, neexpus la lumină solară directă și fără a fi amplasat în apropierea unei surse de căldură.
- Lăsați cel puțin 10 cm între aparat și obiectele înconjurătoare, pentru ventilație și disiparea căldurii.
- Sursa de alimentare cu electricitate trebuie să respecte parametrii nominali de pe plăcuța cu date tehnice și reglementările locale.
- Se recomandă să așteptați cel puțin două ore înainte de a conecta aparatul la rețea, după instalare. Aceasta ajută la stabilizarea circuitului de refrigerent.

Instalați aparatul într-un loc în care temperatura ambiantă corespunde clasei climatice indicate pe plăcuța tehnică a aparatului:

| Clasă de climatizare | Temperatură ambiantă  |
|----------------------|-----------------------|
| SN                   | de la +10 °C la 32 °C |
| N                    | de la +16 °C la 32 °C |
| ST                   | de la +16 °C la 38 °C |
| T                    | de la +16 °C la 43 °C |

## PORNIRE

1. Introduceți fișa de alimentare în priza electrică. Toate indicatoarele se aprind și se închid. Apoi se afișează temperatura.
2. Lăsați să treacă o oră, pentru ca temperatura din interiorul aparatului să scadă, apoi introduceți alimente în interiorul aparatului

## SETAREA TEMPERATURII

Apăsăți (2) pentru a regla temperatura.

Se recomandă setarea temperaturii la -18 °C

## SETARE FUNCȚIE (Dacă este disponibilă)

Apăsăți (1) până când (6) se aprinde pentru a activa funcția Super Freeze (congelare rapidă).

Funcția Fast Freeze va fi dezactivată automat după 56 de ore pentru a economisi energie. Consumul de energie va crește atunci când această funcție este activată. În timpul funcției de îngheț rapid, temperatura în congelator va fi de -26 °C.

Apăsăți (3) timp de 3 secunde pentru a bloca/debloca panoul de control.

Apăsăți (4) timp de 5 secunde pentru a bloca/debloca congelatorul.

## SISTEM FROSTSHIELD (dacă este disponibil)

Acest aparat este echipat cu sistemul Frostshield (N) care ajută la reducerea acumulării de gheață în interiorul carcasei. Pentru cele mai bune rezultate, nu blocați sistemul.

## CONGELAREA ALIMENTELOR

- Înainte de congelare, ambalați sau împachetați alimentele în folie de aluminiu, recipiente etanșe sau pungi speciale pentru depozitarea alimentelor.
- Lăsați alimentele fierbinți să se răcească înainte de a le introduce în aparat.
- Porțiile mai mici de alimente se vor congela mai repede. Greutatea maximă recomandată a unei porții este de 2,5 kg.
- Evitați punerea în contact direct a alimentelor calde cu alimentele deja congelate. Alimentele congelate se pot dezgheța și este posibil să nu respecte durata de depozitare prevăzută.
- Capacitatea aparatului, așa cum este indicată pe plăcuța cu datele tehnice, nu trebuie depășită.
- Atunci când umpleți aparatul cu cantități mai mari de alimente proaspete, se recomandă activarea funcției de congelare rapidă (dacă este disponibilă) cu 24 de ore în avans.



- Durata de depozitare pentru achiziția produselor puternic congelate variază și este dependentă de tipul produsului și de ambalajul acestuia. În consecință, respectați cu strictețe instrucțiunile producătorului de pe ambalaj.

## CURĂȚARE ȘI ÎNTREȚINERE

Asigurați-vă întotdeauna că sursa de alimentare este deconectată înainte de a efectua orice operațiune de întreținere sau curățare a aparatului.

Dacă lăsați aparatul neutilizat pentru o perioadă de timp prelungită, lăsați-l deschis, pentru a preveni formarea de mirosuri neplăcute la interior.

## DEZGHEȚARE

Aparatul trebuie dezghețat atunci când grosimea stratului de gheață de pe pereții acestuia atinge 5-6 mm.

Nu utilizați obiecte electrice, mecanice sau ascuțite ca asistență în procesul de eliminare a gheții, cu excepția cazului când acestea sunt furnizate sau omologate de producător sau de centrul de service omologat.

Pentru a elimina gheața din pereții interiori, utilizați o racletă de plastic sau de lemn, fără muchii ascuțite. Nu utilizați niciodată o racletă de metal.

Procedați după cum urmează:

1. Asigurați-vă că ați scos aparatul din priză.
2. Uscați-vă bine mâinile pentru a preveni deteriorarea pielii prin contactul cu gheața (se recomandă utilizarea mănușilor).
3. Scoateți toate alimentele congelate din aparat, introduceți-le într-un recipient, așezați blocurile congelate peste alimentele congelate pentru a facilita menținerea acestora la temperaturi foarte scăzute și așezați containerul sau recipientul rece într-o cameră rece și uscată.
4. Scoateți dopul de evacuare al apei (M - dacă este disponibil) situat la baza aparatului. În caz contrar, va trebui să ștergeți apa rezultată în urma dezghețării, de la baza compartimentului aparatului, cu ajutorul unui burete sau al unui prosop.
5. Răzuți cu atenție gheața din interiorul aparatului și puneți-o în chiuveta bucătăriei, pentru a se topi.
6. Ștergeți bine interiorul compartimentului aparatului, clătiți-l cu apă caldă și îndepărtați alimentele sau lichidele vărsate.
7. Ștergeți bine aparatul cu o lavetă absorbantă și permiteți-i să se aerisească pentru circa 3 sau 4 minute.
8. Reamplasați dopul de evacuare (M - dacă este disponibil).

9. Închideți ușa aparatului, reintroduceți fișa în priză și porniți aparatul.

10. Acum, reintroduceți alimentele congelate.

Pentru a preveni dezghețarea alimentelor congelate, efectuați procedura de dezghețare în maxim două ore, pentru a reduce creșterea semnificativă a temperaturii alimentelor congelate care ar duce la reducerea perioadei de stocare.

## DEPANARE

1. **Nu funcționează (aparatul nu funcționează/nu se răcește)**

- Există vreo pană de curent?
- Este fișa de alimentare în stare bună și corect introdusă în priză?

2. **Aparatul nu funcționează suficient// (7) sau 'HH' este pornit**

- Este capacul aparatului închis corespunzător?
- Există gheață formată în cantități mari pe pereții interiori?
- Este aparatul expus la lumina directă a soarelui sau la o sursă de căldură?
- Au fost introduse prea multe alimente calde în aparat?
- Clasa de climatizare se poate găsi pe placa de clasificare, situată pe spatele aparatului. Aceasta specifică temperaturile ambiante la care aparatul va funcționa corect.

| Clasă de climatizare | Temperatură ambiantă  |
|----------------------|-----------------------|
| SN                   | de la +10 °C la 32 °C |
| N                    | de la +16 °C la 32 °C |
| ST                   | de la +16 °C la 38 °C |
| T                    | de la +16 °C la 43 °C |

3. **Aparatul face zgomot.**

Zgomotul se produce când motorul compresorului funcționează, dar și la curgerea agentului frigorific prin circuitul sistemului de răcire. Aceste zgomote sunt normale.

4. **Acumulare de condens pe pereții exteriori**

În anumite condiții atmosferice, se poate forma condens pe pereții exteriori ai aparatului. Acest lucru este normal și nu va afecta funcționarea aparatului.

## SERVICIU POST-VÂNZARE

### 1. Rezolvarea defecțiunilor pe cont propriu

Dacă suspectați orice defecțiune, înainte de a contacta serviciul post-vânzare autorizat în mod direct sau prin intermediul distribuitorului dvs., asigurați-vă că ați respectat toate instrucțiunile și sfaturile din acest manual de utilizare.

### 2. Serviciu post-vânzare

Consultați cardul de garanție anexat pentru serviciile post-vânzare disponibile.

Pentru a primi ajutor imediat, asigurați-vă că aveți pregătite următoarele date esențiale pentru identificarea aparatului:

- ✓ Marca aparatului
- ✓ Model
- ✓ Numărul de serie
- ✓ Problema sau motivul
- ✓ Data achiziției
- ✓ Cumpărat de la/furnizor

Pentru a contacta asistența tehnică, vizitați site-ul nostru web: <https://corporate.haier-europe.com/en/>. În secțiunea „website”, alegeți marca produsului dvs. și țara dvs. Veți fi redirecționat către site-ul web specific, unde puteți găsi numărul de telefon și formularul pentru a contacta asistența tehnică.

## DISPONIBILITATEA PIEȚELOR DE REZUMAT

Termo state, senzori de temperatură, plăci de circuite imprimabile și surse de lumină pe o perioadă de șapte ani de la introducerea pe piață a ultimei unități din model; mâner de ușă, balamale de ușă, țevi și coșuri pe o perioadă minimă de șapte ani și garnituri de ușă pe o perioadă minimă de 10 ani de la introducerea pe piață a ultimei unități din model;

## GARANȚIA

Garanția minimă este de: doi ani pentru țările din UE, trei ani pentru Turcia, un an pentru Regatul Unit, un an pentru Rusia, trei ani pentru Suedia, doi ani pentru Serbia, cinci ani pentru Norvegia, un an pentru Maroc, șase luni pentru Algeria, iar pentru Tunisia nu este necesară nicio garanție legală.

## MĂSURI DE PRECAUȚIE

- Dacă trebuie să eliminați dulapul, trebuie să scoateți ușa și să lăsați rafturile la locul lor. Acest lucru va reduce pericolul pentru copii. Iar spuma inflamabilă trebuie eliminată de către profesioniști.

## DECLARAȚIE DE CONFORMITATE

Producătorul produsului (produselor) descris (e) în prezenta, la care se referă această descriere, declară pe răspunderea sa exclusivă că produsul (produsele) îndeplinește (îndeplinesc) cerința fundamentală relevantă de siguranță, sănătate și protecție din cerințele relevante din Regatul Unit și UE și că rapoartele de testare corespunzătoare sunt disponibile pentru examinare de către autoritățile relevante și pot fi solicitate vânzătorului aparatului, în special în ceea ce privește declarația de conformitate CE emisă de producător sau cu aprobarea producătorului.

În plus, producătorul declară că piesele aparatului descrise în acest manual de utilizare, care vin în contact cu alimente proaspete, nu conțin substanțe toxice.

Producătorul lucrează în mod constant la dezvoltarea ulterioară a tuturor produselor. Prin urmare, vă rugăm să aveți în vedere acest lucru, deoarece forma, configurația și tehnologia pot fi modificate, fără notificare prealabilă.

Pentru informații suplimentare despre produs, vă rugăm să consultați <https://eprel.ec.europa.eu/> sau să scanați codul QR de pe eticheta energetică furnizată împreună cu aparatul.

Благодарим Ви, че закупихте този продукт. Преди да използвате вашия хладилен уред, моля внимателно прочетете това ръководство с инструкции, за да постигнете най-добра ефективност. Съхранявайте цялата документация за последващо ползване или за други собственици. Този продукт е предназначен единствено за домашна употреба или за подобни приложения като:

- кухненски бокс за персонала в магазини, офиси и друга работна среда
- във ферми, от клиенти на хотели, мотели и в друга среда от жилищен тип
- в семейни хотели тип "bed and breakfast" (B & B)
- за кетъринг услуги и подобни приложения, но не и като оборудване на обекти за продажби на дребно.

Този уред трябва да бъде използван само за съхранение на храна, всяка друга употреба се счита за опасна и производителят няма да бъде отговорен за каквито и да е пропуски. Препоръчително е също да запознаете с условията на гаранцията. За да постигнете възможно най-добра ефективност и безпроблемно функциониране на уреда ви, е много важно да прочетете внимателно тези инструкции. Неспазването на тези инструкции може да ви лиши от правото на безплатно обслужване по време на гаранционния период.

## **ПРЕДУПРЕЖДЕНИЕ!**

- **Бъдете внимателни при почистването/пренасянето на уреда и избягвайте да докосвате металните жици на компресора в задния край на уреда, тъй като може да нараните пръстите и ръцете си или да повредите вашия продукт.**
- **Този уред не е предназначен за съхранението на каквито и да е други уреди. Не се опитвайте да седате или да се изправяте върху вашия уред, тъй като не е предназначен за такава употреба. Може да се нараните или да повредите уреда.**
- **Уверете се, че хранващият кабел не е заклещен под уреда по време на и след пренасянето/**

**преместването му, за да се предотврати прекъсване или повреждане на хранващия кабел.**

- **Когато позиционирате уреда си, внимавайте да не повредите подовите настилки, тръбите, стените покрития и т.н. Не местете уреда чрез дърпане на капака или дръжката. Не позволявайте на деца да си играят с уреда или да пипат контролния панел. Нашата фирма отхвърля всякаква отговорност, в случай че не се следват инструкциите.**
- **Не монтирайте уреда на влажни, мазни или прашни места, нито го излагайте на директна слънчева светлина и вода.**
- **Не монтирайте уреда близо до отоплителни тела или запалими материали.**
- **Ако токът спре, не отваряйте капака. Замразената храна не би трябвало да бъде засегната, ако липсата на хранване е за по-малко от 20 часа. Ако липсата на хранване е по-продължителна, храната трябва да бъде проверена и изядена веднага или сготвена и замразена отново.**
- **Не се притеснявайте, ако установите, че капакът на хоризонталния фризер се отваря трудно веднага след като сте го затворили. Това е така поради разликата във въздушното налягане, което ще се изравни и ще позволи капакът да бъде**

- отворен след няколко минути.
- Не свързвайте уреда към електрическото захранване, докато всички предпазни елементи от опаковката и за транспорта не бъдат премахнати.
  - Оставете го в покой поне 4 часа преди да го включите, за да може компресорното масло да се разпредели, ако е пренасян хоризонтално.
  - Този фризер трябва да се използва само за предвидената употреба (т.е. съхранение и замразяване на хранителни продукти).
  - Не съхранявайте лекарства или научноизследователски материали в охладителите за вино. Когато трябва да се съхранява материал, който изисква стриктен контрол на температурата на съхранение, е възможно той да се развали или да настъпи неконтролирана реакция, която да предизвика рискове.
  - Преди да извършите каквато и да е операция, изключете захранващия кабел от контакта.
  - При доставката проверете дали продуктът не е повреден и дали всичките му части и аксесоари са в перфектно състояние.
  - Ако се забележи теч в охладителната система, не пипайте контакта на стената и не използвайте открит огън. Отворете прозореца и оставете в
- стаята да влезе въздух. После се свържете с център за поддръжка, за да заявите ремонт.
- Не използвайте удължители или адаптери.
  - Не дърпайте прекалено силно или не прегъвайте захранващия кабел, или не докосвайте щепсела с мокри ръце.
  - Не повреждайте щепсела и/или захранващия кабел; това може да причини токов удар или пожар.
  - Не поставяйте или съхранявайте запалими и силно летливи материали като етери, петрол, пропан-бутан, газ пропан, аерозоли, лепила, чист алкохол и т.н. Тези материали могат да предизвикат експлозия.
  - Ако захранващият кабел е повреден, за да се избегне опасност, той трябва да бъде подменен от производителя, от сервизен техник или от лице със сходна квалификация.
  - Не използвайте или съхранявайте запалими спрейове като спрей-бои в близост до близо до охладителите за вино. Може да причини експлозия или пожар.
  - Не поставяйте предмети и/или контейнери, пълни с вода, върху уреда.
  - Не препоръчваме използването на удължители и преходници-адаптери.
  - Не унищожавайте уреда чрез горене. Внимавайте да не повредите охладителната

- система/тръбите на уреда по време на транспорта и експлоатацията. В случай на повреда не излагайте уреда на огън, потенциален източник на запалване и незабавно проветрете стаята, където се намира уредът.
- Охладителната система, намираща се зад и вътре в охладителите за вино съдържа хладилен агент. Затова трябва да се избягва повреждането на тръбите.
  - Не използвайте електрически уреди в отделенията за съхранение на храна на уреда, освен ако не са от вид, препоръчан от производителя.
  - Не повреждайте охладителната верига.
  - Не използвайте механични устройства или други средства за ускоряване процеса на размразяване, различни от препоръчаните от производителя.
  - Не използвайте електрически уреди в отделенията за съхранение на храна, освен ако не са от вид, препоръчан от производителя.
  - Поддържайте вентилационните отвори на корпуса на уреда или на вградената конструкция свободни от препятствия.
  - Не използвайте остри предмети или такива с режещи ръбове като ножове или вилици, за да отстраните леда.
  - Не докосвайте вътрешните охладителни елементи, особено ако ръцете Ви са мокри, тъй като можете да се изгорите или нараните.
  - Никога не използвайте за размразяването сешоари, електрически нагреватели или други подобни електрически уреди.
  - Не стържете с нож или остър предмет, за да премахнете скрежа или леда, които се появяват. С тези предмети може да се повреди охлаждащата верига, теч от която може да причини пожар или да нарани очите ви.
  - Не използвайте механични устройства или друго оборудване, за да ускорите процесът на размразяване.
  - Абсолютно трябва да се избягва използването на открит огън или на електрическо оборудване като печки, парочистачки, свещи, газени лампи и подобни, за да се ускори процесът на размразяване.
  - Никога не използвайте вода за измиването на мястото на компресора, след почистване избършете добре със сухо парче плат, за да предотвратите ръжда.
  - Препоръчително е да поддържате щепсела чист, натрупването на прекалено много прах по щепсела може да причини пожар.
  - Продуктът е предназначен и изработен само за домашна

употреба.

- Гаранцията ще бъде невалидна, ако продуктът бъде монтиран или използван в търговски или нежилищни битови помещения.
- Продуктът трябва да бъде монтиран правилно, разположен и използван в съответствие с инструкциите, съдържащи се в предоставената книжка с инструкции за потребителя.
- Гаранцията е приложима само за нови продукти и не може да се прехвърля, ако продуктът бъде продаден на трети лица.
- Нашата фирма не носи никаква отговорност за случайни или последващи щети.
- Гаранцията по никакъв начин не редуцира вашите законови или субективни права.
- Не извършвайте ремонти по този охладител за вино. Всякакви интервенции трябва да бъдат извършвани единствено от квалифициран персонал.
- На деца между 3 и 8-годишна възраст е позволено да зареждат и изпразват този уред.
- **ВНИМАНИЕ!** Когато позиционирате уреда, внимавайте да не притиснете или повредите захранващия кабел.
- **ВНИМАНИЕ!** Не поставяйте разклонители или преносими зарядни устройства зад уреда.
- За да избегнете замърсяване на храната, моля, спазвайте следните указания:
- Не дръжте вратата отворена дълго време, защото това може да доведе до значително повишаване на температурата в отделенията на уреда.
- Редовно почиствайте повърхностите, с които храната влиза в досег, както и достъпните системи за оттичане.
- Почиствайте резервоарите за вода, ако не са били използвани 48 ч.; източете свързаната с водопроводната инсталация система за вода, ако в продължение на 5 дни не е била наливана вода.
- Съхранявайте сурово месо и риба в подходящите контейнери на хладилника така, че продуктите да не влизат в досег с друга храна и да не капят върху нея.
- Отделенията за замразена храна, отбелязани с две звезди (ако уредът разполага с такива), са подходящи за съхраняване на предварително замразена храна, както и за съхраняването или правенето на сладолед и кубчета лед.
- Отделенията, отбелязани с една, две или три звезди (ако уредът разполага с такива), не са подходящи за замразяване на прясна храна.
- Ако уредът ще бъде оставен празен за продължителен период от време, изключете го, размразете, почистете и подсушете, и оставете вратата

отворена, за да предотвратите образуването на мухъл вътре в него.

- **ВНИМАНИЕ!** По време на използване, обслужване и изхвърляне на уреда, моля, обръщайте внимание на символа върху задната лява част на уреда (задния панел или компресора).
- Този символ обозначава опасност от пожар. В тръбите, провеждащи хладилния агент, както и в компресора се съдържат леснозапалими материали.
- По време на използване, обслужване и изхвърляне на уреда дръжте всякакви източници на огън далече от него.

### **БЕЗОПАСНОСТ НА ДЕЦАТА!**

- Ако изхвърляте стар продукт със заключване или резе на вратата, уверете се, че е оставен в безопасно състояние, за да се предотврати заклещване на деца.
- Този уред може да се използва от деца над 8 години и от лица с намалени физически, сетивни или умствени способности или липса на опит и познания, ако се наблюдават или са инструктирани за използването на уреда по безопасен начин и разбират свързаните с това опасности.
- Децата не трябва да играят с уреда. Почистването и поддръжката не трябва да се извършват от деца без наблюдение.
- този хладилен уред не е предназначен за враждане.

### **ИЗХВЪРЛЯНЕ НА СТАРИ УРЕДИ**



Този уред е маркиран в съответствие с Европейската директива 2012/19/ЕС относно отпадъците от електрическо и електронно оборудване (ОЕЕО). ОЕЕО съдържа както замърсяващи вещества (които могат да причинят отрицателни последици за околната среда), така и основни компоненти (които могат да бъдат повторно използвани). Важно е ОЕЕО да бъде подложено на специфично третиране, за да се отстранят и унищожат правилно всички замърсители и да се съберат и рециклират всички материали.

Отделните граждани могат да изиграят важна роля като гарантират, че ОЕЕО няма да се превърнат в проблем за околната среда; важно е да се следват някои основни правила:

ОЕЕО не трябва да се третират като битови отпадъци.

ОЕЕО трябва да се предават на съответните пунктове за събиране, управлявани от общината или от регистрирани дружества. За големи ОЕЕО в много държави може да има възможност за взимане от дома.

В много държави, когато закупите нов уред, старият може да бъде върнат на търговеца, който трябва да го вземе безплатно на основа едно за едно, стига обзавеждането да е от еквивалентен тип и да има същите функции като предоставеното такова.

#### **Съответствие**

С поставянето на **CE** маркировка върху този продукт потвърждаваме съответствието на всички европейски изисквания за безопасност, здраве и опазване на околната среда, приложими от законодателството за този продукт.

#### **ПЕСТЕНЕ НА ЕНЕРГИЯ**

За по-добра икономия на енергия предлагаме:

- Да монтирате уреда далеч от източници на топлина и директна слънчева светлина и в помещение с добра вентилация.
- Да избягвате да слагате гореща храна в хладилния уред, за да избегнете повишаване на вътрешната температура, което ще доведе до продължителна работа на компресора.
- Не поставяйте прекомерно много храна, за да осигурите добра въздушна циркулация.
- Размразете уреда, в случай че има лед, за да улесните преноса на студен въздух.
- В случай на липса на електрическа енергия, е препоръчително да държите вратата на хладилния уред затворена.
- В случай на липса на електрическа енергия, е препоръчително да държите вратата на хладилния уред затворена.
- Отваряйте или дръжте вратата на уреда отворена възможно най-малко.
- Избягвайте да настройвате температурата на прекалено ниски градуси.
- Почиствайте задната страна на уреда от прах.

## ПРЕДПАЗНИ МЕРКИ

- Този уред може да се използва от деца над 8-годишна възраст, както и от хора с намалени физически, сетивни или умствени способности или без опит и познания, само ако са под наблюдение или са били инструктирани относно безопасната употреба на уреда и са разбрали свързаните с това опасности.
- Не позволявайте на децата да си играят с уреда.
- Не позволявайте на деца да извършват почистване и поддръжка на уреда без надзор.
- Уредът трябва да бъде разположен по такъв начин, че неговият щепсел да бъде достъпен.
- Ако захранващият кабел бъде повреден, той трябва да бъде заменен от производителя, негов сервизен представител или лица с подобна квалификация, за да се избегнат опасности.
- Вентилационните отвори, в корпуса на уреда или в изградената структура, трябва да бъдат свободни.
- Не използвайте механични устройства или други средства, с които да ускорите процеса на размразяване, които се различават от препоръчаните от производителя.
- Не повреждайте охладителната система.
- Не използвайте електрически уреди в отделенията за съхранения на храна, освен ако тези уреди не са от тип, който е препоръчан от производителя.
- Свържете се със сервиза за изхвърляне на уреда, защото е използван запалим газ за продухване.
- Ако индикаторните лампи бъдат повредени, те трябва да бъде заменени от производителя, негов сервизен представител или лица с подобна квалификация, за да се избегнат опасности.
- Не съхранявайте експлозивни вещества в уреда, като опаковки с аерозол със запалимо съдържание.
- Хоризонтален фризер подходящ за използване в неотоплявани помещения и на открито до температури не-по ниски от -12°C.
- Тъй като във фризера са използвани запалими охлаждащи вещества внимавайте при монтаж, манипулация, обслужване и рециклиране на уреда.
- В уредите е монтиран превключвател с лампа. Когато уредът бъде отворен, лампата светва автоматично и се изключва автоматично, когато уредът бъде затворен (не се предлага във всички модели)
- Законът изисква уредът да бъде заземен.



- Символът  върху продукта или неговата опаковката показва, че този продукт не трябва да се третира като домакински отпадък. Вместо това той трябва да се предаде в съответния събирателен пункт за рециклиране на електрическо и електронно оборудване. Осигурявайки правилното отстраняване на уреда от употреба, вие спомагате за предотвратяването на възможните негативни последствия за околната среда и човешкото здраве, които в противен случай биха могли да се причинят от неправилното използване на този продукт. За по-подробна информация относно рециклирането на този продукт се свържете с офиса във вашия град, службата за изхвърляне на домакински отпадъци или с магазина, откъдето сте закупили продукта.



# DIAGRAMS

**FIG. 1**

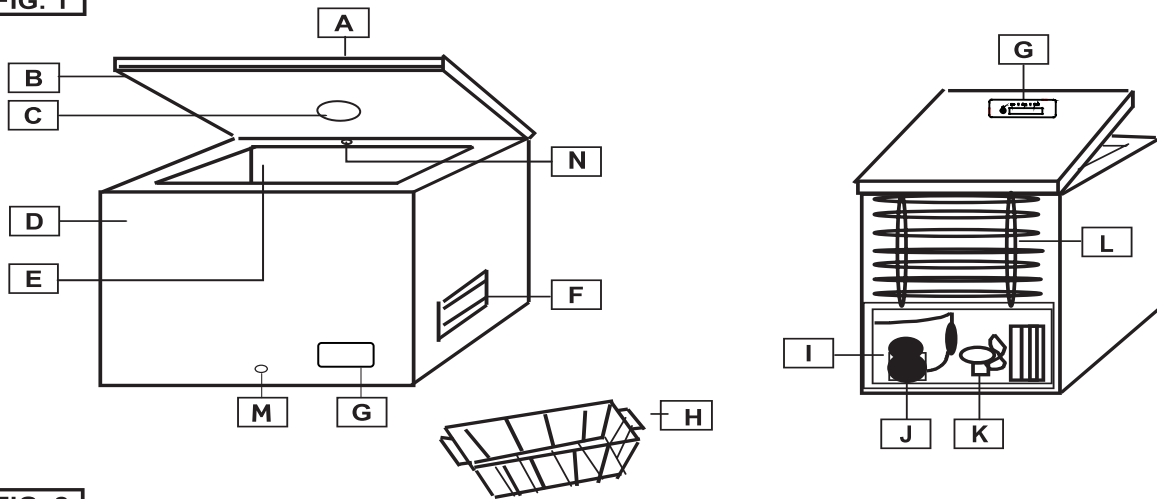

**FIG. 2**

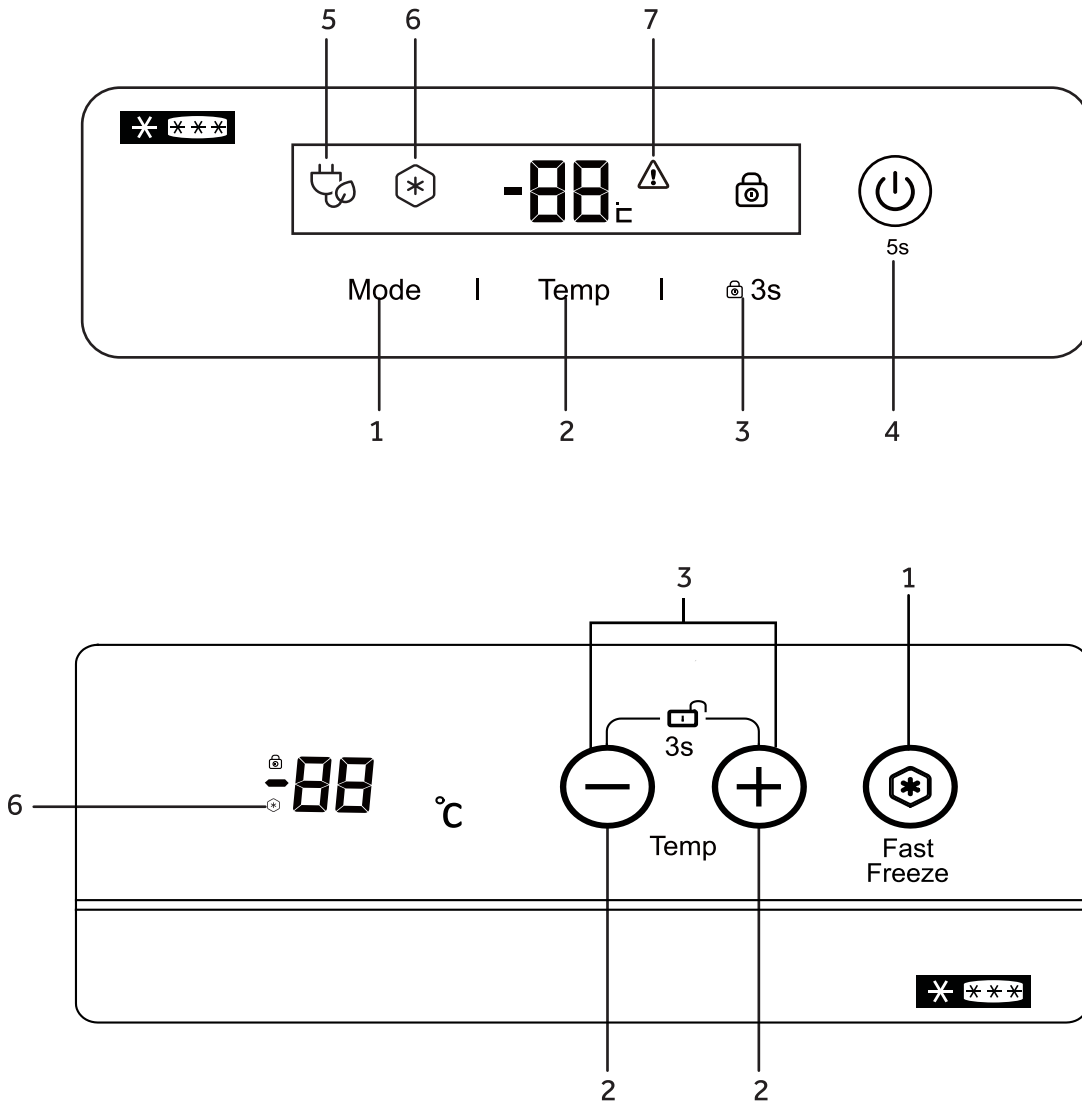

## ФИГУРИ

ФИГ. 1.

- A Капак
- B Уплътнение
- C Интериорно осветление (ако е налично)
- D Шкаф
- E Отделение за съхранение
- F Вентилационна решетка
- G Контролен панел
- H Кошница
- I Камера на компресора
- J Компресор
- K Вентилатор (ако е наличен)
- L Заден кондензатор (ако е наличен)
- M Дренажна тапа за вода от размразяване
- N Система FrostShield (ако е налична)

## ПРЕДИ УПОТРЕБА

- Този уред е предназначен единствено за домакинска употреба – само за съхранение на храна.
- Ако след разопаковане на уреда откриете, че е повреден, свържете се с вашия дилър.
- Мрежовото електрическо захранване трябва да отговаря на напрежението, посочено на табелката с основни данни на уреда.

## ИНСТАЛИРАНЕ

- Разопаковайте напълно уреда. Преди инсталирането се уверете, че всички опаковъчни материали са отстранени и изхвърлени по подходящ начин и са далеч от достъпа на деца.
- Уредът трябва да се инсталира в сухо, добре проветриво помещение, така че да не е изложен на пряка слънчева светлина и да не е разположен в близост до източник на топлина.
- Оставете най-малко 10 см между уреда и заобикалящите го обекти с цел вентилация и разсейване на топлината.
- Електрическото захранване трябва да отговаря на посоченото напрежение на табелката с основни данни и да са съблюдавани местните наредби.
- Препоръчва се да изчакате най-малко два часа, преди да включите уреда, след като е бил инсталиран. Това ще допринесе за стабилизирането на охладителната система.

Инсталирайте уреда на място, където температурата на околната среда съответства на климатичния клас, посочен на табелката с данни на уреда:

| Климатичен клас | Температура на околната среда |
|-----------------|-------------------------------|
| SN              | +10 °C до 32 °C               |
| N               | +16 °C до 32 °C               |
| ST              | +16 °C до 38 °C               |
| T               | +16 °C до 43 °C               |

## ПУСКАНЕ

1. Включете щепсела в контакта. Всички индикаторни лампи светват и изгасват. След това се показва температурата.
2. Оставете уреда един час, за да се понижи температурата му и след това поставете хранителни продукти във фризера

## НАСТРОЙКА НА ТЕМПЕРАТУРАТА

Натиснете (2), за да регулирате температурата. Препоръчва се температурата отделение да се зададе на -18°C

## ФУНКЦИОНАЛНА НАСТРОЙКА (ако е налична)

Натиснете (1), докато (6) светне, за да активирате функция Super Freeze (Бързо замразяване).

Функцията за Fast Freeze ще се изключи автоматично след 56 часа, за да спести енергия. Консумацията на енергия ще се увеличи, когато тази функция е включена. По време на функцията за Fast Freeze температурата във фризера ще бъде -26 °C

Натиснете (3) в продължение на 3 секунди, за да заключите/отключите контролния панел.

Натиснете (4) в продължение на 5 секунди, за да включите/изключите фризера.

## Система FROSTSHIELD (ако е налична)

Този уред е оборудван със система Frostshield (N), която спомага понижаването на натрупването на лед в шкафа. Не блокирайте системата за постигане на най-добри резултати.

## ЗАМРАЗЯВАНЕ НА ХРАНИТЕЛНИ ПРОДУКТИ

- Опаковайте или вакуумирайте хранителните продукти в алуминиево фолио, херметични контейнери или торбички за съхранение на хранителни продукти, преди да ги поставите за замразяване.
- Оставете горещата храна да се охлади, преди да я поставите във фризера.
- По-малката порция храна ще се замрази по-бързо. Препоръчителното тегло на една порция е 2,5 кг.
- Избягвайте поставянето на пресните хранителни продукти в пряк контакт с вече замразените хранителни продукти. Замразените хранителни продукти може да се размразят и да не издържат предвидения срок за съхранение.
- Даденият на табелката с основни данни капацитет на уреда не трябва да се надвишава.
- Когато уредът ще се зарежда с по-голямо количество прясна храна, се препоръчва да се включи функцията Super Freeze (ако е налична) 24 часа преди това.

- Срокът на съхранение на закупените дълбоко замразени продукти е различен и зависи от типа на продукта и опаковката му. Следователно трябва да спазвате стриктно инструкциите на производителя върху опаковката.

## ПОЧИСТВАНЕ И ПОДДРЪЖКА

Винаги преди да изпълнявате дейност за почистване или поддръжка на уреда се уверявайте, че уредът е изключен от електрическата мрежа.

Ако няма да използвате уреда продължително време, го оставете отворен, за да се избегне образуването на неприятни миризми вътре в самия уред.

## РАЗМРАЗЯВАНЕ

Уредът трябва да се размрази, когато дебелината на леда по стените му достигне 5-6 мм.

Не си помагайте с електрически, остри или механични предмети при отстраняване на леда по време на процеса на размразяване, освен ако не са предоставени или одобрени от производителя или одобрен сервизен център.

За отстраняване на леда от вътрешните стени използвайте пластмасова или дървена стъргалка за лед без остри ръбове. Никога не използвайте метална стъргалка.

Процедирайте както следва:

1. Уверете се, че уредът е изключен от контакта.
2. Подсушете добре ръцете си, за да не се нарани кожата им от допира с леда (съветваме ви да носите ръкавици).
3. Извадете всички замразени хранителни продукти от фризера, поставете ги в съд или хладилна чанта и за да се запазят студени поставете върху тях замразени ледени блокчета и оставете съда или хладилната чанта в хладно и сухо помещение.
4. Издърпайте дренажната тапа (M -ако е налична), разположена на дъното на уреда. В противен случай трябва да попиете водата от разтопения лед от дъното на уреда с гъба или с кърпа.
5. Отстранете внимателно леда от вътрешността на уреда и го изхвърлете в кухненската мивка, за да се разтопи.
6. Почистете добре вътрешното отделение на уреда, изплакнете го с топла вода и отстранете остатъците от разлята храна или течности.
7. Подсушете добре уреда с парче плат с добра попивателна способност или гъба и го оставете да се проветри за около 3 до 4 минути.
8. Поставете дренажната тапа на мястото ѝ (M -ако е налична).

9. Затворете вратата на уреда, включете щепсела в контакта и включете уреда.

10. Напълнете отново фризера със замразената храна.

За да се предпази замразената храна от размразяване, изпълнете процедурата по размразяване на фризера в рамките най-много на два часа, за да се намали значителното покачване на температурата на замразената храна, което може да съкрати срока ѝ на съхранение.

## ОТСТРАНЯВАНЕ НА НЕИЗПРАВНОСТИ

### 1. Не работи (уредът не работи/не охлажда)

- Има ли проблем със захранването?
- В добро състояние ли е щепселът и включен ли е както трябва в контакта?

### 2. Уредът не работи достатъчно/ (7) или 'НН' е включен

- Затворен ли е добре капакът на уреда?
- Има ли образуван дебел лед на вътрешните стени?
- Изложен ли е уредът на пряка слънчева светлина или източник на топлина?
- Поставени ли са твърде много топли хранителни продукти в уреда?
- Климатичният клас може да се види на табелката с основни данни, разположена на гърба на уреда. Той уточнява температурата на околната среда, при която уредът ще работи безпроблемно.

| Климатичен клас | Температура на околната среда |
|-----------------|-------------------------------|
| SN              | +10 °C до 32 °C               |
| N               | +16 °C до 32 °C               |
| ST              | +16 °C до 38 °C               |
| T               | +16 °C до 43 °C               |

### 3. Уредът е много шумен.

Шумът се създава, когато работи двигателят на компресора, както и от движението на охлаждащата течност във веригата на охладителната система. Тези шумове са нормални.

### 4. На външните стени има конденз

При някои атмосферни условия върху външните стени на уреда може да се образува конденз. Това е нормално и не оказва влияние върху работата на уреда.

## СЛЕДПРОДАЖБЕНО ОБСЛУЖВАНЕ

### 1. Самостоятелно намиране на решение на неизправност

Ако предполагате, че има неизправност, преди да се свържете с одобрения следпродажбен сервиз директно или чрез вашия дилър, се уверете, че сте спазили всички инструкции и съвети, дадени в настоящото ръководство на потребителя.

### 2. Следпродажбен сервиз

Направете справка за съществуващите следпродажбени сервиси в приложената гаранционна карта.

За да получите незабавна помощ, се уверете, че сте подготвили следните основни данни за идентификация на вашия уред:

- ✓ Марка на уреда
- ✓ Модел
- ✓ Сериен номер
- ✓ Проблем или причина
- ✓ Дата на закупуване
- ✓ Закупено от/доставчик

За да се свържете с техническата помощ, посетете нашия уебсайт: <https://corporate.haier-europe.com/en/>. В раздела „websites“ изберете марката на вашия продукт и вашата държава. Ще бъдете пренасочени към конкретния уебсайт, където можете да намерите телефонния номер и формуляра за връзка с техническата помощ.

## НАЛИЧНОСТ НА РЕЗЕРВНИ ЧАСТИ

термостати, температурни датчици, печатни платки и източници на светлина най-малко в продължение на седем години след пускането на пазара на последната бройка от модела. ръкохватки за врати, панти за врати, рафтове и чекмеджета най-малко в продължение на седем години, и уплътнения за врати най-малко в продължение на 10 години след пускането на пазара на последната бройка от модела;

## ГАРАНЦИЯ

Минималната гаранция е: 2 години за страните от ЕС, 3 години за Турция, 1 година за Обединеното кралство, 1 година за Русия, 3 години за Швеция, 2 години за Сърбия, 5 години за Норвегия, 1 година за Мароко, 6 месеца за Алжир; за Тунис не се изисква законова гаранция.

## ПРЕДПАЗНИ МЕРКИ

- Ако шкафът ви ще бъде изхвърлен, трябва да демонтирате вратата и да оставите рафтовете на място. Това ще понижи възможните опасности за децата. А запалителната пяна трябва да бъде изхвърлена от професионалисти.

## ДЕКЛАРАЦИЯ ЗА СЪОТВЕТСТВИЕ

Производителят на продукта/продуктите, описани тук, за които се отнася настоящото описание, декларира на своя отговорност, че продукта/продуктите отговарят на съответните основни изисквания за безопасност, здравословни условия и защита в Обединеното кралство и ЕС и че съответните протоколи от изпитване са на разположение за проверка от компетентните органи и могат да бъдат поискани от продавача на уреда, особено що се отнася до CE декларацията за съответствие, издадена от производителя или с одобрението на производителя.

Освен това производителят декларира, че частите на уреда, описан в това ръководство на потребителя, които осъществяват контакт с прясна храна, не съдържат токсични вещества.

Производителят работи постоянно върху по-нататъшното развитие на всички продукти. Поради тази причина имайте предвид, че формата, структурата и технологията са обект на изменение без предизвестие.

За допълнителна информация относно продукта, моля, консултирайте се с <https://eprel.ec.europa.eu/> или сканирайте QR на енергийния етикет, доставен с уреда

Obrigado por adquirir este produto.

Antes de usar o seu frigorífico, por favor, leia este manual de instruções cuidadosamente para maximizar o seu desempenho. Guarde toda a documentação para uso subsequente ou para outros proprietários. Este produto foi previsto apenas para uso doméstico ou aplicações semelhantes, tais como:

- a zona da cozinha para o pessoal em lojas, escritórios e outros ambientes de trabalho
- em quintas, pela clientela de hotéis, motéis e outros ambientes de tipo residencial
- em pensões (B & B)
- para serviços de catering e aplicações semelhantes que não para venda a retalho.

Este aparelho deve ser usado apenas para armazenar comida, qualquer outro uso é considerado perigoso e o fabricante não será responsável por quaisquer omissões. É também recomendado que anote as condições da garantia.

## INFORMAÇÕES DE SEGURANÇA

**Este guia contém muitas informações de segurança importantes. Sugerimos que guarde estas instruções num local seguro para uma referência fácil e uma boa experiência com o aparelho. O frigorífico contém um gás refrigerante (R600a: isobutano) e um gás isolante**

**(ciclopentano), com alta compatibilidade com o ambiente, que são, contudo, inflamáveis.**



**Cuidado: risco de incêndio**

**Caso o circuito refrigerante esteja danificado:**

- **Evite chamas nuas e fontes de ignição. Ventile cuidadosamente a divisão onde o aparelho está situado**

**AVISO!**

- **Deve ter cuidado ao limpar/transportar o aparelho para evitar tocar nos fios metálicos do condensador na parte traseira do aparelho, já que poderá sofrer lesões nos seus dedos e mãos ou danificar o seu produto.**
- **Este aparelho não está concebido para ser empilhado com qualquer outro aparelho. Não tente sentar-se ou permanecer em pé no topo do seu aparelho, pois este não está concebido para tal utilização. Você pode**

**magoar-se ou danificar o aparelho.**

- **Certifique-se que o cabo de alimentação não fica retido sob o aparelho durante ou após o transporte/ movimentação do mesmo, para evitar que o cabo de alimentação seja cortado ou danificado.**
- **Ao posicionar o seu aparelho, tenha cuidado para não danificar o seu pavimento, canos, revestimentos de parede, etc. Não mova o aparelho puxando pela tampa ou pela pega. Não permita que crianças brinquem com o aparelho ou mexam nos comandos. A nossa empresa declina aceitar qualquer responsabilidade caso as instruções não sejam respeitadas.**
- **Não instale o aparelho em locais húmidos, oleosos ou poeirentos, nem o exponha à luz solar direta ou à água.**
- **Não instale o aparelho próximo de aquecedores ou materiais inflamáveis.**
- **Caso ocorra uma falha de energia não abra a tampa.**

**A comida congelada não deverá ser afetada se a falha durar menos de 20 horas.**

**Caso a falha seja mais prolongada, então a comida deve ser verificada e comida de imediato, ou cozinhada e depois novamente congelada.**

- **Caso a tampa da arca congeladora seja difícil de abrir imediatamente depois de a ter fechado, não se preocupe. Isto deve-se à diferença de pressão que irá equilibrar-se e permitir que a tampa seja aberta normalmente após alguns minutos.**
- **Não ligue o aparelho à alimentação de energia até que todas as proteções de embalagem e de transporte tenham sido removidas.**
- **Deixe repousar durante pelo menos 4 horas antes de ligar, para permitir que o óleo do compressor estabilize, caso tenha sido transportado na horizontal.**
- **Este congelador só deverá ser utilizado para os fins previstos (i.e. armazenamento e**

- congelação de géneros alimentícios).
- Não armazene medicamentos ou materiais de pesquisa nos Frigoríficos para Vinho. Quando pretender armazenar um material que exija um controlo rigoroso das temperaturas de armazenamento, é possível que se deteriore ou que ocorra uma reação descontrolada que pode causar riscos.
  - Antes de realizar qualquer operação, desligue o cabo de alimentação da tomada.
  - Aquando da entrega, certifique-se que o produto não está danificado e que todos os componentes e acessórios estão em perfeitas condições.
  - Se reparar numa fuga no sistema de refrigeração, não toque na tomada de parede e não use chamas nuas. Abra a janela e deixe entrar ar no compartimento. Depois ligue a um centro de serviço para solicitar uma reparação.
  - Não use extensões ou adaptadores.
  - Não puxe ou dobre o cabo de alimentação excessivamente ou toque na ficha com as mãos molhadas.
  - Não danifique a ficha e/ou o cabo de alimentação; isso pode causar choques elétricos ou incêndios.
  - Se o cabo de alimentação estiver danificado, tem de ser substituído pelo fabricante, pelo agente de serviço ou por uma pessoa igualmente qualificada de forma a evitar o perigo.
  - Não coloque ou armazene materiais inflamáveis e altamente voláteis como éter, petróleo, GPL, gás propano, latas de spray aerossol, adesivos, álcool puro, etc. Estes materiais podem causar uma explosão.
  - Não use ou armazene sprays inflamáveis, tais como tinta em spray, perto dos Frigoríficos para Vinho. Isso pode causar uma explosão ou incêndio.

- Não coloque objetos e/ou recipientes com água no topo do aparelho.
- Não recomendamos a utilização de extensões e adaptadores.
- Não elimine o aparelho através do fogo. Tenha cuidado para não danificar o circuito/tubos de refrigeração do aparelho durante o transporte e utilização. Em caso de danos, não exponha o aparelho a uma fonte potencial de ignição e ventile de imediato a divisão onde o aparelho se situa.
- O sistema de refrigeração posicionado atrás e no interior dos Frigoríficos para Vinho contém refrigerante. Logo, evite danificar os tubos.
- Não use aparelhos elétricos no interior dos compartimentos para alimentos do aparelho, a não ser que sejam do tipo recomendado pelo fabricante.
- Não danifique o circuito refrigerante.
- Não utilize dispositivos mecânicos ou outros meios para acelerar o processo de descongelação, exceto os recomendados pelo fabricante.
- Não use aparelhos elétricos no interior dos compartimentos para armazenamento de comida do aparelho, a não ser que sejam do tipo recomendado pelo fabricante.
- Não toque nos elementos de arrefecimento internos, especialmente com as mãos molhadas, para evitar fissuras ou lesões.
- Mantenha as aberturas de ventilação no revestimento do aparelho ou na estrutura integrada livres de obstruções.
- Não use objetos pontiagudos ou afiados tais como facas ou garfos para remover o gelo.
- Nunca use secadores de cabelo, aquecedores elétricos ou outros aparelhos similares para a descongelação.
- Não use uma faca ou um objeto afiado para remover



- o gelo que possa existir.  
Caso os utilize, o circuito de refrigerante pode danificar-se, e a fuga que daí decorrer pode causar um incêndio ou danificar os seus olhos.
- Não use dispositivos mecânicos ou outro equipamento para acelerar o processo de descongelamento.
  - Evite completamente a utilização de chamas nuas ou equipamento elétrico, tais como aquecedores, máquinas de limpeza a vapor, velas, lâmpadas a óleo e similares de forma a acelerar a fase de descongelamento.
  - Nunca use água para lavar a área do compressor, limpe-a com um pano seco cuidadosamente depois de limpar para evitar a ferrugem.
  - Recomendamos que mantenha a ficha limpa, quaisquer resíduos de poeira excessivos na ficha podem causar um incêndio.
  - O produto foi concebido e fabricado apenas para uso doméstico.
- A garantia será anulada caso o produto seja instalado ou utilizado em instalações comerciais ou não residenciais.
  - O produto deve ser instalado, localizado e operado corretamente de acordo com as instruções contidas no folheto de Instruções para o Utilizador fornecido.
  - A garantia só é aplicável a produtos novos e não pode ser transferida caso o produto seja vendido novamente.
  - A nossa empresa declina qualquer responsabilidade por danos incidentais ou consequentes.
  - A garantia não diminui de qualquer forma os seus direitos estatutários ou legais.
  - Não realize reparações neste Frigorífico para Vinhos.
  - Todas as intervenções devem ser realizadas exclusivamente por pessoal qualificado.
  - Caso esteja a descartar um produto velho com um fecho ou trava instalado na

porta, certifique-se que esta é deixada num estado seguro para evitar o aprisionamento de crianças.

- Este aparelho pode ser utilizado por crianças de idade igual ou superior a 8 anos e por pessoas com capacidades físicas, sensoriais ou mentais reduzidas ou falta de experiência e conhecimento, caso lhes tenha sido fornecida supervisão ou instruções relativas à utilização do aparelho de forma segura e desde que compreendam os perigos envolvidos.
- As crianças não devem brincar com o aparelho. A limpeza e manutenção pelo utilizador não deve ser realizada por crianças sem supervisão.
- **Fechos:** se o seu frigorífico/ congelador estiver equipado com um fecho, para impedir que crianças fiquem presas no interior mantenha a chave fora do alcance e longe do aparelho. Caso esteja a descartar um frigorífico/ congelador velho certifique-

se de que parte quaisquer fechos ou travas que possam existir como salvaguarda.

- Crianças com idades entre 3 e 8 anos têm permissão para carregar e descarregar este aparelho.  
**AVISO!** Ao posicionar o aparelho, certifique-se de que o cabo de alimentação não se encontra preso nem danificado.  
**AVISO!** Não coloque tomadas triplas múltiplas portáteis ou fontes de alimentação portáteis na parte traseira do aparelho. Para evitar a contaminação de alimentos considere as seguintes instruções
- Abrir a porta durante longos períodos provoca um aumento de temperatura significativo nos componentes do aparelho.
- Limpar regularmente as superfícies que entram em contacto com alimentos e sistemas de drenagem acessíveis.
- Limpar os depósitos de água se não tiverem sido usados durante 48 h;

enxague o sistema de água conectado a uma alimentação de água se a água não tiver sido extraída durante 5 dias.

- Guarde a carne e o peixe crus em recipientes adequados no frigorífico, de forma a não estarem em contacto nem gotejarem para outros alimentos.
- Os compartimentos de comida congelada de duas estrelas (se presentes no aparelho) são adequados para se guardar alimentos pré-congelados, guardar ou fazer gelado e fazer cubos de gelo.
- Os compartimentos de uma, duas ou três estrelas (se presentes no aparelho) não são adequados para congelar alimentos frescos.
- Se o aparelho for deixado vazio durante períodos longos, desligue, descongele, limpe, seque e deixe a porta aberta para evitar que se forme bolor dentro do aparelho. **AVISO! Durante a utilização, manutenção e eliminação do aparelho, preste atenção ao símbolo como o lado esquerdo, que está localizado na parte traseira do aparelho (painel ou compressor traseiro). É o símbolo de advertência de risco de fogo. Existem**

**materiais inflamáveis em tubos de refrigerante e compressor.**

**Mantenha-se afastado da fonte de incêndio durante a utilização, serviço e eliminação.**

- Para um aparelho independente: este frigorífico não se destina a ser utilizado como eletrodoméstico de encastrar.

## ELIMINAÇÃO DE APARELHOS VELHOS



Este aparelho está marcado de acordo com a Diretiva europeia 2012/19/CE sobre resíduos de equipamentos elétricos e eletrónicos (REEE).

Os REEE contêm substâncias poluentes (que podem causar consequências negativas para o ambiente) e componentes básicos (que podem ser reutilizados). É importante que os REEE sejam submetidos a tratamentos específicos, de maneira a remover e eliminar adequadamente todos os poluentes, e recuperar e reciclar todos os materiais. Os indivíduos têm um papel importante ao assegurar que os REEE não se tornam num problema ambiental, sendo essencial seguir algumas regras básicas:

- Os REEE não devem ser tratados como resíduos domésticos;
- Os REEE devem ser entregues nos pontos de recolha relevantes geridos pelo município ou por companhias registadas. Em muitos países pode estar disponível a recolha casa-a-casa, para REEE de grandes dimensões.

Em muitos países, ao comprar um novo aparelho, o antigo pode ser devolvido ao revendedor que tem de o recolher sem qualquer custo, um-para-um, desde que o equipamento seja de tipo equivalente e tenha as mesmas funções que o equipamento fornecido.

## Conformidade

Ao colocar a marca  neste produto, estamos a confirmar a conformidade com todos os requisitos europeus de segurança, saúde e ambiente relevantes que são aplicáveis na legislação sobre este produto.

## Economia de energia

Para uma melhor economia de energia sugerimos:

A instalação do aparelho afastado de fontes de calor e sem estar exposto a luz solar direta num local bem ventilado.

Evite colocar comida quente no frigorífico para evitar aumentar a temperatura interna e, portanto, causando o funcionamento contínuo do compressor.

Não amontoe excessivamente os alimentos para garantir uma circulação adequada do ar.

Descongele o aparelho caso tenha gelo para facilitar a transferência do frio.

Em caso de falha de energia elétrica, é recomendado que mantenha a porta do frigorífico fechada.

Abra ou mantenha as portas do aparelho abertas o mínimo possível

Evite ajustar o termostato para temperaturas demasiado frias.

Remova o pó presente na traseira do aparelho

## PRECAUÇÕES

- Este aparelho pode ser utilizado por crianças de idade igual ou superior a 8 anos e por pessoas com capacidades físicas, sensoriais ou mentais reduzidas ou falta de experiência e conhecimento, caso lhes tenha sido fornecida supervisão ou instruções relativas à utilização do aparelho de forma segura e desde que compreendam os perigos envolvidos.
- As crianças não devem brincar com o aparelho.
- A limpeza e manutenção pelo utilizador não deve ser realizada por crianças sem supervisão.
- O aparelho deve ser posicionado de modo a que a ficha fique acessível.
- Se o cabo de alimentação estiver danificado, tem de ser substituído pelo fabricante, pelo agente de serviço ou por pessoas igualmente qualificadas de forma a evitar o perigo.
- Mantenha as aberturas de ventilação, no revestimento do aparelho ou na estrutura integrada, livres de obstruções.
- Não utilize dispositivos mecânicos ou outros meios para acelerar o processo de descongelação, exceto os recomendados pelo fabricante.
- Não danifique o circuito refrigerante.
- Não use aparelhos elétricos no interior dos compartimentos para alimentos do aparelho, a não ser que sejam do tipo recomendado pelo fabricante.
- Entre em contato com o agente de serviço para eliminar o aparelho porque foi utilizado gás inflamável.
- Se as lâmpadas de iluminação estiverem danificadas, devem ser substituídas pelo fabricante, pelo seu agente de serviço ou por pessoas qualificadas similares, a fim de evitar riscos.
- Não guarde substâncias explosivas como, por exemplo, latas de aerossóis, com um carburante inflamável, no interior deste aparelho.
- Arca congeladora adequada para utilização em espaços não aquecidos e fora do edifício não menos de -12 °C.
- Uma vez que são utilizados refrigerantes inflamáveis no congelador, tenha cuidado na instalação, manuseamento, manutenção e reciclagem do aparelho.
- Um interruptor está incorporado em aparelhos equipados com iluminação. Quando se abre o aparelho, a luz acende-se automaticamente e desliga-se automaticamente quando fechado (não fornecido em todos os modelos)
- O regulamento exige que o aparelho seja ligado à terra.



- O símbolo  do produto ou da sua embalagem indica que este produto não pode ser tratado como lixo doméstico. Em vez disso, deve ser entregue no ponto de recolha aplicável para reciclagem de equipamentos elétricos e eletrónicos. Ao assegurar que este produto é eliminado devidamente, irá ajudar a evitar consequências potencialmente negativas para o ambiente e a saúde humana, que de outra forma poderiam ser causadas pelo manuseamento inadequado de resíduos deste produto. Para informações mais detalhadas sobre reciclagem deste produto, entre em contato com departamento da sua cidade, o seu serviço de eliminação de resíduos domésticos ou a loja onde comprou o produto.

# DIAGRAMS

**FIG. 1**

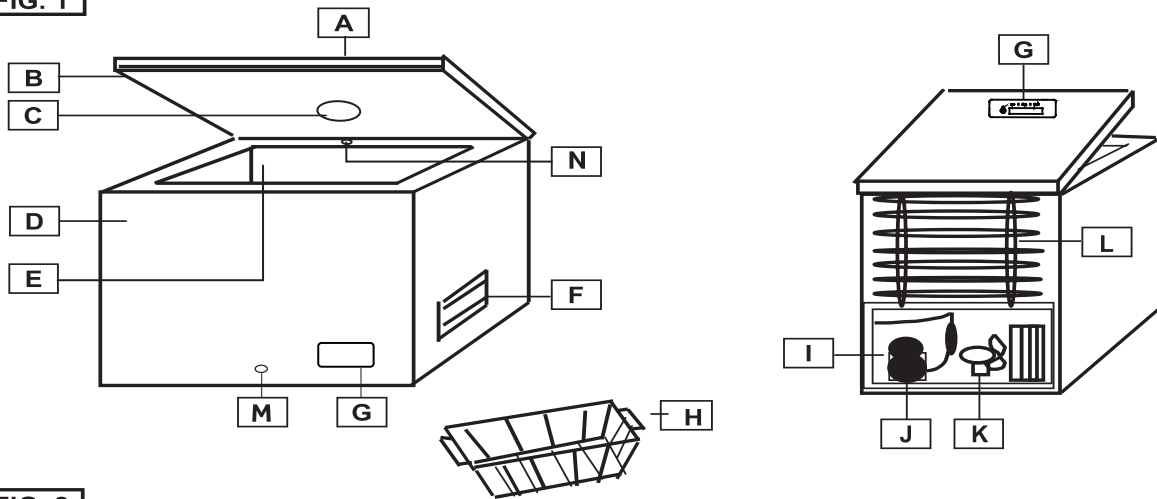

**FIG. 2**

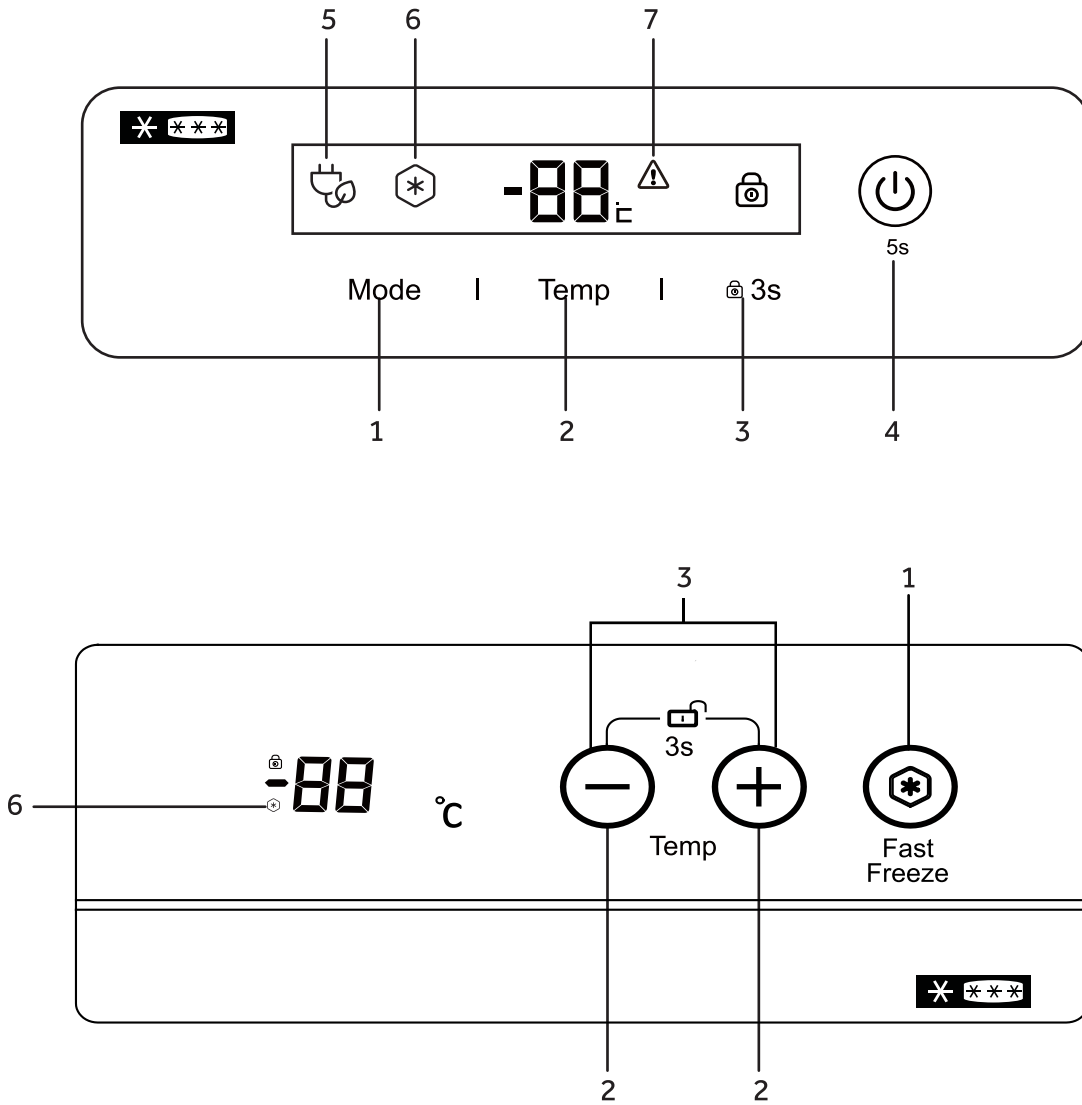

## DIAGRAMAS

FIG1.

- A Tampa
- B Junta
- C Luz interior (se disponível)
- D Armário
- E Compartimento de armazenamento
- F Grelha de ventilação
- G Painel de controlo
- H Cesto
- I Câmara do compressor
- J Compressor
- K Ventilador (se disponível)
- L Condensador traseiro (se disponível)
- M Tampão de drenagem de água de descongelação
- N Sistema FrostShield (se disponível)

## ANTES DA UTILIZAÇÃO

- Este aparelho destina-se estritamente a utilização doméstica, apenas para armazenar alimentos.
- Se o aparelho por desembalar estiver danificado, contacte o seu revendedor.
- A rede elétrica deve estar em conformidade com a placa de classificação do aparelho.

## INSTALAÇÃO

- Desembale completamente o aparelho. Certifique-se de que todos os materiais de embalagem são removidos e descartados corretamente antes da instalação e mantidos fora do alcance das crianças.
- O aparelho deve ser instalado num espaço seco, bem ventilado e não exposto à luz solar direta e não colocado perto de uma fonte de calor.
- Deixe pelo menos 10 cm entre o aparelho e o meio circundante para ventilação e dissipação de calor.
- A alimentação de eletricidade deve estar em conformidade com as especificações da placa de classificação e respeitar as normas locais.
- Recomenda-se que aguarde pelo menos duas horas antes de ligar o aparelho após a instalação. Isso ajuda o circuito refrigerante a estabilizar.

Instale o aparelho num local onde a temperatura ambiente corresponda a classe climática indicada na placa de classificação do aparelho

| Classe climática | Temperatura ambiente |
|------------------|----------------------|
| SN               | +10 °C a +32 °C      |
| N                | +16 °C a +32 °C      |
| ST               | +16 °C a +38 °C      |
| T                | +16 °C a +43 °C      |

## INICIAR

1. Insira a ficha na tomada. Todos os indicadores acendem-se e apagam-se. E então a temperatura é exibida.
2. Deixe uma hora para que a temperatura no interior do aparelho desça e coloque os alimentos no interior do aparelho

## REGULAÇÃO DA TEMPERATURA

Prima (2) para ajustar a temperatura.

Sugere-se ajustar a temperatura para -18°C

## REGULAÇÃO DA FUNÇÃO (se disponível)

Prima (1) até (6) se acender para ativar a função Super Freeze.

A função Congelamento Rápido é desligada automaticamente após 56 horas para economizar energia. O consumo de energia aumenta quando esta função está ativada. Durante a função Congelamento Rápido, a temperatura no congelador será de -26°C

Prima (3) durante 3 segundos para bloquear/desbloquear o painel de controlo.

Prima (4) durante 5 segundos para ligar/desligar o congelador.

## SISTEMA FROSTSHIELD (se disponível)

Este aparelho está equipado com o Sistema Frostshield (N), o que ajuda a reduzir a acumulação de gelo no interior do armário. Não bloqueie o sistema para melhor resultado.

## CONGELAMENTO DE ALIMENTOS

- Envolver ou selar alimentos em folha de alumínio, recipientes herméticos ou sacos de armazenamento de alimentos antes de congelar.
- Deixe os alimentos quentes arrefecer antes de os colocar no aparelho.
- Uma porção de alimentos mais pequena congela mais rapidamente. O peso máximo recomendado é de 2,5 kg.
- Evite colocar alimentos quentes diretamente em contacto com alimentos já congelados. Os alimentos congelados podem descongelar e podem assim não durar durante o tempo de armazenamento previsto.
- A capacidade do aparelho, conforme indicado na placa de classificação, não deve ser excedida.
- Ao encher o aparelho com grandes quantidades de alimentos frescos, recomenda-se ligar a função Super Freeze (se disponível) com 24 horas de antecedência.

- O tempo de armazenamento para produtos comprados ultracongelados varia e depende do tipo de produto e da sua embalagem. Por conseguinte, observe rigorosamente as instruções do produtor/fabricante na embalagem.

## LIMPEZA E MANUTENÇÃO

Certifique-se sempre de que a fonte de alimentação é desligada antes de realizar qualquer manutenção ou limpeza do aparelho.

Se deixar de utilizar o seu aparelho durante um período prolongado, deixe-o aberto para evitar odores e cheiros desagradáveis dentro.

## DESCONGELAMENTO

O aparelho deve ser descongelado logo que a espessura do gelo nas paredes atinja 5-6 mm.

Não use objetos elétricos, afiados ou mecânicos para auxiliar no descongelamento do processo de remoção de gelo, a menos que fornecidos ou aprovados pelo fabricante ou pelo centro de serviço aprovado.

Para remover o gelo das paredes internas, use um raspador de plástico ou madeira sem arestas afiadas. Nunca use um raspador de metal.

Proceder do seguinte modo:

1. Certifique-se de que desliga o aparelho.
2. Seque bem as mãos para evitar lesões na pele devido a contacto com o gelo (é aconselhado usar luvas).
3. Retire todos os alimentos congelados do aparelho, coloque-os num recipiente, caixa refrigeradora, coloque os blocos de refrigeração congelados por cima dos alimentos congelados para ajudar a mantê-los muito frios e coloque o recipiente ou a caixa de frio numa divisão fresca e seca.
4. Retire o bujão de drenagem de água (M - se disponível) localizado na parte inferior do aparelho. Caso contrário, deve limpar a água derretida na parte inferior do compartimento do aparelho com uma esponja ou toalha.
5. Raspe o gelo cuidadosamente do interior do aparelho e coloque-o no lava-loiça da sua cozinha, para descongelar.
6. Limpe bem o interior do compartimento do aparelho, lave-o com água morna e remova quaisquer alimentos ou líquidos derramados.
7. Limpe o aparelho com um pano absorvente ou uma esponja completamente seca e deixe arejar durante cerca de 3 a 4 minutos.
8. Substitua o bujão de drenagem (M - se disponível).
9. Feche a porta do aparelho, volte a colocar a ficha na tomada e ligue o aparelho.
10. Agora volte a por os alimentos congelados dentro do aparelho.

Para evitar que os alimentos congelados descongelem, execute o procedimento de descongelação no prazo máximo de duas horas para reduzir o aumento significativo da temperatura do alimento congelado que encurtaria a vida útil.

## RESOLUÇÃO DE PROBLEMAS

1. **É difícil abrir a porta?**  
Depois de fechar a porta pode ser difícil abri-la novamente durante alguns minutos. Isso é normal e significa que o vedante da porta está a funcionar corretamente. Basta esperar alguns minutos e será capaz de abrir a porta facilmente.
2. **Sem funcionar (o aparelho não funciona/não fica frio)**
  - Há uma falha de energia?
  - A ficha está em bom estado e corretamente ligada à tomada?
3. **O aparelho não está a funcionar suficientemente/ (7) ou “HH” está aceso**
  - A tampa do aparelho está corretamente fechada?
  - Há formação pesada de gelo nas paredes internas?
  - O aparelho está exposto à luz solar direta ou fonte de calor?
  - Foram colocados alimentos muito quentes no aparelho?
  - A classe climática pode ser encontrada na etiqueta de classificação na parte de trás do aparelho. Especifica as temperaturas ambientes em que o aparelho funcionará corretamente.

| Classe climática | Temperatura ambiente |
|------------------|----------------------|
| SN               | +10 °C a +32 °C      |
| N                | +16 °C a +32 °C      |
| ST               | +16 °C a +38 °C      |
| T                | +16 °C a +43 °C      |

4. **O aparelho está a fazer ruído.**  
Este ruído é produzido quando o motor do compressor funciona e também pelo fluxo de refrigerante no circuito do sistema de refrigeração. Estes ruídos são normais.
5. **Formação de condensação em paredes externas**  
Sob certas condições atmosféricas, a condensação pode formar-se nas paredes externas do aparelho. Isso é normal e não afeta o funcionamento do aparelho.



## SERVIÇO PÓS-VENDA

### 1. Resolver falhas sozinho

Caso suspeite de alguma falha, antes de contactar o serviço pós-venda aprovado, diretamente ou através do seu revendedor, certifique-se de ter observado todas as instruções e conselhos neste manual do utilizador.

### 2. Serviço pós-venda

Consulte o cartão de garantia incluído quanto aos serviços pós-venda disponíveis.

Para receber ajuda imediata, certifique-se de ter à mão os seguintes dados essenciais para identificar o seu aparelho:

- ✓ Marca de aparelho
- ✓ Modelo
- ✓ Número de série
- ✓ O problema ou o motivo
- ✓ A data de compra
- ✓ Comprado a/fornecedor

Para entrar em contacto com a assistência técnica, visite o nosso website: <https://corporate.haier-europe.com/en/> Na seção "website", escolha a marca do seu produto e seu país. Será redirecionado para o website específico onde pode encontrar o número de telefone e o formulário para contactar a assistência técnica

## DISPONIBILIDADE DE PEÇAS SOBRESSELENTES

Termostatos, sensores de temperatura, placas de circuitos impressos e fontes de luz estão disponíveis durante um período mínimo de sete anos após a colocação da última unidade do modelo no mercado. Puxadores da porta, dobradiças da porta, bandejas e cestos durante um período mínimo de sete anos e juntas da porta durante um período mínimo de 10 anos, depois de colocada a última unidade do modelo no mercado.

## GARANTIA

A garantia mínima é: 2 anos para os países da UE, 3 anos para a Turquia, 1 ano para o Reino Unido, 1 ano para a Rússia, 3 anos para a Suécia, 2 anos para a Sérvia, 5 anos para a Noruega, 1 ano para Marrocos, 6 meses para a Argélia, Tunísia nenhuma garantia legal necessária.

## PRECAUÇÕES

- Caso tenha de eliminar a estrutura, remova a porta e deixe as prateleiras no lugar. Isto reduzirá a possibilidade de perigo para crianças. E a espuma inflamável tem de ser eliminada por profissionais.

## DECLARAÇÃO DE CONFORMIDADE

O fabricante do(s) produto(s) descrito(s) a que se refere a presente descrição declara, sob sua exclusiva responsabilidade, que o(s) produto(s) cumpre(m) os requisitos fundamentais de segurança, saúde e proteção aplicáveis dos requisitos pertinentes do Reino Unido e da UE e que os relatórios de ensaio correspondentes estão disponíveis para exame pelas autoridades competentes e podem ser solicitados ao vendedor do aparelho, especialmente no que diz respeito à Declaração de Conformidade CE emitida pelo fabricante ou com a aprovação dos fabricantes.

Além disso, o fabricante declara que as partes do aparelho descritas no presente manual do utilizador, que entram em contacto com alimentos frescos, não contêm substâncias tóxicas.

O fabricante trabalha constantemente no desenvolvimento de todos os produtos. Por isso, tenha isto em mente uma vez que a forma, a configuração e a tecnologia estão sujeitas a alterações, sem aviso prévio.

Para mais informações sobre o produto, consulte <https://eprel.ec.europa.eu/> ou digitalize o código QR na etiqueta energética fornecida com o aparelho.

Ďakujeme za zakúpenie tohto produktu.

Skôr, než začnete používať chladničku, dôkladne si prečítajte tento návod na obsluhu, ktorý vám pomôže čo najlepšie využiť svoj spotrebič. Všetku dokumentáciu odložte, aby bola k dispozícii na budúce použitie alebo pre ďalších vlastníkov. Tento produkt je určený výlučne na použitie v domácnosti alebo na podobné účely, ako napríklad:

- kuchynské priestory pre personál v obchodoch, úradoch a iných pracovných prostrediach,
  - na farmách, pre hostí ubytovaných v hoteloch, motelloch a iných obytných zariadeniach,
  - v zariadeniach ponúkajúcich nocľah s raňajkami (B&B),
  - na poskytovanie stravovacích služieb a služieb podobného charakteru, ktoré nie sú určené na maloobchodný predaj.
- Tento spotrebič sa smie používať výlučne na uskladňovanie potravín. Akékoľvek iné použitie sa považuje za nebezpečné a výrobca neponesie zodpovednosť za žiadne zanedbania. Zároveň odporúčame dobre sa oboznámiť so záručnými podmienkami.

## BEZPEČNOSTNÉ INFORMÁCIE

**Tento návod obsahuje mnoho dôležitých bezpečnostných informácií. Tieto pokyny odporúčame uložiť na bezpečnom mieste, aby slúžili ako zdroj informácií na uľahčenie a zefektívnenie používania spotrebiča.**

**Chladnička obsahuje plyné chladivo (R600a: izobután) a izolačný plyn (cyklopentán), ktoré predstavujú veľmi nízku záťaž pre životné prostredie, sú však horľavé.**



**Upozornenie: riziko vzniku požiaru**

**V prípade poškodenia chladiaceho okruhu:**

- **Eliminujte otvorené plamene a zdroje vznietenia. Dôkladne vyvetrajte miestnosť, v ktorej sa spotrebič nachádza.**

**VAROVANIE!**

- **Počas čistenia/prenášania spotrebiča bezpodmienečne dávajte pozor, aby ste sa nedotkli kovových vodičov kondenzátora v zadnej časti spotrebiča, pretože môže dôjsť k poraneniu prstov a rúk, prípadne k poškodeniu produktu.**
- **Tento spotrebič nie je určený na stohovanie s akýmkoľvek inými spotrebičmi. Na spotrebič nesadajte ani nestúpajte, pretože na takéto použitie nie je navrhnutý. Mohli by**

- ste sa zranit' alebo poškodiť spotrebič.
- Dbajte, aby počas prenášania/premiestňovania spotrebiča a po ňom nedošlo k zachyteniu napájacieho kábla pod spotrebičom a následnému prerezaniu alebo poškodeniu kábla.
  - Pri umiestňovaní spotrebiča dbajte na to, aby ste nepoškodili podlahy, potrubia, obklady stien atď. Spotrebič nepremiestňujte ťahaním za veko alebo rukoväť. Dohliadnite, aby sa deti nehrali so spotrebičom a aby nemanipulovali s ovládacími prvkami. V prípade nedodržania pokynov sa naša spoločnosť zrieka akejkoľvek zodpovednosti.
  - Spotrebič neinštalujte vo vlhkých, prašných a olejom znečistených priestoroch, nevystavujte ho priamemu slnečnému svetlu a vode.
  - Spotrebič neinštalujte do blízkosti ohrievačov ani horľavých materiálov.
  - V prípade výpadku elektrického napájania neotvárajte veko. Výpadok kratší než 20 hodín nebude mať žiadny vplyv na zmrazené potraviny. V prípade dlhšieho výpadku treba potraviny skontrolovať a okamžite skonzumovať, prípadne tepelne upraviť a následne znova zmraziť.
  - Ak sa vám zdá, že veko truhlicovej mrazničky sa bezprostredne po zatvorení otvára veľmi ťažko, nie je to dôvod na obavu. Je to spôsobené rozdielom tlaku, ktorý sa po niekoľkých minútach vyrovná, takže sa veko bude dať znova normálne otvoriť.
  - Pred zapojením spotrebiča do elektrickej siete odstráňte všetok obalový materiál a prepravné ochranné prvky.
  - Ak sa zariadenie prepravovalo vo vodorovnej polohe, pred zapnutím ho nechajte aspoň 4 hodiny stáť vo vzpriamenej polohe, aby sa usadil olej v kompresore.
  - Táto mraznička sa smie používať iba na určený účel (t. j. uskladňovanie

- a zmrazovanie potravín určených na konzumáciu).
- V chladiacich boxoch na víno neskladujte lieky ani laboratórne materiály. Ak potrebujete uskladniť materiál, ktorý vyžaduje presnú reguláciu teploty skladovania, je možné, že sa znehodnotí, prípadne môže dôjsť k nekontrolovanej reakcii, ktorá môže spôsobiť riziká.
  - Pred začatím vykonávania akejkoľvek činnosti vytiahnite napájací kábel z elektrickej zásuvky.
  - Po doručení zásielky skontrolujte, či produkt nie je poškodený a či sú všetky diely a príslušenstvo v bezchybnom stave.
  - Ak spozorujete netesnosť chladiaceho systému, nedotýkajte sa elektrickej zásuvky a nepoužívajte otvorené plamene. Otvorte okno a vyvetrajte miestnosť. Následne zatelefonujte do servisného strediska a požiadajte o vykonanie opravy.
  - Nepoužívajte predlžovacie káble ani adaptéry.
  - Napájací kábel net'ahajte príliš veľkou silou ani ho neskrúcajte, zástrčky sa nedotýkajte mokrými rukami.
  - Nepoškod'te zástrčku ani napájací kábel. Mohlo by dôjsť k zásahu elektrickým prúdom alebo požiaru.
  - Ak je poškodený vonkajší napájací kábel, v záujme eliminácie akéhokoľvek rizika ho musí vymeniť výrobca, jeho servisný zástupca alebo rovnako kvalifikovaná osoba.
  - Nepoužívajte na uchovávanie či skladovanie horľavých a veľmi prchavých materiálov, ako sú napríklad éter, benzín, skvapalnený plyn (LPG), plynný propán, spreje v plechovkách pod tlakom, priľnavé látky, čistý alkohol atď. Tieto materiály môžu spôsobiť výbuch.
  - V blízkosti chladiacich boxov na víno nepoužívajte ani neskladujte horľavé spreje, napríklad striekacie laky. Mohlo by dôjsť k výbuchu alebo požiaru.

- Na spotrebič neklad'te žiadne predmety ani nádoby naplnené vodou.
- Neodporúčame používanie predlžovacích káblov a viaccestných adaptérov.
- Spotrebič nevystavujte otvoreným plameňom. Dávajte pozor, aby počas prepravy a používania nedošlo k poškodeniu chladiaceho okruhu a chladiacich rúrok spotrebiča. V prípade poškodenia ochráňte spotrebič pred ohňom a potenciálnymi zdrojmi vzplanutia a okamžite vyvetrajte miestnosť, v ktorej sa spotrebič nachádza.
- Chladiaci systém, ktorý sa nachádza za chladiacimi boxmi na víno a v ich vnútrajšku, obsahuje chladio. Preto dbajte, aby nedošlo k poškodeniu potrubí.
- V priestoroch spotrebiča, ktoré slúžia na skladovanie potravín, nepoužívajte elektrické spotrebiče, pokiaľ ich používanie neschválil výrobca.
- Nepoškodzujte chladiaci okruh.
- Na urýchlenie odmrazovania nepoužívajte mechanické nástroje ani iné prostriedky s výnimkou tých, ktoré odporúča výrobca.
- Vnútri priestorov, ktoré slúžia na skladovanie potravín, nepoužívajte elektrické spotrebiče, pokiaľ ich používanie neschválil výrobca.
- Nedotýkajte sa vnútorných chladiacich prvkov, predovšetkým mokkými rukami, aby ste sa vyhli popraskaniu alebo zraneniam.
- Dávajte pozor, aby nedošlo k blokovaniu vetracích otvorov v kryte spotrebiča alebo v zabudovanej konštrukcii.
- Na odstraňovanie námrazy nepoužívajte špicaté predmety ani predmety s ostrými hranami, ako napríklad nože alebo vidličky.
- Na odmrazovanie nikdy nepoužívajte sušiče vlasov, elektrické ohrievače alebo podobné elektrické spotrebiče.
- Námrazu alebo ľad neoškrabávajte nožom ani ostrým predmetom. Takéto

- predmety môžu poškodiť chladiaci okruh a spôsobiť únik chladiva, čo môže viesť k požiaru alebo poraneniu očí.
- Na urýchlenie procesu odmrazovania nepoužívajte mechanické zariadenia ani iné vybavenie.
  - Na urýchlenie odmrazovania v žiadnom prípade nepoužívajte otvorený plameň ani elektrické vybavenie, ako napríklad ohrievače, parné čističe, sviečky, olejové lampy a pod.
  - Priestor kompresora nikdy neumývajte vodou a po čistení ho dôkladne utrite suchou handrou s cieľom zabrániť hrdzaveniu.
  - Odporúčame dbať na čistotu zástrčky, prípadné usadeniny prachu na zástrčke môžu zapríčiniť vznik požiaru.
  - Produkt je navrhnutý a skonštruovaný výlučne na použitie v domácnostiach.
  - V prípade inštalovania alebo používania produktu v komerčných alebo nebytových domových priestoroch dôjde k zrušeniu platnosti záruky.
- Produkt treba nainštalovať, umiestniť a obsluhovať správne v súlade s pokynmi uvedenými v brožúre s pokynmi pre používateľov.
  - Záruka sa vzťahuje iba na nové produkty a v prípade ďalšieho predaja produktu je neprenosná.
  - Naša spoločnosť sa zrieka akejkoľvek zodpovednosti za náhodné alebo následné škody.
  - Záruka žiadnym spôsobom neobmedzuje vaše štatutárne či legislatívne práva.
  - Nevykonávajte opravy týchto chladiacich boxov na víno.
  - Akékoľvek prípadné zásahy smie vykonávať iba kvalifikovaný personál.
  - Ak likvidujete starý produkt s uzamykacím alebo poistným mechanizmom namontovaným na dvierkach, uistite sa, že je v bezpečnom stave a že nemôže dôjsť k uviaznutiu detí vnútri produktu.
  - Deti staršie ako 8 rokov a osoby s obmedzenými fyzickými, zmyslovými alebo duševnými schopnosťami alebo

s nedostatkom skúseností a vedomostí môžu používať tento spotrebič, pokiaľ sú pod dohľadom alebo dostali pokyny týkajúce sa bezpečného používania spotrebiča a pokiaľ rozumejú potenciálnym nebezpečenstvám vyplývajúcim z jeho používania.

- Deti sa so spotrebičom nesmú hrať. Deti nesmú bez dohľadu čistiť spotrebič ani vykonávať jeho bežnú údržbu.
- Zámky: Pokiaľ je vaša chladnička/maznička vybavená zámkom na ochranu pred uviaznutím detí, kľúč udržiajte mimo dosah a nie v blízkosti spotrebiča. Pokiaľ vyhadzujete starú chladničku/mrazničku, ako ochranné opatrenie znehodnoťte všetky staré zámky alebo západky.
- Deti vo veku od 3 do 8 rokov môžu nakladať potraviny do spotrebiča a vykladať ich.  
**VAROVANIE!** Pri umiestnení spotrebiča

zabezpečte, aby sa napájací kábel nezachytil ani nepoškodil.

**VAROVANIE!** Na zadnú stranu spotrebiča neumiestňujte rozvodné prenosné zásuvky ani prenosné zdroje napájania. Aby ste zabránili kontaminácii potravín, dodržiavajte nasledujúce pokyny

- Otvorenie dverí na dlhší čas môže spôsobiť výrazné zvýšenie teploty v priehradkách spotrebiča.
- Pravidelne čistite povrchy, ktoré môžu prísť do styku s potravinami a dostupné systémy na vypúšťanie vody.
- Ak sa nádrže nepoužívali 48 hodín, vyčistite ich. Ak sa voda nečerpala počas 5 dní, vodný systém pripojený k prívodu vody prepláchnite.
- Surové mäso a ryby skladujte v chladničke vo vhodných nádobách tak, aby sa nedostali do kontaktu s inými potravinami alebo aby na ne nekvapkali.
- Priehradky na mrazené potraviny označené dvoma hviezdčkami (ak sú

k dispozícii na spotrebiči) sú vhodné na skladovanie vopred zmrazených potravín, skladovanie alebo výrobu zmrzliny a prípravu kociek ľadu.

- Priehradky s jednou, dvomi a tromi hviezdikami (ak sú k dispozícii na spotrebiči), nie sú vhodné na zmrazovanie čerstvých potravín.
- Ak chcete nechať spotrebič dlhší čas prázdny, vypnite ho, odmrazte, vyčistite, vysušte a dvere nechajte otvorené, aby sa vnútri spotrebiča nemnožili plesne.

**VAROVANIE! Počas používania, servisu a likvidácie spotrebiča dávajte pozor na symbol ako ľavej strane, ktorý sa nachádza na zadnej strane spotrebiča (zadný panel alebo kompresor).**

**Je to varovný symbol nebezpečenstva požiaru.**

**V potrubí chladiča a kompresore sú horľavé materiály.**

**Počas používania, servisu a likvidácie buďte ďaleko od zdroja požiaru.**

- **PRE voľne stojaci spotrebič: tento chladiaci spotrebič nie je určený na použitie ako vstavaný spotrebič.**

## LIKVIDÁCIA STARÝCH SPOTREBIČOV



Tento spotrebič je označený podľa európskej smernice 2012/19/EÚ o odpade z elektrických a elektronických zariadení (OEEZ).

OEEZ obsahuje znečisťujúce látky (ktoré môžu mať negatívne dopady na životné prostredie) a základné komponenty (ktoré sa dajú opätovne použiť). OEEZ sa musí likvidovať použitím špecifických postupov s cieľom zaistiť správne odstránenie a likvidáciu všetkých znečisťujúcich látok, ako aj obnovenie a recykláciu všetkých materiálov. Jednotlivci prispievajú výraznou mierou k minimalizácii vplyvov OEEZ na životné prostredie. Bezpodmienečne treba dodržiavať určité základné pravidlá:

- OEEZ sa nesmie likvidovať ako bežný komunálny odpad;
- OEEZ treba odovzdávať na príslušných zberných miestach, ktoré sú riadené príslušnou samosprávnou obcou alebo registrovanými spoločnosťami. V mnohých krajinách je k dispozícii domáci zber veľkých zariadení spadajúcich do kategórie OEEZ.

V mnohých krajinách možno v prípade zakúpenia nového spotrebiča vrátiť starý spotrebič maloobchodnému predajcovi, ktorý musí zabezpečiť jeho bezplatný odvoz, pokiaľ ide o vybavenie rovnakého typu a disponujúce rovnakými funkciami ako dodané vybavenie.



## Informácia o zhode

Označením tohto produktu značkou  potvrdzujeme zhodu so všetkými príslušnými európskymi bezpečnostnými, zdravotnými a ekologickými požiadavkami, ktoré platia v rámci právnych predpisov pre tento produkt.

## Úspora energie

V záujme dosiahnutia vyššej úspory energie odporúčame nasledujúce kroky:

Spotrebič inštalujte dostatočne ďaleko od zdrojov tepla, mimo dosahu priameho slnečného svetla a v dobre vetranej miestnosti.

S cieľom predísť zvýšeniu vnútornej teploty a následnému nepretržitému chodu kompresora nekladajte do chladničky horúce potraviny.

V záujme zaistenia správnej cirkulácie vzduchu nepreplňajte spotrebič potravinami.

Ak je v spotrebiči námraza, odmrázte ho, aby sa zlepšil chladiaci účinok.

V prípade výpadku elektrickej energie odporúčame ponechať dvere chladničky zavreté.

Dvere spotrebiča otvárajte, alebo nechávajte otvorené, čo možno najmenej

Nenastavujte príliš nízke teploty.

Zo zadnej časti odstráňte prach

## BEZPEČNOSTNÉ OPATRENIA

- Deti staršie ako 8 rokov a osoby s obmedzenými fyzickými, zmyslovými alebo duševnými schopnosťami alebo nedostatkom skúseností či vedomostí môžu tento prístroj používať pod dohľadom, resp. po poučení a oboznámení sa s bezpečným spôsobom používania a porozumení možným nebezpečenstvám.
- Deti sa so spotrebičom nesmú hrať.
- Čistenie a údržbu nesmú vykonávať deti bez dozoru.
- Zariadenie musí byť umiestnené tak, aby bola zástrčka prístupná.
- Ak je poškodený napájací kábel, v záujme eliminácie akéhokoľvek rizika ho musí vymeniť výrobca, jeho servisný zástupca alebo rovnako kvalifikovaná osoba.
- Dávajte pozor, aby nedošlo k blokovaniu vetracích otvorov v kryte zariadenia alebo v zabudovanej konštrukcii.
- Na urýchlenie odmrazovania nepoužívajte mechanické nástroje ani iné prostriedky s výnimkou tých, ktoré odporúča výrobca.
- Nepoškodzujte chladiaci okruh.
- V priestoroch spotrebiča, ktoré slúžia na skladovanie potravín, nepoužívajte elektrické spotrebiče, pokiaľ ich používanie neschválil výrobca.
- Pretože sa používajú horľavé plyny, požiadajte o likvidáciu servisného zástupcu.
- Ak sú poškodené žiarovky, v záujme eliminácie akéhokoľvek rizika ich musí vymeniť výrobca, jeho servisný zástupca alebo rovnako kvalifikovaná osoba.
- V tomto spotrebiči neskladujte výbušné látky ako sú plechovky s aerosólmi, ktoré podporujú horenie.
- Truhlicová mraznička je vhodná na použitie v nevykurovaných miestnostiach a mimo budovy, teploty však nesmú klesnúť pod -12 °C.
- Keďže sa v mrazničke používajú horľavé chladivá, buďte pri inštalácii, manipulácii, údržbe a recyklácii spotrebiča opatrný.
- V spotrebičoch vybavených osvetlením je zabudovaný vypínač. Po otvorení spotrebiča sa svetlo automaticky rozsvieti a po zatvorení sa automaticky vypne (nie je k dispozícii vo všetkých modeloch).
- Predpisy vyžadujú uzemnenie spotrebiča.



- Symbol  na výrobku alebo jeho balení označuje, že sa s ním nesmie zaobchádzať ako s komunálnym odpadom. Namiesto toho je treba spotrebič odovzdať v príslušnom zbernom stredisku na recykláciu elektrických a elektronických zariadení. Zabezpečením správnej likvidácie tohto výrobku pomôžete zabrániť možným negatívnym vplyvom na životné prostredie a ľudské zdravie, ktoré by inak mohli byť spôsobené nevhodným postupom pri jeho likvidácii. Podrobnejšie informácie o recyklácii tohto výrobku získate na príslušnom miestnom úrade, v zberných surovinách alebo v predajni, kde ste si výrobok zakúpili..

# DIAGRAMS

**FIG. 1**

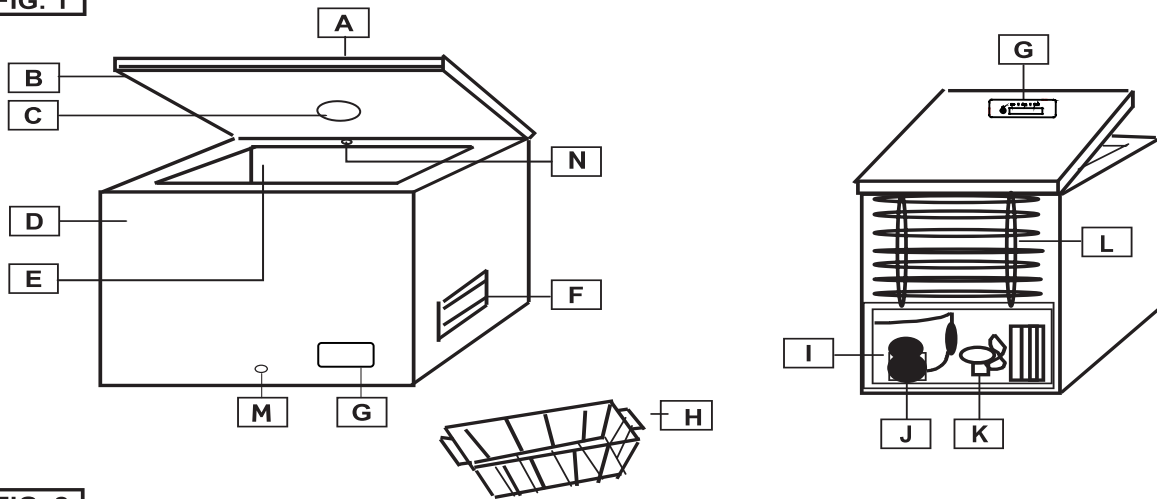

**FIG. 2**

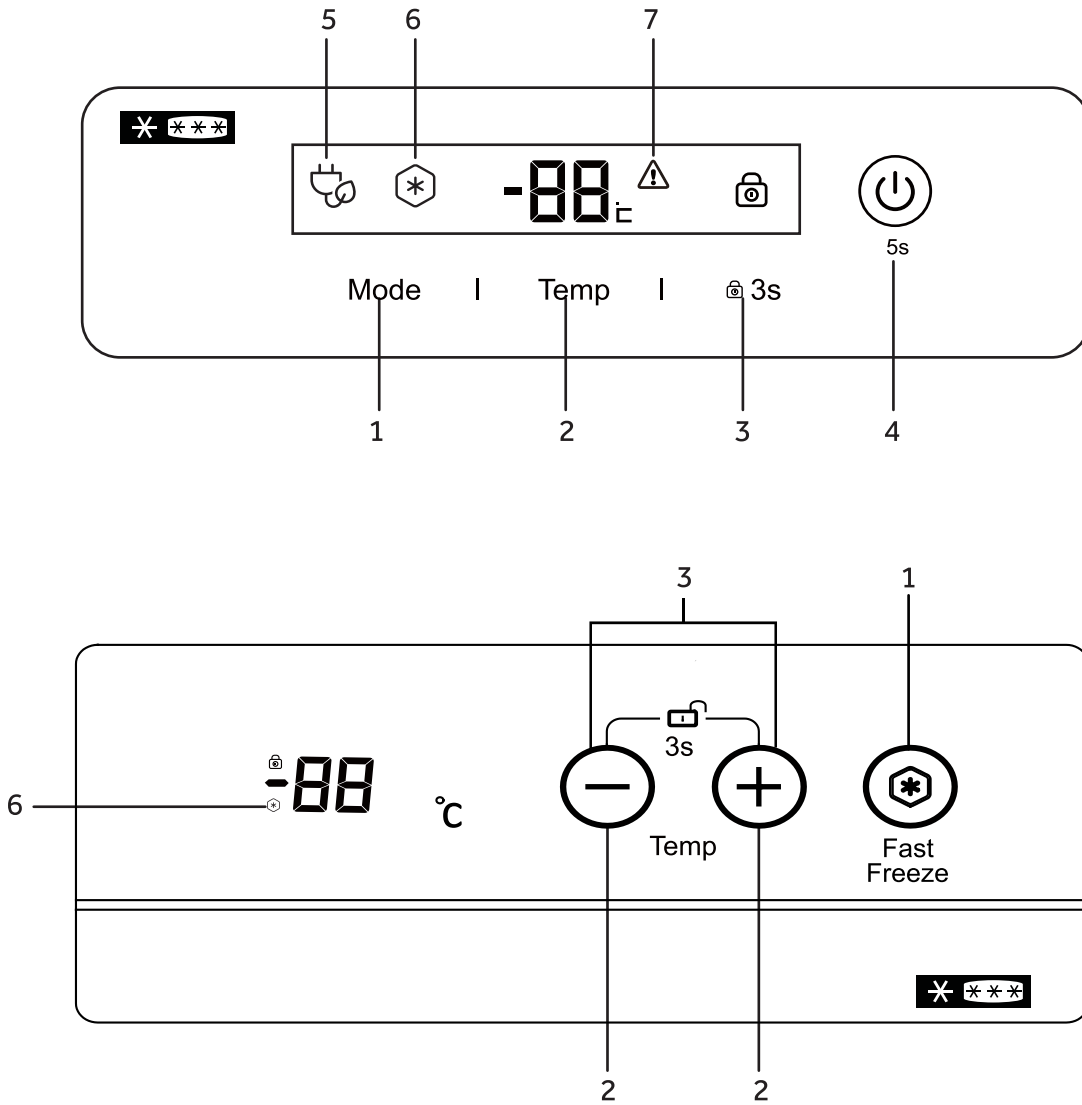

## DIAGRAMY

OBR1.

- A Veko
- B Tesnenie
- C Vnútorné svetlo (ak je k dispozícii)
- D Skriňa
- E Úložný priestor
- F Vetracia mriežka
- G Ovládací panel
- H Kôš
- I Komora kompresora
- J Kompresor
- K Ventilátor (ak je k dispozícii)
- L Zadný kondenzátor (ak je k dispozícii)
- M Odtoková zátka rozmrazenej vody
- N Systém FrostShield (ak je k dispozícii)

## PRED POUŽITÍM

- Tento spotrebič je určený výhradne na použitie v domácnosti, iba na skladovanie potravín.
- Ak po rozbalení zistíte, že je spotrebič poškodený, kontaktujte svojho predajcu.
- Sieťové napájanie musí zodpovedať napájaniu uvedenému na typovom štítku spotrebiča.

## INŠTALÁCIA

- Spotrebič úplne vybalte. Pred inštaláciou sa uistite, že ste odstránili všetky baliace materiály, správne ich zlikvidujte a udrzte mimo dosahu detí.
- Spotrebič musí byť nainštalovaný v suchej, dobre vetranej miestnosti, bez vystavenia priamemu slnečnému žiareniu a nesmie byť umiestnený v blízkosti zdroja tepla.
- Medzi spotrebičom a okolím ponechajte najmenej 10 cm na vetranie a odvod tepla.
- Napájanie musí zodpovedať údajom na typovom štítku a miestnym predpisom.
- Po inštalácii vám odporúčame, aby ste pred pripojením spotrebiča k elektrickej sieti počkali minimálne dve hodiny. Pomôže to pri stabilizácii chladiaceho okruhu.

Spotrebič nainštalujte v mieste, kde teplota prostredia zodpovedá klimatickej triede uvedenej na typovom štítku spotrebiča

| Klimatická trieda | Teplota okolitého prostredia |
|-------------------|------------------------------|
| SN                | +10 °C až 32 °C              |
| N                 | +16 °C až 32 °C              |
| ST                | +16 °C až 38 °C              |
| T                 | +16 °C až 43 °C              |

## SPUSTENIE

1. Zasuňte zástrčku do zásuvky. Všetky kontrolky sa rozsvietia a zhasnú. Následne sa zobrazí teplota.
2. Počkajte jednu hodinu, kým teplota vo vnútri spotrebiča neklesne a potom do neho vložte potraviny

## NASTAVENIE TEPLoty

Stlačením tlačidla (2) nastavíte teplotu.

Odporúčame vám, aby ste teplotu nastavili na -18 °C

## NASTAVENIE FUNKCIE (ak je k dispozícii)

Stlačením tlačidla (1) až (6) aktivujete funkciu Super Freeze.

Funkcia rýchleho zmrazenia sa automaticky vypne po 56 hodinách, aby sa ušetrila energia. Keď je táto funkcia zapnutá, spotreba elektrickej energie sa zvýši. Počas funkcie rýchleho zmrazenia bude teplota v mrazničke -26 °C

Stlačením tlačidla (3) na 3 sekundy zamknete/odomknete ovládací panel.

Stlačením tlačidla zap/vyp (4) na 5 sekúnd zapnete/vypnete mrazničku.

## SYSTÉM FROSTSHIELD (ak je k dispozícii)

Tento spotrebič je vybavený systémom Frostshield (N), ktorý pomáha znižovať akumuláciu námrazy vnútri skrine. Najlepšie výsledky sa dosiahnu, ak systém nebudete blokovať.

## MRAZENIE POTRAVÍN

- Potraviny pred zmrazením zabalte alebo utesnite v alobalu, vzduchotesných nádobách alebo vrecúškach na skladovanie potravín.
- Pred vložením do spotrebiča nechajte teplé jedlo vychladnúť.
- Menšia porcia jedla sa zmrazí rýchlejšie. Odporúčaná maximálna hmotnosť porcie je 2,5 kg.
- Nedovoľte, aby sa teplé potraviny dostali do kontaktu s už zmrazenými potravinami. Zmrazené potraviny by sa mohli rozmraziť a nemusia vydržať predpokladaný čas skladovania.
- Nesmiete prekročiť kapacitu spotrebiča uvedenú na typovom štítku.
- Pri plnení spotrebiča väčším množstvom čerstvých potravín vám odporúčame, aby ste zapli funkciu Super Freeze (ak je k dispozícii) 24 hodín vopred.
- Čas skladovania zakúpených hlboko zmrazených výrobkov sa líši a závisí od typu produktu a jeho obalu. Preto dôsledne dodržujte pokyny pestovateľa/výrobcu na obale.

## ČISTENIE A ÚDRŽBA

Pred vykonávaním akejkoľvek údržby alebo čistenia spotrebiča sa vždy ubezpečte, že je vypnuté napájanie.

Ak zariadenie nebudete dlhšiu dobu používať, nechajte ho otvorené, aby sa vo vnútri nehromadil zápach a nepríjemné pachy.

## ROZMRAZOVANIE

Spotrebič by ste mali rozmraziť, keď hrúbka ľadu na stenách dosiahne 5 – 6 mm.

Ako pomôcku na odstránenie ľadu pri rozmrazovaní nepoužívajte žiadne elektrické, ostré ani mechanické predmety, pokiaľ ich nedodal alebo neschválili výrobca alebo nepovolilo servisné stredisko.

Na odstránenie ľadu z vnútorných stien použite škrabku na plasty alebo drevo bez ostrých hrán. Nikdy nepoužívajte kovovú škrabku.

Postupujte nasledovne:

1. Uistite sa, že je spotrebič odpojený zo zásuvky.
2. Dôkladne si osušte ruky, aby ste zabránili poškodeniu pokožky kontaktom s ľadom (odporúčame vám používať rukavice).
3. Vyberte zo spotrebiča všetky zmrazené potraviny, vložte ich do nádoby/chladiaceho boxu, na vrch zmrazených potravín položte zmrazené bloky, aby ste ich udržali v chlade a nádobu alebo chladiaci box umiestnite do chladnej a suchej miestnosti.
4. Vytiahnite zátku na vypúšťanie vody (M - ak je k dispoziácii) umiestnenú v spodnej časti spotrebiča. V opačnom prípade musíte roztopiť vodu na dne priehradky spotrebiča utrieť špongiou alebo utierkou.
5. Z vnútornej strany spotrebiča opatrne zoškrabte ľad a dajte ho do kuchynského drezu, aby sa rozpustil.
6. Dôkladne vyčistite vnútrajšok priehradky spotrebiča, opláchnite ju teplou vodou a odstráňte všetky vyliate potraviny alebo kvapaliny.
7. Spotrebič dôkladne utrite vhodnou handričkou alebo špongiou a nechajte schnúť približne 3 až 4 minúty.
8. Vypúšťaciu zátku (M - ak je k dispoziácii) vráťte späť na miesto.
9. Zatvorte dvere spotrebiča, zasunite zástrčku do zásuvky a zapnite spotrebič.
10. Teraz znovu vložte zmrazené potraviny. Aby ste zabránili rozmrazovaniu zmrazených potravín, dokončite rozmrazovanie maximálne do dvoch hodín, aby sa znížil výrazný nárast teploty zmrazených potravín, ktorý by skrátil dobu životnosti ich uskladnenia.

## RIEŠENIE PROBLÉMOV

1. **Dvere sa ťažko otvárajú?**  
Po zatvorení dverí môže byť počas niekoľkých nasledujúcich minút ťažké ich opäť otvoriť. Je to normálne a znamená to, že tesnenie dverí funguje správne. Jednoducho počkajte pár minút a dvere budete môcť ľahko otvoriť.
  2. **Žiadna činnosť (spotrebič nie je v prevádzke/ neochladzuje)**
    - Nedošlo k výpadku elektrického napájania?
    - Je zástrčka v dobrom stave a správne zapojená do zásuvky?
  3. **Spotrebič nefunguje dostatočne/ (7) alebo svieti „HH“**
    - Je veko spotrebiča správne zatvorené?
    - Nevytvorila sa na vnútorných stenách príliš hrubá vrstva ľadu?
    - Nie je spotrebič vystavený priamemu slnečnému žiareniu alebo zdroju tepla?
    - Nevložili ste do spotrebiča príliš veľa teplých potravín?
    - Klimatickú triedu nájdete na typovom štítku na zadnej strane spotrebiča. Špecifikuje teplotu okolitého prostredia, pri ktorej bude spotrebič pracovať správne.
- | Klimatická trieda | Teplota okolitého prostredia |
|-------------------|------------------------------|
| SN                | +10 °C až 32 °C              |
| N                 | +16 °C až 32 °C              |
| ST                | +16 °C až 38 °C              |
| T                 | +16 °C až 43 °C              |
4. **Spotrebič je hlučný.**  
Tento hluk vytvára pracujúci motor v kompresore a chladivo prúdiace v okruhu chladiaceho systému. Tieto zvuky sú normálne.
  5. **Na vonkajších stenách sa hromadí kondenzácia**  
Za určitých atmosférických podmienok môže na vonkajších stenách spotrebiča kondenzovať voda. Je to normálne a nemá to žiadny vplyv na funkčnosť spotrebiča.

## POPREDAJNÉ SLUŽBY

### 1. Riešenie porúch svojpomocne

Ak máte podozrenie na poruchu, skôr ako sa obrátite na schválené popredajné služby priamo alebo prostredníctvom svojho predajcu, ubezpečte sa, že ste dodržali všetky pokyny a rady v tomto návode na použitie.

### 2. Popredajné služby

Dostupné popredajné služby nájdete v priloženom záručnom liste.

Aby chcete získať okamžitú pomoc, uistite sa, že máte pripravené nasledujúce základné údaje na identifikáciu vášho spotrebiča:

- ✓ Značka spotrebiča
- ✓ Model
- ✓ Sériové číslo
- ✓ Problém alebo dôvod
- ✓ Dátum zakúpenia
- ✓ Zakúpené od/dodávateľ

\*Ak chcete kontaktovať technickú pomoc, navštívte našu webovú stránku: <https://corporate.haier-europe.com/en/> V sekcii „webová stránka“ vyberte značku svojho produktu a svoju krajinu. Stránka vás presmeruje na konkrétnu webovú stránku, kde nájdete telefónne číslo a formulár na kontaktovanie technickej pomoci

## DOSTUPNOSŤ NÁHRADNÝCH DIELOV

Termostaty, snímače teploty, dosky plošných spojov a svetelné zdroje sú k dispozícii minimálne sedem rokov po uvedení poslednej jednotky modelu na trh. Kľučky, závesy dverí, podnosy a koše minimálne na obdobie siedmich rokov a tesnenia dverí na minimálne 10 rokov po uvedení poslednej jednotky modelu na trh.

## ZÁRUKA

Minimálna záruka je: 2 roky pre krajiny EÚ, 3 roky pre Turecko, 1 rok pre Spojené kráľovstvo, 1 rok pre Rusko, 3 roky pre Švédsko, 2 roky pre Srbsko, 5 rokov pre Nórsko, 1 rok pre Maroko, 6 mesiacov pre Alžírsko, Tunisko nevyžaduje žiadnu zákonnú záruku.

## BEZPEČNOSTNÉ OPATRENIA

- Ak chcete mrazničku zlikvidovať, musíte odstrániť dvere a police nechať na svojom mieste. Zníži sa tým možnosť nebezpečenstva pre deti. Horľavé peny musia byť zlikvidované odbornými osobami.

## VYHLÁSENIE O ZHODE

Výrobca produktu (produktov) popísaného v tomto dokumente, na ktorý sa tento popis vzťahuje, na vlastnú zodpovednosť prehlasuje, že produkt (produkty) spĺňa príslušné základné požiadavky na bezpečnosť, zdravie a ochranu stanovené v príslušných požiadavkách Spojeného kráľovstva a Európskej únie a že príslušné správy o testoch sú k dispozícii na preskúmanie príslušnými orgánmi a je možné si ich vyžiadať od predajcu spotrebiča, najmä pokiaľ ide o ES vyhlásenie o zhode vydané výrobcom alebo so súhlasom výrobcu.

Výrobca navyše vyhlasuje, že časti spotrebiča popísané v tomto návode na použitie, ktoré prichádzajú do kontaktu s čerstvými potravinami, neobsahujú žiadne toxické látky.

Výrobca neustále pracuje na ďalšom vývoji všetkých produktov. Preto to majte na pamäti, pretože forma, inštalácia a technológia sa môžu meniť bez predchádzajúceho upozornenia.

Ďalšie informácie o produkte nájdete na stránkach <https://eprel.ec.europa.eu/> alebo si oskenujte QR kód na štítku s údajmi o elektrickej spotrebe spotrebiča.

Zahvaljujemo se vam za nakup tega izdelka.

Pred uporabo svojega hladilnika pozorno preberite ta navodila, tako da boste lahko kar najbolje izkoristili vse njegove zmogljivosti. Vso dokumentacijo shranite, če bi jo vi ali drugi uporabniki v prihodnje morebiti potrebovali.

Ta izdelek je namenjen izključno za uporabo v gospodinjstvu in v podobnih prostorih, kot so:

- čajne kuhinje v trgovinah, pisarnah in drugih delovnih okoljih,
- kmetije, uporabniki hotelov in motelov ter drugih stanovanjskih objektov,
- ponudniki nočitev z zajtrkom (B & B),
- katering in podobne storitve, ki niso namenjene prodaji na drobno.

To napravo se sme uporabljati le za shranjevanje živil. Vsakršna drugačna uporaba velja za nevarno, proizvajalec pa v primeru neupoštevanja tega opozorila ne odgovarja za posledice. Priporočamo vam, da se seznanite tudi z garancijskimi pogoji.

## **VARNOSTNE INFORMACIJE**

**Ta navodila vsebujejo veliko pomembnih varnostnih informacij. Predlagamo vam, da ta navodila shranite na varnem mestu, kjer jih boste imeli vselej pri roki, če bi jih potrebovali. Zamrzovalnik vsebuje hladilni plin (R600a:**

**izobutan) in izolacijski plin (ciklopentan), ki sta okolju prijazna, vendar vnetljiva.**



**Pozor: nevarnost požara**

**Če se hladilni tokokrog poškoduje:**

**• izogibajte se odprtemu ognju in virom vžiga, dobro prezračite prostor, v katerem se aparat nahaja.**

## **OPOZORILO!**

- **Med čiščenjem/ prenašanjem aparata pazite, da se ne dotaknete kovinskih žic kondenzatorja na zadnji strani aparata, saj si pri tem lahko poškodujete prste in roke ali pa povzročite poškodbe izdelka.**
- **Ta aparat ni namenjen za zlaganje pod ali na druge aparate. Ne poskušajte se usesti ali stopiti na vrh vašega aparata, saj ni temu namenjen. Pri tem lahko poškodujete sebe ali aparat.**

- Pazite, da med prenašanjem ali prestavljanjem aparata pod njim ne ukleščite priključnega kabla, saj ga s tem lahko odrežete ali poškodujete.
- Pri namestitvi aparata pazite, da ne poškodujete talnih oblog, cevi, stenskih oblog itd. Aparata ne premikajte tako, da potegnete za pokrov ali ročaj. Ne pustite otrokom, da bi se igrali z aparatom ali posegali v njegove nastavitve. Naša družba zavrača vsakršno odgovornost v primeru neupoštevanja navodil.
- Aparata ne nameščajte na vlažno, mastno ali prašno mesto in ga ne izpostavljajte neposredni sončni svetlobi in vodi.
- Aparata ne nameščajte v bližini grelnikov ali vnetljivih materialov.
- V primeru izpada električne energije ne odpirajte pokrova. Če izpad ne traja dlje kot 20 ur, to ne bi smelo vplivati na zamrznjena živila. Če izpad električne energije traja dlje, živila preverite in jih takoj zaužijte ali pa jih skuhajte in nato zamrznite.
- Če pokrov zamrzovalne skrinje težko odprete takoj po tem, ko ste ga pravkar zaprli, ne skrbite. To je posledica razlike v tlaku, ki se izenači in po nekaj minutah omogoči normalno odpiranje pokrova.
- Aparata ne priključujte na električno napajanje, dokler ne odstranite vseh zaščit, ki so bile potrebne zaradi pakiranja in prevoza.
- Preden aparat vključite, ga pustite najmanj 4 ure mirovati, da se olje v kompresorju posede, če ste aparat prevažali v vodoravni legi.
- Zamrzovalnik uporabljajte le za predvidene namene (in sicer za shranjevanje in zamrzovanje užitnih živil).



- V vinski vitrini ne shranjujte zdravil ali snovi za raziskovalne namene. Če snovi, ki jih shranjujete, zahtevajo strogi nadzor temperature shranjevanja, se lahko pokvari ali pa pride do nenadzorovane reakcije, ki je lahko nevarna.
- Pred kakršnimi koli posegi iztaknite vtič priključnega kabla iz omrežne vtičnice.
- Ob dostavi se prepričajte, da izdelek ni poškodovan ter da so vsi sestavni deli in dodatki brezhibno ohranjeni.
- Če opazite puščanje hladilnega sistema, se ne dotikajte stenske vtičnice in ne uporabljajte odprtega ognja. Odprite okno in prezračite prostor. Nato pokličite serviserja zaradi popravila.
- Ne uporabljajte podaljškov ali adapterjev.
- Priključnega kabla ne vlecite premočno in ne zvijajte ga ter ne dotikajte se vtiča z mokrimi rokami.
- Pazite, da ne poškodujete vtiča in/ali priključnega kabla, saj to lahko povzroči električni udar ali požar.
- Če je priključni kabel poškodovan, morate preprečiti morebitna tveganja, zato ga sme nadomestiti samo proizvajalec, njegov servisni agent ali drug kvalificiran serviser.
- Ne postavljajte ali shranjujte vnetljivih in zelo hlapnih snovi, kot so eter, bencin, UNP, propan, aerosolni razpršilci, lepila, čisti alkohol ipd. Navedene snovi lahko povzročijo eksplozijo.
- V bližini vinske vitrine ne uporabljajte in ne shranjujte vnetljivih razpršil, kot so barve v razpršilu. To lahko povzroči eksplozijo ali požar.
- Na vrh aparata ne postavljajte predmetov

in/ali posod, napolnjenih z vodo.

- Odsvetuje se uporaba podaljškov in razdelilnih letev.
- Aparata ne mečite v ogenj. Pazite, da med prevozom in med uporabo ne poškodujete hladilnega tokokroga/cevi aparata. V primeru poškodbe, aparata ne izpostavljajte ognju ali morebitnim virom vžiga in takoj prezračite prostor, v katerem je aparat nameščen.
- Hladilni sistem, ki se nahaja na zadnji strani in v notranjosti vinske vitrine, vsebuje hladilno sredstvo. Zato pazite, da ne poškodujete cevi.
- Ne uporabljajte električnih naprav v prostorih za shranjevanje živil v aparatu, razen če njihovo uporabo priporoča proizvajalec.
- Ne poškodujte hladilne napeljave.
- Ne uporabljajte mehanskih sredstev za pospešitev

odmrzovanja oziroma sredstev, ki jih ne priporoča proizvajalec.

- Ne uporabljajte električnih naprav v predelih za shranjevanje živil, razen če so take vrste, ki jih priporoča proizvajalec.
- Ne dotikajte se notranjih hladilnih elementov, zlasti z mokrimi rokami, da se izognete razpokam ali poškodbam.
- Ne zapirajte prezračevalnih odprtin na ohišju aparata ali na vgradnih elementih.
- Ne uporabljajte koničastih ali ostrih predmetov, kot so noži ali vilice, za odstranjevanje ledu.
- Nikoli ne uporabljajte sušilnikov za lase, električnih grelnikov ali drugih podobnih električnih aparatov za odtaljevanje.
- Ne uporabljajte noža ali ostrih predmetov za odstranjevanje morebitne zmrzali ali ledu. S takimi predmeti lahko poškodujete hladilni tokokrog, zaradi česar

- lahko pride do požara ali poškodbe oči.
- Ne uporabljajte mehanskih priprav ali druge opreme za pospešitev odmrzovanja.
  - Strogo se izogibajte uporabi odprtega plamena ali električne opreme, kot so grelniki, parni čistilniki, sveče, oljne svetilke in podobno za pospešitev odmrzovanja.
  - Kompresorja nikoli ne izpirajte z vodo, po čiščenju pa ga temeljito obrišite s suho krpo, da preprečite rjavenje.
  - Priporoča se redno čiščenje vtiča, saj lahko prekomerni nanosi prahu na njem povzročijo požar.
  - Izdelek je zasnovan in izdelan le za gospodinjsko uporabo.
  - Garancija preneha veljati, če se izdelek namesti ali uporablja v poslovnih ali nestanovanjskih prostorih.
  - Izdelek je treba pravilno postaviti, namestiti in upravljati v skladu s priloženimi navodili.
  - Garancija velja le za nove izdelke in ni prenosljiva, temveč velja le za prvega kupca.
  - Naše podjetje zavrača vsakršno odgovornost za naključno ali posledično škodo.
  - Garancija v nobenem primeru ne zmanjšuje vaših statutornih in zakonskih pravic.
  - Vinske vitrine ne popravljajte na lastno pest.
  - Vse posege na njej naj izvajajo izključno kvalificirane osebe.
  - Če zavržete odsluženi izdelek, ki ima zapah ali ključavnico na vratih, onemogočite njegovo zapiranje, tako da preprečite ujetje otrok.
  - Ta aparat lahko uporabljajo otroci, starejši od 8 let, ter osebe z zmanjšanimi fizičnimi, senzoričnimi ali umskimi zmožnostmi ali z pomanjkanjem izkušenj in znanja, pod pogojem,

da so jim zagotovljeni ustrezen nadzor ali navodila glede varne uporabe naprave ter da razumejo tveganja, ki so s tem povezana.

- Otroci naj se z aparatom ne igrajo. Otroci naj aparata ne čistijo in naj na njem ne izvajajo vzdrževalnih del brez nadzora.
- Ključavnice: Če je vaš hladilnik/zamrzovalnik opremljen s ključavnico, poskrbite za varnost otrok, da se ne bodo mogli zapreti, zato hranite ključ izven dosega otrok in ne v bližini aparata. Če imate star hladilnik/zamrzovalnik, iz varnostnih razlogov odstranite vse ključavnice ali zapahe.
- Otroci, stari od 3 do 8 let, smejo v napravo dajati stvari in jih iz nje jemati. **OPOZORILO!** Ko nameščate aparat, poskrbite, da električni

kabel ne bo zataknen ali poškodovan.

**OPOZORILO!** Prenosnih vtičnic ali prenosnega električnega napajanja ne postavljajte za aparat.

Da bi se izognili kontaminaciji živil, upoštevajte naslednja navodila:

- Če so vrata predolgo odprta, se lahko temperatura znotraj hladilne naprave občutno zviša.
- Redno čistite površine, ki prihajajo v stik s hrano in drenažnimi sistemi.
- Če rezervoarjev z vodo niste uporabljali 48 ur, jih očistite, oziroma če vode 5 dni ne dovajate, izperite vodni sistem, ki je priključen na vodovod.
- Surovo meso in ribe shranjujte v primernih posodah v hladilniku, da ne pridejo v stik z drugo hrano oz. ne kapljajo nanjo.
- Predeli za zamrznjeno hrano z dvema zvezdicama (če so v napravi) so

primerni za shranjevanje vnaprej zamrznjene hrane, shranjevanje ali pripravo sladoleda in pripravo kock ledu.

- Predeli z eno, dvema in tremi zvezdicami (če so v napravi) niso primerni za zamrzovanje sveže hrane.
- Če aparat dlje časa pustite prazen, ga izklopite, odmrznete, očistite in posušite ter pustite vrata aparata odprta, da preprečite nastanek plesni v napravi. **OPOZORILO!** Med uporabo, servisiranjem in odstranjevanjem naprave upoštevajte simbol na levi strani, ki je na zadnji strani naprave (zadnji plošči ali kompresorju). To je simbol za nevarnost požara. V ceveh hladilnega sredstva in kompresorju so vnetljivi materiali. Med uporabo, servisiranjem in odstranjevanjem se ne približujte virom požara.

- **ZA uporabo kot prostostoječi aparat: ta hladilnik ni namenjen uporabi kot vgradni aparat.**

#### ODLAGANJE ODSLUŽENIH APARATOV



Ta aparat je označen v skladu z Direktivo št. 2012/19/EU Evropskega parlamenta in Sveta o odpadni električni in elektronski opremi (OEEO). OEEO vsebuje tako okolju škodljive snovi (ki lahko povzročijo negativne posledice za okolje) kot osnovne komponente (ki jih je mogoče ponovno uporabiti). Posebna obravnava OEEO je nujna, da se odstrani in ustrezno zavrže vsa onesnaževala ter predela in reciklira vse materiale. Posamezniki imajo lahko pomembno vlogo pri preprečevanju, da bi OEEO postala okoljska težava. Nujno je treba upoštevati nekatera temeljna pravila:

- OEEO ne sme biti obravnavana kot gospodinjski odpadki.
- OEEO je treba predati ustreznim zbirnim mestom, ki jih upravljajo občina ali registrirana podjetja. V številnih državah je zaradi velikih količin OEEO lahko zagotovljen odvoz z mesta uporabe.

V številnih državah lahko ob nakupu novega aparata starega oddate prodajalcu, ki ga je dolžan brezplačno prevzeti po načelu eden za enega, če je nova oprema enake vrste in ima enake funkcije kot stara.

## Skladnost

Oznaka  na izdelku potrjuje skladnost z vsemi ustreznimi evropskimi zahtevami s področja varnosti, zdravja in okolja, ki se v zakonodaji uporabljajo za ta izdelek.

## Varčevanje z energijo

Za večji prihranek energije vam svetujemo naslednje:

Aparat namestite v dobro prezračen prostor, stran od virov toplote, pri čemer ga ne izpostavljate neposredni sončni svetlobi.

V hladilnik ne postavljajte vročih živil, da temperatura v notranjosti ne bo preveč narasla, saj bi v tem primeru kompresor deloval ves čas.

Aparata ne napolnite prekomerno z živili, da zagotovite ustrezno kroženje zraka.

Če se nabere led, odtalite aparat, da omogočite lažji prenos hladu.

V primeru izpada električne energije vam svetujemo, da ne odpirate vrat zamrzovalnika.

Vrata aparata odpirajte čim manjkraj in za čim krajši čas.

Ne nastavite prenizke temperature.

Odstranite prah z zadnje strani aparata.

## PREVIDNOSTNI UKREPI

- To napravo lahko uporabljajo otroci, starejši od 8 let, in osebe z zmanjšanimi fizičnimi, senzoričnimi ali umskimi zmožnostmi ali s pomanjkanjem izkušenj ter znanja, če so pod ustreznim nadzorom ali so prejeli navodila za varno uporabo naprave in razumejo s tem povezana tveganja.
- Otroci se z napravo ne smejo igrati.
- Otroci ne smejo čistiti aparata in na njem ne smejo izvajati vzdrževalnih del brez ustreznega nadzora.
- Aparat mora biti nameščen tako, da je vtič dostopen.
- Če je priključni kabel poškodovan, morate preprečiti morebitna tveganja, zato ga sme nadomestiti samo proizvajalec, njegov servisni agent ali drug kvalificiran serviser.
- Poskrbite, da bodo prezračevalne odprtine na ohišju aparata ali na vgradnih elementih proste in neovirane.
- Ne uporabljajte mehanskih sredstev za pospešitev odmrzovanja oziroma sredstev, ki jih ne priporoča proizvajalec.
- Ne poškodujte hladilne napeljave.
- Ne uporabljajte električnih naprav v prostorih za shranjevanje živil v aparatu, razen če njihovo uporabo priporoča proizvajalec.
- Za odstranitev aparata se obrnite na servisnega zastopnika, ker se v njem uporablja vnetljiv pihalni plin.
- Če so luči za osvetlitev poškodovane, jih sme zamenjati samo proizvajalec, njegov servisni zastopnik ali drug kvalificiran serviser, da preprečite morebitna tveganja.
- V aparatu ne shranjujte eksplozivnih substanc, kot so na primer razpršilci pod tlakom z vnetljivim potisnim plinom.
- Zamrzovalna skrinja, primerna za uporabo v neogrevanih prostorih in gospodarskih poslopih, pri najnižji temperaturi -12 °C.
- Zaradi vnetljivih hladilnih sredstev, ki se uporabljajo v zamrzovalniku, bodite previdni pri nameščanju, ravnanju z, servisiranju in recikliranju aparata.
- V aparate, opremljene z razsvetljavo, je vgrajeno stikalo. Ob odpiranju aparata se luč samodejno prižge, ob zapiranju pa samodejno ugasne (ni na voljo pri vseh modelih).
- Predpisi zahtevajo, da je aparat ozemljen.



- Simbol  na izdelku ali njegovi embalaži pomeni, da izdelek ne sodi med gospodinjske odpadke. Oddajte ga na ustreznem zbiralnem mestu za recikliranje električne in elektronske opreme. Če izdelek pravilno zavržete, prispevate k preprečevanju morebitnih negativnih posledic za okolje in človekovo zdravje, ki jih lahko povzroči neprimerno odstranjevanje tega izdelka. Za natančnejše informacije o recikliranju tega izdelka se obrnite na svoj lokalni urad, podjetje za gospodinjske odpadke ali na trgovino, kjer ste aparat kupili.

# DIAGRAMS

**FIG. 1**

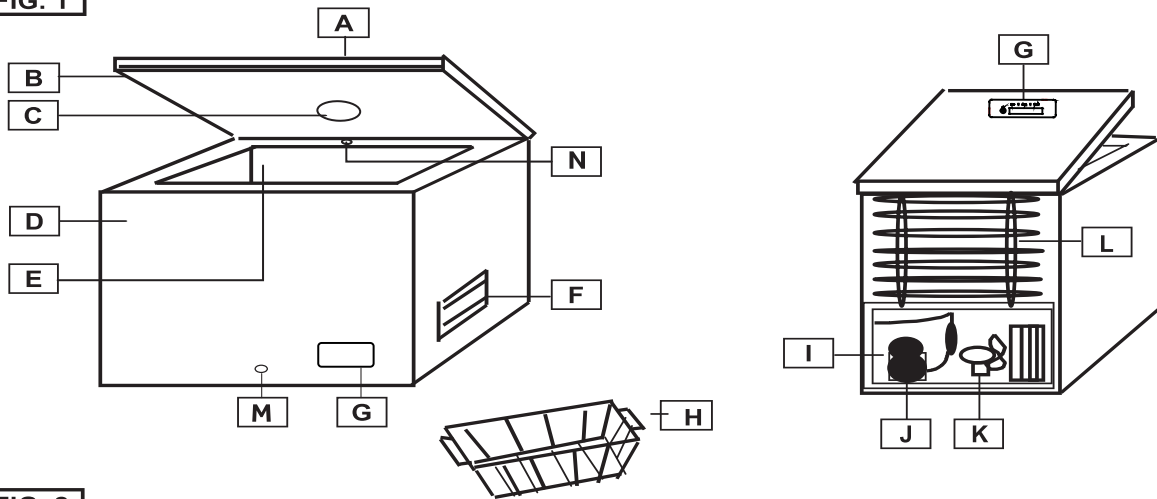

**FIG. 2**

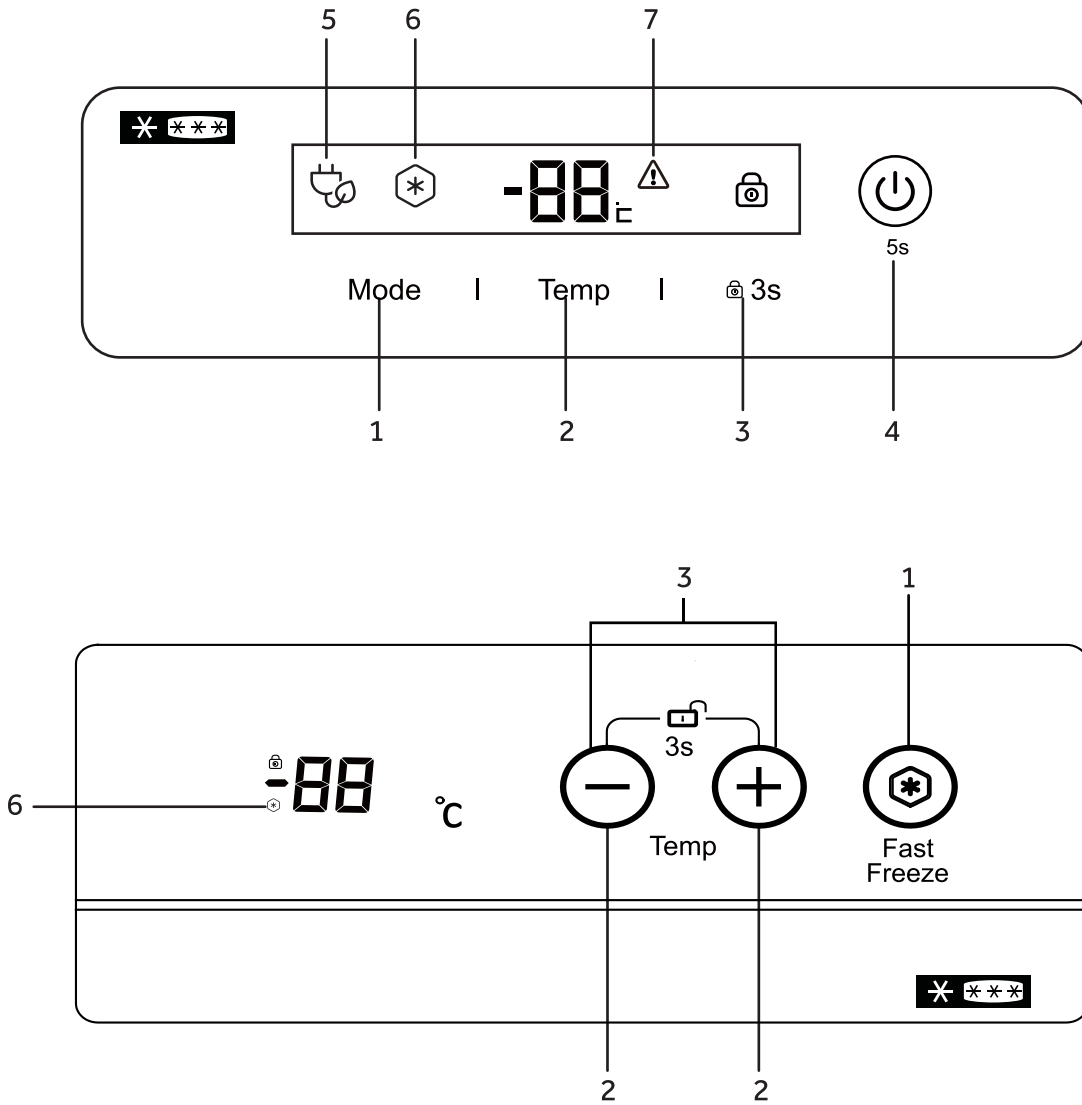



## DIAGRAMI

SLIKA 1.

- A Pokrov
- B Tesnilo
- C Notranja luč (če je na voljo)
- D Omarica
- E Predel za shranjevanje
- F Prezračevalna rešetka
- G Upravljalna plošča
- H Košara
- I Komora kompresorja
- J Kompresor
- K Ventilator (če je na voljo)
- L Zadnji kondenzator (če je na voljo)
- M Čep za odvajanje vode odmrzovanja
- N Sistem FrostShield (če je na voljo)

## PRED UPORABO

- Ta aparat je namenjen izključno za uporabo v gospodinjstvih in samo za shranjevanje hrane.
- Če po odstranitvi embalaže ugotovite, da je aparat poškodovan, se obrnite na svojega prodajalca.
- Omrežno napajanje mora biti v skladu z nazivno ploščico na aparatu.

## NAMESTITEV

- Odstranite vso embalažo aparata. Pred namestitvijo poskrbite, da je ves embalažni material odstranjen in ustrezno odložen ter zunaj dosega otrok.
- Aparat je treba namestiti v suhem, dobro prezračevanem prostoru, kjer ni izpostavljen neposredni sončni svetlobi in ni nameščen v bližini vira toplote.
- Med aparatom in okolico pustite najmanj 10 cm, da zagotovitev prezračevanje in odvajanje toplote.
- Električno napajanje mora biti v skladu z navedbami na tipski ploščici in lokalnimi predpisi.
- Priporočamo, da po namestitvi aparata počakate vsaj dve uri, preden ga vklopite. To pripomore k stabilizaciji tokokroga hladilnega sredstva.

Aparat postavite na mesto, kjer temperatura okolice ustreza klimatskemu razredu, ki je naveden na tipski ploščici aparata

| Klimatski razred | Temperatura prostora |
|------------------|----------------------|
| SN               | od +10 °C do 32 °C   |
| N                | od +16 °C do 32 °C   |
| ST               | od +16 °C do 38 °C   |
| T                | od +16 °C do 43 °C   |

## ZAGON

1. Vstavite vtič v vtičnico. Vsi indikatorji zasvetijo in ugasnejo. Nato se prikaže temperatura.
2. Počakajte eno uro, da se temperatura v aparatu zniža, nato pa v aparat vstavite hrano

## NASTAVITEV TEMPERATURE

Pritisnite (2) za nastavitev temperature.

Predlagamo, da temperaturo nastavite na -18 °C.

## NASTAVITEV FUNKCIJ (če je na voljo)

Pritisnite (1) da zasveti (6), s čimer aktivirate funkcijo Super Freeze.

Funkcija hitrega zamrzovanja se samodejno izklopi po 56 urah, da prihrani energijo. Ko je ta funkcija vklopljena, se poveča poraba energije. Med funkcijo hitrega zamrzovanja bo temperatura v zamrzovalniku -26 °C

Pritisnite (3) za 3 sekunde, da zaklenete/odklenete nadzorno ploščo.

Pritisnite (4) za 5 sekund, da vklopite/izklopite zamrzovalnik.

## SISTEM FROSTSHIELD (če je na voljo)

Ta aparat je opremljen s sistemom Frostshield (N), ki pomaga zmanjšati kopičenje ledu v predelkih. Za doseganje najboljših rezultatov ne blokirajte sistema.

## ZAMRZOVANJE HRANE

- Hrano pred zamrzovanjem zavijte v aluminijasto folijo ali zaprite v nepredušne posode ali vrečke za shranjevanje hrane.
- Počakajte, da se vroča hrana pred vstavljanjem v aparat ohladi.
- Manjše porcije hrane hitreje zmrznejo. Priporočena največja teža porcije je 2,5 kg.
- Preprečite neposreden stik tople hrane z že zamrznjeno hrano. Zamrznjena živila se lahko odmrznejo in ne trajajo do predvidenega časa skladiščenja.
- Zmogljivosti aparata, ki je navedena na tipski ploščici, se ne sme preseči.
- Pri polnjenju aparata z večjimi količinami sveže hrane priporočamo, da funkcijo Super Freeze (če je na voljo) vklopite 24 ur vnaprej.
- Čas skladiščenja kupljenih globoko zamrznjenih izdelkov se razlikuje in je odvisen od vrste izdelka in njegove embalaže. Zato dosledno upoštevajte navodila proizvajalca/proizvajalca, navedena na embalaži.

## ČIŠČENJE IN SERVISIRANJE

Pred kakršnim koli vzdrževanjem ali čiščenjem aparata vedno poskrbite, da je napajanje izklopljeno.

Če aparata dlje časa ne uporabljate, ga pustite odprtega, da preprečite nastanek neprijetnih vonjav v notranjosti.

## ODMRZOVANJE

Aparat je treba odmrzniti, ko debelina ledu na stenah doseže 5-6 mm.

Za pomoč pri odmrzovanju in odstranjevanju ledu ne uporabljajte nobenih električnih, ostrih ali mehanskih predmetov, razen če so dobavljeni in odobreni s strani proizvajalca ali odobreni s strani servisnega centra.

Za odstranjevanje ledu z notranjih sten uporabite plastično ali leseno strgalo brez ostrih robov. Nikoli ne uporabljajte kovinskega strgala.

Izvedite naslednje:

1. Poskrbite, da aparat iztaknete iz električne vtičnice.
2. Temeljito osušite roke, da preprečite poškodbe kože zaradi stika z ledom (priporočamo uporabo rokavic).
3. Odstranite vso zamrznjeno hrano iz aparata in jo vstavite v posodo oziroma hladilno torbo. Na vrh zamrznjene hrane postavite hladilne bloke, da bo ostala zelo mrzla, posodo ali hladilno torbo pa postavite v hladen in suh prostor.
4. Izvlecite čep za odvajanje vode (M - če je na voljo) na dnu aparata. V nasprotnem primeru morate vodo, ki nastane zaradi taljenja in se nabere na dnu predela aparata, obrisati z gobo ali brisačo.
5. Previdno postrgajte led iz notranjosti aparata in ga položite v kuhinjski umivalnik, da se stali.
6. Temeljito očistite notranjost predela naprave; sperite ga s toplo vodo in odstranite vsa razlita živila ali tekočine.
7. Aparat temeljito obrišite z vpojno krpo ali gobo in pustite, da se suši na zraku približno 3 do 4 minute.
8. Ponovno namestite odtočni čep (M - če je na voljo).
9. Zaprite vrata aparata, vtaknite vtič v vtičnico in vklopite aparat.
10. Nato ponovno vstavite zamrznjeno hrano.  
Za preprečitev odmrzovanja zamrznjenih živil izvedite postopek odmrzovanja v največ dveh urah, da zmanjšate znatno zvišanje temperature zamrznjenih živil, ki bi skrajšalo rok njihovega shranjevanja.

## ODPRAVLJANJE TEŽAV

1. **Se vrata težko odpirajo?**  
Po zapiranju vrat jih je nekaj minut morda težko ponovno odpreti. To je normalno in pomeni, da tesnilo vrat pravilno deluje. Počakajte nekaj minut in vrata boste lahko zlahka ponovno odprli.
2. **Nedelovanje (aparat ne deluje/ne hladi)**
  - Ali je zmanjkalo električne energije?
  - Ali je vtič v dobrem stanju in pravilno vklopljen v vtičnico?
3. **Aparat ne deluje dovolj (7) ali pa sveti »HH«**
  - Ali je pokrov aparata pravilno zaprt?
  - Ali je na notranjih stenah velika količina ledu?
  - Ali je aparat izpostavljen neposredni sončni svetlobi ali viru toplote?
  - Ali ste v napravo naložili preveliko količino tople hrane?
  - Klimatski razred je naveden na tipski oznaki na zadnji strani aparata. Ta določa temperature prostora, pri katerih bo aparat pravilno deloval.
4. **Naprava je hrupna.**  
Hrup nastaja, ko deluje motor v kompresorju, in tudi ob pretakanju hladilnega sredstva po tokokrogu hladilnega sistema. Ta zvok je normalen.
5. **Nabiranje kondenzacije na zunanjih stenah**  
V določenih klimatskih pogojih se lahko na zunanjih stenah naprave nabere kondenzacija. To je normalno in ne vpliva na delovanje aparata.

| Klimatski razred | Temperatura prostora |
|------------------|----------------------|
| SN               | od +10 °C do 32 °C   |
| N                | od +16 °C do 32 °C   |
| ST               | od +16 °C do 38 °C   |
| T                | od +16 °C do 43 °C   |

## POPRODAJNI SERVIS

### 1. Samostojno odpravljanje napak

Če sumite na kakršnokoli napako, poskrbite, da najprej upoštevate vsa navodila in nasvete, navedene v tem uporabniškem priročniku, in se šele nato neposredno ali prek trgovca obrnite na odobreni poprodajni servis.

### 2. Poprodajni servis

Glede razpoložljivosti poprodajnih servisov si oglejte priloženi garancijski list.

Če želite prejeti takojšnjo pomoč, poskrbite, da imate pri roki naslednje bistvene podatke za identifikacijo naprave:

- ✓ Blagovna znamka naprave
- ✓ Model
- ✓ Serijska številka
- ✓ Težava ali razlog
- ✓ Datum nakupa
- ✓ Kupljeno pri/dobavitelj

Če želite stopiti v stik s tehnično pomočjo, obiščite naše spletno mesto: <https://corporate.haier-europe.com/en/> V razdelku »spletno mesto« izberite blagovno znamko vašega izdelka in vašo državo. Preusmerjeni boste na določeno spletno mesto, kjer boste našli telefonsko številko in obrazec za stik s tehnično pomočjo

## RAZPOLOŽLJIVOST NADOMESTNIH DELOV

Termostati, temperaturni senzorji, tiskana vezja in svetlobni viri so na voljo najmanj sedem let po tem, ko je bila na trg dostavljena zadnja enota modela. Ključavnice, tečaji vrat, pladnji in košare najmanj sedem let, tesnila vrat pa najmanj 10 let po tem, ko je bila na trg dostavljena zadnja enota modela.

## GARANCIJA

Minimalno garancijsko obdobje je: 2 leti za države EU, 3 leta za Turčijo, 1 leto za Združeno kraljestvo, 1 leto za Rusijo, 3 leta za Švedsko, 2 leti za Srbijo, 5 let za Norveško, 1 leto za Maroko, 6 mesecev za Alžirijo, za Tunizijo pravna garancija ni potrebna.

## PREVIDNOSTNI UKREPI

- Če želite skrinjo zavreči, morate odstraniti vrata in police pustiti na svojem mestu. To bo zmanjšalo možnost nevarnosti za otroke. Vnetljivo peno pa morajo odstraniti strokovne osebe.

## IZJAVA O SKLADNOSTI

Proizvajalec izdelka/izdelkov, opisanih v tem dokumentu, na katere se nanaša ta opis, na lastno odgovornost izjavlja, da izdelek/izdelki izpolnjujejo ustrezne bistvene varnostne, zdravstvene in zaščitne zahteve, navedene v ustreznih zahtevah ZK in EU, in da so ustrezna poročila o preskušanjih na vpogled na voljo ustreznim organom. Slednja lahko zahtevajo od prodajalca aparata, predvsem v zvezi s CE-izjavo o skladnosti, izdano s strani proizvajalca ali na podlagi odobritve proizvajalca.

Poleg tega proizvajalec izjavlja, da deli aparata, opisani v tem priročniku za uporabo, ki pridejo v stik s svežimi živili, ne vsebujejo strupenih snovi.

Proizvajalec si nenehno prizadeva za nadaljnji razvoj vseh izdelkov. Zato vas prosimo, da navedeno upoštevate, kajti oblika, postavitve in tehnologija se lahko spremenijo brez predhodnega obvestila.

Za dodatne informacije o izdelku obiščite spletno mesto <https://eprel.ec.europa.eu/> ali skenirajte kodo QR na energijski nalepki, priloženi aparatu.



## احذر: خطر نشوب حريق

في حالة تلف دورة مادة التبريد:

- تفادَ أسنة اللهب المكشوفة ومصادر الاشتعال. قم بتهوية الغرفة التي يوجد بها الجهاز جيداً

## تحذير!

- يجب توخي الحذر أثناء تنظيف/حمل الجهاز لتجنب لمس الأسلاك المعدنية للمُكثف في الجزء الخلفي من الجهاز، بحيث قد تصيب أصابعك ويديك أو تتلف منتجك.
- هذا الجهاز غير مصمم للتراس فوق أي جهاز آخر. لا تحاول الجلوس أو الوقوف فوق جهازك لأنه غير مصمم لمثل هذا الاستخدام. يمكن أن تصيب نفسك أو تُضرّ بالجهاز.
- تأكد من أن كابل التيار الكهربائي غير عالق تحت الجهاز أثناء وبعد حمل/تحريك الجهاز، لتجنب قطع كابل التيار الكهربائي الرئيسي أو إتلافه.

شكرًا لك على شرائك هذا المنتج.

قبل استخدام الثلاجة، يرجى قراءة دليل التعليمات هذا بعناية من أجل الحصول على أعلى أداء منها. قم بتخزين جميع الوثائق للاستخدام اللاحق أو للملاك الآخرين. هذا المنتج مخصص فقط للاستخدام المنزلي أو التطبيقات المشابهة مثل:

- منطقة المطبخ للموظفين في المحلات والمكاتب وبيئات العمل الأخرى
  - في المزارع ومن قبل عملاء الفنادق والموتيلات والبيئات الأخرى
  - ذات الطابع السكني
  - في أماكن توفير السرير والإفطار (B & B)
  - لخدمات متعهدي الطعام والتطبيقات المماثلة، وليس لخدمات البيع بالتجزئة.
- يجب استخدام هذا الجهاز لأغراض تخزين الطعام فقط، ويعتبر أي استخدام آخر خطير، ولن تكون الشركة المصنعة مسؤولة عن أي سهو. أيضاً، يوصى بملاحظة شروط الضمان.

## معلومات السلامة

يحتوي هذا الدليل على العديد من معلومات السلامة الهامة. من فضلك، نقترح عليك الاحتفاظ بهذه التعليمات في مكان آمن لسهولة الرجوع إليها وللحصول على تجربة جيدة مع الجهاز. تحتوي الثلاجة على غاز تبريد (R600a: أيزوبيوتان) وغاز عازل (سيكلوبنتان)، مع توافق عالٍ مع البيئة، ومع ذلك، فهما قابلان للاشتعال.

- عند وضع جهازك، احرص على عدم إتلاف الأرضيات والأنابيب وأغطية الجدران وما إلى ذلك. لا تقم بتحريك الجهاز بسحبه من الغطاء أو المقبض.
- لا تسمح للأطفال بالعبث بالجهاز أو اللعب في عناصر التحكم.
- ترفض شركتنا تحمل أي مسؤولية في حالة عدم اتباع التعليمات.
- لا تقم بتركيب الجهاز في أماكن رطبة أو زيتية أو متربة، ولا تعرضه لأشعة الشمس المباشرة وللماء.
- لا تقم بتركيب الجهاز بالقرب من السخانات أو المواد القابلة للاشتعال.
- إذا كان هناك انقطاع للطاقة، فلا تفتح الغطاء. لا يجب أن يتأثر الطعام المجمد إذا استمر العطل لمدة تقل عن 20 ساعة. إذا دام العطل مدة أطول، فيجب فحص الطعام، وتناوله على الفور أو طهيه ثم إعادة تجميده.
- إذا وجدت صعوبة في فتح غطاء المجمد الصندوقي بعد إغلاقه، فلا تقلق. يرجع هذا إلى فرق الضغط الذي سيتم معادلته، وسيُسمح بفتح الغطاء بشكل طبيعي بعد بضع دقائق.
- لا توصل الجهاز بإمداد الكهرباء حتى تتم إزالة جميع واقيات التعبئة والنقل.
- اتركه لمدة 4 ساعات على الأقل قبل التشغيل للسماح لزيت الضاغط بالاستقرار إذا تم نقله أفقيًا.
- يجب استخدام هذا المجمد للغرض المقصود منه فقط (مثل تخزين وتجميد المواد الغذائية الصالحة للأكل).
- لا تخزن الأدوية أو مواد الأبحاث في مبردات النبيذ. عندما يتم تخزين المواد التي تتطلب رقابة صارمة على درجات حرارة التخزين، فمن الممكن أن تتدهور أو قد يحدث رد فعل غير منضبط، والذي يمكن أن يسبب مخاطر.

- قبل إجراء أي عملية، افصل كابل الطاقة من مقبس الطاقة.
- عند التسليم، تحقق للتأكد من أن المنتج غير تالف وأن جميع الأجزاء والملحقات في حالة ممتازة.
- إذا لوحظ تسرب في نظام التبريد، فلا تلمس منفذ الحائط ولا تستخدم اللهب المكشوف. افتح النافذة واترك الهواء يدخل إلى الغرفة.
- اتصل بعد ذلك بمركز الخدمة لطلب الإصلاح.
- لا تستخدم أسلاك الإطالة أو مهائنات التيار.
- لا تسحب أو تطو كابل الطاقة بشكل مفرط أو تلمس القابس بأيدي مبللة.
- لا تتلف القابس و/أو كابل الطاقة؛ فقد يتسبب ذلك في حدوث صدمات كهربائية أو حرائق.
- في حالة تلف كابل الإمداد، فيجب استبداله من قبل الشركة المصنعة أو وكيل الصيانة التابع لها أو غيرهم من الأشخاص المؤهلين، من أجل تفادي التعرض للخطر.
- لا تضع أو تخزن المواد القابلة للاشتعال والمتطايرة للغاية مثل الإيثر، والبنزين، وغاز البترول المسال، وغاز البروبان، وعلب رش الأيروسول، والمواد اللاصقة، والكحول النقي، وما إلى ذلك. قد تسبب هذه المواد انفجارًا.
- لا تستخدم البخاخات القابلة للاشتعال أو تخزينها، مثل بخاخ الطلاء، بالقرب من مبردات النبيذ. قد يؤدي ذلك إلى حدوث انفجار أو اندلاع حريق.
- لا تضع أشياء و/أو حاويات مملوءة بالماء على الجزء العلوي من الجهاز.
- لا نوصي باستخدام وصلات التمديد والموائمات متعددة الاتجاهات.
- لا تتخلص من الجهاز برميهِ في النار. احرص على عدم إلحاق الضرر بدورة/أنابيب تبريد الجهاز أثناء النقل والاستخدام. في حالة حدوث ضرر، لا تعرض الجهاز للنار ومصادر الاشتعال المحتملة، وقم بتهوية الغرفة التي يوجد بها الجهاز على الفور.

- نظام التبريد الموجود خلف مبردات النبيذ وداخلها يحتوي على مادة التبريد. لذلك، تجنب إتلاف القنوات.
- لا تستخدم الأجهزة الكهربائية داخل حجيرات تخزين الطعام بالجهاز، إلا إذا كانت من النوع الذي أوصت به الشركة المصنعة.
- لا تقم بإتلاف دائرة التبريد الكهربائية.
- لا تستخدم أجهزة ميكانيكية أو وسائل أخرى لتسريع عملية إذابة الثلج بخلاف تلك الموصى بها من جانب الشركة المصنعة.
- لا تستخدم الأجهزة الكهربائية داخل حجيرات تخزين الطعام إلا إذا كانت من النوع الذي تنصح به الشركة المصنعة.
- لا تلمس عناصر التبريد الداخلية، خاصة بالأيدي المبللة، لتجنب التشققات أو الإصابات.
- حافظ على عدم انسداد فتحات التهوية في غطاء الجهاز أو البنية المضمنة.
- لا تستخدم أشياء مديبة أو حادة مثل السكاكين أو الأشواك لإذابة الثلج.
- لا تستخدم أبدًا مجففات الشعر أو السخانات الكهربائية أو الأجهزة الكهربائية الأخرى لإذابة الثلج.
- لا تكشط بسكين أو أداة حادة لإذابة الجليد أو الثلج الذي قد يتكون. بسبب هذا، يمكن أن تتلف دورة مادة التبريد، وقد يؤدي انسكابها إلى نشوب حريق أو الإضرار بعينيك.
- لا تستخدم الأجهزة الميكانيكية أو المعدات الأخرى لتسريع عملية إذابة الثلج.
- تجنب تمامًا استخدام اللهب المكشوف أو المعدات الكهربائية، مثل السخانات والمنظفات البخارية والشموع والمصابيح الزيتية وما شابه ذلك من أجل تسريع مرحلة إذابة الثلج.
- لا تستخدم الماء لغسل موضع الضاغط أبدًا، امسحه بقطعة قماش جافة تمامًا بعد التنظيف لمنع الصدأ.

- يوصى بالحفاظ على نظافة القابس، فقد تتسبب أي بقايا غبار زائدة على القابس في نشوب حريق.
- تم تصميم المنتج وبناءه للاستخدام المنزلي فقط.
- سيتم إلغاء الضمان إذا تم تركيب المنتج أو استخدامه في مبان تجارية أو سكنية غير منزلية.
- يجب تركيب المنتج ووضعه وتشغيله بشكل صحيح وفقاً للتعليمات الواردة في كتيب تعليمات المستخدم المرفق.
- يسري الضمان على المنتجات الجديدة فقط، ولا يمكن نقله إذا تمت إعادة بيع المنتج.
- تخلي شركتنا مسؤوليتها عن أي أضرار عرضية أو تابعة.
- لا يقلل الضمان بأي شكل من الأشكال من حقوقك القانونية أو التشريعية.
- لا تقم بإجراء إصلاحات على مبردات النبيذ هذه.
- يجب إجراء جميع التدخلات من قبل موظف مؤهل.
- إذا كنت تتخلص من منتج قديم بقفل أو مزلاج مثبت على الباب، فتأكد من تركه في حالة آمنة لمنع انحشار الأطفال.
- يمكن استخدام هذا الجهاز من قبل الأطفال البالغ عمرهم 8 سنوات أو أكثر والأشخاص الذين يعانون نقصاً في القدرات البدنية أو الحسية أو العقلية، أو الأشخاص الذين لديهم نقص في الخبرة أو المعرفة إذا خضعوا للإشراف المناسب أو إذا قُدمت لهم التعليمات بشأن كيفية استخدام الجهاز بطريقة آمنة وفهموا المخاطر التي ينطوي عليها استخدامه.
- يجب ألا يلعب الأطفال بالجهاز. لا يجب أن يقوم الأطفال بأعمال التنظيف وصيانة المستخدم دون إشراف.
- الأقفال: إذا كانت ثلاجتك/مجمدك مزود بقفل لمنع احتجاز الأطفال في الداخل، فأبق المفتاح بعيداً عن متناول الأطفال وليس بالقرب من الجهاز. إذا كنت تتخلص من ثلاجة / مجمد قديم، فقم بكسر أي أقفال أو مزلاجات قديمة كضمان للأمان.



- حجيرات الطعام المجمد ذات النجمتين (في حالة وجودها في الجهاز) مناسبة لتخزين الأطعمة المجمدة مسبقًا، أو تخزين الآيس كريم ومكعبات الثلج أو صنعها.
- الحجيرات ذات النجمة والنجمتين والثلاث نجومات (في حالة وجودها في الجهاز) ليست مناسبة لتجميد الطعام الطازج.
- في حالة ترك الجهاز فارغًا لفترات طويلة، قم بإيقاف تشغيل الجهاز وإذابة الصقيع منه وتنظيفه وتجفيفه، واترك الباب مفتوحًا لمنع نمو الطحالب داخل الجهاز.
- تحذير! أثناء استخدام الجهاز وصيانته والتخلص منه، يرجى الانتباه إلى الرمز على الجانب الأيسر، الموجود على الجزء الخلفي من الجهاز (اللوحة الخلفية أو الضاغط). إنه رمز التحذير من الحريق. هناك مواد قابلة للاشتعال في أنابيب مادة التبريد والضاغط. يرجى الابتعاد عن مصدر الحريق أثناء استخدام الجهاز وخدمته والتخلص منه.

- يُسمح للأطفال الذين تتراوح أعمارهم بين 3 إلى 8 سنوات بالتحميل من هذا الجهاز والأخذ منه.
- تحذير! عند وضع الجهاز، تأكد أن كابل الإمداد غير عالق أو تالف.
- تحذير! لا تضع قوابس محمولة أو إمدادات طاقة محمولة عند مؤخرة الجهاز.
- لتجنب تلوث الطعام، يرجى مراعاة التعليمات التالية
- يمكن أن يتسبب فتح الباب لفترات طويلة في زيادة درجة الحرارة في حجيرات الجهاز بشكل كبير.
- قم بتنظيف الأسطح التي قد تتلامس مع الطعام وأنظمة التصريف التي يمكن الوصول إليها تنظيفًا منتظمًا.
- نظّف خزانات المياه إذا لم يتم استخدامها لمدة 48 ساعة؛ اشطف نظام المياه المتصل بالإمداد إذا لم يتم سحب المياه لمدة 5 أيام.
- قم بتخزين اللحوم النيئة والأسماك في حاويات مناسبة في الثلاجة، بحيث لا تتلامس مع غيرها من المواد الغذائية أو تسقط عليها قطرات من الأطعمة الأخرى.

## التخلص من الأجهزة القديمة



- للأجهزة القائمة بذاتها:  
جهاز التبريد هذا غير مخصص  
للاستخدام كجهاز مدمج.

تم اعتماد هذا الجهاز وفقاً للتوجيه الأوروبي رقم 2012/19/EU بشأن النفايات الكهربائية والأجهزة الإلكترونية (WEEE). تحتوي النفايات الكهربائية والأجهزة الإلكترونية (WEEE) على كلٍ من المواد الملوثة (التي يمكن أن تسبب عواقب سلبية على البيئة) والمكونات الأساسية (التي يمكن إعادة استخدامها). من المهم إخضاع النفايات الكهربائية والأجهزة الإلكترونية (WEEE) إلى معالجات محددة، من أجل إزالة جميع الملوثات والتخلص منها بشكل صحيح، واسترجاع وإعادة تدوير جميع المواد. يمكن للأفراد أن يلعبوا دوراً هاماً في ضمان عدم تحول النفايات الكهربائية والأجهزة الإلكترونية (WEEE) إلى مشكلة بيئية؛ ولذلك من الضروري اتباع بعض القواعد الأساسية:

- لا يجب التخلص من النفايات الكهربائية والأجهزة الإلكترونية (WEEE) كنفاية منزلية؛

- يجب تسليم النفايات الكهربائية والأجهزة الإلكترونية (WEEE) إلى نقاط التجميع ذات الصلة التي تديرها البلدية أو الشركات المسجلة. في العديد من البلدان، بالنسبة إلى النفايات الكهربائية والأجهزة الإلكترونية (WEEE) الكبيرة، يمكن أن تكون خدمة الجمع من المنزل موجودة.

في العديد من البلدان، وعند شراء جهاز جديد، يمكن إعادة الجهاز القديم إلى بائع التجزئة الذي عليه أن يجمعه مجاناً على أساس استبدال جهاز بجهاز، طالما أن الجهاز من النوع المعادل، وله نفس وظائف الجهاز المورد.

## المطابقة

بوضع العلامة CE على هذا المنتج، نؤكد الامتثال لجميع متطلبات السلامة والصحة والبيئة الأوروبية ذات الصلة والتي تنطبق على التشريعات لهذا المنتج.

## توفير الطاقة

نقترح ما يلي لتحسين ترشيد الطاقة:

تركيب الجهاز بعيدًا عن مصادر الحرارة وجعله غير معرضًا لأشعة الشمس المباشرة وفي غرفة جيدة التهوية.

عدم وضع الطعام الساخن في الثلاجة لتجنب زيادة درجة الحرارة الداخلية وبالتالي التسبب في استمرار عمل الضاغط.

عدم تكديس الأطعمة لضمان الدوران السليم للهواء.

قم بإذابة الثلج في الجهاز إذا كان هناك ثلج موجود، وذلك لتسهيل نقل البرودة.

يُفضل إبقاء باب الثلاجة مغلقًا في حالة عدم وجود طاقة كهربائية.

افتح أبواب الجهاز أو حافظ عليها مفتوحة بأقل قدر ممكن

تجنب ضبط الإعدادات على درجات الحرارة الباردة للغاية.

قم بإزالة الغبار الموجود على الجزء الخلفي من الجهاز

## الاحتياطات

- بالنسبة إلى المبردات القابلة للاشتعال في المجمد، يرجى توخي الحذر عند تركيب الجهاز ومناولته وصيانته وإعادة تدويره.
- المفتاح مدمج في الأجهزة المجهزة بالإضاءة. عند فتح الجهاز، يضيء المصباح تلقائياً، وينطفئ تلقائياً عند إغلاقه. (غير متوفر في جميع الموديلات)
- تتطلب اللوائح تأريض الجهاز.



- يشير الرمز  الموجود على المنتج أو على التغليف الخاص به أن هذا المنتج لا يُعامل معاملة النفايات المنزلية. وبدلاً من ذلك، يجب تسليمه إلى نقطة التجميع المناسبة لإعادة تدوير المعدات الكهربائية والإلكترونية. من خلال التأكد من أن هذا المنتج يتم التخلص منه بصورة صحيحة، فأنت تساعد في الحد من حدوث العواقب السلبية المحتملة المؤثرة على البيئة وصحة الإنسان، والتي يمكن أن تنتج بسبب التعامل مع نفايات هذا المنتج بطريقة غير مناسبة. لمزيد من المعلومات عن إعادة تدوير هذا المنتج، فضلاً اتصل بالبلدية أو خدمة التخلص من النفايات المنزلية أو المتجر الذي اشتريت منه هذا المنتج.

- يُمكن استخدام هذا الجهاز بواسطة الأطفال البالغ عمرهم 8 سنوات أو أكثر والأشخاص الذين يعانون نقصاً في القدرات البدنية، أو الحسية أو العقلية أو الأشخاص الذين عندهم نقص في الخبرة أو المعرفة إذا خضعوا للإشراف أو قُدمت لهم تعليمات بشأن استخدام الجهاز بطريقة آمنة وفهم المخاطر التي ينطوي عليها.

- يجب ألا يلعب الأطفال بالجهاز.
- يجب عدم قيام الأطفال بالتنظيف وأعمال صيانة المستخدم دون إشراف.
- يجب وضع الجهاز بحيث يسهل الوصول إلى القابس.
- في حال تلف كابل التغذية، يجب استبداله بواسطة الشركة المصنعة، أو وكيل الخدمة الخاص بها أو الأشخاص المؤهلين بالدرجة نفسها لتفادي التعرض للخطر.
- احرص على عدم انسداد فتحات التهوية في غطاء الجهاز أو البنية المضمنة.
- لا تستخدم أجهزة ميكانيكية أو وسائل أخرى لتسريع عملية إذابة الثلج بخلاف تلك الموصى بها من جانب الشركة المصنعة.
- لا تقم بإتلاف دائرة التبريد الكهربائية.
- لا تستخدم الأجهزة الكهربائية داخل حجيرات تخزين الطعام بالجهاز، إلا إذا كانت من النوع الذي أوصت به الشركة المصنعة.
- يرجى الاتصال بوكيل الخدمة للتخلص من الجهاز بسبب استخدام غاز التفرير القابل للاشتعال.
- في حالة تلف مصباح الإضاءة، يجب استبداله من قبل الشركة المصنعة أو وكيل الصيانة التابع لها أو غيره من الأشخاص المؤهلين لتفادي التعرض للخطر.
- لا تخزن مواد متفجرة مثل علب الهواء المضغوط ذات المواد الدافعة القابلة للاشتعال في هذا الجهاز.
- فريزر أفقي مناسب للاستخدام في الغرف غير المدفأة والمباني الخارجية بما لا يقل عن -12 درجة مئوية.

# DIAGRAMS

**FIG. 1**

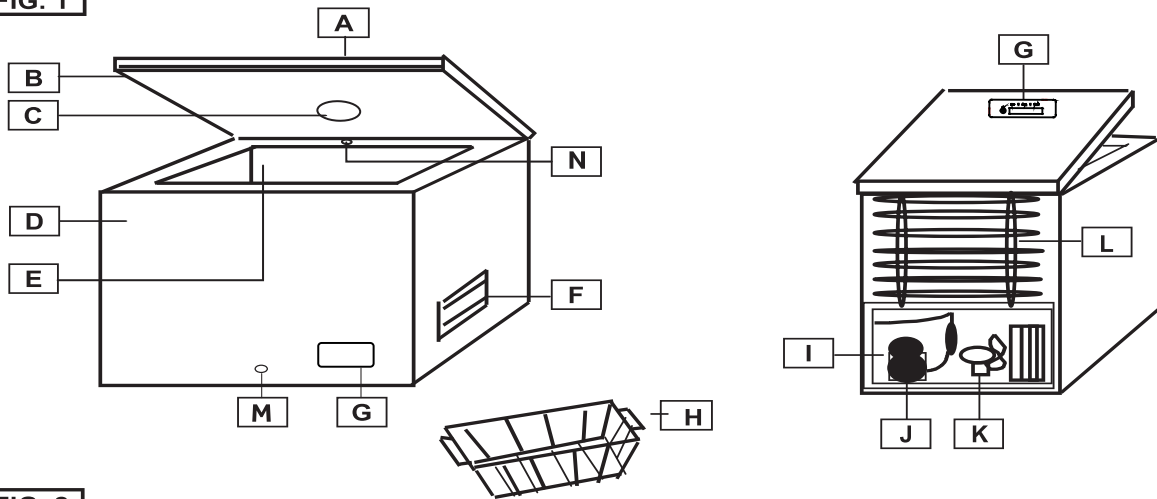

**FIG. 2**

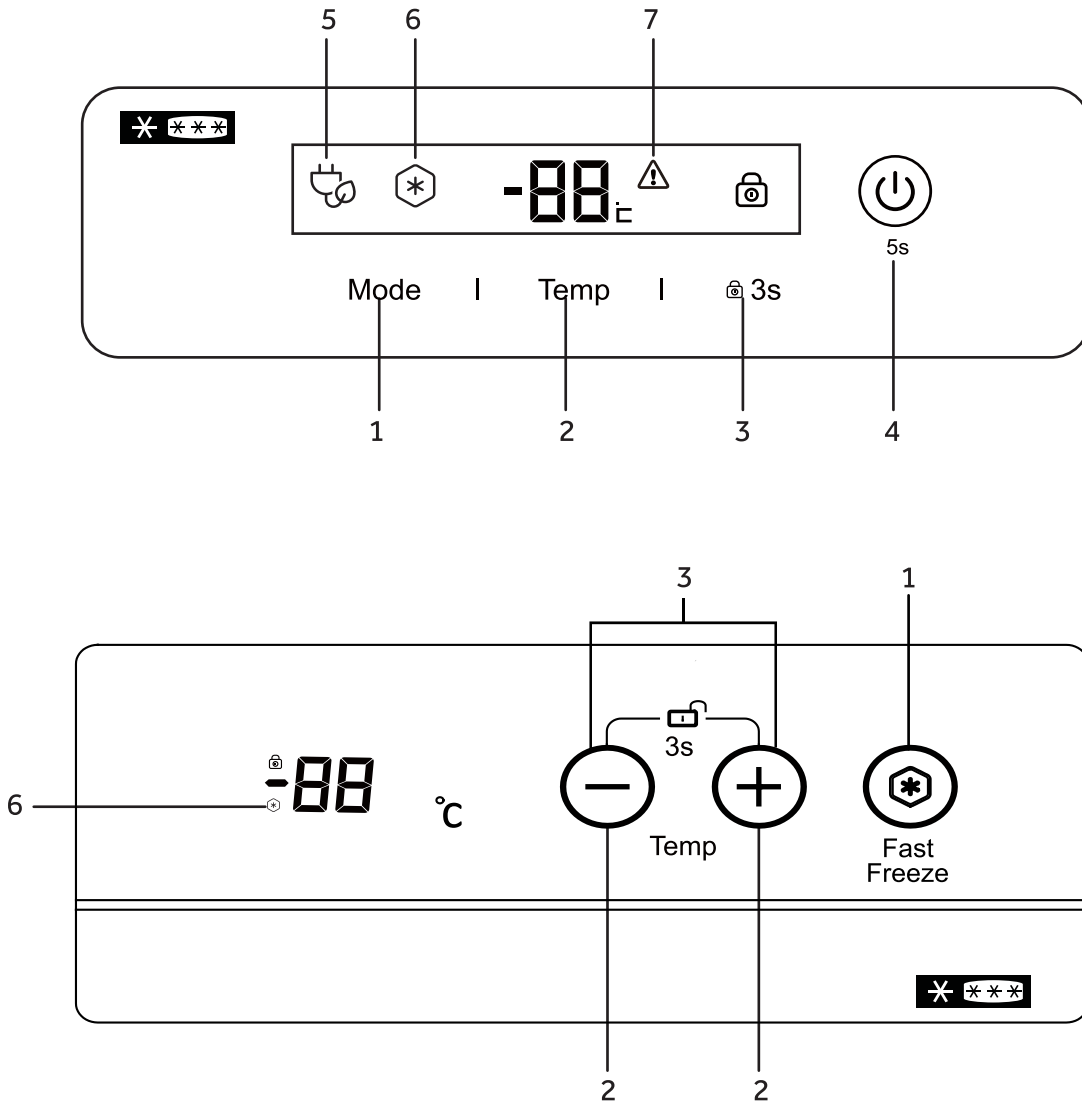

## المخططات

الشكل 1.

- A الغطاء
- B الحشية
- C مصباح داخلي (إن وجد)
- D الخزانة
- E حجيرة التخزين
- F شبكة التهوية
- G لوحة التحكم
- H سلة
- I غرفة الضاغط
- J الضاغط
- K مروحة (إن وجدت)
- L مكثف خلفي (إن وجد)
- M سداة تصريف المياه الناتجة عن إذابة الثلوج
- N FrostShield System (إن وجد)

## بدء التشغيل التجريبي

1. أدخل القابس في المقبس. تضيء جميع المؤشرات، وتنطفئ. ثم يتم عرض درجة الحرارة.
2. اترك ساعة واحدة حتى تنخفض درجة الحرارة داخل الجهاز ثم ضع الطعام داخله

## إعداد درجة الحرارة

- اضغط (2) لضبط درجة الحرارة.
- يُقترح ضبط درجة الحرارة على -18 درجة مئوية

## إعداد الوظيفة (إذا كان متاحاً)

- اضغط على (1) حتى تضيء (6) لتفعيل وظيفة Super Freeze "التجميد الفائق".
- سيتم إيقاف وظيفة التجميد السريع تلقائياً بعد 56 ساعة لتوفير الطاقة. سيزداد استهلاك الطاقة عند تشغيل هذه الوظيفة. أثناء وظيفة التجميد السريع، ستكون درجة الحرارة في الفريزر -26 درجة مئوية
- اضغط (3) لمدة 3 ثوانٍ لفتح لوحة التحكم.
- اضغط على (4) لمدة 5 ثوانٍ لتشغيل / إيقاف الفريزر.

## FROSTSHIELD SYSTEM (إن وجد)

هذا الجهاز مزود بنظام Frostshield System (N) الذي يساعد على تقليل تراكم الصقيع داخل الخزانة. لا تحجب النظام للحصول على أفضل نتيجة.

## تجميد الأطعمة

- قم بلف أو إحكام إغلاق الطعام في ورق ألومنيوم أو حاويات محكمة الغلق أو أكياس تخزين الطعام قبل التجميد.
- دع الأغذية الساخنة تبرد قبل وضعها في الجهاز.
- سيتم تجميد الجزء الأصغر من الطعام بشكل أسرع. الوزن الأقصى الموصى به للجزء هو 2.5 كجم.
- تجنب وضع الطعام الدافئ على اتصال مباشر مع الأطعمة المجمدة بالفعل. الأطعمة المجمدة يمكن أن تذوب، وقد لا تدوم لفترة التخزين المتوقعة.
- يجب عدم تجاوز سعة الجهاز، كما هو موضح على لوحة التصنيف.
- عند ملء الجهاز بكميات أكبر من الطعام الطازج، يوصى بتشغيل وظيفة Super Freeze (التجميد الفائق) (إذا كانت متوفرة) قبل 24 ساعة.

## قبل الاستخدام

- هذا الجهاز مخصص للاستخدام المنزلي فقط، لتخزين الطعام فقط.
- في حالة تلف الجهاز الذي تم تفريره، يرجى الاتصال بالموزع.
- يجب أن يتوافق مصدر التيار الكهربائي الرئيسي مع لوحة التصنيف الخاصة بالجهاز.

## التركيب

- أخرج الجهاز تمامًا من مواد التعبئة والتغليف. يرجى التأكد من إزالة جميع مواد التعبئة والتغليف والتخلص منها بشكل صحيح قبل التثبيت وإبقائها بعيداً عن متناول الأطفال.
- يجب تركيب الجهاز في غرفة جافة جيدة التهوية، وعدم تعريضه لأشعة الشمس المباشرة وعدم وضعه بالقرب من مصدر حرارة.
- اترك مسافة 10 سم على الأقل بين الجهاز والمناطق المحيطة للتهوية وتبديد الحرارة.
- يجب أن يتوافق مصدر الكهرباء مع ما هو محدد على لوحة التصنيف وأن تُتبع اللوائح المحلية.
- يوصى بالانتظار لمدة ساعتين على الأقل قبل توصيل الجهاز بعد التركيب. هذا يساعد دائرة التبريد على الاستقرار.

قم بتركيب هذا الجهاز في مكان تتماثل فيه درجة الحرارة المحيطة مع الفئة المناخية المشار إليها على لوحة قياس الجهاز

| التصنيف المناخي | درجة الحرارة المحيطة              |
|-----------------|-----------------------------------|
| SN              | 10+ درجات مئوية إلى 32 درجة مئوية |
| N               | 16+ درجة مئوية إلى 32 درجة مئوية  |
| ST              | 16+ درجة مئوية إلى 38 درجة مئوية  |
| T               | 16+ درجة مئوية إلى 43 درجة مئوية  |

- يختلف وقت تخزين المنتجات المجمدة التي تم شراؤها، ويعتمد على نوع المنتج وتغليفه. لذلك، يجب التقيد الصارم بتعليمات المنتج / المُصنِّع على العبوة.

## التنظيف والصيانة

تأكد دائمًا من إيقاف تشغيل مصدر الطاقة قبل إجراء أي صيانة أو تنظيف للجهاز.

إذا تركت جهازك خارج الاستخدام لفترة طويلة، فاتركه مفتوحًا لمنع الروائح والأبخرة الكريهة من التراكم بالداخل.

## إذابة الثلج

يجب فك تجميد الجهاز بمجرد أن يصل سمك الجليد على الجدران إلى 5-6 مم.

لا تستخدم أي أشياء كهربائية أو حادة أو ميكانيكية للمساعدة على إزالة الجليد خلال عملية إزالة الجليد، ما لم يتم توفيرها أو الموافقة عليها من قبل الشركة المصنعة أو مركز الخدمة المعتمد.

لإزالة الجليد من الجدران الداخلية، استخدم مكشطة بلاستيكية أو خشبية بدون حواف حادة. لا تستخدم مكشطة معدنية.

قم بالآتي:

1. تأكد من فصل الجهاز عن التيار الكهربائي.
2. جفِّ يدك جيدًا لمنع الإضرار بالجلد عن طريق ملامسة الثلج (يُنصح باستخدام القفازات).
3. قم بإزالة جميع الأطعمة المجمدة من الجهاز، وضعها في حاوية، صندوق تبريد، ضع الكتل الباردة المجمدة فوق الطعام المجمد للمساعدة على إبقائه شديد البرودة، وضع الحاوية أو صندوق التبريد في غرفة جافة وباردة.
4. اسحب سدادة تصريف المياه (إن وجدت) الموجودة في الجزء السفلي من الجهاز. وإلا يجب عليك مسح الماء الذائب في الجزء السفلي من حجرة الجهاز باستخدام إسفنجة أو منشفة.
5. اكشط الثلج بعناية من الجزء الداخلي للجهاز، وضعه في حوض مطبخك لإزالة الجليد.
6. قم بتنظيف الجزء الداخلي من حجرة الجهاز تمامًا، واشطفها بالماء الدافئ، وأزل أي طعام أو سوائل منسكبة.
7. امسح الجهاز بقطعة قماش ماصة أو إسفنجة جافة تمامًا، واتركه للهواء لمدة 3 إلى 4 دقائق.
8. استبدل سدادة التصريف (إن وجدت).
9. أغلق باب الجهاز، وأعد وضع القابس في المقبس، وقم بتشغيل الجهاز.
10. الآن أعد ملء الطعام المجمد.

لمنع تذبذب الطعام المجمد، قم بتنفيذ عملية إذابة الثلج في غضون ساعتين كحد أقصى لتقليل الارتفاع الكبير في درجة حرارة الطعام المجمد الذي قد يقصر من عمر التخزين.

## استكشاف الأعطال وإصلاحها

### 1. صعوبة فتح الأبواب؟

بعد إغلاق الباب، قد يكون من الصعب فتحه مرة أخرى لبضع دقائق. هذا أمر طبيعي، ويعني أن حشية الباب تعمل جيدًا. فقط انتظر بضع دقائق، وستتمكن من فتح الباب بسهولة.

### 2. لا يعمل (الجهاز لا يعمل / بارد)

- هل هناك انقطاع في التيار الكهربائي؟
- هل القابس في حالة جيدة وهل هو مُدخَل في مقبس الطاقة بشكل صحيح.

### 3. الجهاز لا يعمل بشكل كافٍ / (7) أو "HH" قيد التشغيل

- هل غطاء الجهاز مغلق بإحكام؟
- هل يوجد تكوّن جليدي كثيف على الجدران الداخلية؟
- هل الجهاز معرض لأشعة الشمس المباشرة أو مصدر الحرارة؟
- هل تم وضع الكثير من الأطعمة الدافئة في الجهاز؟
- يمكن العثور على فئة المناخ على ملصق التصنيف في الجزء الخلفي من الجهاز. يحدد درجات الحرارة المحيطة التي سيعمل عندها الجهاز بشكل صحيح.

| التصنيف المناخي | درجة الحرارة المحيطة              |
|-----------------|-----------------------------------|
| SN              | 10+ درجات مئوية إلى 32 درجة مئوية |
| N               | 16+ درجة مئوية إلى 32 درجة مئوية  |
| ST              | 16+ درجة مئوية إلى 38 درجة مئوية  |
| T               | 16+ درجة مئوية إلى 43 درجة مئوية  |

### 4. الجهاز يُصدر ضوضاء.

تنتج هذه الضوضاء عندما يعمل المحرك في الضاغط، وأيضًا عن طريق تدفق المبرد في دائرة نظام التبريد. وتعتبر الضوضاء أمرًا عاديًا.

### 5. يتراكم التكثيف على الجدران الخارجية

في ظل ظروف جوية معينة، يمكن أن يحدث التكثيف على الجدران الخارجية للجهاز. هذا أمر طبيعي، ولا يؤثر على وظيفة الجهاز.

## خدمة ما بعد البيع

## إقرار المطابقة

### 1. معالجة العيوب بنفسك

إذا كنت تشك في وجود أي خطأ، قبل الاتصال بخدمة ما بعد البيع المعتمدة مباشرة أو عبر الموزع في منطقتك، فتأكد من اتباعك لجميع الإرشادات والنصائح الواردة في دليل المستخدم هذا.

### 2. خدمة ما بعد البيع

استشر بطاقة الضمان المرفقة للحصول على خدمات ما بعد البيع المتاحة.

من أجل الحصول على مساعدة فورية، تأكد من تحضيرك للبيانات الأساسية التالية لتحديد جهازك:

- ✓ العلامة التجارية للجهاز
- ✓ الطراز
- ✓ الرقم التسلسلي
- ✓ المشكلة أو السبب
- ✓ تاريخ الشراء
- ✓ تم شراؤه من / المورد

للتواصل مع المساعدة التقنية، قم بزيارة موقعنا على الإنترنت: <https://corporate.haier-europe.com/en/> ضمن قسم "الموقع الإلكتروني"، اختر العلامة التجارية لمنتجك وبلدك. ستتم إعادة توجيهك إلى موقع الويب المحدد حيث يمكنك العثور على رقم الهاتف والاستمارة للاتصال بالمساعدة التقنية

## توافر قطع الغيار

تتوفر قطع الترموستات وأجهزة استشعار درجة الحرارة ولوحات الدوائر المطبوعة ومصادر الإضاءة لمدة سبع سنوات على الأقل بعد طرح آخر وحدة من الطراز في السوق. تتوفر مقابض الأبواب ومفصلات الأبواب والأدراج والسلال لمدة لا تقل عن سبع سنوات وحشيات الأبواب لمدة لا تقل عن 10 سنوات، بعد طرح آخر وحدة من الطراز في السوق.

## الضمان

الحد الأدنى من الضمان هو: سنتان (2) لدول الاتحاد الأوروبي، 3 سنوات لتركيا، سنة واحدة للمملكة المتحدة، سنة واحدة لروسيا، 3 سنوات للسويد، سنتان (2) لصربيا، 5 سنوات للنرويج، سنة واحدة للمغرب، 6 أشهر للجزائر، تونس بدون ضمان قانوني مطلوب.

## الاحتياطات

● إذا كنت تريد التخلص من خزانة التبريد الخاصة بك، فيجب عليك إزالة الباب وترك الأرفف في مكانها. هذا سوف يقلل من احتمال الخطر على الأطفال. ويجب التخلص من الرغوة القابلة للاشتعال بالاستعانة بأشخاص محترفين.

تعلم الشركة المصنعة للمنتج / المنتجات الموصوفة هنا، والتي يشير إليها هذا الوصف، على مسؤوليتها الوحيدة أن المنتج / المنتجات تفي بمتطلبات السلامة والصحة والحماية الأساسية ذات الصلة بمتطلبات المملكة المتحدة والاتحاد الأوروبي ذات الصلة وأن تقارير الاختبار المقابلة لها متاحة للفحص من قبل السلطات المختصة، ويمكن طلبها من بائع الجهاز، خاصة فيما يتعلق بإعلان المطابقة CE الصادر عن الشركة المصنعة أو بموافقة الشركة المصنعة.

علاوة على ذلك، تعلم الشركة المصنعة أن أجزاء الجهاز الموضحة في دليل المستخدم هذا، والتي تلامس الطعام الطازج، لا تحتوي على أي مواد سامة.

تعمل الشركة المصنعة باستمرار في التطوير الإضافي لجميع المنتجات. لذلك يرجى وضع ذلك في الاعتبار لأن الشكل والإعداد والتقنية عرضة للتغيير دون إشعار مسبق.

لمزيد من المعلومات حول المنتج، يرجى الرجوع إلى <https://eprel.ec.europa.eu/> أو امسح رمز الاستجابة السريعة الموجود على ملصق الطاقة المرفق مع الجهاز.