

# *CANDY*

## **USER MANUAL**

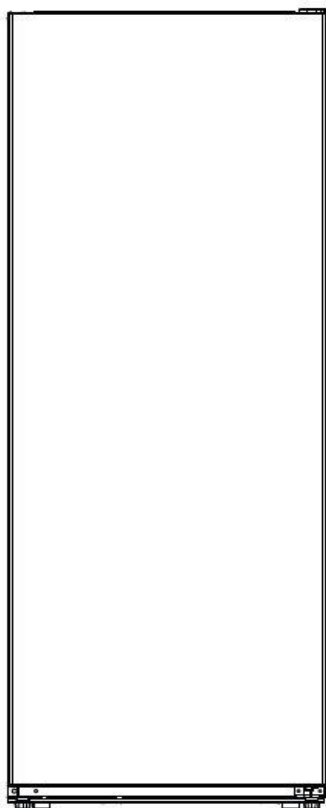

## LANGUAGES

English	p. 3
Deutsch	p. 22
Ελληνικά	p. 42
Español	p. 63
Français	p. 84
Italiano	p. 104
Português	p. 125
Česky	p. 144
Nederlands	p. 165
Polski	p. 186
Română	p. 207
Slovaščina	p. 227

## SUMMARY

SAFETY INFORMATION.....	4
Scrapping old appliances .....	11
Conformity .....	11
Guarantee .....	11
Energy Saving .....	12
PRODUCT OVERVIEW.....	13
INSTALLATION INSTRUCTIONS.....	14
First use .....	14
Door Space Requirements .....	14
Leveling the Unit .....	14
USE.....	15
Keys .....	15
Display.....	15
Lock /Unlock.....	15
Freezer/Refrigerator conversion .....	16
Errors.....	16
Tips for keeping food perfect .....	16
Food storage.....	16
DOOR REVERSIBILITY .....	17
CLEANING AND MAINTENANCE .....	18
Cleaning before use.....	18
Defrosting.....	19
Cleaning the Interior and the Exterior of the Unit .....	19
Moving the appliance .....	19
Power interruption.....	19
Changing the lamp.....	20
If you're not at home for a long time .....	20
Availability of spare parts .....	20
TROUBLESHOOTING.....	20
Technical assistance .....	21

Thank you for purchasing this product.

Before using your refrigerator, please carefully read this instruction manual in order to maximize its performance. Store all documentation for subsequent use or for other owners. This product is intended solely for household use or similar applications such as:

- the kitchen area for personnel in shops, offices and other working environments
- on farms, by clientele of hotels, motels and other environments of a residential type
- at bed and breakfasts (B & B)
- for catering services and similar applications not for retail sale.

This appliance must be used only for purposes of storage of food, any other use is considered dangerous and the manufacturer will not be responsible for any omissions. Also, it is recommended that you take note of the warranty conditions.

## **SAFETY INFORMATION**

Please read the operating and installation instructions carefully!

They contain important information on how to install, use and maintain the appliance.

The manufacturer is not liable if you fail to comply with the instructions and warnings.

Retain all documents for subsequent use or for the next owner.

- **Do not connect the appliance to the electricity supply until all packing and transit protectors have been removed. Keep children away from packaging and its parts.**

**Danger of suffocation from folding cartons and plastic film!**

- **Leave to stand for at least 4 hours before switching on the product, to allow compressor oil to settle if transported horizontally.**
- **Make sure there is no transport damage.**
- **Do not damage the refrigerant circuit.**
- **Maintain the ventilation openings in the appliance enclosure or in the built-in structure, free of obstruction.**

- **Never use water to wash the compressor position, wipe it with a dry cloth thoroughly after cleaning to prevent rust.**
- **Handle the appliance always with at least two persons because it is heavy.**
- **Install and level the appliance in an area suitable for its size and use.**
- **Make sure that the electrical information on the rating plate agrees with the power supply. If it does not, contact an electrician.**
- **The appliance is operated by a 220-240 VAC/50 Hz power supply. Abnormal voltage fluctuation may cause the appliance to fail to start, or damage to the temperature control or compressor, or there may be an abnormal noise when operating. In such case, an automatic regulator shall be mounted.**
- **Only for UK: The appliance's power cable is fitted with 3-cord (grounding) plug that fits a standard 3-cord (grounded) socket. Never cut off or dismount the third pin (grounding). After the appliance is installed, the plug should be accessible.**
- **Make sure that mains cable is not caught under the appliance during and after carrying/moving the appliance, to avoid the mains cable becoming cut or damaged. If the supply cord is damaged, it must be replaced by the manufacturer, its service agent or similarly qualified person in order to avoid a hazard.**

- Do not install the appliance in humid, oily or dusty places, nor expose it to direct sunlight and to water.
- Do not install the appliance near heaters or inflammable materials.
- FOR appliances with a freezer compartment: if there is a power failure do not open the lid. Frozen food should not be affected if the failure lasts for less than the hours indicated on the rating label (Temperature rise time). If the failure is longer, then the food should be checked and eaten immediately or cooked and then refrozen.
- If you find that the lid of the appliance is difficult to open just after you have closed it, don't worry. This is due to the pressure difference which will equalize and allow the lid to be opened normally after a few minutes.
- Do not store medicines, bacteria or chemical agents in the appliance. This appliance is a household appliance, it is not recommended to store materials that require strict temperatures.
- Do not excessively pull or fold the power cord or touch the plug with wet hands.
- Do not store products which contain flammable propellant (e.g. spray cans) or explosive substances in the appliance. Risk of explosion!
- Do not place unstable articles (heavy objects, containers filled with water) on top of the

refrigerator, to avoid personal injury caused by falling or electric shock caused by contact with water.

- Do not use electrical appliances inside the food storage compartments, unless they are of the type recommended by the manufacturer.
- Do not touch internal cooling elements, especially with wet hands, to avoid cracks or injuries.
- At risk here are children, people who have limited physical, mental or sensory abilities, as well as people who have inadequate knowledge concerning safe operation of the appliance.
- Check that children and vulnerable people have understood the hazards. A person responsible for safety must supervise or instruct children and vulnerable people who are using the appliance. Only children aged 8 years and above may use the appliance.
- Children should not play with the appliance.
- Children aged from 3 to 8 years are allowed to load and unload this appliance.
- FOR appliances with a freezer compartment: do not store bottled or canned liquids (especially carbonated drinks) in the freezer compartment. Bottles and cans may burst!
- FOR appliances with a freezer compartment: never put frozen food straight from the freezer

**compartment in your mouth. Risk of low-temperature burns!**

- **Keep plastic parts and the door seal free of oil and grease. Otherwise, plastic parts and the door seal will become porous.**
- **Before performing any operation, unplug the power cord from the power socket.**
- **Do not use mechanical devices or other means to accelerate the defrosting process, other than those recommended by the manufacturer.**
- **Do not use pointed or sharp-edged objects such as knives or forks to remove the frost.**
- **Never use hairdryers, electrical heaters or other such electrical appliances for defrosting.**
- **It is recommended to keep the plug clean, any excessive dust residues on the plug can be the cause fire.**
- **Do not try to repair, disassemble or modify the appliance by yourself. In case of repair please contact always our customer service.**
- **Supervise children while the appliance is being cleaned or maintained.**
- **Do not clean the cold glass shelves with hot water. Sudden temperature change may cause the glass to break.**
- **WARNING: The tubes of the refrigeration circuit convey a small quantity of an environmentally**



friendly but flammable refrigerant (R600a) and insulating gas (cyclopentane). It does not damage the ozone layer and does not increase the greenhouse effect. If refrigerant escapes, it may injure your eyes or ignite.

- **If the refrigerant circuit should be damaged:**
  - Switch off the appliance and pull out the mains plug,
  - Keep naked flames and/or ignition sources away from the appliance,
  - Thoroughly ventilate the room for several minutes,
  - Inform customer service.
- **WARNING: Do not damage the plug and/or the power cord; this could cause electrical shocks or fires.**
- **WARNING: Do not use multiple portable socket-outlets or portable power supplies. We do not recommend the use of extension leads and multi-way adapters.**
- **Do not attempt to sit or stand on the top of the appliance. You could injure yourself or damage it. This appliance is not designed for stacking with any other ones.**
- **The product is designed and built for domestic household use only.**
- **Only original parts supplied by the manufacturer**

may be used. The manufacturer guarantees that only these parts satisfy the safety requirements.

- Opening the door for long periods can cause a significant increase of the temperature in the compartments of the appliance.
  - Clean regularly surfaces that can come in contact with food and accessible drainage systems.
  - Clean water tanks if they have not been used for 48h; flush the water system connected to a water supply if water has not been drawn for 5 days.
  - Store raw meat and fish in suitable containers in the refrigerator, so that it is not in contact with or drip onto other food.
  - Two-star frozen-food compartments(if they are presented in the appliance) are suitable for storing pre-frozen food, storing or making ice-cream and making ice cubes.
  - One-, two- and three -star compartments, if present in the appliance, are not suitable for the freezing of fresh food.
  - If the appliance is left empty for long periods, switch off, defrost, clean, dry and leave the door open to prevent mould developing within the appliance.
- **FOR Wine Coolers:** this appliance is intended to be used exclusively for the storage of wine
- **FOR a free standing appliance:** this refrigerating appliance is not intended to be used as a built-in

## appliance

- **FOR appliances without a 4-star compartment: this refrigerating appliance is not suitable for freezing foodstuffs**

### Scrapping old appliances



This appliance is marked according to the European directive 2012/19/EU on Waste Electrical and Electronic Equipment (WEEE).

WEEE contains both polluting substances (which can cause negative consequences for the environment) and basic components (which can be re-used). It is important to have WEEE subjected to specific treatments, in order to remove and dispose properly all pollutants, and recover and recycle all materials.

Individuals can play an important role in ensuring that WEEE does not become an environmental issue; it is essential to follow some basic rules:

- WEEE should not be treated as household waste;
- WEEE should be handed over to the relevant collection points managed by the municipality or by registered companies. In many countries, for large WEEE, home collection could be present.

In many countries, when you buy a new appliance, the old one may be returned to the retailer who has to collect it free of charge on a one-to-one basis, as long as the equipment is of equivalent type and has the same functions as the supplied equipment.

### Conformity

By placing the  mark on this product, we are confirming compliance to all relevant European safety, health and environmental requirements which are applicable in legislation for this product.

### Guarantee

Minimum guarantee is: 2 years for EU Countries, 3 years for Turkey, 1 year for UK, 1 year for Russia, 3 years for Sweden, 2 years for Serbia, 5 years for Norway, 1 year for Morocco, 6 months for Algeria, Tunisia no legal warranty required.

## Energy Saving

For better energy saving we suggest :

- Installing the appliance away from heat sources and not exposed to direct sunlight and in a well ventilated room.
- Avoid putting hot food into the refrigerator to avoid increasing the internal temperature and therefore causing continuous functioning of the compressor.
- Do not excessively stuff foods so as to ensure proper air circulation.
- Defrost the appliance in case there is ice to facilitate the transfer of cold.
- In case of absence of electrical energy, it is advisable to keep the refrigerator door closed.
- Open or keep the doors of the appliance open as little as possible
- Avoid adjusting the setting to temperatures too cold.
- Remove dust present on the rear of the appliance
- Refrigerating appliances might not operate consistently (possibility of defrosting of contents or temperature becoming too warm in the frozen food compartment) when sited for an extended period of time below the cold end of the range of temperatures for which the refrigerating appliance is designed.

## PRODUCT OVERVIEW

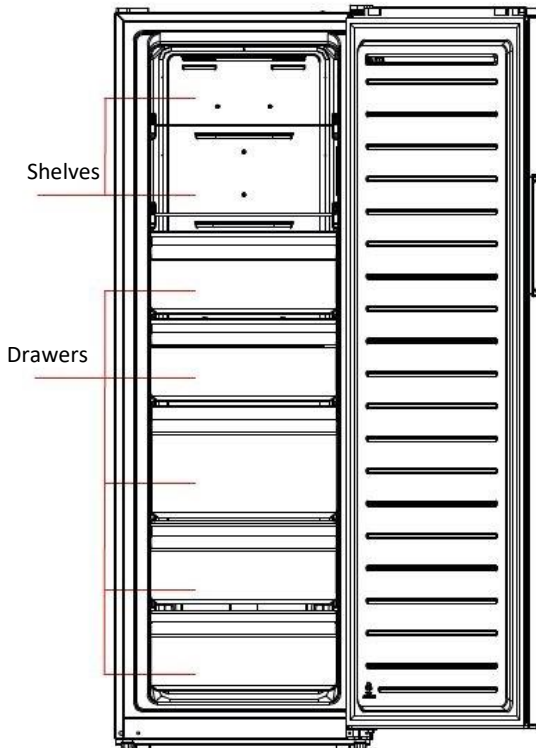

The most energy-saving configuration requires drawers, food box and shelves to be positioned in the product, please refer to the above pictures.

\*The pictures above are only for reference. The actual configuration will depend on the physical product or statement by the distributor

The appliance has the function of refrigerator -freezer transition, by operating on display panel, end-consumers could select refrigerator or freezer in accordance with their requirement

## INSTALLATION INSTRUCTIONS

1. If possible avoid placing the appliance near cookers, radiators or in direct sunlight as this will cause the compressor to run for long periods.
2. When installing the unit, ensure that 10 cm of free space is left at both sides, 10 cm at the rear and 30 cm at the top of the unit. This will allow cold air to circulate around the appliance and improve the efficiency of the cooling process.
3. The appliance should be located on a smooth surface.
4. Protection from moisture. Do not locate the freezer in moist space to avoid the metal parts rusty. And do not spray water to the freezer, otherwise it will weaken the insulation and causes current leakage.
5. Refer to "Cleaning and Care" section to prepare your appliance for use.
6. Do not drape the refrigerator with any covering.
7. The appliance is designed to operate at the limited range of ambient temperature, depending on climate zones. Do not use the appliance at the temperature out of the limit. Climate class of your appliance is indicated on the label with technical description inside the fridge compartment.
  - extended temperate: 'this refrigerating appliance is intended to be used at ambient temperatures ranging from 10 °C to 32 °C';
  - temperate: 'this refrigerating appliance is intended to be used at ambient temperatures ranging from 16 °C to 32 °C';
  - subtropical: 'this refrigerating appliance is intended to be used at ambient temperatures ranging from 16 °C to 38 °C';
  - tropical: 'this refrigerating appliance is intended to be used at ambient temperatures ranging from 16 °C to 43 °C';

### First use

1. Before initial start, keep the refrigerator still for two hours before connecting it to power supply.
2. Before putting any fresh or frozen foods, the refrigerator shall have run for 2-3 hours, or for above 4 hours in summer when the ambient temperature is high.

### Door Space Requirements

The unit's door must be able to open fully as shown.

W min. 1023 mm

D min. 989 mm

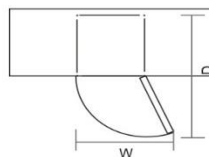

### Leveling the Unit

To do this adjust the two leveling feet at the front of the unit.

If the unit is not level, the door and magnetic seal alignments will not be covered properly.

Make sure that the foot touches the ground before use.

Look down from the top, clockwise and counterclockwise loosening, tightening.

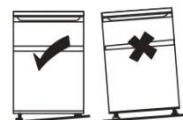

## USE

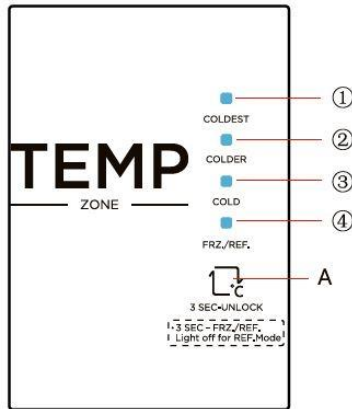

\*The pictures above are only for reference. The actual configuration will depend on the physical product or statement by the distributor

### Keys

- A SET key (temperature setting button of refrigerator compartment)
- 1. COLDEST
- 2. COLDER
- 3. COLD
- 4. FRZ./REF

### Display

When you first turn on the appliance, the display screen turns on completely for 3s, then the refrigerator runs according to the setting COLDER/FRZ

To change the temperature setting, press the SET key, the selection will be confirmed after 15s.

The temperature setting change runs as follow

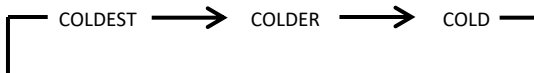

### Lock /Unlock

When the temperature control panel is in lock state, long press temperature setting key for 3 seconds for unlocking the panel, all LEDs will blink for 2 second and the panel is unlocked.

When the temperature control panel is in unlock state, if there is no operation is performed on control panel within 15 seconds , it will automatically enter into lock state.

## Freezer/Refrigerator conversion

With the control panel unlock:

- press the SET key for 3s, the icon FRZ/REF turns on and the appliance runs as a freezer
- press the SET key for 3s, the icon FRZ/REF turns off and the appliance runs as a refrigerator

## Errors

The display LEDs, in case of failure, will blink as follows. Please, contact the technical assistance to help you solve the problem

Fault Code	Fault Description
Indicators 3 and 4	Refrigerator sensor circuit fault
Indicators 2 and 4	Freezer defrost sensor fault
Indicators 1 and 4	Ambient temperature sensor fault

## Tips for keeping food perfect

- **Take extra care with meat and fish:** cooked meats should always be stored on a shelf above raw meats to avoid bacterial transfer. Keep raw meats on a plate which is large enough to collect juices and cover it with cling film or foil.
- **Leave space around food:** this allows cold air to circulate around the Fridge, ensuring all parts of the Fridge are kept cool.
- **Wrap up food!:** to prevent transfer of flavors and drying out, food should be separately packed or covered. Fruit and vegetables need not be wrapped.
- **Pre-cooked food should be cooled properly:** allow pre-cooked food to cool down before placing in the Fridge. This will help to stop the internal temperature of the Fridge from rising.
- **Shut the door!:** to prevent cold air escaping, try to limit the number of times you open the door. When returning from shopping, sort foods to be kept in your Fridge before opening the door. Only open the door to put food in or take it out.

## Food storage

Position different food in different compartments according to be below table

Refrigerator compartment	Type of food
Crisper drawers (salad drawer)	<ul style="list-style-type: none"> <li>• Fruits, herbs and vegetables should be placed separately in the crisper bin</li> <li>• Do not store bananas, onions, potatoes, garlic in the refrigerator</li> </ul>
Fridge shelf / drawers	<ul style="list-style-type: none"> <li>• Dairy products, eggs</li> </ul>
Fridge shelf / drawers	<ul style="list-style-type: none"> <li>• Foods that do not need cooking, such as ready-to-eat foods, deli meats, leftovers.</li> </ul>
Freezer drawer(s)/tray	<ul style="list-style-type: none"> <li>• Foods for long-term storage</li> <li>• Bottom drawer for raw meat, poultry, fish</li> <li>• Middle drawer for frozen vegetables, chips.</li> <li>• Top tray for ice cream, frozen fruit, frozen baked goods.</li> </ul>



- It's suggested to set the temperature at 4°C in the fridge compartment, and, where possible, at -18°C in the freezer compartment.
- For most food categories, the longest storage time in the fridge compartment is achieved with colder temperatures. Since some particular products (as fresh fruits and vegetables) may be damaged with colder temperatures, it is suggested to keep them in the crisper drawers, whenever present. If not present, maintain an average setting of the thermostat.
- For frozen food, refer to the storage time written on the food packaging. This storage time is achieved whenever the setting respects the reference temperatures of the compartment (one-star -6°C, two stars -12°C, three stars -18°C)

## DOOR REVERSIBILITY

**Tools needed:** cross screwdriver, putty knife, thin-blade screwdriver, 5/16" socket and ratchet, masking tape

- 1 Power off the refrigerator, and remove all objects from the door trays.
- 2 Dismantle the screw hole caps, screws and handle, and remove the plastic screw hole caps from the other side.
- 3 Dismantle the upper hinge cover, screws and upper hinge, and remove the hole cover from the other side

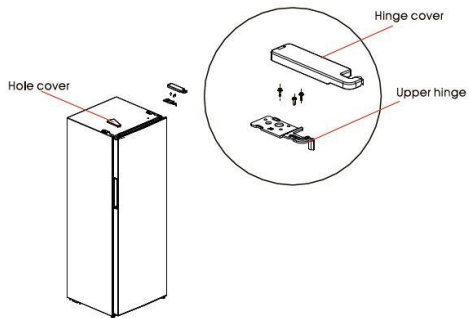

- 4 Dismantle the door and right bottom hinge assembly (hinge shaft, adjustable foot and hinge), disassemble the right bottom hinge assembly, and assemble the hinge shaft and adjustable foot on the other side of hinge, then assemble the whole hinge assembly on the other side of refrigerator

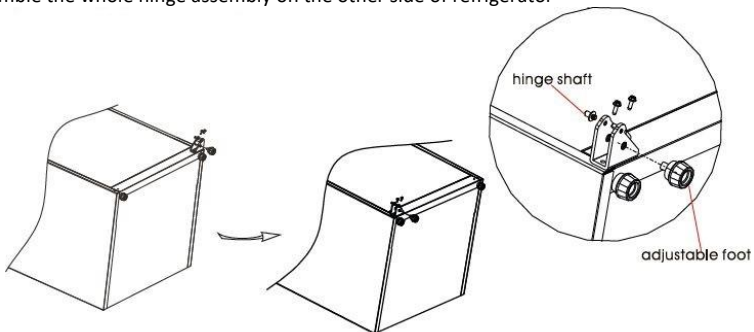

- 5 Remove the door upper cover, install the upper hinge sleeve to the other side and install the door upper cover. Dismantle the right door stopper .sleeve pipe from the right bottom of door, insert the sleeve pipe into hinge hole of left bottom of door, and take out left door stopper from the accessory bag, and assemble it on left bottom of door, the right door stopper could be reserved for future use.

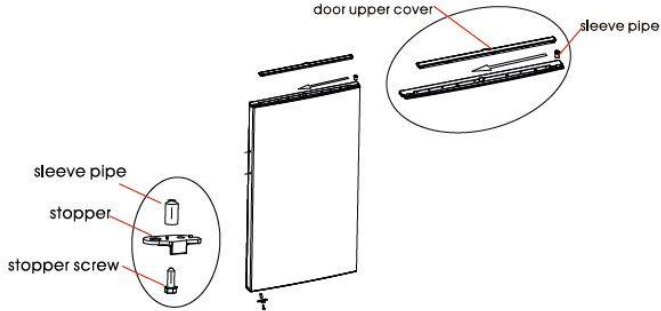

- 6 Take out the left top hinge , left top hinge cover from accessories package. Place the door on bottom hinge ,and mount left top hinge ,mount top hinge cover and hole cover.

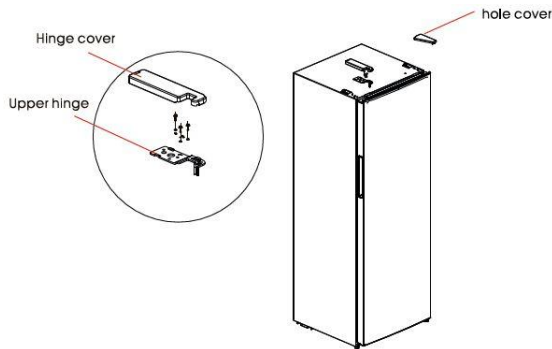

## CLEANING AND MAINTENANCE

### Cleaning before use

Before use, you should clean the Fridge/Freezer internally with a weak solution of bicarbonate of soda. Then rinse with warm water using a damp sponge or cloth and wipe dry. Wash the baskets in warm soapy water and ensure they are completely dry before replacing in the Fridge/Freezer. Clean the exterior of the unit with a damp cloth.

## Defrosting

This is a total no-frost refrigerator, defrost is performed automatically. There is no need to defrost the freezer manually

## Cleaning the Interior and the Exterior of the Unit

- Dusts behind the refrigerator and on the ground shall be timely cleaned to improve the cooling effect and energy saving.
- Check the door gasket regularly to make sure there are no debris. Clean the door gasket with a soft cloth dampened with soapy water or diluted detergent.
- The interior of the refrigerator should be cleaned regularly to avoid odor.
- Before cleaning, turn off the appliance and remove all food, drinks ,shelves, drawers, etc.
- Use a soft cloth or sponge to clean the inside of the refrigerator, with two tablespoons of baking soda and a quart of warm water. Then rinse with water and wipe clean. After cleaning, open the door and let it dry naturally before turning on the power.
- It is recommended to wipe areas that are difficult to clean regularly with a soft rag, soft brush, etc. and when necessary, combined with some auxiliary tools (such as thin sticks) to ensure no contaminants or bacterial accumulation in these areas.
- Do not use soap, detergent, scrub powder, spray cleaner, etc., as these may cause odors in the interior of the refrigerator or contaminated food.
- Clean bottle frame, shelves and drawers, as well as the surface of the appliance with a soft cloth dampened with soapy water or diluted detergent. Dry with a soft cloth or dry naturally.
- Do not use hard brushes, clean steel balls, wire brushes, abrasives, organic solvents (such as alcohol, acetone, banana oil, etc.), boiling water, acid or alkaline items, which may damage the fridge surface and interior. Boiling water and organic solvents such as benzene may deform or damage plastic parts.
- Do not rinse directly with water or other liquids during cleaning to avoid short circuits or affect electrical insulation after immersion.
- Condensation may appear on the outside of the unit. This may be due to a change in room temperature. Wipe of any moisture residue. If the problem continues, please contact a qualified technician for assistance.

## Moving the appliance

1. Remove all food and unplug the appliance
2. Secure shelves and other moveable parts in the fridge and in the freezer with adhesive tape
3. Do not tilt the refrigerator more than 45° to avoid damaging the refrigerating system

## Power interruption

In the event of power cut, food should remain safely cold for *see rating plate*. Follow these tips during a prolonged power interruption, especially in summer:

- Open the door/drawer as few times as possible
- Do not put additional food into the appliance during a power interruption
- If prior notice of a power interruption is given and the interruption duration is longer than the amount of hours indicated on the rating plate, make some ice and put it in the top of the refrigerator compartment

- The storage period and edible quality of food will be reduced. Any food that defrosts should be either consumed, or cooked and refrozen (where suitable) in order to prevent health risks.

### Changing the lamp

ANY replacement or maintenance of the LED lamps is intended to be made by the manufacturer, its service agent or similar qualified person. This product contains a light source of energy efficiency class (F).

### If you're not at home for a long time

- Turn off the refrigerator first and then unplug the unit from the wall outlet
- Remove all the food
- Clean the refrigerator
- Leave the lid open slightly to avoid possible formation of condensation, mold, or odors
- Use extreme caution in the case of children. The unit should not be accessible to child's play
- Short vacations: Leave the refrigerator operating during vacations of less than three week
- Long vacations: If the appliance will not be used for several months, remove all food and unplug the power cord. Clean and dry the interior thoroughly. To prevent odor and mold growth, leave the door open slightly: blocking it open if necessary or have the door removed.

### Availability of spare parts

- Thermostats, temperature sensors, printed circuit boards and light sources are available for a minimum period of seven years after placing the last unit of the model on the market.
- Door handles, door hinges, trays and baskets for a minimum period of seven years and door gaskets for a minimum period of 10 year, after placing the last unit of the model on the market.

## TROUBLESHOOTING

The following simple issues can be handled by the user. Please call the after-sale service department if the issues are not settled.

Problem	Suggestion
The appliance does not work	Check whether the appliance is plugged and connected to power
	Check if the voltage is low
	Check if there has been a power failure or a circuit tripping
Odour	Wrap closely odorous food
	Check whether there is some rotten food
	Check whether the interiors shall be cleaned
Long-term operation of the compressor	In summer and when the ambient temperature is high, it is normal
	Too much food has been placed in the appliance at the same time
	Warm food has been placed in the freezer. Wait for food to cool down
	The door has been opened too frequently

The light does not work	Check whether the appliance is plugged and connected to power
	Check whether the light is damaged. Call the assistance for substitution
The door cannot close properly	There is too much food in the appliance
	Tilt refrigerator
Loud noises	Check whether the refrigerator is at level
	Check whether the appliance is not touching the wall or other objects
Door seal fails to be tight	Remove foreign matters on the door seal
	Heat the door seal and then cool it for restoration (or blow it with an electrical drier or use a hot towel for heating)
Water pan overflows	There is too much food in the chamber or food stored contains too much water resulting in heavy defrosting
	The doors are not closed properly, resulting in frosting due to entry of air and increased water due to defrosting
Hot housing	Heat dissipation of the built-in condenser via the housing, which is normal when housing becomes hot due to high ambient temperature, storage of too much food or shutdown of the compressor is shut down, provide ventilation to facilitate heat dissipation
Surface condensation	Condensation on the exterior surface and door seals of the refrigerator is normal when the ambient humidity is too high. Just wipe the condensate with a clean towel.
Abnormal noise	Creak: Refrigerant flowing inside of the appliance may produce creak, which is normal.
	Buzz: The compressor may produce buzzes during operation, and the buzzes are loud particularly upon start or stop. This is normal.

## Technical assistance

To contact the technical assistance, visit our website: <https://corporate.haier-europe.com/en/>  
Under the section “website”, choose the brand of your product and your country. You will be redirected to the specific website where you can find the telephone number and form to contact the technical assistance

For further information about the product, please consult <https://eprel.ec.europa.eu/> or scan the QR on the energy label supplied with the appliance

# ZUSAMMENFASSUNG

SICHERHEITSHINWEISE .....	23
Geräteentsorgung .....	30
Konformität .....	31
Garantie.....	31
Energieeinsparung.....	31
PRODUKTÜBERSICHT .....	32
INSTALLATIONSANWEISUNG .....	33
Erste Inbetriebnahme.....	33
Anforderungen an den Türraum.....	33
Nivellieren der Einheit .....	33
BENUTZUNG .....	34
Tasten.....	34
Anzeige.....	34
Sperrern/Entsperrern.....	34
Umstellung Gefrierschrank/Kühlschrank.....	35
Fehler .....	35
Tipps für die richtige Lagerung von Lebensmitteln.....	35
Essenslager .....	35
WECHSELN DER TÜRUFHÄNGUNG .....	36
REINIGUNG UND INSTANDHALTUNG .....	38
Reinigung vor dem Betrieb .....	38
Abtauen.....	38
Reinigen des Inneren und Äußeren des Geräts .....	38
Verstellen des Gerätes .....	39
Stromunterbrechung .....	39
Auswechseln des Leuchtmittels.....	39
Wird das Gerät für längere Zeit nicht verwendet .....	39
Verfügbarkeit von ersatzteilen .....	39
FEHLERBEHEBUNG .....	40
Technische unterstützung .....	41

Vielen Dank für den Kauf dieses Produkts.

Bevor Sie den Kühlschrank benutzen, lesen Sie bitte aufmerksam diese Bedienungsanleitung, um das Gerät optimal zu nutzen. Bewahren Sie alle Unterlagen für spätere Zwecke oder Nachbesitzer auf. Dieses Produkt ist nur für Privathaushalte oder ähnliche Anwendungszwecke vorgesehen:

- Personalküche in Geschäften, Büros und anderen Arbeitsumgebungen
- landwirtschaftliche Betriebe, Hotels, Motels und andere Wohnumgebungen
- Frühstückspensionen
- Party-Servicedienste und ähnliche nicht dem Einzelverkauf dienende Anwendungen.

Dieses Gerät darf nur zur Lagerung von Lebensmitteln benutzt werden. Jede andere Benutzung gilt als gefährlich und führt zum Haftungsausschluss des Herstellers. Darüber hinaus sollten Sie die Garantiebedingungen beachten.

## **SICHERHEITSHINWEISE**

Bitte lesen Sie die Bedienungs- und Installationsanleitung sorgfältig durch! Sie enthalten wichtige Informationen, wie das Gerät installiert, verwendet und gewartet werden soll. Der Hersteller haftet nicht, wenn Sie die Anweisungen und Warnungen nicht beachten. Bewahren Sie die gesamte Dokumentation zum Nachschlagen oder für einen eventuellen späteren Besitzer auf.

- **Das Gerät erst dann an die Stromversorgung anschließen, wenn sämtliches Verpackungsmaterial und Transportschutzvorrichtungen entfernt wurden. Kinder von Verpackungsmaterial fernhalten.**
- **Erstickengefahr durch Faltschachteln und Kunststoffolie!**
- **Kontrollieren Sie bei der Anlieferung, dass das Gerät unbeschädigt ist und alle Teile sowie das Zubehör in einwandfreiem Zustand sind.**
- **Beschädigen Sie keinesfalls den Kühlkreislauf.**
- **Halten Sie die Lüftungsöffnungen im Gehäuse des Geräts oder der Einbaustruktur frei von Verstopfungen.**

- **Reinigen Sie den Kompressor keinesfalls mit Wasser, sondern reiben Sie ihn mit einem trockenen Tuch gründlich ab, um Rostbildung zu vermeiden.**
- **Das Gerät immer mit mindestens zwei Personen transportieren, da es schwer ist.**
- **Installieren und richten Sie das Gerät in einem Bereich ein, der für seine Größe und Verwendung geeignet ist.**
- **Stellen Sie sicher, dass die elektrischen Informationen auf dem Typenschild der Stromversorgung entsprechen. Ist dies nicht der Fall, wenden Sie sich an einen Elektriker.**
- **Das Gerät wird über eine 220-240 V Wechselspannung/50 Hz betrieben. Unnormale Spannungsschwankungen könnten dazu führen, dass das Gerät nicht angeht, der Temperaturregler oder Kompressor beschädigt wird, oder dass während des Betriebs ein unnormales Geräusch auftritt. In einem solchen Fall ist ein automatischer Regler anzubringen.**
- **Nur für Großbritannien: Das Gerätenetzkabel ist mit einem 3-adrigen Stecker (Erdungsstecker) ausgestattet, der in eine 3-adrige Norm-Buchse (geerdet) passt. Den dritten Stift (Erdung) auf keinen Fall kappen oder entfernen. Das Gerät muss so installiert werden, dass der Stecker zugänglich ist.**
- **Achten Sie darauf, dass sich das Netzkabel beim und nach dem Transportieren/Bewegen des Geräts nicht darunter verfängt, um eine etwaige Beschädigung zu**



vermeiden. Ein beschädigtes Netzkabel muss vom Hersteller, dem zugelassenen Kundendienst oder ähnlich qualifizierten Stellen ausgewechselt werden, um Gefahren vorzubeugen.

- Das Gerät darf weder an feuchten, öligen oder staubigen Orten installiert noch direkter Sonneneinstrahlung und Wasser ausgesetzt werden.
- Installieren Sie das Gerät nicht in der Nähe von Heizungen oder brennbaren Materialien
- **FÜR Geräte mit Gefrierfach:** Bei Stromausfall nicht die Klappe öffnen. Das Gefriergut sollte nicht beeinträchtigt werden, wenn der Stromausfall die auf dem Typenschild angegebenen Stunden (Temperaturanstiegszeit) nicht überdauert. Dauert der Stromausfall länger, sollten die Lebensmittel überprüft und sofort verzehrt oder gekocht und erneut eingefroren werden.
- Lässt sich die Klappe des Geräts schwierig öffnen, nachdem Sie diese gerade geschlossen haben, so ist dies normal. Dies liegt am Druckausgleich, der hergestellt wird. Die Klappe lässt sich normalerweise nach wenigen Minuten wieder öffnen.
- Keine Arzneimittel, Bakterien oder Chemikalien im Gerät lagern. Dieses Gerät ist ein Haushaltsgerät, es wird daher davon abgeraten, Materialien zu lagern, die extreme Temperaturen erfordern.

- **Ziehen Sie nicht übermäßig stark am Stromkabel und fassen Sie den Stecker nicht mit feuchten Händen an.**
  - **Bewahren Sie keine Produkte auf, die entzündliche Treibmittel (z. B. Sprühdosen) oder explosive Substanzen enthalten. Explosionsgefahr!**
  - **Stellen Sie keine instabilen Gegenstände (schwere Gegenstände, mit Wasser gefüllte Behälter) auf den Kühlschrank, um Verletzungen durch Herunterfallen oder elektrische Schläge durch Kontakt mit Wasser zu vermeiden.**
  - **Benutzen Sie keine elektrischen Vorrichtungen in den Lebensmittel-Lagerfächern des Geräts, sofern diese nicht ausdrücklich vom Hersteller empfohlen wurden.**
  - **Berühren Sie nicht die inneren Kühlelemente, insbesondere nicht mit nassen Händen, um Risse oder Verletzungen zu vermeiden**
  - **Gefährdet sind hier Kinder, Menschen mit eingeschränkten körperlichen, geistigen oder sensorischen Fähigkeiten sowie Menschen, die über unzureichende Kenntnisse in Bezug auf den sicheren Betrieb des Geräts verfügen.**
- Überprüfen Sie, ob Kinder und schutzbedürftige Menschen die Gefahren verstanden haben. Eine für die Sicherheit verantwortliche Person muss Kinder und gefährdete Personen, die das Gerät benutzen, überwachen oder instruieren. Nur Kinder ab 8 Jahren dürfen das Gerät benutzen."**

- **Kinder dürfen keinesfalls mit dem Gerät spielen.**
  - **Kinder im Alter von 3 bis 8 Jahren dürfen dieses Gerät befüllen und entleeren**
  - **FÜR Geräte mit Gefrierfach: Keine abgefüllten oder konservierten Flüssigkeiten (insbesondere kohlenensäurehaltige Getränke) im Gefrierfach aufbewahren. Flaschen und Dosen können platzen!**
  - **FÜR Geräte mit Gefrierfach: Tiefkühlware nie direkt aus dem Gefrierfach in den Mund nehmen. Es besteht die Gefahr einer Kälteverbrennung!**
  - **Halten Sie Kunststoffteile und die Türdichtung frei von Öl und Fett. Andernfalls werden Kunststoffteile und die Türdichtung porös.**
  - **Ziehen Sie den Netzstecker, bevor Sie am Gerät hantieren.**
  - **Benutzen Sie außer den vom Hersteller empfohlenen Mitteln keine mechanischen Geräte oder andere Hilfsmittel, um den Abtauvorgang zu beschleunigen.**
  - **Benutzen Sie keine spitzen oder scharfkantigen Gegenstände wie Messer oder Gabeln, um Eisbildungen zu entfernen.**
- Benutzen Sie keinesfalls Haartrockner, Elektroheizgeräte oder andere derartige Elektrogeräte, um das Gerät abzutauen.**
- **Der Stecker sollte sauber gehalten werden, weil übermäßige Staubablagerungen auf dem Stecker zu einem Brand führen können.**

- **Versuchen Sie nicht, das Gerät selbst zu reparieren, zu zerlegen oder zu verändern. Bei Reparaturen wenden Sie sich immer an unseren Kundenservice.**
- **Kinder überwachen, während das Gerät gereinigt oder gewartet wird.**
- **Die kalten Einlegeböden aus Glas nicht mit heißem Wasser reinigen. Plötzliche Temperaturschwankungen können dazu führen, dass das Glas zerspringt.**
- **WARNUNG: Die Rohre des Kühlkreislaufs enthalten eine geringe Menge eines umweltfreundlichen, aber brennbaren Kältemittels (R600a) und ein Schaumtreibmittel (Cyclopentan). Es schädigt nicht die Ozonschicht und erhöht nicht den Treibhauseffekt. Wenn das Kältemittel entweicht, kann es Ihre Augen schädigen oder sich entzünden.**
- **Wenn der Kühlkreislauf beschädigt wird:**
  - **Schalten Sie das Gerät aus und ziehen Sie den Netzstecker.**
  - **Halten Sie offene Flammen und/oder Zündquellen vom Gerät fern.**
  - **Lüften Sie den Raum einige Minuten lang gründlich.**
  - **Informieren Sie den Kundendienst.**
- **WARNUNG: Den Netzstecker und/oder das Netzkabel nicht beschädigen - Stromschlag- und Brandgefahr!**
- **WARNUNG: Keine Mehrfachsteckdosen oder Verlängerungen verwenden.  
Keine Verlängerungskabel und Mehrfachsteckleisten**

**verwenden.**

- **Sich nicht auf das Gerät stellen oder darauf sitzen. Dies könnte zu Personenschäden führen oder das Gerät beschädigen. Dieses Gerät ist nicht geeignet, um darauf oder darunter weitere Geräte zu stapeln.**
- **Dieses Gerät ist ausschließlich für den Einsatz in einem Privathaushalt konzipiert und gefertigt.**
- **Es dürfen nur Originalteile verwendet werden, die vom Hersteller geliefert werden. Der Hersteller garantiert, dass nur diese Teile die Sicherheitsanforderungen erfüllen.**
  
- **Ein längeres Öffnen der Tür kann zu einem deutlichen Temperaturanstieg in den Fächern des Gerätes führen.**
- **Reinigen Sie regelmäßig Oberflächen, die mit Lebensmitteln in Berührung kommen können, sowie zugängliche Drainagesysteme**
- **Reinigen Sie die Wasserbehälter, falls sie 48 Stunden lang nicht benutzt wurden; spülen Sie das an einer Wasserleitung angeschlossene Wassersystem durch, falls 5 Tage lang kein Wasser eingespeist wurde**
- **Lagern Sie rohes Fleisch und Fisch in geeigneten Behältern im Kühlschrank, damit diese nicht mit anderen Lebensmitteln in Berührung kommen oder auf diese tropfen**
- **Zwei-Sterne-Tiefkühlfächer (sofern vorhanden) eignen sich für die Lagerung von vorgefrorenen Lebensmitteln,**

**die Lagerung oder Herstellung von Eiscreme und die Herstellung von Eiswürfeln**

- **Ein-, Zwei- und Drei-Sterne-Fächer (sofern vorhanden) sind nicht für das Einfrieren von frischen Lebensmitteln geeignet**
- **Falls das Gerät über einen längeren Zeitraum leer bleibt, schalten Sie es aus, tauen es ab, reinigen und trocknen es, und lassen dann die Tür offen, um Schimmelbildung im Gerät zu vermeiden**
- **Für Weinlagerschränke: Dieses Gerät ist ausschließlich zur Lagerung von Wein bestimmt**
- **Für freistehende Geräte: Dieses Kühlgerät ist nicht für die Verwendung als Einbaugerät bestimmt**
- **Für Geräte ohne 4-Sterne-Fach: Dieses Kühlgerät ist nicht für das Einfrieren von Lebensmitteln geeignet**

### **Geräteentsorgung**



Dieses Gerät ist entsprechend der EU-Richtlinie 2012/19/EC für Elektro- und Elektronik-Altgeräte (WEEE) gekennzeichnet.

Elektro- und Elektronik-Altgeräte enthalten sowohl umweltschädliche Stoffe (die negativen Folgen für die Umwelt verursachen) und grundlegenden Komponenten (die wiederverwendet werden können). Es ist wichtig, Elektro- und Elektronik-Altgeräte spezifischen Behandlungen zu unterziehen, um alle Schadstoffe zu entfernen und ordnungsgemäß zu entsorgen sowie alle Materialien zu recyceln.

Einzelpersonen können eine wichtige Rolle dabei spielen, aus Elektro- und Elektronik-Altgeräten kein Umweltproblem zu machen, da die Einhaltung einiger Grundregeln unerlässlich ist:

- Elektro- und Elektronik-Altgeräte dürfen nicht als Hausmüll entsorgt werden;
- Elektro- und Elektronik-Altgeräte müssen den entsprechenden Sammelstellen der Gemeinde oder davon registrierten Unternehmen übergeben. Viele Länder bieten möglicherweise die Abholung zu Hause für große Elektro- und Elektronik-Altgeräte.

In vielen Ländern können beim Kauf eines neuen Geräts Altgeräte an Händler, die einen kostenlosen 1-zu-1-Umtausch vornehmen müssen, zurückgegeben werden, solange das Gerät demselben Typ entspricht und über die gleichen Funktionen wie das bereitgestellte Gerät verfügt.

## Konformität

Mit der Verwendung des -Kennzeichens auf diesem Produkt bestätigen wir, dass sämtliche relevanten Sicherheits-, Gesundheits- und Umweltvorschriften eingehalten werden, die für dieses Produkt in Europa gesetzlich festgelegt sind.

## Garantie

Die Mindestgarantie beträgt: 2 Jahre für EU-Länder, 3 Jahre für die Türkei, 1 Jahr für Großbritannien, 1 Jahr für Russland, 3 Jahre für Schweden, 2 Jahre für Serbien, 5 Jahre für Norwegen, 1 Jahr für Marokko, 6 Monate für Algerien. Tunesien keine gesetzliche Garantie erforderlich.

## Energieeinsparung

Empfehlungen für eine optimale Energieeinsparung:

- Installieren Sie das Gerät nicht in der Nähe von Wärmequellen, setzen Sie es nicht direkter Sonneneinstrahlung aus, und sorgen Sie für ausreichende Luftzirkulation.
- Legen Sie keine heißen Lebensmittel in den Kühlschrank, um einen Anstieg der Innentemperatur und den andauernden Betrieb des Kompressors zu vermeiden.
- Lagern Sie nicht zu viele Lebensmittel, um eine ausreichende Luftzirkulation zu gewährleisten.
- Tauen Sie das Gerät ab, falls sich Eis gebildet hat, um die Kühlung zu erleichtern.
- Bei einem Stromausfall sollte die Kühlschranktür geschlossen gehalten werden.
- Die Tür sollte nur möglichst kurz geöffnet werden oder offenstehen.
- Stellen Sie den Thermostat nicht auf zu niedrige Temperaturen ein.
- Entfernen Sie Staubablagerungen auf der Geräterückseite.
- Kühlgeräte arbeiten möglicherweise nicht gleichmäßig (Möglichkeit des Abtauvorgangs oder steigende Temperatur im Gefrierfach), wenn sie über einen längeren Zeitraum bei einer Temperatur unter dem Temperaturbereich aufgestellt werden, für den das Kühlgerät ausgelegt ist.
- Die mit den Lebensmitteln in Berührung kommenden Oberflächen und zugänglichen Ablaufsysteme müssen regelmäßig gereinigt werden.
- Reinigen Sie die Wassertanks, wenn sie 48 Stunden lang nicht benutzt wurden. Spülen Sie den an eine Wasserleitung angeschlossenen Wasserkreislauf, wenn fünf Tage lang kein Wasser entnommen wurde.

## PRODUKTÜBERSICHT

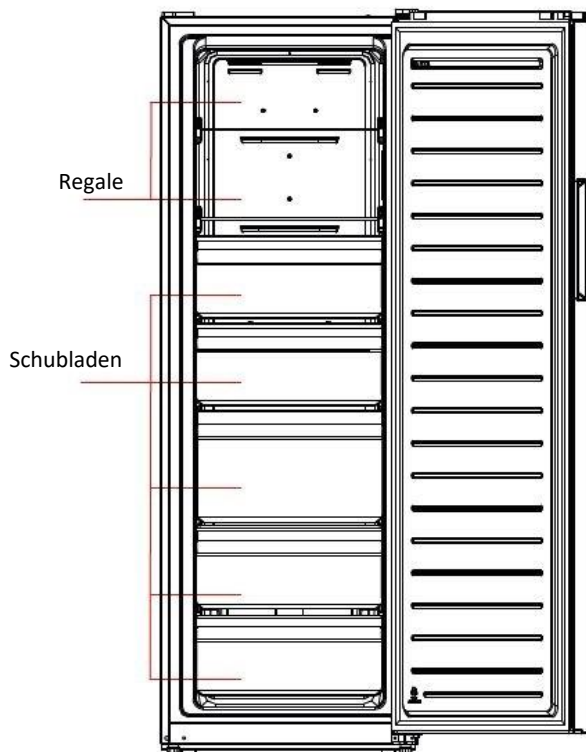

Die energiesparendste Konfiguration erfordert den Einsatz von Schubladen, Lebensmittelboxen und Regalböden im Produkt, siehe die obigen Bilder.

\* Die obige Abbildung dient nur als Referenz. Die tatsächliche Konfiguration hängt von den mechanischen Eigenschaften des Produktes bzw. der Vertriebshändlererklärung ab

Das Gerät hat die Funktion einer Kühl-Gefrierkombination, wobei über die Bedienoberfläche entsprechend der Bedürfnisse entweder der Kühlschrank oder Gefrierschrank ausgewählt werden kann.



## INSTALLATIONSANWEISUNG

1. Nach Möglichkeit das Gerät nicht neben Kochstellen, Heizungen oder in direktem Sonnenlicht aufstellen, weil dadurch der Kompressor länger läuft.
2. Achten Sie bei der Installation des Geräts darauf, dass auf beiden Seiten noch 10 cm Freiraum vorhanden sind, hinten 10 cm und oben 30 cm. Dadurch kann kalte Luft um das Gerät zirkulieren und die Effizienz des Kühlprozesses verbessern.
3. Das Gerät sollte auf ebenem Untergrund aufgestellt werden.
4. Vor Feuchtigkeit schützen. Die Kühltruhe nicht in feuchten Räumen betreiben, um Rosten der Metallteile zu verhindern. Kein Wasser auf die Kühltruhe sprühen, da dies die Isolierung aufweichen und zu Kriechstrom führen kann.
5. Lesen Sie den Abschnitt „Reinigen und pflegen“ und bereiten Sie Ihr Gerät auf die Inbetriebnahme vor.
6. Den Kühlschrank nicht abdecken.
7. Das Gerät ist für den Betrieb in einem begrenzten Bereich der Umgebungstemperatur ausgelegt, abhängig von den Klimazonen. Verwenden Sie das Gerät nicht bei Temperaturen außerhalb des Grenzwerts. Die Klimaklasse Ihres Geräts ist auf dem Etikett mit der technischen Beschreibung im Kühlraum angegeben.
  - Erweiterte gemäßigte Zone (SN): „Dieses Kühlgerät ist für die Verwendung bei Umgebungstemperaturen von 10 °C bis 32 °C bestimmt.“
  - Gemäßigte Zone (N): „Dieses Kühlgerät ist für die Verwendung bei Umgebungstemperaturen von 16 °C bis 32 °C bestimmt.“
  - Subtropische Zone (ST): „Dieses Kühlgerät ist für die Verwendung bei Umgebungstemperaturen von 16 °C bis 38 °C bestimmt.“
  - Tropische Zone (T): „Dieses Kühlgerät ist für die Verwendung bei Umgebungstemperaturen von 16 °C bis 43 °C bestimmt.“

### Erste Inbetriebnahme

1. Lassen Sie den Kühlschrank vor der ersten Inbetriebnahme zwei Stunden lang still stehen, bevor Sie ihn an die Stromversorgung anschließen.
2. Bevor Sie frische oder gefrorene Lebensmittel hineinlegen, muss der Kühlschrank 2 bis 3 Stunden laufen, im Sommer bei hohen Umgebungstemperaturen über 4 Stunden.

### Anforderungen an den Türraum

Die Gerätetür muss sich vollständig öffnen lassen (siehe Abbildung).

W min. 1023 mm

D min. 989 mm

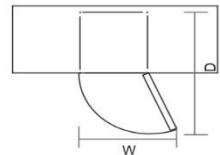

### Nivellieren der Einheit

Hierfür sind die beiden Stellfüße an der Gerätevorderseite einzustellen.

Wenn das Gerät nicht gerade steht, werden die Türen und die magnetischen Dichtungsausrüstungen nicht richtig abgedeckt werden.

Vor dem Betrieb ist sicherzustellen, dass der Stellfuß den Boden berührt.

Von oben nach unten schauen, im Uhrzeigersinn lösen und gegen den Uhrzeigersinn wieder festziehen.

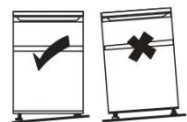

## BENUTZUNG

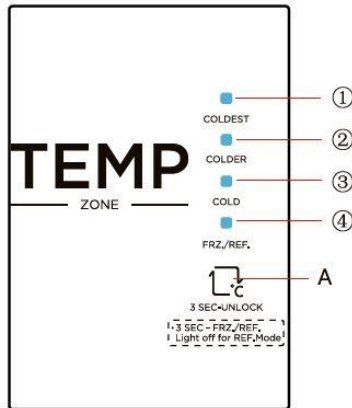

\* Die obige Abbildung dient nur als Referenz. Die tatsächliche Konfiguration hängt von den mechanischen Eigenschaften des Produktes bzw. der Vertriebsändlererklärung ab

### Tasten

A SET-Taste (Temperatureinstelltaste des Kühlfachs)

1. KÄLTESTE
2. KÄLTER
3. KALT
4. GEFR./KÜHL.

### Anzeige

Wenn Sie das Gerät zum ersten Mal einschalten, geht der Display-Bildschirm drei Sekunden lang ganz an, dann läuft der Kühlschrank entsprechend der Einstellung KÄLTER/FRZ.GEFR.

Um die Temperatureinstellung zu ändern, drücken Sie die SET-Taste, die Auswahl wird dann nach 15 Sekunden bestätigt.

Die Änderung der Temperatureinstellung verläuft wie folgt.



### Sperren/Entsperren

Wenn das Bedienfeld für die Temperatur gesperrt ist, drücken Sie die Temperatureinstelltaste 3 Sekunden lang, um das Bedienfeld zu entriegeln; alle LEDs blinken dann zwei Sekunden lang und das Bedienfeld ist entsperrt.

Wenn das Bedienfeld für die Temperatur entriegelt ist und innerhalb von 15 Sekunden keine Bedienung am Bedienfeld erfolgt, wird es automatisch gesperrt.

## Umstellung Gefrierschrank/Kühlschrank

Bei entsperrtem Bedienfeld:

- Drücken Sie 3 Sekunden lang die SET-Taste, das Symbol GEFR./KÜHL. leuchtet auf und das Gerät läuft als Gefrierschrank.
- Drücken Sie 3 Sekunden lang die SET-Taste, das Symbol GEFR./KÜHL. geht aus und das Gerät läuft als Kühlschrank.

## Fehler

Die Anzeige-LEDs blinken im Fehlerfall wie folgt. Bitte wenden Sie sich an den technischen Kundendienst, der Ihnen bei der Lösung des Problems hilft.

Fehlercode	Fehlerbeschreibung
Anzeige 3 und 4	Schaltkreisfehler des Kühlschranksensors
Anzeige 2 und 4	Sensorfehler Abtaufunktion Gefrierschrank
Anzeige 1 und 4	Umgebungstemperatursensor defekt

## Tipps für die richtige Lagerung von Lebensmitteln

- **Besondere Vorsicht ist bei Fleisch und Fisch geboten:** Durchgegartes Fleisch sollte immer in einem Fach über dem rohen Fleisch aufbewahrt werden, um eine Übertragung von Bakterien zu vermeiden. Bewahren Sie rohes Fleisch auf einem Teller auf, der groß genug ist, um auslaufende Säfte aufzufangen und bedecken Sie es mit Klarsichtfolie.
- **Stellen Sie Lebensmittel nicht zu nah nebeneinander:** So kann die kalte Luft im Kühlschrank zirkulieren und alle Bereiche bleiben kühl.
- **Packen Sie Lebensmittel ein!** Um zu vermeiden, dass der Geschmack verloren geht oder Lebensmittel austrocknen, sollten diese getrennt verpackt oder abgedeckt werden. Obst und Gemüse müssen nicht eingepackt werden.
- **Fertige Gerichte sollten richtig gekühlt werden:** Lassen Sie fertige Mahlzeiten abkühlen, bevor Sie diese in den Kühlschrank stellen. Dadurch wird verhindert, dass sich die Innentemperatur im Kühlschrank erhöht
- **Schließen Sie die Tür!** So verhindern Sie, dass die kalte Luft entweicht. Sie sollten die Kühlschranktür daher möglichst selten öffnen. Sortieren Sie Ihre Einkäufe zuerst, bevor Sie den Kühlschrank öffnen und diese hineinlegen. Öffnen Sie die Türe nur, um Lebensmittel hineinzulegen oder herauszunehmen.

## Essenslager

Positionieren Sie verschiedene Lebensmittel in verschiedenen Fächern gemäß der folgenden Tabelle

Kühlschrankfach	Art von Essen
Crisper Schubladen (Salatschublade)	<ul style="list-style-type: none"> <li>• Obst, Kräuter und Gemüse sollten separat in den Crisperbehälter gegeben werden</li> <li>• Lagern Sie Bananen, Zwiebeln, Kartoffeln und Knoblauch nicht im Kühlschrank</li> </ul>
Kühlschrankregal - Mitte	<ul style="list-style-type: none"> <li>• Milchprodukte, Eier</li> </ul>
Kühlschrankregal - oben	<ul style="list-style-type: none"> <li>• Lebensmittel, die nicht gekocht werden müssen, wie verzehrfertige Lebensmittel, Wurstwaren und Essensreste.</li> </ul>

Gefrierschublade (n) / Tablett	<ul style="list-style-type: none"> <li>• Lebensmittel zur Langzeitlagerung</li> <li>• Untere Schublade für rohes Fleisch, Geflügel und Fisch</li> <li>• Mittlere Schublade für gefrorenes Gemüse, Pommes</li> <li>• Oberes Tablett für Eis, gefrorenes Obst und gefrorene Backwaren.</li> </ul>
-----------------------------------	---

- Es wird empfohlen, die Temperatur im Kühlschrankfach auf 4 °C und, wenn möglich, im Gefrierfach auf -18 °C einzustellen.
- Bei den meisten Arten von Lebensmitteln wird die längste Lagerzeit im Kühlschrankfach bei kälteren Temperaturen erreicht. Da bestimmte Produkte (wie frisches Obst und Gemüse) bei kälteren Temperaturen Schaden nehmen können, sollten sie möglichst im Gemüsefach (sofern vorhanden) aufbewahrt werden. Andernfalls sollte eine durchschnittliche Thermostateinstellung beibehalten werden.
- Bei Tiefkühlkost ist auf die auf der Lebensmittelverpackung angegebene Aufbewahrungszeit zu achten. Diese Aufbewahrungszeit wird erreicht, wenn bei den Einstellungen die Referenztemperaturen für das Fach beachtet werden (1 Stern: -6 °C, 2 Sterne: -12 °C, 3 Sterne: -18 °C).

## WECHSELN DER TÜRUFHÄNGUNG

**Benötigtes Werkzeug:** Kreuzschraubendreher, Spachtel, Schraubendreher mit dünner Klinge, 5/16"-Nuss und Ratsche, Abdeckband.

1. Schalten Sie den Kühlschrank aus, und entfernen Sie alle Gegenstände aus den Türablagen.
2. Demontieren Sie die Schraublockkappen, Schrauben und den Griff und entfernen Sie die Schraublockkappen aus Kunststoff auf der anderen Seite.
3. Demontieren Sie die obere Scharnierabdeckung, die Schrauben und das obere Scharnier, und entfernen Sie die Lochabdeckung auf der anderen Seite.

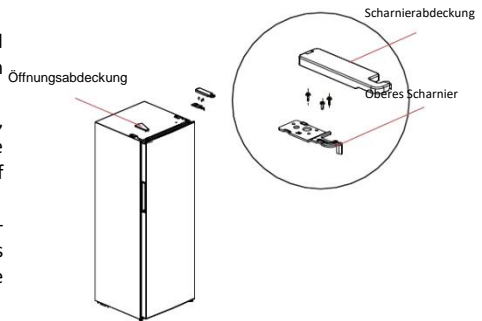

4. Demontieren Sie die Tür und die rechte untere Scharnierbaugruppe (Scharnierwelle, verstellbarer Fuß und Scharnier), demontieren Sie die rechte untere Scharnierbaugruppe und montieren Sie die Scharnierwelle und den verstellbaren Fuß auf der anderen Seite des Scharniers, dann montieren Sie die gesamte Scharnierbaugruppe auf der anderen Seite des Kühlschranks.

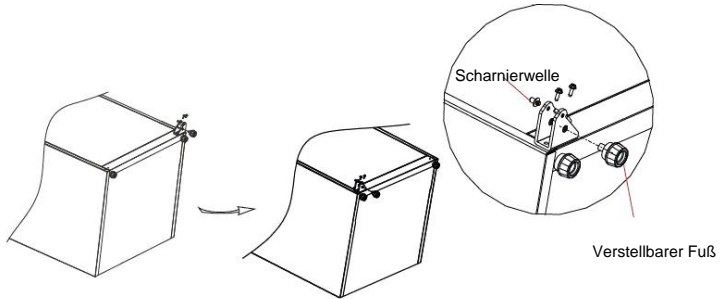

5. Entfernen Sie die obere Abdeckung der Tür, bringen Sie die obere Scharnierhülse auf der anderen Seite an und montieren Sie die obere Abdeckung der Tür. Demontieren Sie die Abdeckhülse des rechten Türstoppers von der rechten Unterseite der Tür, führen Sie die Abdeckhülse in das Scharnierloch der linken Unterseite der Tür ein und nehmen Sie den linken Türstopper aus dem Zubehörbeutel heraus und montieren Sie ihn an der linken Unterseite der Tür; der rechte Türstopper kann für eine spätere Verwendung aufbewahrt werden.

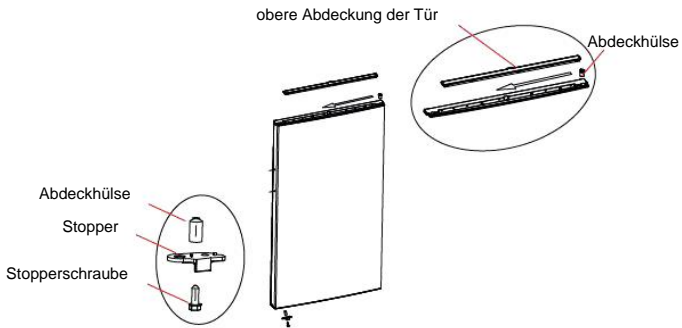

6. Nehmen Sie das linke obere Scharnier und die linke obere Scharnierabdeckung aus dem Beipack heraus. Setzen Sie die Tür auf das untere Scharnier, und montieren Sie das linke obere Scharnier, montieren Sie die obere Scharnierabdeckung und die Lochabdeckung.

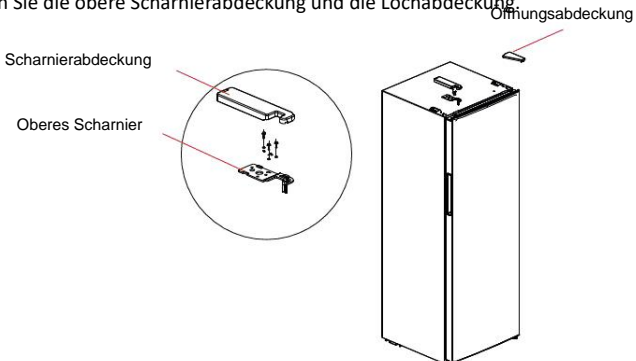

# REINIGUNG UND INSTANDHALTUNG

## Reinigung vor dem Betrieb

Vor dem Gebrauch sollten Sie den Kühlschrank/Gefrierschrank intern mit einer schwachen Lösung von Natriumhydrogencarbonat reinigen. dann mit warmem Wasser und einem feuchten Schwamm oder Tuch trocken nachwischen. Fächer mit warmem Seifenwasser auswaschen und sicherstellen, dass sie vollständig trocken sind, bevor Sie sie wieder in den Kühl-/Gefrierschrank einsetzen. Das Äußere des Geräts mit einem feuchten Tuch abwischen.

## Abtauen

Dies ist ein totaler No-Frost-Kühlschrank, das Abtauen wird automatisch durchgeführt. Es besteht keine Notwendigkeit, den Gefrierschrank manuell aufzutauen

## Reinigen des Inneren und Äußeren des Geräts

- Staub hinter dem Kühlschrank ist regelmäßig zu entfernen. Dies erhöht den Kühlwirkungsgrad und spart Energie.
- Kontrollieren Sie regelmäßig die Türdichtung, um sicherzugehen, dass keine Rückstände vorhanden sind. Reinigen Sie die Türdichtung mit einem weichen Tuch und etwas Seifenwasser oder verdünntem Reinigungsmittel.
- Das Innere des Kühlschranks sollte regelmäßig gereinigt werden, um Geruchsbildung zu vermeiden.
- Schalten Sie das Gerät vor der Reinigung aus und entfernen Sie alle Lebensmittel, Getränke, Regale, Schubladen usw.
- Nehmen Sie zum Reinigen des Kühlschrankinnenraums ein weiches Tuch oder einen Schwamm sowie zwei Esslöffel Natron und einen Viertelliter warmes Wasser. Spülen Sie anschließend mit Wasser nach und wischen Sie alles sauber. Öffnen Sie nach dem Reinigen die Tür und lassen Sie den Kühlschrank sorgfältig trocknen, bevor Sie den Strom wieder einschalten.
- Es wird empfohlen, schwer zu reinigende Bereiche regelmäßig mit einem weichen Lappen, einer weichen Bürste usw. und bei Bedarf in Kombination mit einigen Hilfswerkzeugen (wie dünnen Stäbchen) abzuwischen, um sicherzustellen, dass sich in diesen Bereichen keine Verunreinigungen oder Bakterien ansammeln.
- Benutzen Sie weder Seife, Reiniger, Scheuerpulver noch Reinigungssprays usw., weil diese Gerüche im Kühlschrankinneren hinterlassen oder Lebensmittel verunreinigen können.
- Reinigen Sie den Flaschenrahmen, die Regale und Schubladen sowie die Oberfläche des Gerätes mit einem weichen Tuch, das mit Seifenwasser oder verdünntem Reinigungsmittel befeuchtet ist. Reiben Sie sie anschließend mit einem Tuch trocken oder lassen Sie sie an der Luft trocknen.
- Do not use hard brushes, clean steel balls, wire brushes, abrasives, organic solvents (such as alcohol, acetone, banana oil, etc.), boiling water, acid or alkaline items, which may damage the fridge surface and interior. Durch kochendes Wasser und organische Lösungsmittel wie Benzin können Kunststoffteile verformt oder beschädigt werden.
- Spülen Sie beim Reinigen nicht direkt mit Wasser oder anderen Flüssigkeiten, um einen Kurzschluss zu verhindern oder die elektrische Isolierung nicht zu beeinträchtigen.
- An der Geräteaußenseite kann sich Kondensation bilden. Dies kann auf eine Änderung der Raumtemperatur zurückzuführen sein. Feuchtigkeitsreste abwischen. Wenden Sie sich an einen qualifizierten Techniker, wenn das Problem weiterhin besteht.

## Verstellen des Gerätes

1. Nehmen Sie alle Lebensmittel heraus und ziehen Sie den Gerätestecker.
2. Fixieren Sie die Einlegeböden und andere bewegliche Teile im Kühlschrank mit Klebeband.
3. Den Kühlschrank um maximal 45° kippen, um eine Beschädigung des Kühlsystems zu vermeiden.

## Stromunterbrechung

Bei Stromausfall sollten die gelagerten Lebensmittel in der *auf dem Typenschild* angegebenen Zeit frisch gekühlt bleiben. Beachten Sie diese Tipps bei einer längeren Stromunterbrechung, insbesondere im Sommer:

- Öffnen Sie die Tür/Schublade so selten wie möglich.
- Legen Sie während eines Stromausfalls keine weiteren Lebensmittel in das Gerät.
- Wenn der Stromausfall vorher angekündigt wurde und die Unterbrechungsdauer länger ist als die auf dem Typenschild angegebene Anzahl von Stunden, frieren Sie im Voraus ein paar Eiswürfel oder Kühlakkus ein, und legen Sie diese beim Stromausfall oben in das Kühlfach.
- Die Lagerdauer und die genießbare Qualität der Lebensmittel werden reduziert. Auftaute Lebensmittel sollten entweder verzehrt oder gekocht und (sofern geeignet) wieder eingefroren werden, um Gesundheitsrisiken zu vermeiden.

## Auswechseln des Leuchtmittels

EIN Austausch oder eine Wartung der LED-Lampen ist vom Hersteller, seinem Kundendienstmitarbeiter oder einer ähnlichen qualifizierten Person durchzuführen. Dieses Produkt enthält eine Lichtquelle der Energieeffizienzklasse (F)

## Wird das Gerät für längere Zeit nicht verwendet

- Schalten Sie den Kühlschrank zunächst aus und trennen Sie das Gerät anschließend vom Stromnetz.
- Entfernen Sie alle Lebensmittel aus dem Kühlschrank.
- Reinigen Sie den Kühlschrank.
- Lassen Sie die Tür einen Spalt geöffnet, um die potenzielle Kondensations-, Schimmel- und Geruchsbildung zu verhindern.
- Besondere Vorsicht ist bei Kindern geboten. Das Gerät muss von Kindern ferngehalten werden.
- Kurzurlaube: Lassen Sie den Kühlschrank in Betrieb bei Urlauben von weniger als drei Wochen.
- Lange Urlaube: Wird das Gerät für längere Monate nicht verwendet, müssen alle Lebensmittel aus dem Kühlschrank entnommen und das Netzkabel von der Steckdose gezogen werden. Reinigen und trocknen Sie den Innenraum gründlich. Um Geruchsbildung und Schimmelwachstum zu verhindern, lassen Sie die Tür leicht offen: Blockieren Sie die Tür gegebenenfalls offen oder entfernen Sie die Tür.

## Verfügbarkeit von ersatzteilen

- Thermostate, Temperatursensoren, Leiterplatten und Lichtquellen sind nach dem Inverkehrbringen der letzten Einheit des Modells mindestens sieben Jahre lang verfügbar.
- Türgriffe, Türscharniere, Tablets und Körbe für einen Zeitraum von mindestens sieben Jahren und Türdichtungen für einen Zeitraum von mindestens zehn Jahren, nachdem die letzte Einheit des

Modells auf den Markt gebracht wurde

## FEHLERBEHEBUNG

Folgende einfache Probleme lassen sich vom Benutzer beheben. Bitte wenden Sie sich an den Kundendienst, wenn Probleme nicht behoben werden können.

<b>Problem</b>	<b>Vorschlag</b>
Das Gerät funktioniert nicht	Überprüfen Sie, ob das Gerät angeschlossen und an die Stromversorgung angeschlossen ist
	Prüfen Sie, ob die Spannung niedrig ist
	Prüfen Sie, ob ein Stromausfall oder eine Stromkreisauslösung aufgetreten ist
Geruch	Eng riechende Lebensmittel einwickeln
	Prüfen Sie, ob es sich um verfaulte Lebensmittel handelt
	Prüfen Sie, ob die Innenräume gereinigt werden sollen
Langzeitbetrieb des Kompressors	Im Sommer und bei hohen Umgebungstemperaturen ist es normal
	Es wurde zu viel Lebensmittel gleichzeitig in das Gerät gelegt
	Warmes Essen wurde in den Gefrierschrank gestellt. Warten Sie, bis sich das Essen abkühlt
	Die Tür wurde zu häufig geöffnet
Das Licht funktioniert nicht.	Überprüfen Sie, ob das Gerät angeschlossen und an die Stromversorgung angeschlossen ist
	Überprüfen Sie, ob die Leuchte beschädigt ist. Rufen Sie die Hilfe bei der Substitution an
Die Tür kann nicht richtig geschlossen werden	Es ist zu viel Essen im Gerät
	Kühlschrank ankippen.
Laute Geräusche	Überprüfen, ob sich der Kühlschrank auf Niveau befindet
	Prüfen Sie, ob das Gerät die Wand oder andere Gegenstände nicht berührt
Türdichtung ist nicht dicht	Fremdkörper auf der Türdichtung entfernen.
	Erhitzen Sie die Türdichtung und lassen Sie sie anschließend zum Wiedereinsetzen abkühlen (nehmen Sie zum Erhitzen einen Fön oder ein heißes Handtuch)
Wasserwanne läuft über	Es befinden sich zu viele Lebensmittel im Gerät oder die gelagerten Lebensmittel enthalten zu viel Wasser, was zu einem starken Abtauen führt.
	Die Türen sind nicht richtig geschlossen, was zu Vereisung durch Lufteintritt und erhöhter Wasserbildung durch Abtauen führt.



Heißes Gehäuse	Wärmeabfuhr des eingebauten Kondensators über das Gehäuse, was normal ist; wenn das Gehäuse durch hohe Umgebungstemperatur, Lagerung von zu vielen Lebensmitteln oder Abschalten des Kompressors heiß wird, sorgen Sie für Belüftung, um die Wärmeabfuhr zu erleichtern.
Oberflächenkondensation	Kondenswasserbildung an der Außenfläche und den Türdichtungen des Kühlschranks ist normal, wenn die Umgebungsfeuchtigkeit zu hoch ist. Wischen Sie das Kondensat einfach mit einem sauberen Handtuch ab.
Ungewöhnliches Geräusch	Knacken: Im Inneren des Geräts fließendes Kältemittel kann ein Knacken erzeugen, was normal ist.
	Brummen: Der Kompressor kann während des Betriebs Brummgeräusche erzeugen, die besonders beim Start oder Stopp laut sind. Das ist normal.

## Technische Unterstützung

Um die technische Unterstützung zu kontaktieren, besuchen Sie unsere Website: <https://corporate.haier-europe.com/en/> . Wählen Sie im Bereich „Website“ die Marke Ihres Produkts und Ihr Land aus. Sie werden auf die jeweilige Website weitergeleitet, auf der Sie die Telefonnummer und das Formular finden, um die technische Unterstützung zu kontaktieren

Weitere Informationen zum Produkt erhalten Sie unter <https://eprel.ec.europa.eu/> oder scannen Sie den QR auf dem mit dem Gerät gelieferten Energieetikett

## ΠΕΡΙΛΗΨΗ

ΠΛΗΡΟΦΟΡΙΕΣ ΓΙΑ ΤΗΝ ΑΣΦΑΛΕΙΑ.....	43
Απορριψη παλαιων συσκευων.....	51
Συμβατότητα.....	52
Εγγύηση.....	52
Εξοικονόμηση ενέργειας.....	52
ΕΠΙΣΚΟΠΗΣΗ ΠΡΟΪΟΝΤΟΣ.....	53
ΟΔΗΓΙΕΣ ΕΓΚΑΤΑΣΤΑΣΗΣ.....	54
Πρώτη χρήση.....	54
Απαιτήσεις χώρου πόρτας.....	54
Ισορρόπηση της Μονάδας.....	54
ΧΡΗΣΗ.....	55
Πλήκτρο-α.....	55
Οθόνη.....	55
Κλειδίωμα /Ξεκλειδίωμα.....	55
Μετατροπή από/σε καταψύκτη/ψυγείο.....	56
Σφάλματα.....	56
Συμβουλές για την τέλεια διατήρηση των τροφίμων στο ψυγείο.....	56
Αποθήκη τροφίμων.....	56
ΑΝΑΣΤΡΕΨΙΜΟΤΗΤΑ ΠΟΡΤΑΣ.....	57
ΚΑΘΑΡΙΣΜΟΣ ΚΑΙ ΣΥΝΤΗΡΗΣΗ.....	59
Καθαρισμός πριν από την χρήση.....	59
Απόψυξη.....	59
Καθαρισμός του εσωτερικού και του εξωτερικού της μονάδας.....	59
Μετακίνηση της συσκευής.....	60
Διακοπή ρεύματος.....	60
Αντικατάσταση του λαμπτήρα.....	60
Αν απουσιάζετε από το σπίτι για μεγάλο χρονικό διάστημα.....	60
Διαθεσιμότητα ανταλλακτικών μερών.....	60
ΑΝΤΙΜΕΤΩΠΙΣΗ ΠΡΟΒΛΗΜΑΤΩΝ.....	61
Τεχνική βοήθεια.....	62

Σας ευχαριστούμε για την αγορά αυτού του προϊόντος.

Πριν χρησιμοποιήσετε το ψυγείο σας, σας παρακαλούμε να διαβάσετε προσεκτικά αυτό το εγχειρίδιο οδηγιών χρήσης έτσι ώστε να μεγιστοποιήσετε την απόδοσή του. Φυλάξτε όλα τα έγγραφα για μελλοντική χρήση ή για άλλους ιδιοκτήτες. Αυτό το προϊόν προορίζεται αποκλειστικά για οικιακή χρήση ή παρόμοιες εφαρμογές όπως:

- την περιοχή της κουζίνας για προσωπικό καταστημάτων, γραφείων και άλλα περιβάλλοντα εργασίας
- σε φάρμες, από πελάτες σε ξενοδοχεία, πανδοχεία και άλλα περιβάλλοντα οικιακού τύπου
- σε bed και breakfasts (B & B)
- για υπηρεσίες επισιτισμού και παρόμοιες εφαρμογές που δεν προορίζονται για λιανική πώληση.

Αυτή η συσκευή πρέπει να χρησιμοποιείται μόνο για σκοπούς αποθήκευσης τροφίμων, οποιαδήποτε άλλη χρήση θεωρείται επικίνδυνη και ο κατασκευαστής δεν θα είναι υπεύθυνος για οιοσδήποτε παραλείψεις. Επίσης, συνιστάται να διαβάσετε προσεκτικά τους όρους της εγγύησης.

## **ΠΛΗΡΟΦΟΡΙΕΣ ΓΙΑ ΤΗΝ ΑΣΦΑΛΕΙΑ**

Διαβάστε προσεκτικά τις οδηγίες λειτουργίας και εγκατάστασης! Περιέχουν σημαντικές πληροφορίες σχετικά με τον τρόπο εγκατάστασης, χρήσης και συντήρησης της συσκευής. Ο κατασκευαστής δεν ευθύνεται εάν δεν συμμορφωθείτε με τις οδηγίες και τις προειδοποιήσεις. Διατηρήστε όλα τα έγγραφα για μελλοντική χρήση ή για τον επόμενο κάτοχο.

- **Μην συνδέετε τη συσκευή στην παροχή ηλεκτρικού ρεύματος έως ότου αφαιρεθούν όλα τα προστατευτικά συσκευασίας και μεταφοράς. Κρατήστε τα παιδιά μακριά και από τη συσκευασία και από τα εξαρτήματά της. Κίνδυνος ασφυξίας από πτυσσόμενα χαρτοκιβώτια και πλαστικές μεμβράνες!"**
- **Αφήστε την να παραμείνει σε όρθια θέση για τουλάχιστον 4 ώρες πριν την ενεργοποίηση για να επιτρέψετε στο λάδι του συμπιεστή να "καθίσει" εάν έχει μεταφερθεί σε οριζόντια θέση**
- **Κατά την παράδοση, ελέγξτε για να βεβαιωθείτε ότι το προϊόν δεν έχει υποστεί ζημιά και ότι όλα τα μέρη και τα εξαρτήματα είναι σε άριστη κατάσταση**

- Μην προκαλείτε ζημιά στο κύκλωμα του ψυκτικού αέριου
- Διατηρήστε ελεύθερα και χωρίς εμπόδια τα ανοίγματα εξαερισμού που υπάρχουν στον χώρο της συσκευής ή στην κατασκευή εντοιχισμού
- Ποτέ μην χρησιμοποιείτε νερό για να πλύνετε τη θέση του συμπιεστή, σκουπίστε καλά με ένα στεγνό πανί μετά τον καθαρισμό για να αποφύγετε τη σκουριά
- Χειριστείτε τη συσκευή πάντοτε με δύο άτομα τουλάχιστον, διότι είναι βαριά.
- Εγκαταστήστε και τοποθετήστε τη συσκευή σε μια περιοχή κατάλληλη για το μέγεθος και τη χρήση της.
- Βεβαιωθείτε ότι οι ηλεκτρολογικές πληροφορίες στην πινακίδα τύπου συμφωνούν με την αντίστοιχη παροχή ρεύματος. Εάν όχι, επικοινωνήστε με έναν ηλεκτρολόγο.
- Η συσκευή λειτουργεί με τροφοδοσία 220-240 VAC / 50 Hz. Η μη φυσιολογική διακύμανση της τάσης μπορεί να προκαλέσει την αποτυχία εκκίνησης της συσκευής ή ζημιά στον έλεγχο θερμοκρασίας ή τον συμπιεστή ή μπορεί να υπάρχει ανώμαλος θόρυβος κατά τη λειτουργία. Στην περίπτωση αυτή, πρέπει να τοποθετηθεί ένας αυτόματος ρυθμιστής.
- Μόνο για το Ηνωμένο Βασίλειο Το καλώδιο τροφοδοσίας της συσκευής είναι εξοπλισμένο με βύσμα 3-καλωδίων (γείωση) που ταιριάζει σε μια τυπική πρίζα 3-καλωδίων (πρίζα με γείωση). Ποτέ μην

κόβετε ή αποσυναρμολογείτε τον τρίτο πείρο (γείωση). Μετά την εγκατάσταση της συσκευής, το βύσμα πρέπει να είναι προσβάσιμο.

- Βεβαιωθείτε ότι το καλώδιο τροφοδοσίας δεν έχει μαγκώσει κάτω από τη συσκευή κατά τη διάρκεια και μετά τη μεταφορά/μετακίνηση της συσκευής, για να αποφευχθεί το κόψιμο ή η ζημιά του καλωδίου τροφοδοσίας. Εάν έχει προκληθεί ζημιά στο καλώδιο τροφοδοσίας, πρέπει να αντικατασταθεί από τον κατασκευαστή, τον εξουσιοδοτημένο τεχνικό του ή άτομο με παρόμοια τεχνική κατάρτιση έτσι ώστε να αποφευχθεί οποιοσδήποτε κίνδυνος
- Μην τοποθετείτε την συσκευή σε υγρά, λιπαρά ή σκονισμένα μέρη, ούτε να την εκθέτετε σε απευθείας ηλιακή ακτινοβολία και σε νερό
- Μην τοποθετείτε την συσκευή κοντά σε καλοριφέρ ή εύφλεκτα υλικά
- ΓΙΑ συσκευές με χώρο κατάψυξης: Σε περίπτωση διακοπής ρεύματος, μην ανοίξετε το κάλυμμα. Τα κατεψυγμένα τρόφιμα δεν θα πρέπει να επηρεαστούν εάν η διακοπή διαρκέσει λιγότερο από τις ώρες που αναγράφονται στην ετικέτα βαθμολογίας (χρόνος αύξησης θερμοκρασίας) Εάν η διακοπή έχει μεγαλύτερη διάρκεια, τα τρόφιμα πρέπει να ελεγχθούν και να καταναλωθούν άμεσα ή να μαγειρευτούν και να καταψυχθούν εκ νέου.

- Εάν διαπιστώσετε ότι το καπάκι της συσκευής είναι δύσκολο να ανοίξει αμέσως μόλις το κλείσετε, μην ανησυχείτε. Αυτό οφείλεται στη διαφορά πίεσης που θα εξισωθεί σχεδόν αμέσως και θα επιτρέψει στο καπάκι να ανοίξει κανονικά μετά από λίγα λεπτά.
- Μην αποθηκεύετε φάρμακα, βακτήρια ή χημικούς παράγοντες στη συσκευή. Αυτή η συσκευή είναι οικιακή συσκευή, δεν συνιστάται η αποθήκευση υλικών που απαιτούν αυστηρές θερμοκρασίες.
- Μην τραβάτε με δύναμη ή τσακίζετε το καλώδιο τροφοδοσίας ή ακουμπάτε την πρίζα με βρεγμένα χέρια
- Μην αποθηκεύετε προϊόντα που περιέχουν εύφλεκτα προωθητικά (π.χ. δοχεία ψεκασμού) ή εκρηκτικές ύλες στη συσκευή. Κίνδυνος έκρηξης!
- Μην τοποθετείτε ασταθή άρθρα (βαριά αντικείμενα, δοχεία γεμάτα με νερό) στο πάνω μέρος του ψυγείου, για να αποφύγετε τραυματισμούς που προκαλούνται από πτώση ή ηλεκτρικό σοκ που προκαλείται από την επαφή με το νερό.
- Μην χρησιμοποιείτε ηλεκτρικές συσκευές μέσα στους χώρους αποθήκευσης των τροφίμων της συσκευής, εκτός εάν είναι του συνιστώμενου τύπου από τον κατασκευαστή
- Μην αγγίζετε εσωτερικά στοιχεία ψύξης, ειδικά με βρεγμένα χέρια, για να αποφύγετε ρωγμές ή τραυματισμούς

- Σε κίνδυνο εδώ είναι τα παιδιά, οι άνθρωποι που έχουν περιορισμένες φυσικές, διανοητικές ή αισθητηριακές ικανότητες, καθώς και τα άτομα που δεν διαθέτουν επαρκείς γνώσεις σχετικά με την ασφαλή λειτουργία της συσκευής. Βεβαιωθείτε ότι τα παιδιά και τα ευάλωτα άτομα έχουν κατανοήσει όλους τους κινδύνους. Ένα πρόσωπο που είναι υπεύθυνο για την ασφάλεια πρέπει να επιβλέπει ή να καθοδηγεί τα παιδιά και τα ευάλωτα άτομα που χρησιμοποιούν τη συσκευή. Μόνο τα παιδιά ηλικίας 8 ετών και μεγαλύτερα μπορούν να χρησιμοποιούν τη συσκευή.
- Τα παιδιά δεν θα πρέπει να παίζουν με την συσκευή
- Παιδιά ηλικίας από 3 έως 8 ετών επιτρέπεται να βάζουν και να αφαιρούν αυτή τη συσκευή
- ΓΙΑ συσκευές με χώρο κατάψυξης: μην αποθηκεύετε εμφιαλωμένα ή κονσερβοποιημένα υγρά (ειδικά ανθρακούχα ποτά) στο χώρο κατάψυξης. Τα μπουκάλια και οι φιάλες μπορεί να σπάσουν!
- ΓΙΑ συσκευές με χώρο κατάψυξης: Ποτέ μην τρώτε (μην βάζετε καν στο στόμα σας) κατεψυγμένα τρόφιμα απευθείας από το χώρο της κατάψυξης. Κίνδυνος εγκαυμάτων λόγω της πολύ χαμηλής θερμοκρασίας!
- Διατηρείτε τα πλαστικά εξαρτήματα και το στεγανοποιητικό της πόρτας απαλλαγμένο από λάδι

και γράσο. Διαφορετικά, τα πλαστικά μέρη και το στεγανοποιητικό της πόρτας θα γίνουν πορώδη.

- Πριν κάνετε οποιαδήποτε εργασία, αποσυνδέστε το καλώδιο τροφοδοσίας από την πρίζα
- Μην χρησιμοποιείτε μηχανικές συσκευές ή άλλο εξοπλισμό για να επιταχύνετε την διαδικασία απόψυξης, διαφορετικά από εκείνα που συνιστώνται από τον κατασκευαστή
- Μην χρησιμοποιείτε αντικείμενα με αιχμηρά ή κοφτερά άκρα όπως μαχαίρια ή πιρούνια για να αφαιρέσετε τον πάγο.

Ποτέ μην χρησιμοποιείτε πιστόλια στεγνώματος μαλλιών, ηλεκτρικές συσκευές θέρμανσης ή άλλες παρόμοιες ηλεκτρικές συσκευές για απόψυξη

- Συνιστάται να διατηρείτε καθαρή την πρίζα, οποιαδήποτε υπολείμματα υπερβολικής σκόνης επάνω στην πρίζα μπορεί να προκαλέσουν φωτιά
- Μην προσπαθήσετε να επισκευάσετε, να αποσυναρμολογήσετε ή να τροποποιήσετε τη συσκευή μόνοι σας. Σε περίπτωση επισκευής επικοινωνήστε πάντα με την εξυπηρέτηση πελατών μας.
- Να επιτηρείτε τα παιδιά όταν ο καθαρισμός ή η συντήρηση της συσκευής είναι σε εξέλιξη.
- Μην καθαρίζετε τα κρύα ράφια με ζεστό νερό. Η απότομη αλλαγή θερμοκρασίας μπορεί να προκαλέσει το σπάσιμο του γυαλιού.



- **ΠΡΟΕΙΔΟΠΟΙΗΣΗ:** Οι σωλήνες του κυκλώματος ψύξης μεταφέρουν μια μικρή ποσότητα φιλικού προς το περιβάλλον αλλά εύφλεκτου ψυκτικού (R600a) και μονωτικού αερίου (κυκλοπεντάνιο). Δεν καταστρέφει τη στιβάδα του όζοντος και δεν αυξάνει το φαινόμενο του θερμοκηπίου. Εάν διαφύγει ψυκτικό, μπορεί να τραυματιστούν τα μάτια σας ή να γίνει ανάφλεξη.
- Εάν το κύκλωμα ψυκτικού πρέπει να υποστεί ζημιά:
  - Απενεργοποιήστε τη συσκευή και βγάλτε το φις,
  - Κρατήστε τις γυμνές φλόγες ή/και τις πηγές ανάφλεξης μακριά από τη συσκευή,
  - Αερίστε καλά το δωμάτιο για αρκετά λεπτά,
  - Ενημερώστε την εξυπηρέτηση πελατών.
- **ΠΡΟΕΙΔΟΠΟΙΗΣΗ:** Μην καταστρέψετε το φις ή/και το καλώδιο τροφοδοσίας. Αυτό μπορεί να προκαλέσει ηλεκτροπληξία ή πυρκαγιές.
- **ΠΡΟΕΙΔΟΠΟΙΗΣΗ:** Μην χρησιμοποιείτε φορητές πρίζες πολλαπλών θέσεων (πολύπριζα) ή φορητά τροφοδοτικά. Δεν συνιστούμε τη χρήση καλωδίων επέκτασης και προσαρμογέων πολλαπλών κατευθύνσεων.
- Μην επιχειρήσετε ποτέ να καθίσετε ή να σταθείτε στο επάνω μέρος της συσκευής. Μπορεί να τραυματιστείτε ή να καταστρέψετε τη συσκευή. Αυτή η συσκευή δεν είναι σχεδιασμένη για στοίβαξη με οποιαδήποτε άλλη (συσκευή).

- Το προϊόν έχει σχεδιαστεί και κατασκευαστεί μόνο για οικιακή χρήση
- Μπορούν να χρησιμοποιηθούν μόνο γνήσια ανταλλακτικά που παρέχονται από τον κατασκευαστή. Ο κατασκευαστής εγγυάται ότι μόνο αυτά τα ανταλλακτικά πληρούν τις απαιτήσεις ασφαλείας.
- Το άνοιγμα της πόρτας για μεγάλες χρονικές περιόδους μπορεί να προκαλέσει σημαντική αύξηση της θερμοκρασίας στους θαλάμους της συσκευής
- Καθαρίστε τακτικά τις επιφάνειες που μπορούν να έρθουν σε επαφή με τα τρόφιμα και τα προσβάσιμα συστήματα αποστράγγισης
- Καθαρίστε τα δοχεία νερού εάν δεν έχουν χρησιμοποιηθεί για 48 ώρες. ξεπλύνετε το σύστημα του νερού που είναι συνδεδεμένο με παροχή νερού εάν δεν έχει τραβηχτεί νερό για 5 ημέρες
- Αποθηκεύστε το ωμό κρέας και τα ψάρια σε κατάλληλα δοχεία στο ψυγείο, έτσι ώστε να μην έρχονται σε επαφή ή να μην στάζουν επάνω σε άλλα τρόφιμα
- Οι χώροι αποθήκευσης κατεψυγμένων τροφίμων δύο αστέρων (εάν υπάρχουν στη συσκευή) είναι κατάλληλοι για αποθήκευση ήδη κατεψυγμένων τροφίμων, την αποθήκευση ή την παρασκευή παγωτού και την κατασκευή παγοκύβων

- Οι χώροι αποθήκευσης ενός-, δύο- και τριών αστέρων (εάν υπάρχουν στη συσκευή) δεν είναι κατάλληλα για την κατάψυξη των νωπών τροφίμων
- Εάν η συσκευή παραμείνει ανοικτή για μεγάλο χρονικό διάστημα, σβήστε την, ξεπαγώστε την, καθαρίστε την, στεγνώστε την και αφήστε την πόρτα ανοικτή για να αποφύγετε την ανάπτυξη μούχλας μέσα στη συσκευή
- για συσκευές συντήρησης κρασιών: Η παρούσα συσκευή προορίζεται αποκλειστικά για τη συντήρηση κρασιών
- για ελεύθερη συσκευή: η παρούσα ψυκτική συσκευή δεν προορίζεται να χρησιμοποιηθεί ως εντοιχιζόμενη συσκευή
- για συσκευές χωρίς θάλαμο 4 αστέρων: η παρούσα ψυκτική συσκευή δεν είναι κατάλληλη για την κατάψυξη τροφίμων

#### Απορριψη παλαιων συσκευων



Αυτή η συσκευή έχει σήμανση σύμφωνα με την Ευρωπαϊκή οδηγία 2012/19/EU σχετικά με τα απόβλητα ειδών ηλεκτρικού και ηλεκτρονικού εξοπλισμού (WEEE).

Τα WEEE περιέχουν τόσο ρυπογόνες ουσίες (οι οποίες μπορούν να έχουν αρνητικές επιπτώσεις στο περιβάλλον) και βασικά εξαρτήματα (τα οποία μπορούν να χρησιμοποιηθούν και πάλι). Είναι σημαντικό να υποβάλλονται τα WEEE σε συγκεκριμένες επεξεργασίες, έτσι ώστε να αφαιρούνται και να απορρίπτονται σωστά όλα τα ρυπογόνα στοιχεία, και να ανακτώνται και να ανακυκλώνονται όλα τα υλικά.

Οι ιδιώτες μπορούν να διαδραματίσουν σημαντικό ρόλο στην εξασφάλιση ότι τα WEEE δεν θα γίνουν ένα περιβαλλοντολογικό ζήτημα· είναι πολύ σημαντικό να ακολουθείτε ορισμένους βασικούς κανόνες:

- Τα WEEE δεν θα πρέπει να αντιμετωπίζονται σαν οικιακά απορρίμματα,

- Τα WEEE θα πρέπει να παραδίδονται στα αρμόδια σημεία συλλογής που διαχειρίζονται από τις δημοτικές αρχές ή από εξουσιοδοτημένες εταιρείες. Σε πολλές χώρες, για μεγάλα WEEE, μπορεί να υπάρχει συλλογή από το σπίτι.

Σε πολλές χώρες, όταν αγοράζετε μια καινούργια συσκευή, η παλιά μπορεί να επιστραφεί στον πωλητή ο οποίος ο οποίος πρέπει να την παραλάβει χωρίς χρέωση σε μία αναλογία μία προς μία, εφόσον ο εξοπλισμός αυτός είναι ισοδύναμου τύπου και έχει τις ίδιες λειτουργίες με τον παρεχόμενο εξοπλισμό.

## Συμβατότητα

Τοποθετώντας το αναγνωριστικό **CE** επάνω σε αυτό το προϊόν, επιβεβαιώνουμε την συμβατότητα με όλες τις σχετικές Ευρωπαϊκές προϋποθέσεις ασφάλειας, υγείας και προστασίας του περιβάλλοντος που εφαρμόζονται για αυτό το προϊόν σύμφωνα με την ισχύουσα νομοθεσία.

## Εγγύηση

Η ελάχιστη εγγύηση είναι: 2 έτη για τις χώρες της εε, 3 έτη για την τουρκία, 1 έτος για το ηνωμένο βασίλειο, 1 έτος για τη ρωσία, 3 έτη για τη σουηδία, 2 έτη για τη σερβία, 5 έτη για τη νορβηγία, 1 έτος για το μαρόκο, 6 μήνες για την αλγερία, στην τουνσία δεν απαιτείται νομική εγγύηση.

## Εξοικονόμηση ενέργειας

Για καλύτερη εξοικονόμηση ενέργειας σας συνιστούμε να:

- Τοποθετήστε την συσκευή μακριά από πηγές θερμότητας και μην την εκθέτετε σε απευθείας ηλιακή ακτινοβολία και μέσα σε ένα καλά αεριζόμενο δωμάτιο.
- Αποφύγετε να βάζετε ζεστές τροφές μέσα στο ψυγείο έτσι ώστε να αποφύγετε την αύξηση της εσωτερικής θερμοκρασίας και επομένως την πρόκληση της συνεχούς λειτουργίας του συμπιεστή.
- Μην στριμώχνετε υπερβολικά τις τροφές έτσι ώστε να είναι εξασφαλισμένη η σωστή ανακύκλωση του αέρα.
- Κάντε απόψυξη της συσκευής σε περίπτωση που υπάρχει πάγος έτσι ώστε να διευκολύνετε της μεταφορά της ψύξης.
- Σε περίπτωση διακοπής του ηλεκτρικού ρεύματος, καλό είναι να διατηρείτε κλειστή την πόρτα του ψυγείου.
- Ανοίξτε ή κρατήστε ανοιχτές τις πόρτες της συσκευής για όσο το δυνατόν μικρότερο χρονικό διάστημα
- Αποφύγετε την ρύθμιση σε πολύ ψυχρές θερμοκρασίες.
- Αφαιρέστε την σκόνη που υπάρχει επάνω ή κοντά στην συσκευή
- Οι ψυκτικές συσκευές ενδέχεται να μην λειτουργούν με συνέπεια (πιθανότητα απόψυξης του περιεχομένου ή να ανέβει η θερμοκρασία και να γίνει πολύ ζεστή στο χώρο των κατεψυγμένων τροφίμων) όταν έχει ρυθμιστεί για μεγάλο χρονικό διάστημα κάτω από το όριο ψύχους του εύρους των θερμοκρασιών οι οποίες έχουν σχεδιαστεί για την ψυκτική συσκευή.
- Καθαρίζετε τακτικά τις επιφάνειες που έρχονται σε επαφή με τρόφιμα και προσβάσιμα συστήματα αποστράγγισης.
- Καθαρίζετε τα δοχεία νερού, εάν δεν έχουν χρησιμοποιηθεί για 48 ώρες. Ξεπλύνετε το σύστημα νερού που συνδέεται σε παροχή νερού, εάν δεν έχει εκτελεστεί άντληση νερού για 5 ημέρες.

## ΕΠΙΣΚΟΠΗΣΗ ΠΡΟΪΟΝΤΟΣ

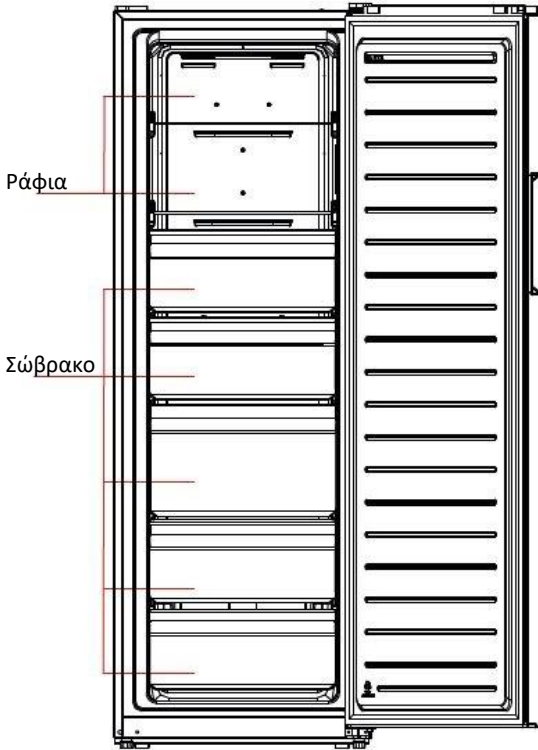

Η πιο σωστή τακτική για εξοικονόμηση ενέργειας απαιτεί την τοποθέτηση συρταριών, δοχείων για τα τρόφιμα και ραφιών στο προϊόν, παρακαλούμε ανατρέξτε στις παραπάνω εικόνες.

\*Η παραπάνω εικόνα είναι μόνο για αναφορά. Η πραγματική διαμόρφωση θα εξαρτηθεί από το φυσικό προϊόν ή τη δήλωση του διανομέα

Η συσκευή λειτουργεί βάσει της διαδικασίας μετάβασης από/σε ψυγείο-καταψύκτη, με έλεγχο της λειτουργίας στον πίνακα οθόνης, οι τελικοί καταναλωτές θα μπορούν να επιλέξουν το ψυγείο ή τον καταψύκτη σύμφωνα με τις προτιμήσεις τους.

## ΟΔΗΓΙΕΣ ΕΓΚΑΤΑΣΤΑΣΗΣ

1. Εάν είναι δυνατόν αποφύγετε την τοποθέτηση της συσκευής κοντά σε κουζίνες, καλοριφέρ ή στο άμεσο ηλιακό φως, καθώς αυτό θα προκαλέσει τη λειτουργία του συμπιεστή για μεγάλα διαστήματα.
2. Κατά την εγκατάσταση της μονάδας, βεβαιωθείτε ότι απομένουν 10 cm ελεύθερου χώρου και στις δύο πλευρές, 10 cm στο πίσω μέρος και 30 cm στο πάνω μέρος της μονάδας. Αυτό θα επιτρέψει στον ψυχρό αέρα να κυκλοφορήσει γύρω από τη συσκευή και να βελτιώσει την αποτελεσματικότητα της διαδικασίας ψύξης.
3. Η συσκευή πρέπει να είναι τοποθετημένη πάνω σε λεία επιφάνεια.
4. Προστασία από την υγρασία. Μην τοποθετήσετε τον καταψύκτη σε υγρό χώρο για να μην σκουριάσουν τα μεταλλικά μέρη. Και μην ψεκάσετε νερό στον καταψύκτη, διαφορετικά θα αποδυναμωθεί η μόνωση και θα προκληθεί διαρροή ρεύματος.
5. Ανατρέξτε στην ενότητα "Καθαρισμός και φροντίδα" για να προετοιμάσετε τη συσκευή σας για χρήση.
6. Μην καλύπτετε το ψυγείο με οποιοδήποτε κάλυμμα.
7. Η συσκευή έχει σχεδιαστεί για να λειτουργεί σε περιορισμένο εύρος θερμοκρασίας περιβάλλοντος, ανάλογα με τις κλιματικές ζώνες. Μη χρησιμοποιείτε τη συσκευή σε θερμοκρασίες εκτός ορίων. Η κατηγορία κλίματος της συσκευής σας υποδεικνύεται στην ετικέτα με την τεχνική περιγραφή στο εσωτερικό του θαλάμου του ψυγείου.
  - εκτεταμένη εύκρατη: «Η παρούσα ψυκτική συσκευή προορίζεται για χρήση σε θερμοκρασίες περιβάλλοντος από 10 °C έως 32 °C»,
  - εύκρατη: «Η παρούσα ψυκτική συσκευή προορίζεται για χρήση σε θερμοκρασίες περιβάλλοντος από 16 °C έως 32 °C»,
  - υποτροπική: «Η παρούσα ψυκτική συσκευή προορίζεται για χρήση σε θερμοκρασίες περιβάλλοντος από 16 °C έως 38 °C»,
  - τροπική: «Η παρούσα ψυκτική συσκευή προορίζεται για χρήση σε θερμοκρασίες περιβάλλοντος από 16 °C έως 43 °C»,

### Πρώτη χρήση

1. Πριν από την εκκίνηση για πρώτη φορά, αφήστε το ψυγείο εντελώς άδειο και κλειστό (χωρίς λειτουργία) για δύο ώρες πριν το συνδέσετε στην παροχή ρεύματος.
2. Πριν από την τοποθέτηση φρέσκων ή κατεψυγμένων τροφίμων, το ψυγείο πρέπει να έχει λειτουργήσει για 2-3 ώρες ή για πάνω από 4 ώρες το καλοκαίρι όταν η θερμοκρασία περιβάλλοντος είναι υψηλή.

### Απαιτήσεις χώρου πόρτας

Η πόρτα της μονάδας θα πρέπει να μπορεί να ανοίγει τελείως όπως απεικονίζεται.

W min. 1023 mm

D min. 989 mm

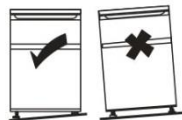

### Ισορρόπηση της Μονάδας

Για να το κάνετε αυτό ρυθμίστε τα δύο ρυθμιζόμενα πόδια στο εμπρόσθιο μέρος της μονάδας.

Εάν η μονάδα δεν είναι επίπεδη, η ευθυγράμμιση πόρτας και μαγνητικής τσιμούχας δεν θα επικαλύπτεται σωστά.

Βεβαιωθείτε ότι το πόδι ακουμπάει το έδαφος πριν από τη χρήση.

Κοιτάξτε προς τα κάτω από την κορυφή, δεξιόστροφα και αριστερόστροφα χαλαρώνοντας, σφίγγοντας.

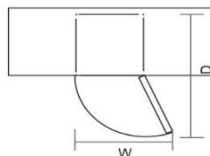

## ΧΡΗΣΗ

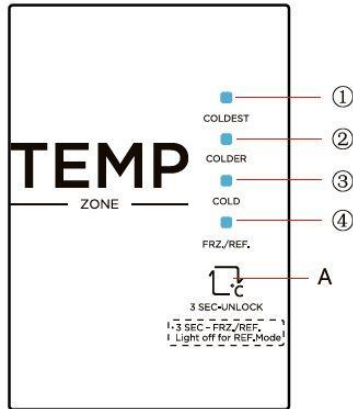

\*Η παραπάνω εικόνα είναι μόνο για αναφορά. Η πραγματική διαμόρφωση θα εξαρτηθεί από το φυσικό προϊόν ή τη δήλωση του διανομέα

### Πλήκτρο-α

- A. πλήκτρο SET (κουμπί ρύθμισης θερμοκρασίας του θαλάμου του ψυγείου)
- 1. ΨΥΧΡΟΤΑΤΟ
- 2. ΨΥΧΡΟΤΕΡΟ
- 3. ΚΡΥΟ
- 4. FRZ./ΑΝΑΦ

### Οθόνη

Όταν ενεργοποιείτε για πρώτη φορά τη συσκευή, η οθόνη ενεργοποιείται πλήρως μέσα σε 3 δευτερόλεπτα, τότε το ψυγείο λειτουργεί σύμφωνα με τη ρύθμιση ΨΥΧΡΟΤΕΡΟ/FRZ.

Για να αλλάξετε τη ρύθμιση θερμοκρασίας, πατήστε το πλήκτρο SET, η επιλογή θα επιβεβαιωθεί μετά από 15 δευτερόλεπτα.

Η αλλαγή ρύθμισης θερμοκρασίας εκτελείται ως εξής.



### Κλείδωμα /Ξεκλείδωμα

Όταν ο πίνακας ελέγχου θερμοκρασίας είναι σε κατάσταση κλειδώματος, πατήστε το πλήκτρο ρύθμισης της θερμοκρασίας για 3 δευτερόλεπτα για να ξεκλειδώσετε τον πίνακα, όλες οι λυχνίες LED θα αναβοσβήνουν για 2 δευτερόλεπτα και ο πίνακας είναι πλέον ξεκλειδωτός.

Όταν ο πίνακας ελέγχου θερμοκρασίας είναι σε κατάσταση ξεκλειδώματος, και εάν δεν υπάρχει κάποια λειτουργία για να εκτελεσθεί στον πίνακα ελέγχου μέσα σε 15 δευτερόλεπτα, θα τεθεί αυτόματα σε κατάσταση κλειδώματος.

## Μετατροπή από/σε καταψύκτη/ψυγείο

Με ξεκλειδωμένο τον πίνακα ελέγχου:

- πατήστε το πλήκτρο SET για 3 δευτερόλεπτα, το εικονίδιο FRZ/ΑΝΑΦ ενεργοποιείται και η συσκευή λειτουργεί ως καταψύκτης
- πατήστε το πλήκτρο SET για 3 δευτερόλεπτα, το εικονίδιο FRZ/ΑΝΑΦ απενεργοποιείται και η συσκευή λειτουργεί ως ψυγείο

## Σφάλματα

Οι λυχνίες LED οθόνης, σε περίπτωση βλάβης, θα αναβοσβήνουν ως εξής. Παρακαλούμε, επικοινωνήστε με την τεχνική βοήθεια για να σας βοηθήσει να επιλύσετε το πρόβλημα.

Κωδικός σφάλματος	Περιγραφή σφάλματος
Δείκτες 3 και 4	Σφάλμα κυκλώματος αισθητήρα ψυγείου
Δείκτες 2 και 4	Σφάλμα αισθητήρα απόψυξης κατάψυξης
Δείκτες 1 και 4	Σφάλμα αισθητήρα θερμοκρασίας περιβάλλοντος

## Συμβουλές για την τέλεια διατήρηση των τροφίμων στο ψυγείο

- **Δείτε ιδιαίτερη φροντίδα για το κρέας και τα ψάρια:** τα μαγειρεμένα κρέατα πρέπει πάντα να αποθηκεύονται σε ένα ράφι πάνω από τα ωμά κρέατα για να αποφευχθεί η μεταφορά βακτηρίων. Διατηρείτε τα ωμά κρέατα σε ένα πιάτο που είναι αρκετά μεγάλο ώστε να συλλέγει τους χυμούς και καλύψτε το με πλαστική μεμβράνη ή αλουμινοχαρτό.
- **Αφήστε χώρο γύρω από τα τρόφιμα:** αυτό επιτρέπει στον ψυχρό αέρα να κυκλοφορεί μέσα στο ψυγείο, εξασφαλίζοντας ότι όλα τα μέρη του ψυγείου διατηρούνται δροσερά.
- **Τυλίγετε τα τρόφιμα!:** για να αποφευχθεί η μεταφορά οσμών και η ξήρανση, τα τρόφιμα θα πρέπει να συσκευάζονται ή να καλύπτονται ξεχωριστά. Τα φρούτα και τα λαχανικά δεν χρειάζεται να τυλιγούνται.
- **Τα προμαγειρεμένα τρόφιμα πρέπει να ψύχονται σωστά:** αφήστε τα προμαγειρεμένα τρόφιμα να κρυώσουν πριν τα τοποθετήσετε στο ψυγείο. Αυτό θα αποτρέψει την αύξηση της εσωτερικής θερμοκρασίας του ψυγείου.
- **Κλείνετε την πόρτα!:** για να αποφύγετε τη διαφυγή του ψυχρού αέρα, προσπαθήστε να περιορίσετε τον αριθμό των φορών που ανοίγετε την πόρτα. Όταν επιστρέψετε από τα ψώνια, ξεχωρίστε τα τρόφιμα που θα φυλαχτούν στο ψυγείο σας πριν ανοίξετε την πόρτα. Ανοίγετε την πόρτα μόνο για να τοποθετήσετε ή να αφαιρέσετε τρόφιμα.

## Αποθήκη τροφίμων

Τοποθετήστε διαφορετικά τρόφιμα σε διαφορετικά διαμερίσματα σύμφωνα με τον πίνακα που ακολουθεί

Χώροι θαλάμου ψυγείου	Είδος προϊόντος
Συρτάρι λαχανικών (συρτάρι σαλάτας)	<ul style="list-style-type: none"><li>• Τα φρούτα, τα βότανα και τα λαχανικά πρέπει να τοποθετούνται χωριστά στον χώρο των λαχανικών.</li><li>• Μην αποθηκεύετε μπανάνες, κρεμμύδια, πατάτες, σκόρδο στο ψυγείο.</li></ul>



Ράφι ψυγείου - μεσαίο	<ul style="list-style-type: none"> <li>• Γαλακτοκομικά προϊόντα, αυγά</li> </ul>
Ράφι ψυγείου - επάνω	<ul style="list-style-type: none"> <li>• Τρόφιμα που δεν χρειάζονται μαγείρεμα, όπως έτοιμα προς κατανάλωση τρόφιμα, αλλαντικά, περισσεύματα.</li> </ul>
Συρτάρι (-α)/δίσκος καταψύκτη	<ul style="list-style-type: none"> <li>• Τρόφιμα για μακροχρόνια αποθήκευση.</li> <li>• Κάτω συρτάρι για ωμό κρέας, πουλερικά, ψάρια.</li> <li>• Μεσαίο συρτάρι για κατεψυγμένα λαχανικά, πατάτες.</li> <li>• Επάνω δίσκος για παγωτό, παγωμένα φρούτα, κατεψυγμένα μαγειρεμένα προϊόντα.</li> </ul>

- Προτείνεται η ρύθμιση της θερμοκρασίας στους 4°C στον θάλαμο του ψυγείου και, όπου είναι εφικτό, στους -18°C στον θάλαμο της κατάψυξης.
- Για τις περισσότερες κατηγορίες τροφίμων, ο μεγαλύτερος χρόνος αποθήκευσης στον θάλαμο του ψυγείου επιτυγχάνεται με ψυχρότερες θερμοκρασίες. Δεδομένου ότι ορισμένα συγκεκριμένα προϊόντα (όπως τα φρέσκα φρούτα και λαχανικά) μπορεί να καταστραφούν με ψυχρότερες θερμοκρασίες, συνιστάται να τα διατηρείτε στα συρτάρι των λαχανικών, όπου υπάρχουν. Εάν δεν υπάρχουν, διατηρήστε μια μέση ρύθμιση του θερμοστάτη.
- Για κατεψυγμένα τρόφιμα, ανατρέξτε στον χρόνο αποθήκευσης που αναγράφεται επάνω στην συσκευασία των τροφίμων. Αυτός ο χρόνος αποθήκευσης επιτυγχάνεται κάθε φορά που η ρύθμιση είναι σύμφωνη με τις θερμοκρασίες αναφοράς του θαλάμου (ένα αστέρι - 6°C, δύο αστέρια -12°C, τρία αστέρια -18°C).

## ΑΝΑΣΤΡΕΨΙΜΟΤΗΤΑ ΠΟΡΤΑΣ

**Εργαλεία που απαιτούνται:** σταυροκατσάβιδο, μαχαίρι για στόκο, κατσαβίδι με λεπτή λεπίδα, καρυδάκι 5/16" και κασάνια, κολλητική ταινία.

1. Απενεργοποιήστε το ψυγείο και αφαιρέστε όλα τα αντικείμενα από τον δίσκο της πόρτας.
2. Αποσυναρμολογήστε τα καλύμματα οπών για τις βίδες, τις βίδες και τη λαβή, και αφαιρέστε τα πλαστικά καλύμματα οπών για τις βίδες από την άλλη πλευρά.
3. Αποσυναρμολογήστε το επάνω κάλυμμα του μεντεσέ, τις βίδες και τον άνω μεντεσέ και αφαιρέστε το κάλυμμα της οπής από την άλλη πλευρά.

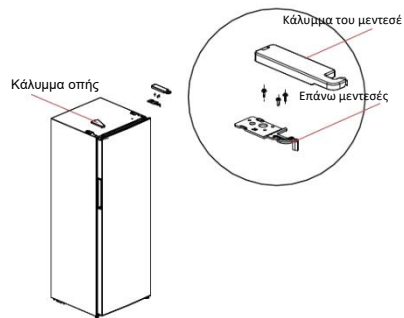

4. Αποσυναρμολογήστε την πόρτα και το δεξιό κάτω συγκρότημα του μεντεσέ (άξονας μεντεσέ, ρυθμιζόμενο πόδι και μεντεσές), αποσυναρμολογήστε το δεξιό κάτω συγκρότημα του μεντεσέ, και συναρμολογήστε τον άξονα μεντεσέ και το ρυθμιζόμενο πόδι στην άλλη πλευρά του μεντεσέ, στη συνέχεια συναρμολογήστε ολόκληρο το συγκρότημα του μεντεσέ στην άλλη πλευρά του ψυγείου.

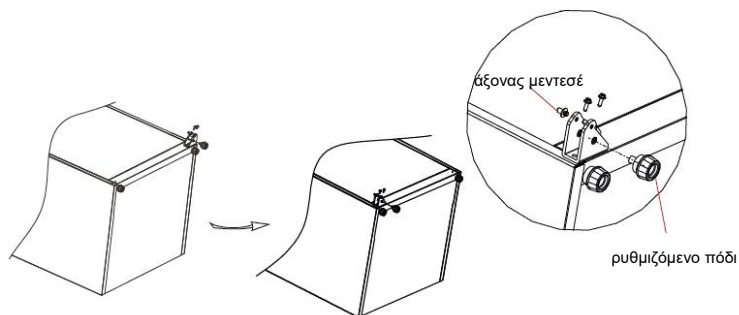

5. Αφαιρέστε το επάνω κάλυμμα της πόρτας, τοποθετήστε το άνω χιτώνιο του μεντεσέ στην άλλη πλευρά και τοποθετήστε το επάνω κάλυμμα της πόρτας. Αποσυναρμολογήστε το σωληνοειδές πώμα του χιτωνίου της δεξιάς πόρτας από το δεξί κάτω μέρος της πόρτας, τοποθετήστε το σωληνοειδές χιτώνιο στην τρύπα του μεντεσέ του αριστερού κάτω μέρους της πόρτας, και πάρτε το πώμα της αριστερής πόρτας από την τσάντα με τα εξαρτήματα, και συναρμολογήστε το στο κάτω αριστερό μέρος της πόρτας, το δεξί πώμα της πόρτας μπορείτε να το κρατήσετε για μελλοντική χρήση.

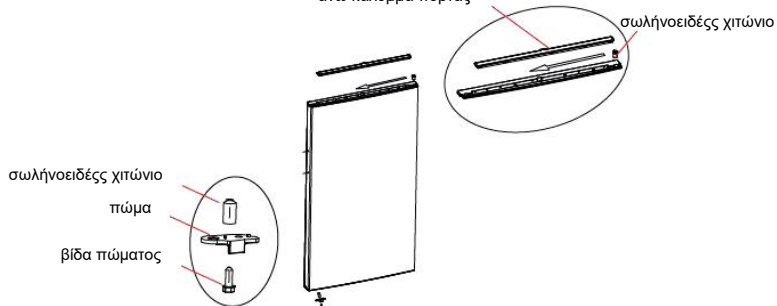

6. Βγάλτε τον αριστερό επάνω μεντεσέ, το αριστερό επάνω κάλυμμα του μεντεσέ από τη συσκευασία με τα εξαρτήματα. Τοποθετήστε την πόρτα στον κάτω μεντεσέ και μετά συναρμολογήστε τον αριστερό επάνω μεντεσέ, συναρμολογήστε το επάνω κάλυμμα του μεντεσέ και το κάλυμμα της οπής.

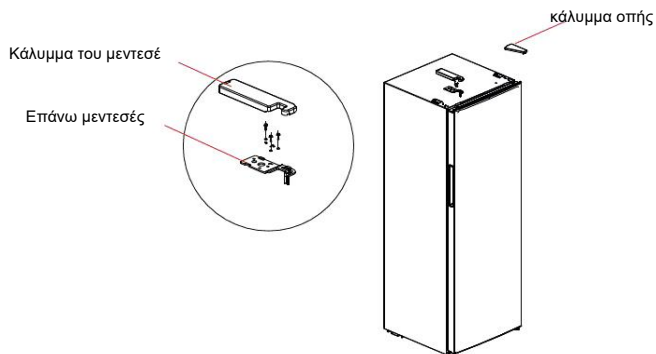

## ΚΑΘΑΡΙΣΜΟΣ ΚΑΙ ΣΥΝΤΗΡΗΣΗ

### Καθαρισμός πριν από την χρήση

Πριν από τη χρήση, θα πρέπει να καθαρίσετε το ψυγείο/καταψύκτη εσωτερικά με ένα ελαφρύ διάλυμα διττανθρακικού νατρίου. Στη συνέχεια, ξεπλύνετε με ζεστό νερό χρησιμοποιώντας ένα υγρό σφουγγάρι ή ένα πανί και στεγνώστε το. Πλύνετε τα καλάθια σε ζεστό σαπουνόνερο και βεβαιωθείτε ότι είναι εντελώς στεγνά πριν τα τοποθετήσετε ξανά μέσα στο ψυγείο/καταψύκτη. Καθαρίστε το εξωτερικό της μονάδας με ένα μουσκεμένο πανί.

### Απόψυξη

Αυτό είναι ένα ψυγείο no-frost, η απόψυξη γίνεται αυτόματα. Δεν χρειάζεται να κάνετε απόψυξη του καταψύκτη χειροκίνητα

### Καθαρισμός του εσωτερικού και του εξωτερικού της μονάδας

- Οι σκόνες πίσω από το ψυγείο και στο έδαφος πρέπει να καθαρίζονται έγκαιρα για να βελτιωθεί η ψυκτική επίδραση και η εξοικονόμηση ενέργειας.
- Ελέγχετε τακτικά το λάστιχο της πόρτας για να βεβαιωθείτε ότι δεν υπάρχουν υπολείμματα. Καθαρίστε το λάστιχο της πόρτας με ένα μαλακό πανί, νοτισμένο με σαπουνόνερο ή με αραιωμένο απορρυπαντικό.
- Το εσωτερικό του ψυγείου πρέπει να καθαρίζεται τακτικά για να αποφεύγονται οι οσμές.
- Πριν από τον καθαρισμό, απενεργοποιήστε τη συσκευή και αφαιρέστε όλα τα τρόφιμα, τα ποτά, τα ράφια, τα συρτάκια, κλπ.
- Χρησιμοποιήστε ένα μαλακό πανί ή σφουγγάρι για να καθαρίσετε το εσωτερικό του ψυγείου, με δύο κουταλιές της μαγειρικής σόδας και ένα τέταρτο ζεστού νερού. Κατόπιν ξεπλύνετε με νερό και σκουπίστε. Μετά τον καθαρισμό, ανοίξτε την πόρτα και αφήστε το να στεγνώσει φυσικά πριν ενεργοποιήσετε την τροφοδοσία του ρεύματος.
- Συνιστάται το σκούπισμα περιοχών που είναι δύσκολο να καθαρίζονται τακτικά με μαλακό πανί, μαλακή βούρτσα κλπ. και, όταν είναι απαραίτητο, σε συνδυασμό με ορισμένα βοηθητικά εργαλεία (όπως λεπτές ράβδους) για να εξασφαλιστεί ότι δεν υπάρχουν ρύποι ή βακτηριακή συσσώρευση σε αυτές τις περιοχές.
- Μην χρησιμοποιείτε σαπούνι, απορρυπαντικό, σκόνη καθαρισμού, καθαριστικό ψεκασμού κλπ., καθώς αυτά μπορεί να προκαλέσουν οσμές στο εσωτερικό του ψυγείου ή να μολύνουν τα τρόφιμα.
- Καθαρίστε το πλαίσιο φιάλης, τα ράφια και τα συρτάκια, καθώς και την επιφάνεια της συσκευής με ένα μαλακό πανί βρεγμένο με σαπουνόνερο ή αραιωμένο απορρυπαντικό. Στεγνώστε με ένα μαλακό πανί ή στεγνώστε φυσικά.
- Μη χρησιμοποιείτε σκληρές βούρτσες, χαλύβδινες μπάλες καθαρισμού, συρμάτινες βούρτσες, λειαντικά, οργανικούς διαλύτες (όπως αλκοόλ, ακετόνη, λάδι μπανάνας κλπ.), βραστό νερό, όξινα ή αλκαλικά αντικείμενα, τα οποία μπορεί να προκαλέσουν ζημιά στην επιφάνεια του ψυγείου και στο εσωτερικό του. Το βραστό νερό και οι οργανικοί διαλύτες όπως το βενζόλιο μπορεί να παραμορφώσουν ή να βλάψουν τα πλαστικά μέρη.
- Μην ξεπλένετε απευθείας με νερό ή άλλα υγρά κατά τη διάρκεια του καθαρισμού για να αποφύγετε βραχυκύκλωμα ή να επηρεάσετε την ηλεκτρική μόνωση μετά την βύθιση.
- Μπορεί να εμφανιστεί συμπύκνωση στο εξωτερικό μέρος της μονάδας. Αυτό μπορεί να οφείλεται σε αλλαγή στη θερμοκρασία του δωματίου. Σκουπίστε κάθε υπόλειμμα υγρασίας. Εάν το πρόβλημα συνεχίζεται, επικοινωνήστε με έναν εξειδικευμένο τεχνικό για βοήθεια.

## Μετακίνηση της συσκευής

1. Αφαιρέστε όλα τα τρόφιμα και αποσυνδέστε τη συσκευή.
2. Ασφαλίστε τα ράφια και τα άλλα κινητά μέρη στο ψυγείο και στον καταψύκτη με κολλητική ταινία.
3. Μην γέρνετε το ψυγείο περισσότερο από 45° ώστε να αποφύγετε ζημιά στο ψυκτικό σύστημα.

## Διακοπή ρεύματος

Σε περίπτωση διακοπής ρεύματος, τα τρόφιμα πρέπει να παραμείνουν με ασφάλεια κρύα και σε συνθήκες ψύξης για δείτε την πινακίδα με την βαθμολογία. Ακολουθήστε αυτές τις συμβουλές κατά τη διάρκεια παρατεταμένης διακοπής ρεύματος, ειδικά το καλοκαίρι:

- Ανοίγετε την πόρτα / συρτάρια όσο το δυνατόν λιγότερες φορές
- Μην βάζετε επιπλέον τρόφιμα στη συσκευή κατά τη διάρκεια διακοπής ρεύματος
- Εάν δοθεί προηγούμενη ειδοποίηση για διακοπή ρεύματος και η διάρκεια διακοπής είναι μεγαλύτερη από το ποσό των ωρών που αναγράφονται στην πινακίδα, φτιάξτε λίγο πάγο και τοποθετήστε τον στο επάνω μέρος (κορυφή) του ψυγείου
- Η περίοδος αποθήκευσης και η βρώσιμη ποιότητα των τροφίμων θα μειωθούν. Οποιοδήποτε φαγητό αποψύχεται πρέπει να καταναλώνεται ή να μαγειρεύεται και να καταψύχεται (όταν επιτρέπεται αυτή η διαδικασία) για την αποφυγή κινδύνων για την υγεία.

## Αντικατάσταση του λαμπτήρα

ΟΠΟΙΟΔΗΠΟΤΕ αντικατάσταση ή συντήρηση των λαμπτήρων LED προορίζεται να γίνει από τον κατασκευαστή, τον εξουσιοδοτημένο επισκευαστή του ή από άτομο με παρόμοια τεχνική κατάρτιση. Το προϊόν αυτό περιέχει μια πηγή φωτός τάξης ενεργειακής απόδοσης (F)

## Αν απουσιάζετε από το σπίτι για μεγάλο χρονικό διάστημα

- Απενεργοποιήστε πρώτα το ψυγείο και στη συνέχεια αποσυνδέστε τη συσκευή από την πρίζα τοίχου.
- Αφαιρέστε όλα τα τρόφιμα.
- Καθαρίστε το ψυγείο.
- Αφήστε το καπάκι ελαφρώς ανοιχτό ώστε να αποφευχθεί πιθανή δημιουργία συμπύκνωσης, μούχλας ή οσμών.
- Να είστε ιδιαίτερα προσεκτικοί σε περίπτωση που υπάρχουν παιδιά. Η συσκευή δεν πρέπει να είναι προσβάσιμη για παιδικό παιχνίδι.
- Σύντομες διακοπές: Κατά τις διακοπές κάτω από τρεις εβδομάδες, αφήστε το ψυγείο να λειτουργεί.
- Διακοπές μεγάλης διάρκειας: Εάν η συσκευή δεν θα χρησιμοποιηθεί για αρκετούς μήνες, αφαιρέστε όλα τα τρόφιμα και αποσυνδέστε το καλώδιο τροφοδοσίας. Καθαρίστε και στεγνώστε σχολαστικά το εσωτερικό. Προς αποφυγή δημιουργίας οσμής και μούχλας, αφήστε την πόρτα ελαφρώς ανοιχτή: ασφαρίζοντας την ανοιχτή πόρτα εάν χρειάζεται ή αφαιρώντας την πόρτα.

## Διαθεσιμότητα ανταλλακτικών μερών

- Οι θερμοστάτες, οι αισθητήρες θερμοκρασίας, οι πλακέτες τυπωμένων κυκλωμάτων και οι πηγές φωτός διατίθενται για τουλάχιστον επτά χρόνια μετά την κυκλοφορία του τελευταίου τμήματος του μοντέλου

- λαβές πορτών, λαβές πορτών, ράφια και καλάθια για ελάχιστη περίοδο επτά ετών και στεγανοποιήσεις πορτών για ελάχιστη περίοδο 10 ετών, διαθέτοντας το τελευταίο μέρος του μοντέλου στην αγορά.

## ΑΝΤΙΜΕΤΩΠΙΣΗ ΠΡΟΒΛΗΜΑΤΩΝ

Τα ακόλουθα απλά ζητήματα μπορούν να αντιμετωπιστούν από το χρήστη. Παρακαλούμε καλέστε το τμήμα εξυπηρέτησης πελατών εάν τα ζητήματα δεν έχουν διευθετηθεί.

Πρόβλημα	Πρόταση
Η συσκευή δεν λειτουργεί	Ελέγξτε αν η συσκευή είναι συνδεδεμένη και συνδεδεμένη στο ρεύμα
	Ελέγξτε αν η τάση είναι χαμηλή
	Ελέγξτε εάν υπάρχει διακοπή ρεύματος ή πεσμένη ασφάλεια
Οσμή	Τυλίξτε καλά τρόφιμα με σσμές
	Ελέγξτε εάν υπάρχουν κάποια σάπια τρόφιμα
	Ελέγξτε εάν θα πρέπει να καθαριστεί το εσωτερικό
Μακροχρόνια λειτουργία του συμπιεστή	Το καλοκαίρι και όταν η θερμοκρασία περιβάλλοντος είναι υψηλή, είναι φυσιολογικό
	Έχει τοποθετηθεί ταυτόχρονα στη συσκευή υπερβολική ποσότητα φαγητού
	Έχει τοποθετηθεί ζεστό φαγητό στην κατάψυξη. Περιμένετε να κρυώσει το φαγητό
	Η πόρτα έχει ανοίξει πολύ συχνά
Δεν λειτουργεί ο φωτισμός	Ελέγξτε αν η συσκευή είναι στην πρίζα και συνδεδεμένη στο ρεύμα
	Ελέγξτε αν το φως είναι κατεστραμμένο. Καλέστε την τεχνική υποστήριξη για αντικατάσταση
Η πόρτα δεν μπορεί να κλείσει σωστά	Υπάρχει πάρα πολύ φαγητό μέσα στη συσκευή
	Δώστε κλίση στο ψυγείο
Έντονοι θόρυβοι	Ελέγξτε αν το ψυγείο είναι στο επίπεδο
	Ελέγξτε αν η συσκευή δεν αγγίζει τον τοίχο ή άλλα αντικείμενα
Η σφράγιση της πόρτας δεν είναι σφικτή	Αφαιρέστε τα ξένα σώματα από το λάστιχο στεγανοποίησης της πόρτας
	Θερμάνετε το λάστιχο στεγανοποίησης της πόρτας και κρυώστε το έπειτα για την αποκατάσταση (ή φυσήξτε το με ένα ηλεκτρικό στεγνωτήριο ή χρησιμοποιήστε μια ζεστή πετσέτα για θέρμανση)
Υπερχείλιση του δοχείου νερού	Έχουν αποθηκευτεί πάρα πολλά τρόφιμα στον θάλαμο ή τα αποθηκευμένα τρόφιμα περιέχουν πολύ νερό, με αποτέλεσμα βαριά απόψυξη
	Οι πόρτες δεν είναι σωστά κλειστές, με αποτέλεσμα τη δημιουργία αέριου λόγω εισόδου αέρα και αυξημένης ποσότητας νερού λόγω απόψυξης
Ζεστό περιβάλημα	Διάχυση θερμότητας από τον ενσωματωμένο συμπυκνωτή μέσω του περιβλήματος, γεγονός που είναι φυσιολογικό όταν το εσωτερικό της οικίας είναι ζεστό λόγω της υψηλής θερμοκρασίας περιβάλλοντος, η αποθήκευση πολύ μεγάλης ποσότητας φαγητού ή ο συμπιεστής είναι κλειστός, οπότε παρέχει εξαιρεισμό για τη διευκόλυνση της διάχυσης θερμότητας
Επιφανειακή συμπύκνωση	Η συμπύκνωση στην εξωτερική επιφάνεια και τα στεγανοποιητικά των πορτών του ψυγείου είναι φυσιολογική όταν η υγρασία περιβάλλοντος είναι πολύ υψηλή. Απλά σκουπίστε τη συμπύκνωση με μια καθαρή πετσέτα.

Μη φυσιολογικός θόρυβος	Τρίξιμο: Ψυκτικό μέσο που ρέει στο εσωτερικό της συσκευής μπορεί να παράγει τρίξιμο, το οποίο είναι φυσιολογικό.
	Βόμβος: Ο συμπιεστής μπορεί να παράγει ένα βουητό κατά τη διάρκεια της λειτουργίας, και τα βουητά αυτά να είναι ιδιαίτερα δυνατά κατά την έναρξη ή τη διακοπή. Αυτό είναι φυσιολογικό.

## Τεχνική βοήθεια

Για να επικοινωνήσετε με την τεχνική βοήθεια, επισκεφθείτε τον ιστότοπό μας:

<https://corporate.haier-europe.com/en/>. Στην ενότητα "websites", επιλέξτε τη μάρκα του προϊόντος σας και τη χώρα σας. Θα ανακατευθυνθείτε στον συγκεκριμένο ιστότοπο όπου μπορείτε να βρείτε τον αριθμό τηλεφώνου και τη φόρμα για να επικοινωνήσετε με την τεχνική βοήθεια

Για περισσότερες πληροφορίες σχετικά με το προϊόν, συμβουλευτείτε τη διεύθυνση

<https://eprel.ec.europa.eu/> ή σαρώστε το QR στην ενεργειακή ετικέτα που παρέχεται με τη συσκευή.

## ÍNDICE

INFORMACIÓN DE SEGURIDAD .....	64
Desguace de electrodomésticos antiguos .....	72
Conformidad .....	72
Garantía.....	73
Ahorro energético .....	73
DESCRIPCIÓN DEL PRODUCTO .....	74
INSTRUCCIONES DE INSTALACIÓN .....	75
Primer uso .....	75
Requisitos de espacio de la puerta .....	75
Nivelación de la unidad .....	75
USO .....	76
Teclas.....	76
Pantalla.....	76
Bloqueo/Desbloqueo.....	76
Conversión congelador/frigorífico.....	77
Errores.....	77
Consejos para conservar la comida en perfecto estado dentro del refrigerador.....	77
Almacenamiento de alimentos.....	77
REVERSIBILIDAD DE LA PUERTA .....	78
LIMPIEZA Y MANTENIMIENTO .....	80
Limpieza antes del uso .....	80
Descongelación .....	80
Limpieza del interior y del exterior del electrodoméstico .....	80
Desplazar el electrodoméstico .....	80
Interrupción del suministro .....	81
Cambio de la bombilla.....	81
Si se ausenta de casa durante un periodo prolongado .....	81
Disponibilidad de repuestos .....	81
RESOLUCIÓN DE PROBLEMAS .....	82
Asistencia técnica .....	83

Gracias por comprar este producto.

Antes de utilizar el frigorífico, lea con atención el manual de instrucciones para aprovechar al máximo sus prestaciones. Guarde toda la documentación para utilizarla más adelante o para otros propietarios. Este producto es para uso doméstico o para aplicaciones similares exclusivamente; por ejemplo:

- Cocinar para el personal de tiendas, oficinas y otros lugares de trabajo
- Fincas rústicas, clientes de hoteles, moteles y otros entornos residenciales
- Habitaciones de huéspedes (Bed and Breakfasts)
- Servicios de catering y aplicaciones similares no destinadas a la venta al por menor

Este electrodoméstico solo debe utilizarse para conservar alimentos, cualquier otro uso se considera peligroso y el fabricante no se responsabilizará cuando se incumplan las instrucciones. Asimismo, se recomienda tomar nota de las condiciones de la garantía.

## **INFORMACIÓN DE SEGURIDAD**

¡Lea atentamente las instrucciones de funcionamiento e instalación! Contienen información importante sobre cómo instalar, utilizar y mantener este electrodoméstico. El fabricante no se hace responsable si no cumple las instrucciones y advertencias. Guarde todos los documentos para consultas o propietarios futuros."

- **No conecte el electrodoméstico a la red eléctrica hasta retirar por completo todos los embalajes y protectores para el transporte. Mantenga a los niños alejados del embalaje y de sus partes. ¡Los cartones plegables y el film plástico suponen un peligro de asfixia!"**
- **Si el electrodoméstico se ha transportado en horizontal, espere al menos 4 horas antes de encenderlo para que el aceite del compresor se asiente.**
- **Cuando reciba el electrodoméstico, compruebe que no está dañado y que todos los componentes y accesorios se encuentran en perfecto estado.**
- **No dañe el circuito de refrigerante.**



- **Mantenga despejadas las ranuras de ventilación de la carcasa del electrodoméstico o de la estructura integrada.**
- **No utilice agua para limpiar la zona del compresor; pase meticulosamente un trapo seco después de limpiar para evitar que se oxide.**
- **Este electrodoméstico es pesado: manipúlelo con la ayuda de otra persona.**
- **Instale y nivele el electrodoméstico en un área adecuada para su tamaño y uso.**
- **Asegúrese de que la información eléctrica de la etiqueta de características coincida con la fuente de alimentación. Si no es así, póngase en contacto con un electricista.**
- **Este electrodoméstico funciona mediante una fuente de alimentación de 220-240 V CA/50 Hz. Una fluctuación anormal del voltaje puede provocar que el electrodoméstico no se ponga en marcha, o que se dañe el control de temperatura o el compresor, o que se oiga un ruido anormal durante el funcionamiento. En tal caso, se deberá instalar un regulador automático.**
- **Solo para el Reino Unido: El cable de alimentación de este electrodoméstico está equipado con un enchufe de 3 cables (a tierra) que se ajusta a una toma de corriente estándar de 3 cables (a tierra). No corte ni desmonte la tercera patilla (toma de tierra). Una vez**

instalado el electrodoméstico, el enchufe debe ser accesible.

- **Asegúrese de que el cable eléctrico no quede atrapado debajo del electrodoméstico durante y después de su transporte/traslado para evitar cortes o daños en el cable. Para evitar riesgos, el fabricante, su representante de servicio o cualquier otra persona cualificada deben cambiar cualquier cable de alimentación que esté dañado**
- **No instale el electrodoméstico en lugares húmedos, con grasa o polvo, ni lo exponga a la luz solar directa y al agua.**
- **No instale el electrodoméstico cerca de calentadores o materiales inflamables.**
- **PARA electrodomésticos con compartimento congelador: en caso de corte del suministro eléctrico, no abra la puerta. Los alimentos congelados no deben verse afectados si el corte dura menos que las horas indicadas en la etiqueta de valores máximos (tiempo de aumento de la temperatura). Si el corte se prolonga durante más tiempo, deberá procederse a la comprobación de los alimentos y consumirse de inmediato; también se pueden cocinar y volver a congelar.**
- **Si le resulta difícil abrir la puerta del electrodoméstico justo después de cerrarla, no se preocupe. Esto se debe a la diferencia de presión que deberá ecualizarse para**

permitir que la puerta vuelva a abrirse normalmente transcurridos unos minutos.

- **No almacene medicamentos, bacterias ni agentes químicos en el electrodoméstico. Este aparato es un electrodoméstico: no se recomienda almacenar materiales que requieran temperaturas extremas.**
- **No tire del cable ni doble demasiado; tampoco debe tocar el enchufe con las manos mojadas.**
- **No almacene productos que contengan propelentes inflamables (p.ej.: aerosoles) o sustancias explosivas en el electrodoméstico. ¡Peligro de explosión!**
- **No coloque artículos inestables (objetos pesados, recipientes llenos de agua) en la parte superior del frigorífico, a fin de evitar lesiones personales causadas por caídas o descargas eléctricas causadas por el contacto con el agua.**
- **No utilice aparatos eléctricos dentro de los compartimentos para la conservación de alimentos del electrodoméstico, a menos que sean del tipo que recomienda el fabricante.**
- **Para evitar cortes o lesiones, no toque los elementos internos de refrigeración, sobre todo con las manos húmedas.**
- **Aquí están en riesgo los niños, las personas con capacidades físicas, mentales o sensoriales limitadas y las personas con conocimientos inadecuados sobre el funcionamiento seguro de este electrodoméstico.**

**Compruebe que los niños y las personas vulnerables hayan entendido los riesgos. Una persona responsable de la seguridad debe supervisar o instruir a los niños y a las personas vulnerables que utilicen este electrodoméstico. Solo los niños mayores de 8 años pueden usar este electrodoméstico.**

- **Los niños no deben jugar con el electrodoméstico**
- **Está permitido que los niños de 3 a 8 años de edad carguen o descarguen este aparato.**
- **PARA electrodomésticos con compartimento congelador: no almacene líquidos embotellados o enlatados (especialmente bebidas carbonatadas) en el congelador. ¡Las botellas y latas pueden explotar!**
- **PARA electrodomésticos con compartimento congelador: nunca se ponga alimentos congelados en la boca directamente desde el congelador. ¡Peligro de quemaduras por baja temperatura!**
- **Mantenga las piezas de plástico y la junta de la puerta limpias de aceite y grasa. De lo contrario, las partes plásticas y la junta de la puerta se volverán porosas.**
- **Antes de realizar cualquier operación, desconecte el cable eléctrico de la toma de corriente.**
- **No utilice aparatos mecánicos ni otros medios para acelerar el proceso de descongelación y siga las recomendaciones del fabricante.**
- **No utilice objetos afilados o puntiagudos, como cuchillos o tenedores, para quitar el hielo. Nunca**

utilice secadores de pelo, calentadores eléctricos u otros aparatos eléctricos para descongelar el electrodoméstico.

- Se recomienda mantener limpio el enchufe. Cualquier acumulación excesiva de polvo en el enchufe podría originar un incendio.
- No intente reparar, desmontar o modificar este electrodoméstico por su cuenta. En caso de necesitar reparación, póngase siempre en contacto con nuestro servicio de atención al cliente.
- Supervise a los niños mientras se realizan tareas de limpieza o mantenimiento en el electrodoméstico.
- No limpie los estantes de cristal fríos con agua caliente. El cambio repentino de temperatura puede causar que el vidrio se rompa.
- **ADVERTENCIA:** Los tubos del circuito de refrigeración transportan una pequeña cantidad de refrigerante ecológico pero inflamable (R600a) y gas aislante (ciclopentano). No daña la capa de ozono y no aumenta el efecto invernadero. Si se producen fugas de refrigerante, este puede causar lesiones en los ojos o inflamarse.
- En caso de producirse daños en el circuito de refrigerante:
  - Apague el electrodoméstico y desenchúfelo de la red eléctrica.

- Mantenga las llamas abiertas y/o las fuentes de ignición alejadas del electrodoméstico.
- Ventile la habitación durante varios minutos.
- Informe al servicio de atención al cliente.
- **ADVERTENCIA:** No dañe el enchufe o el cable de alimentación; esto podría provocar incendios o descargas eléctricas.
- **ADVERTENCIA:** No utilice tomas de corriente múltiples portátiles ni fuentes de alimentación portátiles. No recomendamos el uso de cables prolongadores ni adaptadores con varias tomas.
- No intente sentarse o ponerse de pie en la parte superior del electrodoméstico. Esto podría dañarlo o sufrir lesiones personales. Este electrodoméstico no se puede instalar apilado sobre otro.
- El electrodoméstico es un producto diseñado y fabricado para el uso doméstico.
- Solo pueden usarse piezas originales suministradas por el fabricante. El fabricante garantiza que solo estas piezas cumplen los requisitos de seguridad.
- Abrir la puerta durante un tiempo prolongado puede provocar un aumento significativo de la temperatura en los compartimentos del electrodoméstico
- Limpie regularmente las superficies que puedan entrar en contacto con alimentos y sistemas de drenaje accesibles

- **Limpie los depósitos de agua si no se han utilizado durante 48 horas. Enjuague el sistema de agua conectado al suministro de agua si no se ha extraído agua durante 5 días**
- **Guarde la carne y el pescado crudos en recipientes adecuados en el frigorífico, para evitar que entren en contacto con otros alimentos o goteen sobre ellos**
- **Los compartimentos de congelación de dos estrellas (si el aparato dispone de ellos) son adecuados para conservar alimentos precongelados, guardar o hacer helados y producir cubitos de hielo**
- **Los compartimentos de una, dos y tres estrellas (si el aparato dispone de ellos) no son adecuados para congelar alimentos frescos**
- **Para evitar la aparición de moho, el aparato se debe apagar, descongelar, limpiar y secar, además de dejar la puerta abierta, cuando vaya a permanecer vacío durante largos periodos de tiempo**
- **En el caso de los armarios para la conservación de vinos: Aparato destinado a utilizarse exclusivamente para la conservación de vinos**
- **En el caso de los aparatos de libre instalación: Este aparato no está destinado a utilizarse como aparato encastrable**
- **En el caso de los aparatos sin compartimento de cuatro estrellas: Este aparato no es adecuado para la congelación de productos alimenticios**

## Desguace de electrodomésticos antiguos



Este electrodoméstico tiene la marca de conformidad con la Directiva europea 2012/19/UE sobre residuos de aparatos eléctricos y electrónicos (RAEE).

Los RAEE contienen sustancias contaminantes (que pueden tener consecuencias negativas para el medio ambiente) y componentes básicos (que pueden reutilizarse). Es importante someter los RAEE a procedimientos específicos para eliminar y desechar de manera correcta todos los contaminantes, además de recuperar y reciclar todos los materiales.

Todos personalmente somos importantes cuando se trata de garantizar que los RAEE no se conviertan en un problema ambiental. Para esto, es fundamental respetar algunas reglas básicas:

- Los RAEE no deben tratarse como residuos domésticos.
- Los RAEE deben entregarse en los puntos de recogida pertinentes que gestionan los municipios o las empresas autorizadas. En algunos países existe un servicio de recogida de RAEE de gran tamaño.

En muchos países se puede entregar el electrodoméstico antiguo al comprar otro nuevo en el establecimiento, que deberá recogerlo de forma gratuita siempre que se trate de un aparato equivalente y que tenga las mismas funciones que el suministrado.

## Conformidad

Al colocar la marca  en este producto, declaramos, bajo nuestra propia responsabilidad, el cumplimiento de todos los requisitos europeos en términos de seguridad, salud y medio ambiente, establecidos en la legislación para este producto.



## Garantía

La garantía mínima es: 2 años para los países de la UE, 3 años para Turquía, 1 año para el Reino Unido, 1 año para Rusia, 3 años para Suecia, 2 años para Serbia, 5 años para Noruega, 1 año para Marruecos y 6 meses para Argelia. En Túnez no se requiere garantía legal.

## Ahorro energético

Para ahorrar más energía, recomendamos lo siguiente:

- Instale el electrodoméstico en un lugar con buena ventilación, que esté lejos de fuentes de calor y no quede expuesto a la luz solar directa.
- Procure no guardar alimentos calientes en el frigorífico para evitar que la temperatura interior aumente y el compresor funcione de manera continua.
- No introduzca demasiados alimentos para garantizar una circulación de aire adecuada.
- Descongele el electrodoméstico si tiene hielo para facilitar la transferencia del frío.
- Si se corta la corriente eléctrica, es aconsejable mantener las puertas del frigorífico cerradas.
- Abra las puertas o manténgalas abiertas lo menos posible.
- Evite ajustar temperaturas demasiado bajas.
- Elimine el polvo de la parte trasera del electrodoméstico.
- Es posible que los electrodomésticos de refrigeración no funcionen correctamente (posibilidad de descongelación del contenido o de aumento excesivo de la temperatura en el compartimento de alimentos congelados) cuando se deja durante un período prolongado de tiempo por debajo del límite de temperatura para el que ha sido diseñado.
- Limpia regularmente las superficies que puedan entrar en contacto con alimentos y los sistemas de drenaje accesibles.
- Limpia los depósitos del agua si no se han utilizado durante 48 h; enjuaga el circuito del agua conectado a un suministro de agua si no se ha utilizado agua durante 5 días.

## DESCRIPCIÓN DEL PRODUCTO

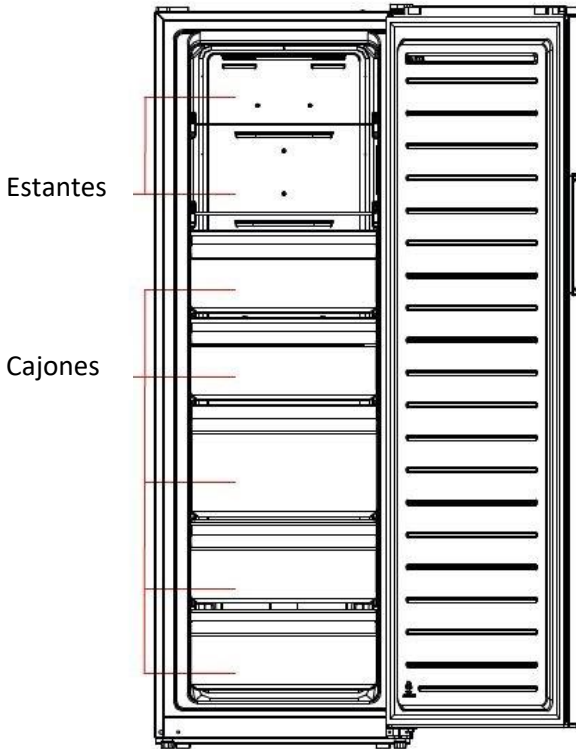

La configuración que ahorra más energía requiere colocar cajones, fiambreras y estantes en el producto. Consulta las imágenes anteriores.

\*La imagen anterior solo sirve de referencia. La configuración real dependerá del producto físico o de la declaración del distribuidor

Este electrodoméstico tiene la función de transición entre frigorífico y congelador, accesible desde el panel de visualización. Los consumidores finales pueden seleccionar frigorífico o congelador en función de sus necesidades.

## INSTRUCCIONES DE INSTALACIÓN

1. Si fuera posible, evite colocar el electrodoméstico cerca de cocinas, radiadores y bajo la luz directa del sol pues esto provocará que el compresor se ponga en marcha durante largos periodos de tiempo. Si se instala junto a una fuente de calor o un frigorífico, respete las distancias de separación mínimas siguientes:
2. Al instalar la unidad, asegúrese de dejar 10 cm de espacio libre a ambos lados, 10 cm en la parte trasera y 30 cm en la parte superior de la unidad. Esto permitirá que el aire frío circule alrededor del aparato y mejorará la eficiencia del proceso de enfriamiento.
3. El electrodoméstico debería instalarse sobre una superficie lisa.
4. Protección de la humedad. Para evitar que se oxiden las partes metálicas, no debe colocar el congelador en un lugar húmedo. Y no pulverice agua sobre el congelador, pues esto podría debilitar el aislamiento y provocar fugas de corriente.
5. Siga las instrucciones indicadas en el apartado "Limpieza y cuidados" para preparar el electrodoméstico para el uso.
6. No cubra de ninguna manera el frigorífico.
7. El electrodoméstico ha sido diseñado para funcionar dentro del rango de temperaturas ambiente establecido, en función de las zonas climáticas. No utilice el electrodoméstico si la temperatura rebasa estos límites establecidos. La clase climática de su electrodoméstico figura en la etiqueta junto a la descripción técnica, en el interior del compartimento frigorífico.
  - templada extendida: «Aparato de refrigeración destinado a utilizarse a temperaturas ambiente de entre 10 °C y 32 °C»;
  - templada: «Aparato de refrigeración destinado a utilizarse a temperaturas ambiente de entre 16 °C y 32 °C»;
  - subtropical: «Aparato de refrigeración destinado a utilizarse a temperaturas ambiente de entre 16 °C y 38 °C»;
  - tropical: «Aparato de refrigeración destinado a utilizarse a temperaturas ambiente de entre 16 °C y 43 °C».

### Primer uso

1. No mueva el frigorífico durante dos horas antes de conectarlo a la fuente de alimentación por primera vez.
2. Antes de introducir alimentos frescos o congelados, deje el frigorífico en marcha durante 2-3 horas o durante más de 4 horas en verano, cuando la temperatura ambiente es alta.

### Requisitos de espacio de la puerta

La puerta del electrodoméstico debe poder abrirse completamente como se muestra en la figura.

W min. 1023 mm

D min. 989 mm

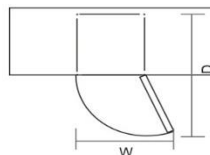

### Nivelación de la unidad

Para esto, ajuste las dos patas de nivelación de la parte delantera del electrodoméstico.

Si el electrodoméstico no está horizontal, las puertas y la alineación de las juntas magnéticas no se cubrirán de forma correcta.

Asegúrese de que el pie toque el suelo antes del uso.

Mire hacia abajo desde arriba, aflojando y apretando en sentido horario y antihorario.

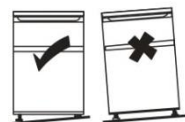

## USO

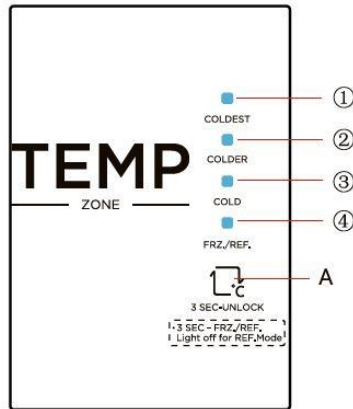

\*La imagen anterior solo sirve de referencia. La configuración real dependerá del producto físico o de la declaración del distribuidor

### Teclas

- A Tecla de AJUSTE (botón de ajuste de la temperatura del compartimento frigorífico)
- 1. FRÍO MÁXIMO
- 2. MÁS FRÍO
- 3. FRÍO
- 4. CONG./FRIG.

### Pantalla

Cuando encienda el electrodoméstico por primera vez, la pantalla de visualización se iluminará por completo durante 3 segundos, luego el frigorífico se pondrá en marcha de acuerdo con el ajuste MÁS FRÍO/CONG.

Para cambiar el ajuste de temperatura, pulse la tecla de AJUSTE; la selección se confirmará pasados 15 segundos.

El cambio de ajuste de temperatura se ejecuta de la siguiente manera.



### Bloqueo/Desbloqueo

Cuando el panel de control de temperatura esté bloqueado, pulse la tecla de ajuste de la temperatura durante 3 segundos para desbloquear el panel; todos los LED parpadearán durante 2 segundos y el panel se desbloqueará.

Cuando el panel de control de la temperatura esté desbloqueado, si no se realiza ninguna operación en el panel de control en 15 segundos, este se bloqueará automáticamente.

## Conversión congelador/frigorífico

Con el panel de control desbloqueado:

- Mantenga pulsada la tecla de AJUSTE durante 3 segundos; el icono CONG./FRIG. se encenderá y el electrodoméstico entrará en el modo congelador.
- Mantenga pulsada la tecla de AJUSTE durante 3 segundos; el icono CONG./FRIG. se apagará y el electrodoméstico entrará en el modo frigorífico.

## Errores

En caso de fallo, los LED de la pantalla parpadearán del siguiente modo. Póngase en contacto con el servicio de asistencia técnica para que le ayuden a resolver el problema.

Código de fallo	Descripción del fallo
Indicadores 3 y 4	Fallo del circuito del sensor del frigorífico
Indicadores 2 y 4	Fallo del sensor de descongelación del congelador
Indicadores 1 y 4	Fallo del sensor de temperatura ambiente

## Consejos para conservar la comida en perfecto estado dentro del refrigerador

- **Preste una especial atención con las carnes y pescados:** las carnes cocinadas deberían almacenarse siempre en un estante por encima de las carnes crudas para evitar la transferencia de bacterias. Conserve las carnes crudas en un plato que sea lo suficientemente grande para recoger los jugos y cúbralo con film transparente o aluminio.
- **Deje espacio alrededor de la comida:** esto permitirá que el aire frío circule alrededor del frigorífico, asegurando que todas sus partes se mantienen frescas.
- **¡Envuelva la comida!** para evitar la transferencia de sabores y que se seque en exceso, la comida debe empaquetarse y cubrirse separadamente. La fruta y la verdura no necesitan ser envueltas.
- **La comida precocinada debe refrigerarse adecuadamente:** deje que la comida precocinada se enfríe antes de colocarla en el frigorífico. Este contribuirá a evitar que la temperatura interna del frigorífico se eleve.
- **¡Cierre la puerta!** para evitar el escape de aire frío, intente limitar el número de veces que abre la puerta. Al volver de las compras, clasifique los alimentos que deben guardarse en el frigorífico antes de abrir la puerta. Abra la puerta solo para meter o sacar comida.

## Almacenamiento de alimentos

Coloque diferentes alimentos en diferentes compartimentos de acuerdo con la tabla siguiente.

Compartimentos del frigorífico	Tipo de alimento
Cajón de verdura	<ul style="list-style-type: none"><li>• Las frutas, hierbas y verduras deben colocarse por separado en el recipiente de verdura.</li><li>• No guarde plátanos, cebollas, patatas ni ajos en el frigorífico.</li></ul>
Estante del frigorífico - central	<ul style="list-style-type: none"><li>• Productos lácteos, huevos</li></ul>
Estante del frigorífico - superior	<ul style="list-style-type: none"><li>• Alimentos que no necesitan cocinarse, como alimentos listos para comer, carnes delicatessen y sobras..</li></ul>

Cajones del congelador/ bandeja	<ul style="list-style-type: none"> <li>• Alimentos para almacenamiento a largo plazo.</li> <li>• Cajón inferior para carne cruda, aves de corral y pescado.</li> <li>• Cajón central para verduras congeladas y patatas fritas.</li> <li>• Bandeja superior para helado, fruta congelada y productos horneados congelados.</li> </ul>
------------------------------------	---

- Se sugiere ajustar la temperatura a 4°C en el compartimento del frigorífico y, si es posible, a -18°C en el compartimento del congelador.
- Para la mayoría de las categorías de alimentos, el tiempo de almacenamiento más largo en el compartimento del frigorífico se logra con temperaturas más frías. Dado que algunos productos en particular (como frutas y verduras frescas) pueden dañarse con temperaturas más frías, se sugiere mantenerlos en los cajones de verduras, siempre que haya. Si no hay, mantenga un ajuste medio del termostato.
- Para alimentos congelados, consulte el tiempo de almacenamiento escrito en el envase de los alimentos. Este tiempo de almacenamiento se consigue siempre que el ajuste respete las temperaturas de referencia del compartimento (una estrella -6°C, dos estrellas -12°C, tres estrellas -18°C).

## REVERSIBILIDAD DE LA PUERTA

**Herramientas necesarias:** destornillador phillips, espátula, destornillador de hoja delgada, llave de carraca y vasos de 5/16", cinta de carroceros.

1. Apague el frigorífico y retire todos los objetos de las bandejas de la puerta.
2. Desmonte las tapas de los orificios Tapa del orificio de los tornillos, los tornillos y el asa y retire las tapas de plástico de los orificios de los tornillos del otro lado.
3. Desmonte la tapa superior de la bisagra, los tornillos y la bisagra superior y retire la tapa del orificio del otro lado.

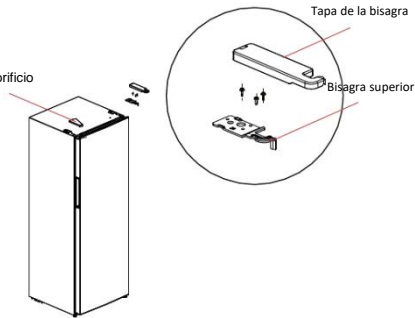

4. Desmonte la puerta y el conjunto de la bisagra inferior derecha (eje de la bisagra, pata ajustable y bisagra), desmonte el conjunto de la bisagra inferior derecha y monte el eje de la bisagra y la pata ajustable en el otro lado de la bisagra. A continuación, monte todo el conjunto de la bisagra en el otro lado del frigorífico.

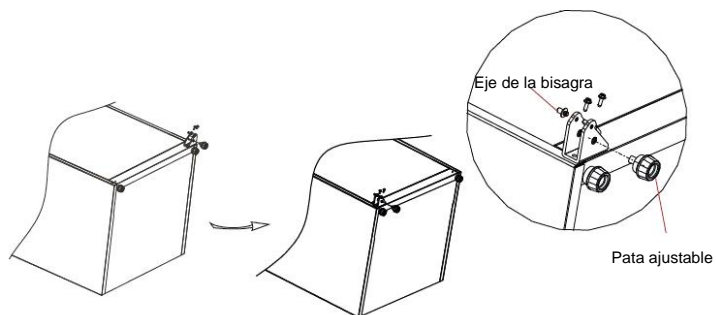

5. Retire la tapa superior de la puerta, instale el manguito superior de la bisagra en el otro lado e instale la tapa superior de la puerta. Desmonte el tubo del manguito del tope de la puerta derecha de la parte inferior derecha de la puerta, inserte el tubo del manguito en el orificio de la bisagra inferior izquierda de la puerta y saque el tope izquierdo de la puerta de la bolsa de accesorios. Colóquelo en la parte inferior izquierda de la puerta, el tapón de la puerta derecha puede guardarse para un uso futuro.

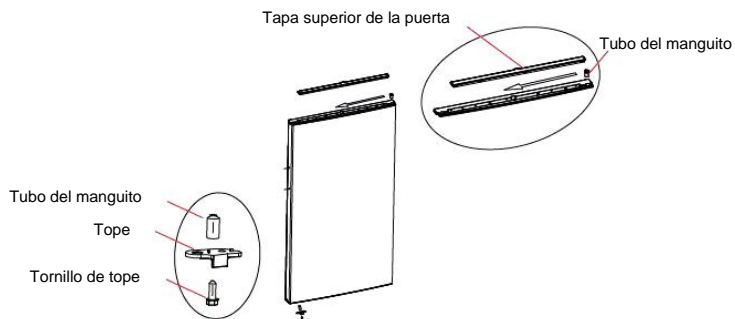

6. Extraiga la bisagra superior izquierda y la tapa de la bisagra superior izquierda del paquete de accesorios. Coloque la puerta en la bisagra inferior y monte la bisagra superior izquierda, la tapa de la bisagra superior y la tapa del orificio.

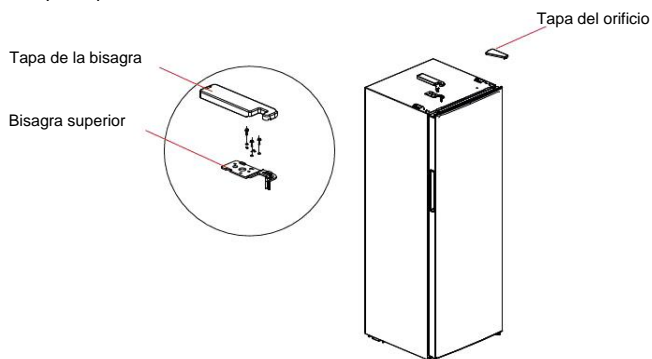

## LIMPIEZA Y MANTENIMIENTO

### Limpieza antes del uso

Antes de su uso, el interior del frigorífico/congelador debe limpiarse con una solución de bicarbonato de sodio. A continuación, enjuague con agua tibia utilizando una esponja escurrida o un paño y limpie. Lave los cajones con agua tibia y jabón y asegúrese de que estén completamente secos antes de volver a colocarlos en el frigorífico/congelador. Limpie el exterior del electrodoméstico con un paño húmedo.

### Descongelación

Este es un frigorífico Total No Frost, la descongelación se realiza automáticamente. No es necesario descongelar el congelador manualmente.

### Limpieza del interior y del exterior del electrodoméstico

- El polvo que hay detrás del frigorífico y en el suelo se debe limpiar de manera oportuna para mejorar el efecto de enfriamiento y ahorro de energía.
- Compruebe la junta de la puerta de manera periódica para asegurarse de que no haya residuos. Limpie la junta de la puerta con un paño suave humedecido con agua y jabón o detergente diluido.
- El interior del frigorífico debe limpiarse regularmente para evitar olores.
- Antes de limpiar, apague el aparato y retire todos los alimentos, bebidas, estantes, cajones, etc.
- Utilice un paño suave o una esponja para limpiar el interior del frigorífico con dos cucharadas de bicarbonato sódico y un cuarto de agua tibia. A continuación, enjuague con agua y seque. Tras la limpieza, abra la puerta y deje que el interior se seque de forma natural antes de encender el electrodoméstico.
- Se recomienda pasar regularmente por las áreas que son difíciles de limpiar un trapo o un cepillo suave y, si es necesario, ayudarse con utensilios auxiliares (como palillos finos) para garantizar que no se acumule suciedad o bacterias en estas áreas.
- No utilice jabón, detergente, productos en polvo, limpiadores en aerosol, etc. Podría contaminar los alimentos o producir olores en el interior del frigorífico.
- Limpie el botellero, los estantes y los cajones, así como la superficie del aparato con un paño suave humedecido con agua jabonosa o detergente diluido. Seque con un paño suave o deje que se seque de forma natural.
- No utilice cepillos duros, bolas de acero limpias, cepillos de alambre, abrasivos, disolventes orgánicos (como alcohol, acetona, aceite de plátano, etc.), agua hirviendo o productos ácidos o alcalinos que pueden dañar la superficie y el interior del frigorífico. El agua hirviendo y los disolventes orgánicos, como el benceno, pueden deformar o dañar las partes de plástico.
- No aplique directamente agua u otros líquidos durante el enjuague para evitar cortocircuitos o que el aislamiento eléctrico se estropee tras sumergirse en líquido.
- La condensación puede aparecer en el exterior de la unidad. Esto puede deberse a un cambio en la temperatura ambiente. Limpie cualquier residuo de humedad. Si el problema continúa, póngase en contacto con un técnico cualificado para obtener ayuda.

### Desplazar el electrodoméstico

1. Retire toda la comida y desenchufe el electrodoméstico.
2. Fije los estantes y otras partes móviles en el frigorífico y el congelador con cinta adhesiva.
3. No incline el frigorífico más de 45° para evitar dañar el sistema de refrigeración.



## Interrupción del suministro

En caso de un corte de luz, los alimentos deben permanecer en frío durante *ver la placa de clasificación*. Siga estos consejos durante una interrupción prolongada del suministro, especialmente en verano:

- Abra la puerta/cajón lo menos posible.
- No introduzca más alimentos en el electrodoméstico durante un corte de luz.
- Si se da un aviso previo de corte de luz y la duración del mismo es mayor que la cantidad de horas indicada en la placa de clasificación, haga un poco de hielo y póngalo en la parte superior del compartimento frigorífico
- El período de almacenamiento y la calidad de los alimentos se reducirán. Cualquier alimento que se descongele debe consumirse, o bien cocinarse y volver a congelarse (cuando proceda) para evitar riesgos para la salud.

## Cambio de la bombilla

Cualquier sustitución u operación de mantenimiento de las lámparas LED debe llevarse a cabo por el fabricante, su servicio técnico o una persona debidamente cualificada. Este producto contiene una fuente de luz de clase de eficiencia energética (F).

## Si se ausenta de casa durante un periodo prolongado

- Primero, apague el frigorífico y luego desenchúfelo de la toma de corriente.
- Extraiga todos los alimentos.
- Limpie el frigorífico.
- Deje la puerta ligeramente abierta para evitar olores, condensación y la formación de moho.
- Tenga muchísimo cuidado si hay niños cerca. El aparato no debe quedar al alcance de niños que puedan querer jugar con él.
- Vacaciones cortas: Si se va de vacaciones durante menos de tres semanas, deje funcionando el frigorífico.
- Vacaciones largas: Si no va a utilizar el electrodoméstico durante varios meses, saque todos los alimentos y desenchufe el cable de alimentación. Limpie y seque meticulosamente el interior. Para evitar olores y la formación de moho, deje la puerta ligeramente abierta. Puede poner un tope para evitar que se cierre accidentalmente o incluso quitar la puerta.

## Disponibilidad de repuestos

- Termostatos, sensores de temperatura, placas de circuitos impresos y fuentes luminosas, durante un período de, como mínimo, siete años tras la introducción en el mercado de la última unidad del modelo.
- Mangos de puerta, bisagras, bandejas y cestos, durante un período de, como mínimo, siete años, y juntas de puerta durante un período de, como mínimo, diez años tras la introducción en el mercado de la última unidad del modelo;

## RESOLUCIÓN DE PROBLEMAS

A continuación se citan algunos problemas sencillos que puede solucionar el usuario. Llame al departamento de servicio posventa si los problemas no se resuelven.

Problema	Sugerencia
El aparato no funciona.	Compruebe si el aparato está enchufado y conectado a la red eléctrica.
	Compruebe si la tensión es baja.
	Compruebe si ha habido un fallo de suministro o una activación del circuito.
Olor	Envuelva los alimentos con un olor fuerte.
	Compruebe si hay algún alimento en mal estado.
	Compruebe si es necesario limpiar el interior del frigorífico.
Funcionamiento a largo plazo del compresor.	En verano y cuando la temperatura ambiente es alta, es normal.
	Se ha colocado demasiada comida en el aparato al mismo tiempo.
	Se ha guardado comida caliente en el congelador. Espere a que la comida se enfríe.
	La puerta se ha abierto con demasiada frecuencia.
La luz no funciona.	Compruebe si el aparato está enchufado y conectado a la red eléctrica.
	Compruebe si la luz está dañada. Llame al servicio técnico para la sustitución.
La puerta no cierra correctamente.	Hay demasiada comida dentro del aparato.
	Incline el frigorífico.
Ruidos fuertes	Compruebe si el frigorífico está bien nivelado.
	Compruebe que el aparato no esté tocando la pared u otros objetos.
La junta de la puerta no queda ajustada	Retire agentes extraños de la junta de la puerta.
	Caliente la junta de la puerta y enfríela para devolverla a su forma original (o séquela en una secadora o utilice una toalla caliente para calentarla).
Exceso de agua	Hay demasiada comida en la cámara o los alimentos almacenados contienen demasiada agua, dando lugar a mucha descongelación.
	Las puertas no están correctamente cerradas, lo que resulta en la formación de hielo debido a la entrada de aire y al aumento del agua debido a la descongelación.
Carcasa caliente	Se ha producido una disipación del calor del condensador integrado a través de la carcasa, lo que es normal cuando la carcasa se calienta debido a una temperatura ambiente elevada, el almacenamiento de demasiada comida o el apagado del compresor. Proporcione ventilación para facilitar la disipación del calor.
Condensación en la superficie	La condensación en la superficie exterior y la junta de la puerta del frigorífico es normal cuando la humedad ambiente es demasiado alta. Simplemente limpie la condensación con un trapo limpio.
Se escuchan ruidos extraños	Chirrido: El refrigerante que fluye dentro del electrodoméstico puede producir chirridos, lo que es normal.
	Zumbido: El compresor puede producir zumbidos durante el funcionamiento, que son especialmente ruidosos al arrancar o parar. Esto es normal.

## **Asistencia técnica**

Para ponerse en contacto con la asistencia técnica, visite nuestro sitio web: <https://corporate.haier-europe.com/en/>. En la sección "websites", elija la marca de su producto y su país. Serás redirigido al sitio web específico donde podrás encontrar el número de teléfono y el formulario para contactar con la asistencia técnica.

Para más información sobre el producto, consulte <https://eprel.ec.europa.eu/> o escanee el QR en la etiqueta energética suministrada con el aparato.

## TABLE DES MATIÈRES

INFORMATIONS DE SÉCURITÉ .....	85
Mise au rebut des anciens appareils .....	93
Conformité .....	93
Garantie.....	93
Économies d'énergie .....	93
VUE D'ENSEMBLE DU PRODUIT .....	94
INSTRUCTIONS D'INSTALLATION .....	95
Première utilisation .....	95
Espace requis pour les portes.....	95
Mise à niveau de l'unité.....	95
UTILISATION.....	96
Touches .....	96
Affichage .....	96
Verrouiller/Déverrouiller .....	96
Conversion congélateur/réfrigérateur.....	97
Erreurs.....	97
Astuces pour maintenir les aliments en parfait état dans le réfrigérateur .....	97
Stockage alimentaire.....	97
RÉVERSIBILITÉ DE LA PORTE.....	98
NETTOYAGE ET ENTRETIEN .....	100
Nettoyage avant utilisation .....	100
Dégivrage .....	100
Nettoyage de l'intérieur et de l'extérieur de l'appareil .....	100
Déplacement de l'appareil .....	101
Coupure de courant.....	101
Remplacement de l'ampoule.....	101
Si vous vous absentez pendant une période prolongée .....	101
Disponibilité des pièces de rechange .....	101
DÉPANNAGE .....	102
Assistance technique.....	103

Nous vous remercions d'avoir acheté ce produit.

Avant d'utiliser votre réfrigérateur, veuillez lire attentivement ces instructions d'utilisation afin de maximiser ses performances. Conservez cette documentation pour pouvoir vous y référer ultérieurement ou pour les éventuels futurs propriétaires. Ce produit est destiné uniquement à un usage domestique ou autres usages similaires tels que :

- l'espace cuisine réservé au personnel dans un magasin, des bureaux ou autres lieux de travail,
- dans les fermes-auberges, pour la clientèle des hôtels, motels et autres lieux de type résidentiel,
- dans les chambres d'hôtes,
- chez la restauration et autres services similaires, ce produit ne convient pas à la vente au détail.

Cet appareil doit être utilisé uniquement pour conserver de la nourriture ; tout autre usage est considéré comme dangereux et le fabricant ne sera pas tenu responsable en cas de mauvaise utilisation. Il est donc recommandé de prendre connaissance des conditions de garantie.

## **INFORMATIONS DE SÉCURITÉ**

Veuillez lire attentivement les instructions d'utilisation et d'installation ! Elles contiennent des informations importantes sur l'installation, l'utilisation et l'entretien de l'appareil. Le fabricant n'est pas responsable si vous ne respectez pas les instructions et avertissements.

Conservez tous les documents pour une utilisation ultérieure ou pour le propriétaire suivant.

- **Ne branchez pas l'appareil à l'alimentation électrique avant d'avoir retiré tous les protecteurs d'emballage et de transport. Tenez les enfants à l'écart de l'emballage et de ses parties. Risque de suffocation provenant de cartons pliants et de film plastique !**
- **Laisser reposer pendant au moins 4 heures avant la mise en marche pour permettre à l'huile du compresseur de se déposer si le compresseur même est transportée horizontalement.**
- **À la livraison, vérifiez que le produit n'est pas endommagé et que toutes les pièces et accessoires sont en parfait état.**
- **N'endommagez pas le circuit réfrigérant.**
- **N'obstruez pas les orifices d'aération dans l'appareil ou dans la structure dans laquelle il est intégré.**

- **Ne jamais utiliser d'eau pour laver la position du compresseur, l'essuyer soigneusement avec un chiffon sec après le nettoyage pour éviter la rouille.**
- **Manipulez toujours l'appareil avec au moins deux personnes parce qu'il est lourd.**
- **Installez et mettez à niveau l'appareil dans une zone adaptée à sa taille et à son utilisation.**
- **Assurez-vous que les informations électriques figurant sur la plaque signalétique sont conformes à l'alimentation électrique. Si ce n'est pas le cas, contactez un électricien.**
- **L'appareil est alimenté par une alimentation de 220-240 VCA/50 Hz. Les variations anormales de tension peuvent provoquer l'arrêt de l'appareil ou endommager le régulateur de température ou le compresseur, ou il peut y avoir un bruit anormal lors du fonctionnement. Dans ce cas, un régulateur automatique doit être monté.**
- **Uniquement pour le Royaume-Uni: Le cordon d'alimentation de l'appareil est équipé d'une fiche 3 pôles (de mise à la terre) qui s'adapte à une prise standard 3 pôles (de mise à la terre). Ne coupez jamais ou ne démontez jamais la troisième broche (mise à la terre). Une fois l'appareil installé, la fiche doit être accessible.**
- **Veillez à ce que le câble de réseau ne soit pas coincé sous l'appareil pendant et après le transport ou le**

déplacement de l'appareil, afin d'éviter que le câble de réseau ne soit coupé ou endommagé. Si le câble d'alimentation est endommagé, il doit être remplacé par le fabricant, son agent d'entretien ou des personnes possédant le même type de qualification, afin d'éviter tout risque.

- N'installez pas l'appareil dans un endroit humide, graisseux ou poussiéreux et ne l'exposez pas à la lumière directe du soleil ni à l'eau.
- N'installez pas l'appareil à proximité de sources de chaleur ou de matériaux inflammables
- **POUR** les appareils équipés d'un compartiment congélateur : en cas de panne de courant, n'ouvrez pas le couvercle. Les aliments congelés ne devraient pas être affectés si la panne dure moins que les heures indiquées sur l'étiquette signalétique (temps de montée en température). Si la panne dure plus longtemps, alors il convient de vérifier les aliments et de les manger immédiatement ou bien de les cuire et de les congeler à nouveau.
- Si vous trouvez que le couvercle de l'appareil est difficile à ouvrir juste après l'avoir fermé, ne soyez pas inquiet. Cela vient de la différence de pression qui doit s'égaliser et permettre au couvercle de s'ouvrir normalement après quelques minutes.
- Ne conservez pas de médicaments, de bactéries ou d'agents chimiques dans l'appareil. Cet appareil est un

**appareil électroménager, il n'est pas recommandé de stocker des produits qui nécessitent des températures strictes.**

- **Ne tirez pas et ne pliez pas excessivement le cordon d'alimentation et ne touchez pas la prise avec les mains mouillées.**
- **Ne conservez pas des produits contenant des gaz propulseurs inflammables (par ex. des bombes de pulvérisation) ou des substances explosives dans l'appareil. Risque d'explosion !**
- **Ne placez pas d'objets instables (objets lourds, récipients remplis d'eau) sur le dessus du réfrigérateur, pour éviter les blessures corporelles causées par une chute ou une électrocution causée par le contact avec de l'eau.**
- **N'utilisez pas d'appareils électriques dans les compartiments de conservation des aliments de l'appareil, excepté s'ils sont du type recommandé par le fabricant.**
- **Ne pas toucher les éléments de refroidissement internes, en particulier avec les mains mouillées, pour éviter les fissures ou les blessures.**
- **Les enfants, les personnes qui ont des capacités physiques, mentales ou sensorielles limitées, ainsi que les personnes qui ont des connaissances insuffisantes en matière de sécurité d'utilisation de l'appareil sont à risque. Vérifiez que les enfants et les personnes**



**vulnérables ont compris les dangers. Une personne responsable de la sécurité doit surveiller les enfants et les personnes vulnérables qui utilisent l'appareil ou leur expliquer son fonctionnement. Seuls les enfants âgés de 8 ans et plus peuvent utiliser l'appareil.**

- Les enfants ne doivent pas jouer avec l'appareil.**
- Les enfants âgés de 3 à 8 ans sont autorisés à charger et à décharger l'appareil**
- POUR les appareils avec compartiment congélateur : ne conservez pas de liquides en bouteille ou en canette (surtout les boissons gazeuses) dans le compartiment congélateur. Les bouteilles et les canettes peuvent éclater !**
- POUR les appareils équipés d'un compartiment congélateur : ne placez jamais d'aliments congelés dans votre bouche juste après les avoir sortis du compartiment congélateur. Risque de brûlures à basse température !**
- Gardez les pièces en plastique et le joint de porte exempt d'huile et de graisse. Dans le cas contraire, les pièces en plastique et le joint de porte deviendront poreux.**
- Avant toute intervention, débranchez le cordon d'alimentation de la prise murale.**
- N'utilisez pas d'outils mécaniques ou autres équipements pour accélérer le processus de dégivrage, autres que ceux recommandés par le fabricant.**

- **N'utilisez pas d'objets pointus ou tranchants tels que des couteaux ou des fourchettes pour enlever le givre. N'utilisez jamais de sèche-cheveux, de radiateurs électriques ou d'autres appareils électriques de ce type pour le dégivrage.**
- **Il est recommandé de maintenir la prise propre ; les résidus excessifs de poussière sur la prise peuvent provoquer un incendie.**
- **N'essayez pas de réparer, démonter ou modifier l'appareil vous-même. En cas de réparation, veuillez contacter notre service clientèle.**
- **Supervisez les enfants pendant le nettoyage ou l'entretien de l'appareil.**
- **Ne nettoyez pas les clayettes froides en verre à l'eau chaude. Un changement soudain de température peut casser le verre.**
- **AVERTISSEMENT : Les tubes du circuit de réfrigération transportent une petite quantité d'un frigorigène respectueux de l'environnement mais inflammable (R600a) et d'un gaz isolant (cyclopentane). Il n'endommage pas la couche d'ozone et n'augmente pas l'effet de serre. Si le réfrigérant s'échappe, il risque de blesser vos yeux ou de s'enflammer.**
- **En cas de dommages du circuit de réfrigérant :**
  - **Éteignez l'appareil et retirez la prise secteur ;**
  - **Tenez les flammes nues et/ou les sources d'inflammation loin de l'appareil ;**

- Ventilez complètement la pièce pendant plusieurs minutes ;
- Informez le service clientèle.
- **AVERTISSEMENT : N'endommagez pas la fiche et/ou le cordon d'alimentation ; cela pourrait provoquer des chocs électriques ou des incendies.**
- **AVERTISSEMENT : N'utilisez pas des systèmes multiprises portatifs ou des alimentations portatives. Nous ne recommandons pas l'utilisation de rallonges et d'adaptateurs multiples.**
- **N'essayez pas de vous asseoir ou de vous tenir debout sur le dessus de l'appareil. Vous pourriez vous blesser ou endommager l'appareil. Cet appareil n'est pas conçu pour être empilé avec d'autres appareils.**
- **L'appareil est conçu et construit pour un usage domestique uniquement.**
- **Seules les pièces d'origine fournies par le fabricant peuvent être utilisées. Le fabricant garantit que seules ces pièces satisfont aux exigences de sécurité.**
- **L'ouverture prolongée de la porte peut entraîner une hausse significative de la température dans les compartiments de l'appareil.**
- **Nettoyez régulièrement les surfaces entrant en contact avec les aliments et les systèmes d'évacuation accessibles.**
- **Nettoyez les réservoirs d'eau s'ils n'ont pas été utilisés pendant 48 h ; videz le circuit d'eau raccordé à une**

**alimentation d'eau si l'eau n'a pas été tirée pendant 5 jours.**

- **Placez la viande et le poisson crus dans des récipients adaptés avant de les mettre au réfrigérateur, afin qu'ils n'entrent pas en contact avec d'autres aliments ou ne gouttent pas dessus.**
- **Les compartiments de congélation « deux étoiles » (si présents dans l'appareil) sont adaptés à la conservation des aliments pré-congelés, à la conservation et à la fabrication des crèmes glacées et à la production des glaçons.**
- **Les compartiments « une, deux et trois étoiles » (si présents dans l'appareil) ne sont pas adaptés à la congélation des aliments frais.**
- **Si l'appareil doit rester vide pendant des périodes prolongées, mettez-le hors tension, dégivrez-le, nettoyez-le, séchez-le et laissez la porte ouverte pour éviter la formation de moisissures à l'intérieur**
- **Autres appareils de stockage du vin: Cet appareil est destiné uniquement au stockage du vin**
- **Pour un appareil à pose libre: Cet appareil de réfrigération n'est pas destiné à être utilisé comme un appareil intégrable**
- **Pour les appareils sans compartiment « quatre étoiles »: Cet appareil de réfrigération ne convient pas pour la congélation de denrées alimentaire**

## Mise au rebut des anciens appareils



Cet appareil comporte les symboles conformes à la directive européenne 2012/19/EU sur les déchets des équipements électriques et électroniques (DEEE).

DEEE couvre à la fois les substances polluantes (pouvant avoir des retombées négatives sur l'environnement) et les composants de base (pouvant être ré-utilisés). Il est important de soumettre les déchets DEEE à des traitements spécifiques, afin d'enlever et éliminer tous les polluants de manière adéquate et de récupérer et recycler tous les matériaux.

Toute personne peut jouer un rôle important en veillant à ce que les déchets DEEE ne deviennent pas un problème environnemental ; pour cela, il est essentiel de suivre quelques règles de base :

- Les DEEE ne doivent pas être traités comme des déchets ménagers ;
- Les DEEE doivent être remis aux points de collecte appropriés gérés par la municipalité ou par des sociétés reconnues. Dans de nombreux pays, pour des DEEE encombrants, la collecte à domicile peut être organisée.

Dans de nombreux pays, lorsque vous achetez un nouvel appareil, l'ancien peut être retourné au détaillant qui est en devoir de le récupérer sans frais de manière individualisée, tant que l'équipement est de type équivalent et a les mêmes fonctions que l'équipement fourni.

## Conformité

En apposant la marque **CE** sur ce produit, nous confirmons la conformité à toutes les obligations européennes concernant la protection de l'environnement et de la santé et de la sécurité, applicables selon la loi à ce produit.

## Garantie

La garantie minimale est : 2 ans pour les pays de l'UE, 3 ans pour la Turquie, 1 an pour le Royaume-Uni, 1 an pour la Russie, 3 ans pour la Suède, 2 ans pour la Serbie, 5 ans pour la Norvège, 1 an pour le Maroc, 6 mois pour l'Algérie, pas de garantie légale requise pour la Tunisie.

## Économies d'énergie

Pour faire davantage d'économies d'énergie nous suggérons :

- Installez l'appareil dans un endroit bien aéré, loin de sources de chaleur et ne l'exposez pas à la lumière directe du soleil.
- Évitez de mettre de la nourriture chaude dans le réfrigérateur pour éviter d'accroître la température intérieure et, par conséquent, de faire fonctionner le compresseur en permanence.
- Ne tassez pas trop les denrées conservées de manière à garantir une circulation de l'air correcte.
- Si de la glace s'est formée, dégivrez l'appareil pour faciliter le transfert du froid.
- En cas de coupure de l'alimentation électrique, il est conseillé de garder la porte du réfrigérateur fermée.
- Ouvrez ou laissez la porte du réfrigérateur ouverte le moins possible.
- Évitez de régler le thermostat à des températures trop basses.
- Retirez la poussière accumulée à l'arrière de l'appareil
- Les appareils de réfrigération pourraient ne pas fonctionner de façon uniforme (possibilité de dégivrage du contenu ou température devenant trop chaude dans le compartiment des aliments congelés) lorsqu'ils sont situés pendant une période prolongée en dessous de la limite froide de la plage de températures pour laquelle l'appareil de réfrigération est conçu.
- Nettoyez régulièrement les surfaces pouvant se retrouver au contact des aliments et les systèmes d'écoulement accessibles.
- Nettoyez les réservoirs d'eau s'ils n'ont pas été utilisés pendant 48 h ; rincez le système d'eau raccordé à l'arrivée d'eau si l'eau n'a pas été tirée pendant 5 jours.

## VUE D'ENSEMBLE DU PRODUIT

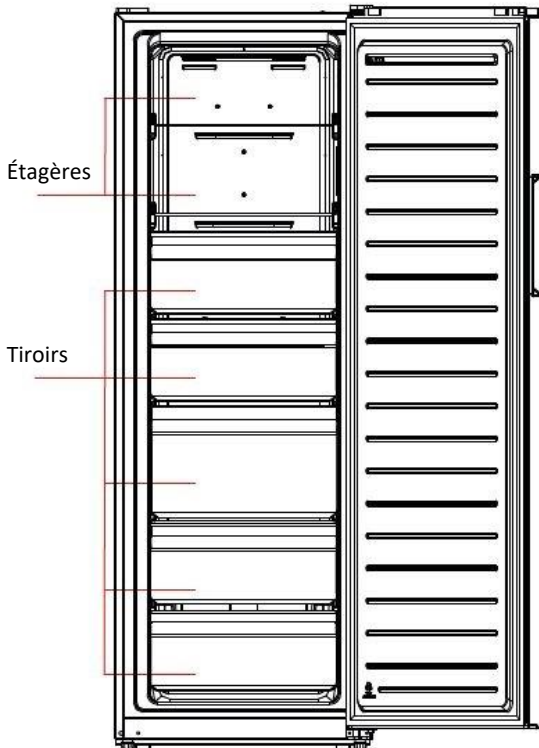

La configuration la moins énergivore nécessite que les tiroirs, les boîtes de rangement et les clayettes soient positionnés dans le produit, veuillez consulter les photos ci-dessus.

\*L'image ci-dessus n'est fournie qu'à titre de référence. La configuration réelle dépendra du produit physique ou de la déclaration du distributeur

L'appareil a la fonction de transition réfrigérateur-congélateur. En utilisant le panneau d'affichage, le consommateur final peut sélectionner le réfrigérateur ou le congélateur en fonction de ses besoins.

## INSTRUCTIONS D'INSTALLATION

1. Si possible, éviter d'installer l'appareil à proximité de cuisinières, de radiateurs ou de la lumière directe du soleil car cela entraînera un fonctionnement prolongé du compresseur.
2. Lors de l'installation de l'unité, assurez-vous qu'il reste 10 cm d'espace libre des deux côtés, 10 cm à l'arrière et 30 cm en haut de l'unité. Cela permettra à l'air froid de circuler autour de l'appareil et améliorera l'efficacité du processus de refroidissement.
3. L'appareil doit être posé sur une surface lisse.
4. Protection contre l'humidité. Ne pas installer le congélateur dans un espace humide pour éviter une corrosion des pièces métalliques. Et ne pas vaporiser d'eau sur le congélateur, sinon cela va affaiblir l'isolation et entraîner des fuites de courant.
5. Cf. Chapitre « Nettoyage et entretien » pour préparer votre appareil à l'utilisation.
6. N'enveloppez pas le réfrigérateur dans un quelconque habillage.
7. L'appareil est conçu pour fonctionner à la plage limitée de la température ambiante, en fonction des zones climatiques. Ne pas utiliser l'appareil à des températures situées en dehors de la limite. La classe climatique de votre appareil est indiquée sur l'étiquette contenant la description technique à l'intérieur du compartiment réfrigérateur.
  - tempérée élargie (SN), soit une plage de températures comprise entre 10 °C et 32 °C;
  - tempérée (N), soit une plage de températures comprise entre 16 °C et 32 °C;
  - subtropicale (ST), soit une plage de températures comprise entre 16 °C et 38 °C;
  - tropicale (T), soit une plage de températures comprise entre 16 °C et 43 °C

### Première utilisation

1. Avant le démarrage initial, conservez le réfrigérateur immobile pendant deux heures avant de le brancher à l'alimentation électrique.
2. Avant d'y mettre des aliments frais ou congelés, le réfrigérateur doit fonctionner pendant 2 à 3 heures ou pendant plus de 4 heures en été lorsque la température ambiante est élevée.

### Espace requis pour les portes

La porte de l'appareil doit pouvoir s'ouvrir complètement comme indiqué.

W min. 1023 mm

D min. 989 mm

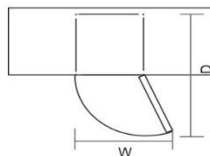

### Mise à niveau de l'unité

Pour cela, réglez les deux pieds ajustables situés à l'avant de l'appareil.

Si l'appareil n'est pas de niveau, les alignements de la porte et du joint magnétique ne seront pas correctement couverts.

Assurez-vous que le pied touche le sol avant toute utilisation.

Regardez vers le bas depuis le haut, dans le sens des aiguilles d'une montre et dans le sens inverse, en desserrant et en serrant.

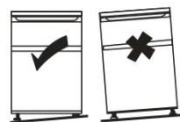

## UTILISATION

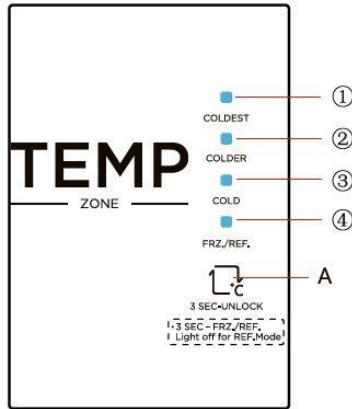

\*L'image ci-dessus n'est fournie qu'à titre de référence. La configuration réelle dépendra du produit physique ou de la déclaration du distributeur

### Touches

Une touche SET (bouton de réglage de la température du compartiment du réfrigérateur)

1. LE PLUS FROID
2. PLUS FROID
3. FROID
4. CONG./RÉF

### Affichage

Lorsque vous allumez l'appareil pour la première fois, l'écran s'allume complètement pendant 3 s, puis le réfrigérateur fonctionne selon le réglage PLUS FROID/CONG.

Pour modifier le réglage de la température, appuyez sur la touche SET, la sélection est confirmée au bout de 15 s.

Le changement de réglage de la température s'effectue comme suit.



### Verrouiller/Déverrouiller

Lorsque le panneau de commande de la température est verrouillé, appuyez longuement sur la touche de réglage de la température pendant 3 secondes pour déverrouiller le panneau, toutes les LED clignotent pendant 2 secondes et le panneau est déverrouillé.



Lorsque le panneau de commande de la température est déverrouillé, si aucune opération n'est effectuée sur le panneau de commande dans les 15 secondes, il passe automatiquement en mode verrouillage.

## Conversion congélateur/réfrigérateur

Avec le panneau de commande déverrouillé :

- appuyez sur la touche SET pendant 3 s, l'icône CONG/RÉF s'allume et l'appareil fonctionne comme un congélateur
- appuyez sur la touche SET pendant 3 s, l'icône CONG/RÉF s'éteint et l'appareil fonctionne comme un réfrigérateur

## Erreurs

En cas de panne, les LED d'affichage clignotent comme suit. Veuillez contacter l'assistance technique pour résoudre le problème.

Code de panne	Description de la panne
Voyants 3 et 4	Panne du circuit du capteur du réfrigérateur
Voyants 2 et 4	Panne du capteur de décongélation du congélateur
Voyants 1 et 4	Panne du capteur de température ambiante

## Astuces pour maintenir les aliments en parfait état dans le réfrigérateur

- **Faites très attention avec la viande et le poisson** : les viandes cuites doivent toujours être rangées sur une étagère au-dessus de la viande crue afin d'éviter tout transfert de bactéries. Placez la viande crue sur un plat assez large pour recueillir le jus et couvrez-la avec une pellicule.
- **Laissez assez d'espace autour des aliments** : Cela permet à l'air froid de circuler autour du réfrigérateur et de garantir que le réfrigérateur reste froid.
- **Enveloppez les aliments** ! Cela empêche le transfert de saveurs et la perte de goût, les aliments doivent être emballés séparément ou couverts. Les fruits et légumes n'ont pas besoin d'être enveloppés.
- **Les aliments pré-cuisinés doivent être refroidis correctement**. Laissez les aliments pré-cuisinés refroidir avant de les mettre dans le réfrigérateur. Cela empêchera la température interne du réfrigérateur d'augmenter.
- **Fermez la porte** ! : Pour empêcher l'air froid de s'échapper, essayez d'ouvrir la porte le moins possible. De retour des courses, séparez les aliments à mettre dans le réfrigérateur avant d'ouvrir la porte. N'ouvrez la porte que pour ranger ou sortir les aliments du réfrigérateur

## Stockage alimentaire

Positionnez des aliments différents dans des compartiments différents selon le tableau ci-dessous

Compartiments du réfrigérateur	Type d'aliments
Bac à légumes ( tiroir à salade)	<ul style="list-style-type: none"> <li>• Les fruits, les herbes et les légumes doivent être placés séparément dans le bac à légumes.</li> <li>• Ne pas conserver les bananes, oignons, pommes de terre et l'ail au réfrigérateur.</li> </ul>
Clayette du réfrigérateur - milieu	<ul style="list-style-type: none"> <li>• Produits laitiers, œufs</li> </ul>

Clayette du réfrigérateur - supérieure	<ul style="list-style-type: none"> <li>Les aliments qui n'ont pas besoin de cuisson, comme les aliments prêts à consommer, les charcuteries et les restes.</li> </ul>
Tiroir(s)/grille du congélateur	<ul style="list-style-type: none"> <li>Aliments destinés à être conservés longtemps.</li> <li>Tiroir inférieur pour la viande crue, la volaille, le poisson.</li> <li>Tiroir central pour les légumes surgelés, les frites.</li> <li>Grille supérieure pour les crèmes glacées, fruits congelés, produits de boulangerie congelés.</li> </ul>

- Il est suggéré de régler la température à 4°C dans le compartiment réfrigérateur et, si possible, à -18°C dans le compartiment congélateur.
- Pour la plupart des catégories d'aliments, le temps de stockage le plus long dans le compartiment réfrigérateur est atteint avec des températures plus froides. Étant donné que certains produits particuliers (comme les fruits et légumes frais) peuvent être endommagés par des températures plus froides, il est suggéré de les conserver dans les bacs à légumes, s'il y en a. Dans le cas contraire, maintenir un réglage moyen du thermostat.
- Pour les aliments congelés, se reporter à la durée de conservation inscrite sur l'emballage des aliments. Cette durée de conservation est atteinte lorsque le réglage respecte les températures de référence du compartiment (une étoile -6°C, deux étoiles -12°C, trois étoiles -18°C).

## RÉVERSIBILITÉ DE LA PORTE

**Outils nécessaires :** tournevis cruciforme, couteau à mastic, tournevis plat, prise 5/16" et cliquet, ruban de masquage.

- Éteignez le réfrigérateur et retirez tous les objets des balconnets.
- Démontez les caches des trous de vis, les vis et la poignée, et retirez les caches des trous de vis en plastique de l'autre côté.
- Démontez le cache de la charnière supérieure, les vis et la charnière supérieure, et retirez le cache-trou de l'autre côté.

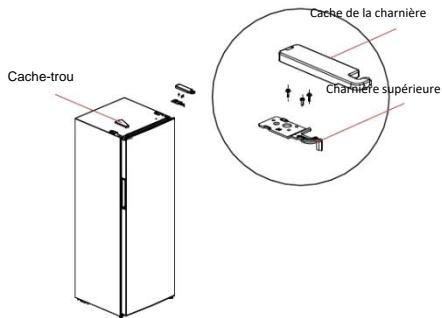

- Démontez la porte et la charnière inférieure droite (tige, pied réglable et charnière), démontez la charnière inférieure droite et assemblez la tige et le pied réglable de l'autre côté de la charnière, puis assemblez l'ensemble de la charnière de l'autre côté du réfrigérateur.

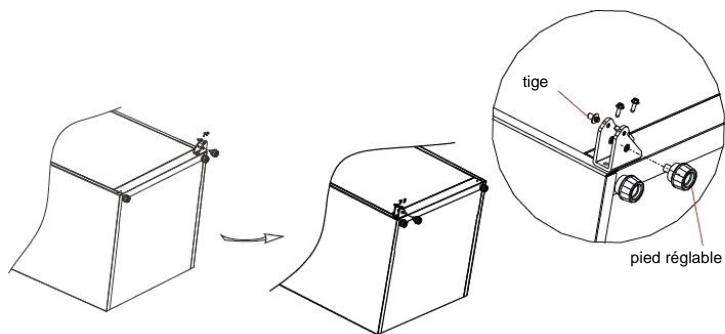

5. Retirez le couvercle supérieur de la porte, installez le manchon de la charnière supérieure de l'autre côté et installez le couvercle supérieur de la porte. Démontez le tuyau du manchon de porte droit de la base droite de la porte, insérez le tuyau du manchon dans l'orifice de charnière du bas gauche de la porte, et sortez le bouchon gauche du sac d'accessoires, et montez-le sur le bas gauche de la porte, le bouchon de porte droit pourrait être mis de côté pour une utilisation future.

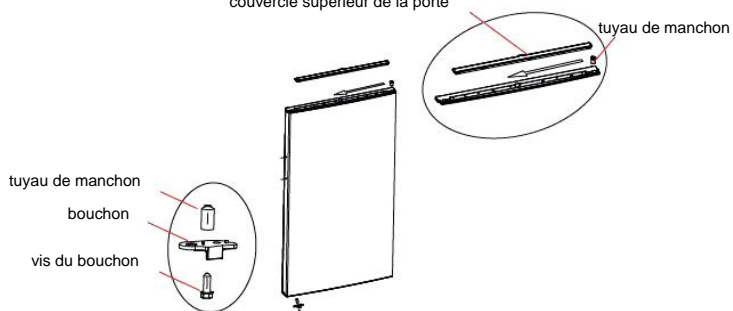

6. Retirez la charnière supérieure gauche, le cache de la charnière supérieure gauche du paquet des accessoires. Placez la porte sur la charnière inférieure et montez la charnière supérieure gauche, le cache de la charnière supérieure et le cache-trou.

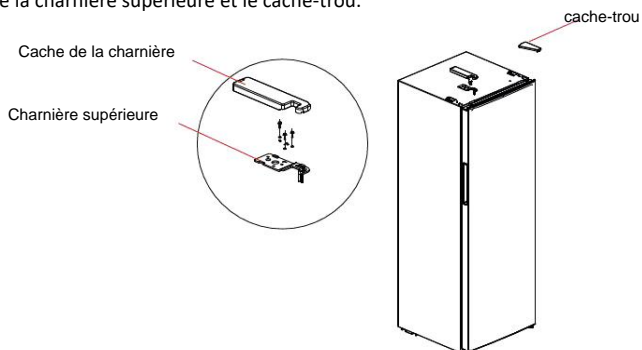

## NETTOYAGE ET ENTRETIEN

### Nettoyage avant utilisation

Avant utilisation, vous devez nettoyer l'intérieur du réfrigérateur/congélateur avec une solution faible de bicarbonate de soude. Rincer ensuite à l'eau tiède à l'aide d'une éponge ou d'un chiffon tordu. Lavez les paniers à l'eau savonneuse tiède et assurez-vous qu'ils sont complètement secs avant de les remettre au réfrigérateur/congélateur. Nettoyez l'extérieur de l'appareil avec un chiffon humide.

### Dégivrage

Il s'agit d'un réfrigérateur à dégivrage total, le dégivrage est effectué automatiquement. Il n'est pas nécessaire de dégivrer le congélateur manuellement

### Nettoyage de l'intérieur et de l'extérieur de l'appareil

- La poussière derrière le réfrigérateur et sur le sol doit être nettoyée régulièrement pour améliorer l'effet de refroidissement et économiser de l'énergie.
- Vérifiez le joint de porte régulièrement pour vous assurer qu'il n'y a pas de résidus. Nettoyez le joint de porte avec un chiffon doux imbibé d'eau savonneuse ou de détergent dilué.
- L'intérieur du réfrigérateur doit être nettoyé régulièrement pour éviter les odeurs.
- Avant de nettoyer, éteignez l'appareil et retirez tous les aliments, les boissons, les clayettes, les tiroirs, etc...
- Pour nettoyer l'intérieur du réfrigérateur, utilisez un chiffon doux ou une éponge et une solution d'un litre d'eau et deux cuillères à soupe de bicarbonate de soude. Rincez et nettoyez avec un chiffon. Après le nettoyage, ouvrez la porte et laissez sécher naturellement avant de mettre l'appareil sous tension.
- Il est recommandé d'essuyer régulièrement les zones difficiles à nettoyer avec un chiffon doux, une brosse souple, etc. et, si nécessaire, avec certains outils auxiliaires (tels que des bâtonnets fins) afin d'éviter toute accumulation de contaminants ou de bactéries dans ces zones.
- N'utilisez pas de savon, de détergent, de poudre à récurer, de nettoyeur en spray, etc. car ils pourraient provoquer des odeurs à l'intérieur du réfrigérateur et contaminer les aliments.
- Nettoyez le balconnet à bouteilles, les clayettes et les tiroirs, ainsi que la surface de l'appareil avec un chiffon doux humidifié à l'eau savonneuse ou au détergent dilué. Séchez-les avec un chiffon doux ou laissez-les sécher naturellement.
- N'utilisez pas de brosses dures, de billes d'acier propres, de brosses métalliques, d'abrasifs, de solvants organiques (tels que l'alcool, l'acétone, l'acétate d'amyle, etc.), d'eau bouillante, d'articles acides ou alcalins, qui pourraient endommager la surface et l'intérieur du réfrigérateur. L'eau bouillante et les solvants organiques comme le benzène risqueraient de déformer ou d'endommager les pièces en plastique.
- Ne rincez pas directement avec de l'eau ou d'autres liquides lors du nettoyage pour éviter de créer des courts-circuits ou d'affecter l'isolation électrique.
- De la condensation peut apparaître à l'extérieur de l'appareil. Cela peut être dû à un changement de température ambiante. Essayez tout résidu d'humidité. Si le problème persiste, veuillez contacter un technicien qualifié pour obtenir de l'aide.

## Déplacement de l'appareil

1. Retirez tous les aliments et débranchez l'appareil.
2. Fixez les clayettes et les autres parties mobiles dans le réfrigérateur et dans le congélateur avec du ruban adhésif.
3. N'inclinez pas le réfrigérateur à plus de 45° pour éviter d'endommager le système de réfrigération.

## Coupure de courant

En cas de coupure de courant, les aliments doivent rester au froid en toute sécurité, voir la plaque signalétique. Suivez ces conseils pendant une coupure de courant prolongée, en particulier en été :

- Ouvrez-la porte/le tiroir le moins possible.
- Ne mettez pas d' aliments supplémentaires dans l' appareil pendant une coupure de courant.
- Si un préavis de coupure de courant est donné et que la durée de la coupure est supérieure à la quantité d' heures indiquée sur la plaque signalétique, préparez des glaçons et placez-les en haut du compartiment réfrigérateur.
- La durée de conservation et la qualité comestible des aliments seront réduites. Tout aliment décongelé doit être consommé ou cuit et recongelé (le cas échéant) afin de prévenir les risques pour la santé.

## Remplacement de l'ampoule

TOUT remplacement ou entretien des lampes LED doit être effectué par le fabricant, son agent de service ou une personne qualifiée similaire. Ce produit contient une source lumineuse de classe d'efficacité énergétique (F).

## Si vous vous absentez pendant une période prolongée

- Éteignez d'abord le réfrigérateur, puis débranchez l'unité de la prise murale.
- Retirez tous les aliments.
- Nettoyez le réfrigérateur.
- Laissez le couvercle légèrement ouvert afin d'éviter la formation de condensation, de moisissure ou d'odeurs.
- En présence d'enfants, ayez extrêmement attention. Ne pas laisser les enfants jouer avec l'appareil.
- Vacances courtes : Si les vacances durent moins de trois semaines, laissez fonctionner le réfrigérateur.
- Vacances longues : Si le dispositif est amené à ne pas être utilisé pendant plusieurs mois, retirez tous les aliments et débranchez le câble d'alimentation. Nettoyez et essuyez soigneusement l'intérieur de l'appareil. Pour éviter la formation d'odeurs ou de moisissure, laissez la porte légèrement ouverte ; si nécessaire, bloquez-la ou démontez-la.

## Disponibilité des pièces de rechange

- Les thermostats, les capteurs de température, les cartes de circuit imprimé et les sources lumineuses sont disponibles pour une période minimale de sept ans à compter de la mise sur le marché de la dernière unité du modèle;
- Les poignées de porte, gonds de porte, plateaux et bacs, sont disponibles pour une période minimale de sept ans, et les joints de porte sont disponibles pour une période minimale de 10 ans à compter de la mise sur le marché de la dernière unité du modèle;

## DÉPANNAGE

Les problèmes suivants faciles à résoudre peuvent être traités par l'utilisateur. Veuillez appeler le service après-vente si les problèmes rencontrés ne sont pas résolus.

Problème	Suggestion
L'appareil ne fonctionne pas	Vérifiez si l'appareil est branché et alimenté en électricité
	Vérifiez si la tension est basse
	Vérifiez s'il y a eu une panne de courant ou un déclenchement de circuit
Odeur	Envelopper fermement les aliments à forte odeur
	Vérifiez s'il y a d'aliments pourris
	Vérifier si les intérieurs doivent être nettoyés
Fonctionnement prolongé du compresseur	En été et lorsque la température ambiante est élevée, il est normal
	Trop des aliments ont été placés dans l'appareil en même temps
	Les aliments chauds ont été placés dans le congélateur. Attendez que les aliments refroidissent
	La porte a été ouverte trop souvent
La lumière ne fonctionne pas	Vérifiez si l'appareil est branché et alimenté en électricité
	Vérifier si la lampe est endommagée. Appelez l'assistance à la substitution
La porte ne peut pas se fermer correctement	Il y a trop des aliments dans l'appareil
	Le réfrigérateur est incliné
Bruits forts	Vérifiez si le réfrigérateur est à niveau
	Vérifiez si l'appareil ne touche pas le mur ou d'autres objets
Le joint de la porte n'est pas étanche	Retirez les corps étrangers du joint de la porte
	Chauffez le joint de la porte, puis refroidissez-le pour qu'il retrouve sa forme (ou soufflez dessus avec un sèche-cheveux ou utilisez un torchon chaud pour le chauffer)
Débordements du bac d'eau	Il y a trop d'aliments à l'intérieur de l'appareil ou les aliments entreposés contiennent trop d'eau, ce qui entraîne une décongélation importante
	Les portes ne sont pas fermées correctement, ce qui provoque la formation de givre due à l'entrée de l'air et à l'augmentation de l'eau due à la décongélation
Enveloppe extérieure chaude	La dissipation de chaleur du condenseur intégré par l'intermédiaire de l'enveloppe extérieure, ce qui est normal lorsque l'enveloppe extérieure devient chaude en raison de la température ambiante élevée, de la conservation de trop d'aliments ou de l'arrêt du compresseur, assure la ventilation pour faciliter la dissipation de chaleur
Condensation de surface	La condensation sur la surface extérieure et les joints de la porte du réfrigérateur est normale lorsque l'humidité ambiante est trop élevée. Il suffit d'essuyer le condensat avec un torchon propre.

Bruit anormal	Craquement : Le réfrigérant qui s'écoule à l'intérieur de l'appareil peut produire un craquement, ce qui est normal.
	Bourdonnement : Le compresseur peut produire des bourdonnements pendant le fonctionnement et ceux-ci sont bruyants, en particulier au démarrage ou à l'arrêt. Cela est normal.

### Assistance technique

Pour contacter l'assistance technique, visitez notre site Internet: <https://corporate.haier-europe.com/en/>. Dans la section «websites», choisissez la marque de votre produit et votre pays. Vous serez redirigé vers le site Web spécifique où vous pouvez trouver le numéro de téléphone et le formulaire pour contacter l'assistance technique

Pour plus d'informations sur le produit, veuillez consulter <https://eprel.ec.europa.eu/> ou scannez le QR sur l'étiquette énergétique fournie avec l'appareil

## SOMMARIO

INFORMAZIONI DI SICUREZZA.....	105
Smaltimento degli elettrodomestici usati.....	113
Conformità .....	113
Garanzia .....	113
Risparmio energetico .....	114
PANORAMICA DEL PRODOTTO .....	115
ISTRUZIONI PER L'INSTALLAZIONE .....	116
Primo utilizzo.....	116
Requisiti di spazio porta .....	116
Livellamento dell'unità .....	116
USO.....	117
Tasti.....	117
Display.....	117
Blocco/Sblocco .....	117
Conversione congelatore/frigorifero.....	118
Errori .....	118
Suggerimenti per una perfetta conservazione degli alimenti nel frigorifero .....	118
Conservazione degli alimenti.....	118
REVERSIBILITÀ DELLO SPORTELLO .....	119
PULIZIA E MANUTENZIONE .....	121
Pulizia prima dell'uso.....	121
Sbrinamento.....	121
Pulizia dell'interno e dell'esterno dell'elettrodomestico .....	121
Spostamento dell'elettrodomestico .....	122
Interruzione della corrente.....	122
Sostituzione della lampadina.....	122
Assenza da casa per lunghi periodi .....	122
Disponibilità dei ricambi .....	122
RISOLUZIONE DEI PROBLEMI .....	123
Assistenza tecnica.....	124



Vi ringraziamo per aver scelto questo nostro prodotto.

Prima di utilizzare il frigorifero, leggere il presente manuale di istruzioni per massimizzare le prestazioni del prodotto. Riporre tutta la documentazione per utilizzo futuro o per i successivi proprietari. Questo apparecchio è destinato unicamente in ambiente domestico o per applicazioni simili quali:

- La zona cucina destinata al personale di negozi, uffici e altri ambienti lavorativi
- Di beauty farm, alla clientela di hotel, motel e altri ambienti di tipo residenziale
- Nei Bed&Breafast (B&B)
- Per servizi di catering ed applicazioni simili esclusa la vendita al dettaglio.

Questo elettrodomestico deve essere utilizzato unicamente per la conservazione degli alimenti; qualsiasi altro uso è considerato pericoloso e il produttore non è ritenuto responsabile per eventuali omissioni. Si consiglia anche di leggere con attenzione le condizioni di garanzia.

## **INFORMAZIONI DI SICUREZZA**

Leggere attentamente le istruzioni per l'uso e l'installazione. Le istruzioni contengono informazioni importanti relative all'installazione, all'uso e alla manutenzione dell'elettrodomestico. Il produttore non è responsabile del mancato rispetto delle istruzioni e delle avvertenze. Conservare tutta la documentazione per future consultazioni o per i proprietari successivi.

- **Collegare l'elettrodomestico all'alimentazione elettrica solo dopo aver rimosso l'imballo e le protezioni per il trasporto. Tenere lontani i bambini dall'imballo e dai relativi componenti.**  
**I cartoni pieghevoli e la pellicola di plastica potrebbero causare il soffocamento.**
- **Lasciare riposare per almeno 4 ore prima dell'accensione per consentire all'olio del compressore di depositarsi se trasportato orizzontalmente**
- **Al momento della consegna, verificare che il prodotto non sia danneggiato e che tutte le parti e gli accessori siano in perfette condizioni**
- **Non danneggiare il circuito del refrigerante**

- **Mantenere libere da qualsiasi ostruzione le aperture di ventilazione nel luogo in cui si trova l'elettrodomestico o nella struttura nella quale è incassato**
- **Non usare mai acqua per lavare la zona del compressore, pulire accuratamente con un panno asciutto dopo la pulizia per evitare la formazione di ruggine**
- **L'elettrodomestico deve essere maneggiato sempre da almeno due persone perché è pesante.**
- **Installare l'elettrodomestico a livello in un'area adatta alle dimensioni e all'uso.**
- **Accertarsi che i dati elettrici sulla targhetta siano conformi all'alimentazione elettrica. In caso contrario, rivolgersi a un elettricista.**
- **L'elettrodomestico funziona con corrente elettrica 220-240 Vca / 50 Hz. Oscillazioni anomale della tensione possono causare il mancato avvio dell'elettrodomestico, danni al controllo della temperatura o al compressore oppure rumori anomali durante il funzionamento. In tal caso, è opportuno montare un regolatore automatico.**
- **Solo per il Regno Unito: il cavo di alimentazione dell'elettrodomestico è dotato di una spina a 3 conduttori (collegata a terra) adatta a una presa standard a 3 conduttori (collegata a terra). Non tagliare né smontare mai il terzo conduttore (collegamento a**

terra). Dopo l'installazione dell'elettrodomestico, la spina deve essere accessibile.

- **Accertarsi che il cavo di rete non sia impigliato sotto l'elettrodomestico durante e dopo il trasporto/spostamento, per evitare che il cavo di rete venga tagliato o danneggiato. Se il cavo di alimentazione dell'elettrodomestico dovesse essere danneggiato, farlo sostituire dal produttore, dal suo servizio tecnico o da un tecnico qualificato, per evitare rischi**
- **Non montare l'elettrodomestico in ambienti polverosi, in presenza di olio o umidità, non esporlo alla luce solare diretta e all'acqua**
- **Non montare l'elettrodomestico vicino a stufe o materiali infiammabili**
- **PER gli elettrodomestici dotati di vano congelatore, non aprire il coperchio in caso di interruzione della corrente. Gli alimenti surgelati non dovrebbero guastarsi se l'interruzione dell'alimentazione dura meno delle ore indicate sull'etichetta della classificazione (tempo di aumento della temperatura). Se l'interruzione dell'alimentazione dura di più, controllare gli alimenti e consumarli immediatamente o ricongelarli solo dopo averli cotti.**
- **Se il coperchio dell'elettrodomestico non si riapre facilmente subito dopo che è stato chiuso, non si tratta di un problema, in quanto tale condizione dipende**

dalla differenza di pressione che si bilancerà entro pochi minuti consentendo nuovamente l'apertura del coperchio.

- **Non conservare medicinali, batteri o sostanze chimiche nell'elettrodomestico. Questo elettrodomestico è destinato ad ambienti residenziali, per cui si sconsiglia di conservare materiali che richiedono temperature rigide.**
- **Non piegare troppo o tirare il cavo di alimentazione e non toccare la spina con le mani bagnate**
- **Non conservare nell'elettrodomestico prodotti contenenti propellenti infiammabili (ad es. bombolette spray) o sostanze esplosive. Pericolo di esplosione!**
- **Non collocare elementi instabili (oggetti pesanti, contenitori pieni d'acqua) sopra il frigorifero, per evitare lesioni personali dovute a cadute o scosse elettriche causate dal contatto con l'acqua.**
- **Non usare apparecchi elettrici all'interno degli scomparti per la conservazione degli alimenti dell'elettrodomestico, se questi non sono del tipo consigliato dal produttore**
- **Non toccare gli elementi interni di raffreddamento, specialmente con le mani bagnate, per evitare crepe o lesioni**
- **Sono a rischio i bambini, le persone affette da limitazione delle capacità fisiche, mentali o sensoriali, nonché le persone che non conoscono perfettamente il**

**funzionamento sicuro dell'elettrodomestico. Accertarsi che i bambini e le persone vulnerabili siano consapevoli dei pericoli. Una persona responsabile della sicurezza deve sorvegliare o istruire i bambini e le persone vulnerabili che adoperano l'elettrodomestico. L'elettrodomestico non deve essere utilizzato da bambini di età inferiore a 8 anni.**

- **I bambini non devono giocare con l'elettrodomestico**
- **I bambini dai 3 agli 8 anni possono riempire e svuotare questo elettrodomestico**
- **PER gli elettrodomestici dotati di vano congelatore: non conservare liquidi in bottiglia o in lattina (specialmente bevande gassate) nel vano congelatore. Le bottiglie e lattine possono scoppiare!**
- **PER gli elettrodomestici dotati di vano congelatore: non mettere mai in bocca alimenti surgelati subito dopo averli estratti dal vano congelatore. Pericolo di ustioni dovute alla bassa temperatura!**
- **Accertarsi sempre che i componenti di plastica e la guarnizione dello sportello siano privi di olio e grasso. In caso contrario, i componenti di plastica e la guarnizione dello sportello diventeranno porosi.**
- **Prima di ogni intervento occorre disinserire l'alimentazione elettrica all'elettrodomestico**
- **Non usare dispositivi meccanici o altri strumenti artificiali per accelerare il processo di sbrinamento, diversi da quelli consigliati dal produttore**

- **Non utilizzare oggetti appuntiti o acuminati come coltelli o forchette per rimuovere il ghiaccio. Non utilizzare mai asciugacapelli, riscaldatori elettrici o altri elettrodomestici per lo sbrinamento**
- **Si consiglia di mantenere pulita la spina: eventuali residui di sporco sulla spina possono provocare incendi**
- **Non cercare di riparare, smontare o modificare personalmente l'elettrodomestico. Per le riparazioni rivolgersi sempre all'assistenza clienti.**
- **Sorvegliare i bambini durante la pulizia o la manutenzione dell'elettrodomestico.**
- **Non pulire i ripiani di vetro freddi con acqua calda. Un'improvvisa variazione della temperatura può causare la rottura del vetro.**
- **AVVERTENZA: i tubi del circuito di refrigerazione trasportano una lieve quantità di refrigerante ecologico ma infiammabile (R600a) e di gas isolante (ciclopentano). Questi prodotti non danneggiano lo strato di ozono e non aumentano l'effetto serra. Se il refrigerante fuoriesce, può lesionare gli occhi o incendiarsi.**
- **Se il circuito di refrigerazione è visibilmente danneggiato:**
  - **Spegnere l'elettrodomestico e staccare la spina dalla rete elettrica.**
  - **Tenere lontano dall'elettrodomestico fiamme libere e/o fonti di ignizione.**

- Ventilare accuratamente il locale per alcuni minuti.
- Informare l'assistenza clienti.
- **AVVERTENZA:** per scongiurare il rischio di incendi o scosse elettriche, non danneggiare la spina e/o il cavo di alimentazione.
- **AVVERTENZA:** non adoperare prese multiple o alimentatori portatili. Si sconsiglia l'uso di prolunghe e prese multiple.
- Non tentare di sedersi o stare in piedi sulla parte superiore dell'elettrodomestico, per evitare lesioni personali o danni all'elettrodomestico. Questo elettrodomestico non può essere impilato con altri elettrodomestici.
- Il prodotto è progettato e costruito solo per uso domestico
- È possibile utilizzare solo componenti originali forniti dal produttore. Il produttore garantisce che solo questi componenti soddisfano i requisiti di sicurezza.
- L'apertura prolungata della porta può causare un significativo aumento della temperatura nei vani dell'elettrodomestico
- Pulire regolarmente le superfici che possono venire a contatto con gli alimenti e i sistemi di scarico accessibili
- Pulire i serbatoi dell'acqua se non sono stati utilizzati per 48 ore; sciacquare l'impianto idrico collegato alla rete idrica se l'acqua non è stata prelevata per 5 giorni

- **Conservare la carne e il pesce crudo in appositi contenitori in frigorifero, in modo che non vengano a contatto con altri alimenti o che non gocciolino su di essi**
- **Gli scomparti per surgelati a due stelle (se presenti nell'elettrodomestico) sono adatti alla conservazione di alimenti pre-congelati, alla conservazione o alla preparazione di gelati e alla produzione di cubetti di ghiaccio**
- **Gli scomparti a una, due e tre stelle (se presenti nell'elettrodomestico) non sono adatti al congelamento di alimenti freschi**
- **Se l'elettrodomestico viene lasciato vuoto per lunghi periodi di tempo, spegnere, sbrinare, pulire, asciugare e lasciare la porta aperta per evitare che si formi muffa all'interno**
- **Per i frigoriferi cantina: Apparecchio destinato esclusivamente alla conservazione del vino**
- **Per gli apparecchi a libera installazione: Apparecchio di refrigerazione non destinato ad essere utilizzato come apparecchio da incasso**
- **Per gli apparecchi senza uno scomparto a 4 stelle: Apparecchio di refrigerazione non idoneo al congelamento di alimenti**



## Smaltimento degli elettrodomestici usati



Questo elettrodomestico dispone di contrassegno ai sensi della direttiva europea 2012/19/UE sui rifiuti di apparecchiature elettriche ed elettroniche (RAEE).

La direttiva RAEE riguarda le sostanze inquinanti (che possono causare conseguenze negative per l'ambiente) e i componenti principali (che possono essere riutilizzati). È importante che i RAEE siano sottoposti a trattamenti specifici in modo da togliere e smaltire in modo corretto gli inquinanti, nonché recuperare e riciclare tutti i materiali.

Spetta ai singoli individui garantire che i RAEE non diventino un problema a livello ambientale. Esistono alcune regole specifiche da rispettare:

- I RAEE non devono essere trattati come rifiuti domestici;
- I RAEE devono essere affidati agli speciali centri di raccolta gestiti dai comuni o da società autorizzate. In molti stati è disponibile anche un servizio di raccolta porta a porta per i RAEE.

In caso di acquisto di nuovi elettrodomestici, quelli vecchi possono essere affidati al venditore che li deve ritirare gratuitamente in numero corrispondente agli elettrodomestici acquistati, a condizione che i singoli elettrodomestici siano di tipo simile e con le stesse funzioni di quelli acquistati.

## Conformità

Apponendo il marchio  su questo prodotto, confermiamo la conformità a tutti i requisiti di legge europei in materia di sicurezza, salute e tutela ambientale applicabili per legge a questo prodotto.

## Garanzia

La garanzia minima è: 2 anni per i Paesi UE, 3 anni per la Turchia, 1 anno per il Regno Unito, 1 anno per la Russia, 3 anni per la Svezia, 2 anni per la Serbia, 5 anni per la Norvegia, 1 anno per il Marocco, 6 mesi per l'Algeria, la Tunisia nessuna garanzia legale richiesta.

## Risparmio energetico

Per un maggiore risparmio di energia si consiglia di procedere come segue:

- Installare l'elettrodomestico lontano da fonti di calore, al riparo dall'irradiazione diretta dei raggi solari e in un ambiente ben ventilato.
- Evitare di conservare alimenti caldi nel frigorifero per evitare di aumentare la temperatura interna, provocando un funzionamento continuo del compressore.
- Non riempirlo eccessivamente in modo tale da garantire una corretta circolazione dell'aria.
- Sbrinare l'elettrodomestico in presenza di ghiaccio per facilitare il trasferimento del freddo.
- In caso di mancanza di energia elettrica, si consiglia di lasciare chiusa la porta del frigorifero.
- Aprire o tenere aperte le porte dell'elettrodomestico il meno possibile.
- Evitare di regolare il termometro a temperature troppo basse.
- Togliere la polvere presente nella parte posteriore dell'elettrodomestico.
- I frigoriferi potrebbero non funzionare regolarmente (il contenuto potrebbe scongelarsi o la temperatura nel comparto alimenti congelati potrebbe aumentare eccessivamente) quando rimangono per lunghi periodi di tempo al di sotto del limite del freddo degli intervalli di temperatura per cui sono stati progettati.
- Pulire regolarmente le superfici che entrano a contatto con gli alimenti e i sistemi di scarico accessibili.
- Pulire i serbatoi dell'acqua se non sono stati utilizzati per 48 ore; lavare il sistema idrico collegato alla fonte idrica se l'acqua non è stata scaricata per 5 giorni.

## PANORAMICA DEL PRODOTTO

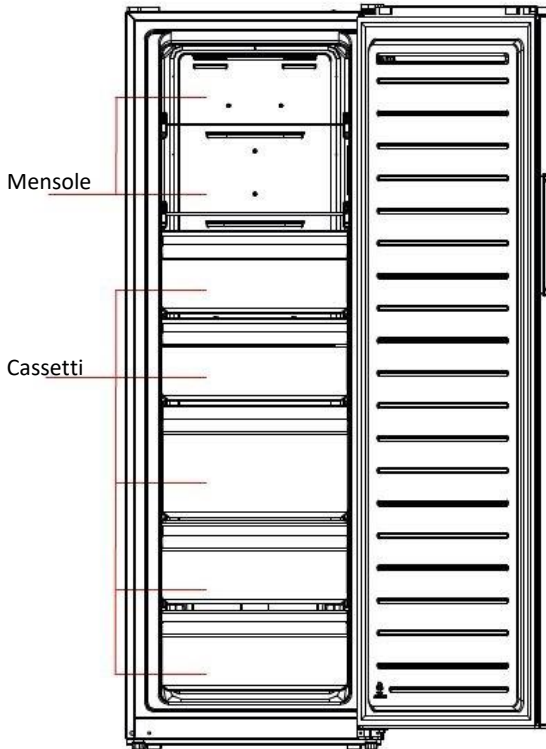

La configurazione che consente il maggiore risparmio energetico richiede il posizionamento di cassetti, vani alimenti e ripiani nel prodotto; fare riferimento alle immagini precedenti.

\*L'immagine qui sopra è solo per riferimento. La configurazione effettiva dipenderà dal prodotto fisico o dalla dichiarazione del distributore

L'elettrodomestico include la funzione di transizione frigorifero-congelatore, utilizzabile tramite il pannello con display, per cui è possibile selezionare il frigorifero o il congelatore in base ai requisiti.

## ISTRUZIONI PER L'INSTALLAZIONE

1. Se possibile, evitare di installare l'elettrodomestico vicino ai fornelli, ai radiatori o alla luce solare diretta, in quanto il compressore potrebbe rimanere in funzione per lunghi periodi.
2. Quando si installa l'unità, assicurarsi di lasciare 10 cm di spazio libero su entrambi i lati, 10 cm sul retro e 30 cm sulla parte superiore dell'unità. Ciò consentirà all'aria fredda di circolare intorno all'apparecchio e migliorerà l'efficienza del processo di raffreddamento.
3. L'apparecchiatura deve essere collocata su una superficie omogenea.
4. Protezione dall'umidità. Non collocare il congelatore in luoghi umidi per evitare la formazione di ruggine sulle parti metalliche. Non spruzzare acqua sul congelatore per evitare di indebolire l'isolamento e causare perdite di corrente.
5. Per preparare l'elettrodomestico all'uso, fare riferimento alla sezione "Pulizia e manutenzione".
6. Non coprire mai il frigorifero.
7. Questo elettrodomestico è stato progettato per funzionare in un determinato intervallo di temperature ambiente, a seconda delle zone climatiche. Non utilizzare l'elettrodomestico se la temperatura non rientra in tale intervallo. La classe climatica dell'elettrodomestico è riportata sull'etichetta insieme alla descrizione tecnica all'interno del vano frigorifero.
  - temperata estesa (SN): «Apparecchio di refrigerazione destinato a essere utilizzato a una temperatura ambiente compresa tra 10 °C e 32 °C»;
  - temperata (N): «Apparecchio di refrigerazione destinato a essere utilizzato a una temperatura ambiente compresa tra 16 °C e 32 °C»;
  - subtropicale (ST): «Apparecchio di refrigerazione destinato a essere utilizzato a una temperatura ambiente compresa tra 16 °C e 38 °C»;
  - tropicale (T): «Apparecchio di refrigerazione destinato a essere utilizzato a una temperatura ambiente compresa tra 16 °C e 43 °C»;

### Primo utilizzo

1. Prima dell'avvio iniziale, lasciare il frigorifero in posizione per due ore prima di collegarlo alla rete elettrica.
2. Prima di inserire alimenti freschi o congelati, accendere il frigorifero e attendere 2-3 ore (almeno 4 ore nella stagione estiva, quando la temperatura ambiente è alta).

### Requisiti di spazio porta

Lo sportello dell'elettrodomestico deve potersi aprire completamente come illustrato.

W min. 1023 mm

D min. 989 mm

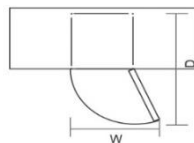

### Livellamento dell'unità

Per effettuare questa operazione, regolare i due piedini di livellamento nella parte anteriore dell'elettrodomestico.

Se l'elettrodomestico non è livellato, la porta e gli allineamenti delle guarnizioni di tenuta magnetiche non saranno correttamente registrati.

Assicurarsi che il piedino tocchi il pavimento prima dell'uso.

Guardare dall'alto verso il basso, in senso orario e antiorario allentando stringendo.

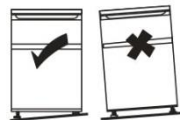

## USO

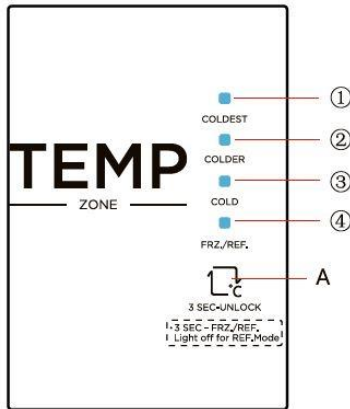

### Tasti

- A Tasto SET (pulsante per l'impostazione della temperatura del vano frigorifero)
1. FREDDISSIMO
  2. PIÙ FREDDO
  3. FREDDO
  4. CONG/FRIGO

### Display

Quando l'elettrodomestico viene acceso la prima volta, tutto il display si accende per 3 secondi, poi il frigorifero entra in funzione in base all'impostazione CONG/FRIGO.

Per modificare l'impostazione della temperatura, premere il tasto SET. La selezione verrà confermata dopo 15 secondi.

La modifica dell'impostazione della temperatura viene applicata come indicato di seguito.

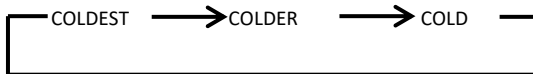

### Blocco/Sblocco

Quando il pannello di controllo della temperatura è in stato di blocco, tenere premuto per 3 secondi il tasto di impostazione della temperatura per sbloccare il pannello. Tutti i LED lampeggiano per 2 secondi e il pannello viene sbloccato.

Quando il pannello di controllo della temperatura è sbloccato, se non viene eseguita alcuna operazione entro 15 secondi, il pannello di controllo si blocca automaticamente.

## Conversione congelatore/frigorifero

Con il pannello di controllo sbloccato:

- premere il tasto SET per 3 secondi: l'icona CONG/FRIGO si accende e l'elettrodomestico funziona come congelatore
- premere il tasto SET per 3 secondi: l'icona CONG/FRIGO si spegne e l'elettrodomestico funziona come frigorifero

## Errori

In caso di guasto, i LED del display lampeggiano come indicato di seguito. Per assistenza sulla soluzione del problema, contattare l'assistenza tecnica.

Codice del guasto	Descrizione del guasto
Spie 3 e 4	Guasto del circuito sensori del frigorifero
Spie 2 e 4	Guasto del sensore di sbrinamento del congelatore
Spie 1 e 4	Guasto del sensore della temperatura ambiente

## Suggerimenti per una perfetta conservazione degli alimenti nel frigorifero

- **Carne e pesce richiedono particolare attenzione:** per evitare contaminazioni il trasferimento dei batteri, la carne cucinata deve essere sempre collocata su scaffale più in alto di quello su cui è conservata la carne cruda. Collocare la carne cruda in un piatto abbastanza capiente da raccogliere i liquidi e coprirlo con una pellicola di plastica o carta stagnola.
- **Lasciare spazio attorno agli alimenti:** in tal modo, si favorisce la circolazione dell'aria nel frigorifero e il corretto raffreddamento di tutte le zone dell'elettrodomestico.
- **Confezionare gli alimenti:** confezionare o coprire i singoli alimenti per evitarne l'essiccazione e la contaminazione dei sapori. Non confezionare frutta e verdura.
- **Raffreddare gli alimenti precotti prima di conservarli:** prima di collocare alimenti precotti nel frigorifero, lasciarli raffreddare per evitare l'aumento della temperatura interna dell'elettrodomestico.
- **Tenere chiusi gli sportelli:** limitare la frequenza e il tempo di apertura degli sportelli per evitare la fuoriuscita dell'aria fredda. Di ritorno dalla spesa, ordinare gli alimenti prima di aprire lo sportello del frigorifero. Aprire lo sportello solo per collocare o estrarre gli alimenti.

## Conservazione degli alimenti

Posizionare diversi alimenti in diversi scomparti secondo la tabella sottostante

Vani frigoriferi	Tipo di alimento
Cassetto crisper (cassetto insalata)	<ul style="list-style-type: none"><li>• Frutta, erbe e verdura devono essere collocati separatamente nel contenitore più fresco.</li><li>• Non conservare banane, cipolle, patate, aglio in frigorifero.</li></ul>
Ripiano frigorifero - centrale	<ul style="list-style-type: none"><li>• Prodotti lattiero-caseari, uova</li></ul>
Ripiano frigorifero - top	<ul style="list-style-type: none"><li>• Alimenti che non necessitano di cottura, come cibi pronti da mangiare, salumi, avanzi.</li></ul>

Cassetto/i congelatore/vassoio	<ul style="list-style-type: none"> <li>• Alimenti per la conservazione a lungo termine.</li> <li>• Cassetto inferiore per carne cruda, pollame, pesce.</li> <li>• Cassetto centrale per verdure surgelate, patatine.</li> <li>• Vassoio superiore per gelato, frutta surgelata, prodotti da forno surgelati.</li> </ul>
-----------------------------------	---

- Si consiglia di impostare la temperatura a 4°C nel vano frigorifero e, se possibile, a -18°C nel vano freezer.
- Per la maggior parte delle categorie di alimenti, il tempo di conservazione più lungo nel vano frigorifero si ottiene con temperature più fredde. Poiché alcuni prodotti particolari (come frutta e verdura fresca) possono essere danneggiati da temperature più fredde, si consiglia di conservarli nei cassetti verdura, quando presenti. Se non sono presenti, mantenere un'impostazione media del termostato.
- Per gli alimenti surgelati, fare riferimento al tempo di conservazione scritto sulla confezione degli alimenti. Questo tempo di conservazione si ottiene quando l'impostazione rispetta le temperature di riferimento del vano (una stella -6°C, due stelle -12°C, tre stelle -18°C).

## REVERSIBILITÀ DELLO SPORTELLO

**Utensili necessari:** cacciavite a croce, spatola, cacciavite a lama sottile, chiave a cricchetto 5/16" e nastro per mascheratura.

1. Spegner il frigorifero e togliere tutti gli oggetti dai vassoi dello sportello.
2. Smontare i tappi dei fori delle viti, le viti e la maniglia, quindi rimuovere i tappi in plastica dei fori delle viti dall'altro lato.
3. Smontare il coperchio della cerniera superiore, le viti e la cerniera superiore, quindi rimuovere il coperchio dei fori dall'altro lato.

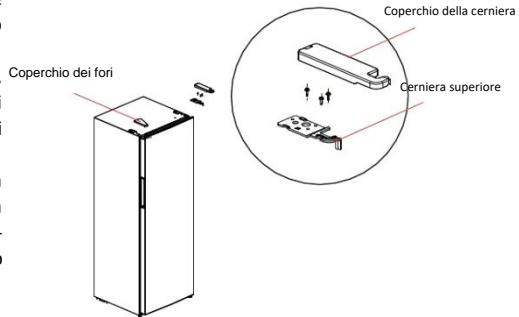

4. Smontare lo sportello e la cerniera inferiore destra (asta della cerniera, piedino regolabile e cerniera), smontare la cerniera inferiore destra, montare l'asta della cerniera e il piede regolabile sull'altro lato della cerniera, quindi montare la cerniera sull'altro lato del frigorifero.

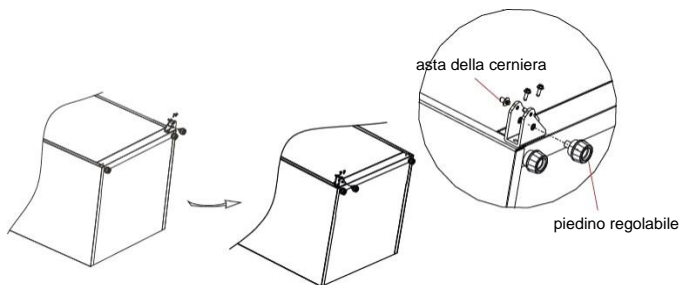

5. Rimuovere il coperchio superiore dello sportello, installare il manicotto della cerniera superiore sull'altro lato, quindi installare il coperchio superiore dello sportello. Smontare il tubo del manicotto del blocco destro dello sportello dalla parte inferiore destra dello sportello, inserire il tubo del manicotto nel foro della cerniera della parte inferiore sinistra dello sportello, estrarre il blocco sinistro dello sportello dal sacchetto degli accessori e montarlo sulla parte inferiore sinistra dello sportello; conservare il blocco destro dello sportello per eventuali usi futuri.

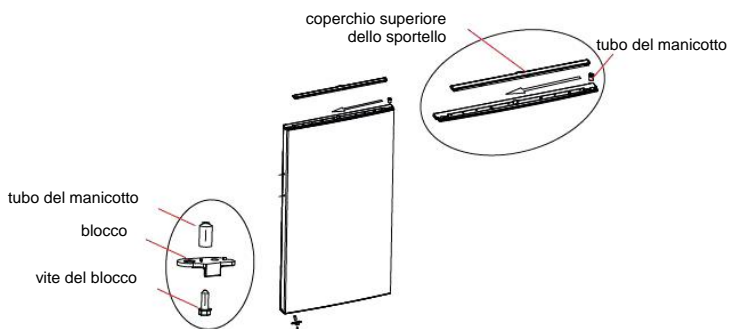

6. Estrarre la cerniera superiore sinistra e il coperchio della cerniera superiore sinistra dalla confezione degli accessori. Collocare lo sportello sulla cerniera inferiore, montare la cerniera superiore sinistra, quindi montare il coperchio della cerniera superiore e il coperchio dei fori.

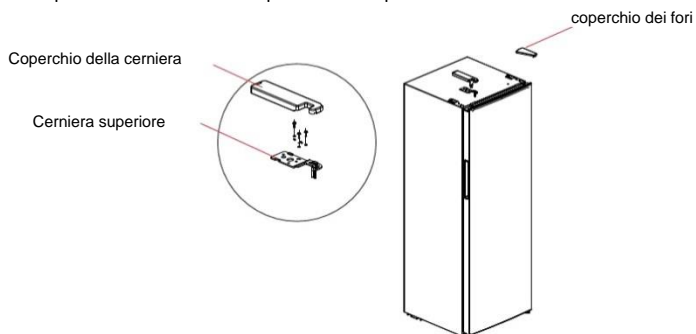



## PULIZIA E MANUTENZIONE

### Pulizia prima dell'uso

Prima dell'uso, si dovrebbe pulire il frigorifero/congelatore internamente con una soluzione a bassa concentrazione di bicarbonato di sodio. Quindi risciacquare con acqua tiepida con una spugna umida o un panno e asciugare. Lavare i cassetti in acqua calda e sapone e assicurarsi che siano completamente asciutti prima di riposizionarli nel frigorifero/freezer. Pulire la parte esterna dell'elettrodomestico utilizzando uno straccio umido.

### Sbrinamento

Si tratta di un frigorifero totalmente no-frost, lo sbrinamento viene eseguito automaticamente. Non è necessario sbrinare manualmente il congelatore

### Pulizia dell'interno e dell'esterno dell'elettrodomestico

- La polvere dietro il frigorifero e sul terreno deve essere tempestivamente pulita per migliorare l'effetto di raffreddamento e il risparmio energetico.
- Controllare regolarmente la guarnizione della porta per assicurarsi che non ci siano detriti. Pulire la guarnizione della porta con un panno morbido inumidito con acqua saponata o detergente diluito.
- L'interno del frigorifero deve essere pulito regolarmente per evitare odori.
- Prima della pulizia, spegnere l'elettrodomestico e togliere tutti gli alimenti, le bevande, i ripiani, i cassetti, ecc...
- Utilizzare un panno morbido o una spugna per pulire l'interno del frigorifero, con due cucchiaini di bicarbonato di sodio e un quarto di acqua calda. Quindi risciacquare con acqua e pulire. Dopo la pulizia, aprire la porta e lasciare asciugare naturalmente prima di dare alimentazione.
- Si raccomanda di passare regolarmente sulle aree difficili da pulire con uno straccio morbido, una spazzola morbida, ecc... e, quando necessario, aiutandosi con qualcosa'altro (come i bastoncini sottili) per garantire che non vi siano contaminanti o accumuli di batteri in queste aree.
- Non utilizzare sapone, detergente, detersivo in polvere, detersivo spray, ecc... che possono causare odori all'interno del frigorifero o contaminare gli alimenti.
- Pulire il telaio portabottiglie, i ripiani e i cassetti, nonché la superficie dell'elettrodomestico, con un panno morbido inumidito con acqua saponata o detersivo diluito. Asciugare con un panno morbido o lasciare asciugare naturalmente.
- Non utilizzare spazzole dure, pagliette d'acciaio pulite, spazzole metalliche, abrasivi, solventi organici (come alcol, acetone, acetato di isoamile, ecc...), acqua bollente, prodotti acidi o alcalini, che possono danneggiare la superficie e l'interno del frigorifero. L'acqua bollente e i solventi organici come il benzene possono deformare o danneggiare le parti in plastica.
- Non sciacquare direttamente con acqua o altri liquidi durante la pulizia per evitare cortocircuiti o influire sull'isolamento elettrico dopo l'immersione.
- Potrebbe riscontrarsi della presenza di condensa all'esterno dell'elettrodomestico. Ciò può essere dovuto ad una variazione della temperatura ambiente. Asciugare eventuali residui di umidità. Se il problema persiste, si prega di contattare un tecnico qualificato per assistenza.

## **Spostamento dell'elettrodomestico**

1. Togliere tutti gli alimenti e staccare la spina dell'elettrodomestico.
2. Fissare con nastro adesivo i ripiani e gli altri componenti mobili presenti nel frigorifero e nel congelatore.
3. Non inclinare il frigorifero oltre 45°, altrimenti il sistema di refrigerazione potrebbe danneggiarsi.

## **Interruzione della corrente**

In caso di interruzione della corrente, per mantenere freddi gli alimenti in maniera sicura vedere la targhetta. Durante un'interruzione prolungata della corrente, soprattutto in estate, attenersi ai suggerimenti seguenti:

- Limitare al massimo l'apertura dello sportello o del cassetto.
- In caso di interruzione della corrente, non collocare altri alimenti nel elettrodomestico.
- Se viene fornito un preavviso di interruzione della corrente di durata superiore al numero di ore indicate sulla targhetta, produrre un po' di ghiaccio e collocarlo nella parte superiore del vano frigorifero.
- Il periodo di conservazione e la commestibilità degli alimenti si riducono. Per evitare rischi per la salute, gli alimenti che si scongelano devono essere consumati oppure cotti e ricongelati (se possibile).

## **Sostituzione della lampadina**

La sostituzione o la manutenzione delle lampade a LED deve essere effettuata dal produttore, dal suo rappresentante per l'assistenza o da un'altra persona qualificata. Questo prodotto contiene una sorgente luminosa con classe di efficienza energetica (F).

## **Assenza da casa per lunghi periodi**

- Prima di tutto spegnere il frigorifero dopodiché staccare la spina dalla presa.
- Togliere tutti gli alimenti.
- Pulire il frigorifero.
- Lasciare la porta leggermente aperta per evitare la possibile formazione di condensa.
- Prestare la massima attenzione in caso di presenza di bambini. Non consentire ai bambini di accedere all'elettrodomestico.
- Assenze brevi: Lasciare il frigorifero in funzione in caso di assenze inferiori alle tre settimane.
- Assenze prolungate: Se l'elettrodomestico non verrà utilizzato per svariati mesi, rimuovere tutti gli alimenti e staccare la spina. Pulire e asciugare accuratamente l'interno dell'elettrodomestico. Per impedire la formazione di odori e di muffa, lasciare la porta leggermente aperta, se necessario bloccarla o farla rimuovere.

## **Disponibilità dei ricambi**

- Termostati, sensori di temperatura, schede a circuiti stampati e sorgenti luminose sono disponibili per un periodo minimo di sette anni dall'immissione sul mercato dell'ultima unità del modello;
- Maniglie e cerniere delle porte, vassoi e cesti sono disponibili per un periodo minimo di sette anni e guarnizioni delle porte per un periodo minimo di dieci anni dall'immissione sul mercato dell'ultima unità del modello;

## RISOLUZIONE DEI PROBLEMI

I semplici problemi illustrati qui di seguito possono essere gestiti dall'utente. In caso di problemi non risolti, si prega di contattare il servizio post-vendita.

Problema	Suggerimento
L'elettrodomestico non funziona	Controllare se la spina dell'elettrodomestico è inserita e collegata alla rete elettrica
	Controllare se la tensione è bassa
	Controllare se c'è stata un'interruzione di corrente o se il circuito è scattato
Odore	Avvolgere accuratamente per il cibo con odore forte
	Controllare se c'è cibo marcio
	Controllare se gli interni devono essere puliti
Funzionamento continuativo del compressore	In estate e quando la temperatura ambiente è alta, è normale
	È stato messo troppo cibo contemporaneamente nell'elettrodomestico
	È stato messo cibo caldo nel freezer. Aspettare che il cibo si raffreddi
	La porta è stata aperta troppo spesso
La luce non funziona	Controllare se la spina dell'elettrodomestico è inserita e collegata alla rete elettrica
	Controllare se la luce è danneggiata. Chiamare l'assistenza per la sostituzione
La porta non può chiudersi correttamente	C'è troppo cibo nell'elettrodomestico
	Inclinare il frigorifero
Rumori forti	Controllare se il frigorifero è a livello
	Controllare che l'elettrodomestico non tocchi la parete o altri oggetti
La guarnizione dello sportello non è a tenuta	Eliminare eventuali corpi estranei sulla guarnizione dello sportello
	Riscaldare la guarnizione dello sportello a poi raffreddarla per ripristinarla (in alternativa, riscaldarla con un asciugacapelli o un asciugamano caldo)
Traboccamento del vassoio dell'acqua	Gli alimenti conservati sono troppi o contengono troppa acqua
	Gli sportelli non sono chiusi correttamente, per cui l'aria che entra forma brina e si produce più acqua
Involucro caldo	La dissipazione del calore del condensatore incorporato avviene tramite l'involucro. Se la temperatura ambiente è elevata, è normale che l'involucro si riscaldi. Se gli alimenti conservati sono troppi o se il compressore si arresta, favorire la ventilazione per facilitare la dissipazione del calore
Condensa sulla superficie	La condensa sulla superficie esterna e sulle guarnizioni dello sportello del frigorifero è normale quando l'umidità dell'ambiente è troppo elevata. Basta rimuovere la condensa con un asciugamano pulito.

Rumore insolito	Scricchiolii: il flusso del refrigerante all'interno dell'elettrodomestico può produrre scricchiolii. Ciò è normale e non indica un problema.
	Ronzii: il compressore può produrre ronzii durante il funzionamento, soprattutto all'avvio o all'arresto. Ciò è normale.

## Assistenza tecnica

Per contattare l'assistenza tecnica, visitare il nostro sito Web: <https://corporate.haier-europe.com/en/>. Nella sezione "websites", scegli la marca del tuo prodotto e il tuo paese. Verrai reindirizzato al sito specifico dove potrai trovare il numero di telefono e il modulo per contattare l'assistenza tecnica

Per ulteriori informazioni sul prodotto, consultare <https://eprel.ec.europa.eu/> o eseguire la scansione del QR sull'etichetta energetica fornita con l'apparecchio

## OVERZICHT

VEILIGHEIDSINFORMATIE .....	166
Afdanken van oude apparaten .....	174
Naleving.....	174
Garantie.....	174
Energiebesparing.....	175
MODEL MET DUBBELE DEUR .....	176
INSTALLATIE-INSTRUCTIES .....	177
Eerste gebruik .....	177
Vereiste deurrimte .....	177
De unit waterpas stellen.....	177
GEBRUIK.....	178
Toetsen .....	178
Display.....	178
Omschakelen vriezer/koelkast.....	179
Fouten .....	179
Tips om voedsel perfect in de koelkast te bewaren .....	179
Voedselopslag.....	179
OMKEERBAARHEID VAN DE DEUR .....	180
REINIGING EN ONDERHOUD .....	182
Reiniging voor gebruik .....	182
Ontdooien .....	182
De binnen- en buitenkant van het apparaat reinigen .....	182
Lamp vervangen .....	183
Het apparaat verplaatsen .....	183
Stroomonderbreking .....	183
Als u langere tijd niet thuis bent.....	183
Beschikbaarheid van reserveonderdelen.....	183
PROBLEEMEN OPLOSSEN.....	184
Technische assistentie .....	185

Dank u voor de aanschaf van dit product.

Voordat u de koelkast gaat gebruiken dient u deze gebruiksaanwijzing aandachtig te lezen om de maximale prestaties van het apparaat te bereiken. Bewaar alle documentatie voor latere raadpleging of voor andere eigenaars. Dit product is uitsluitend bedoeld voor huishoudelijk gebruik of soortgelijke toepassingen, zoals:

- de personeelskeuken in winkels, kantoren en andere werkomgevingen
- op landbouwbedrijven, door cliënten in hotels, motels en andere woonomgevingen
- in Bed and Breakfasts (B&B)
- voor cateringdiensten en vergelijkbare toepassingen die niet voor retailverkoop zijn bedoeld.

Dit apparaat mag alleen worden gebruikt om voedsel te conserveren, elk ander gebruik wordt gevaarlijk geacht en de fabrikant aanvaardt geen aansprakelijkheid voor eventuele problemen. Verder adviseren wij u om de garantievoorwaarden te lezen.

## **VEILIGHEIDSINFORMATIE**

Lees de bedienings- en installatieinstructies zorgvuldig door! Ze bevatten belangrijke informatie over de installatie, het gebruik en het onderhoud van het apparaat. De fabrikant is niet aansprakelijk als u zich niet aan de instructies en waarschuwingen houdt. Bewaar alle documenten voor volgend gebruik of voor de volgende eigenaar.

- **Sluit het apparaat niet aan op de elektriciteitsvoorziening voordat alle verpakkingen en transportbeschermers zijn verwijderd. Houd kinderen uit de buurt van verpakkingen en onderdelen. Gevaar voor verstikking van vouwdoosjes en plastic folie!**
- **Laat het apparaat minstens 4 uur staan voordat u het inschakelt, zodat de compressorolie kan bezinken na horizontaal transport**
- **Controleer bij levering of het product niet beschadigd is en of alle onderdelen en accessoires in perfecte staat zijn**

- Beschadig het koelmiddelcircuit niet.
- Zorg dat de ventilatieopeningen in de omkasting van het apparaat of in de inbouwconstructie nooit verstopt raken of afgedekt worden
- Gebruik nooit water om de compressor te wassen, veeg deze na het reinigen grondig schoon met een droge doek om roestvorming te voorkomen
- Verplaats het apparaat altijd met ten minste twee personen, het is namelijk zwaar.
- Installeer het apparaat waterpas op een plaats die geschikt is voor de grootte en het gebruik ervan.
- Controleer of de elektrische informatie op het typeplaatje overeenkomt met de stroomvoorziening. Als dat niet het geval is, neem dan contact op met een elektricien.
- Het apparaat wordt gebruikt met een voeding van 220-240 VAC/50 Hz. Abnormale spanningsschommelingen kunnen ertoe leiden dat het apparaat niet start of dat de temperatuurregeling of de compressor beschadigd raakt of dat er tijdens het gebruik een abnormaal geluid optreedt. In dat geval moet er een automatische regelaar worden gemonteerd.
- Alleen voor Groot-Brittannië: Het netsnoer van het apparaat is voorzien van een 3-pins (geaarde) stekker die past op een standaard 3-pins (geaard) stopcontact. De derde pin (aarding) mag nooit

worden afgesneden of gedemonteerd. Nadat het apparaat is geïnstalleerd, moet de stekker bereikbaar zijn.

- Zorg ervoor dat het netsnoer tijdens en na het dragen/verplaatsen van het apparaat niet onder het apparaat blijft vastzitten, om te voorkomen dat het netsnoer doorgesneden of beschadigd wordt. Als het netsnoer beschadigd is, moet het worden vervangen door de fabrikant, zijn servicevertegenwoordiger of andere bevoegde personen om gevaarlijke situaties te voorkomen
- Zet het apparaat niet op vochtige, olieachtige of stoffige plaatsen en stel het niet rechtstreeks bloot aan zonlicht en water
- Installeer het apparaat niet in de buurt van verwarmingen of ontvlambare materialen
- VOOR apparaten met een vriesvak: het deksel niet openen als er een stroomstoring is. Bevroren voedsel mag niet worden beïnvloed als de storing minder lang duurt dan de uren die op het etiket worden vermeld (Stijgtijd temperatuur). Als de storing langer duurt, moet het voedsel worden gecontroleerd en onmiddellijk worden geconsumeerd of bereid en daarna opnieuw ingevroren.
- Maakt u zich geen zorgen als het deksel van de diepvrieskist meteen nadat u hem heeft gesloten



moelijk te openen is. Dit komt door het drukverschil, dat gewoonlijk na enkele minuten verdwijnt waardoor het deksel gewoon kan worden geopend.

- Bewaar geen geneesmiddelen, bacteriën of chemische middelen in het apparaat. Dit apparaat is een huishoudelijk apparaat, het wordt niet aanbevolen om materialen op te slaan die strikte temperaturen vereisen.
- Trek niet aan het snoer en knik het niet; raak het niet met natte handen aan
- Bewaar geen producten die ontvlambare drijfgassen (bijv. spuitbussen) of explosieve stoffen bevatten in het apparaat. Risico op explosie!
- Plaats geen onstabiele voorwerpen (zware voorwerpen, containers gevuld met water) bovenop de koelkast, om persoonlijk letsel door vallen of elektrische schokken door contact met water te voorkomen.
- Gebruik geen elektrische apparaten in de bewaarvakken voor voedingsmiddelen van het apparaat, tenzij ze van het door de fabrikant aanbevolen type zijn
- Raak de interne koelementen niet aan, vooral niet met natte handen, om scheuren of verwondingen te voorkomen

- **Kinderen, mensen met beperkte lichamelijke, mentale of zintuiglijke vermogens, en mensen die onvoldoende kennis hebben over de veilige bediening van het apparaat lopen een groter risico. Controleer of kinderen en kwetsbare mensen de gevaren hebben begrepen. Een persoon die verantwoordelijk is voor de veiligheid moet toezicht houden op of instructies geven aan kinderen en kwetsbare personen die het apparaat gebruiken. Alleen kinderen van 8 jaar en ouder mogen het apparaat gebruiken.**
- **Kinderen mogen niet met het apparaat spelen**
- **Kinderen van 3 tot 8 jaar mogen dit apparaat in- en uitladen**
- **VOOR apparaten met een vriesvak: bewaar geen vloeistoffen in flessen of blik (vooral geen koolzuurhoudende dranken) in het vriesvak. Flessen en blikken kunnen barsten!**
- **VOOR apparaten met een vriesvak: plaats bevroren voedsel nooit rechtstreeks uit het vriesvak in uw mond. Risico op vrieswonden!**
- **Houd plastic onderdelen en de afdichting van de deur vrij van olie en vet. Anders zullen plastic onderdelen en de deurafdichting poreus worden.**
- **Haal de stekker uit het stopcontact voordat u welke handeling dan ook op het apparaat gaat verrichten**

- Gebruik geen mechanische apparaten of andere middelen om het ontdooien te versnellen, behalve degene die worden aanbevolen door de fabrikant
- Gebruik geen puntige of scherpe voorwerpen zoals messen of vorken om de ijsafzettingen te verwijderen. Gebruik nooit föhnen, elektrische verwarmingstoestellen of andere dergelijke elektrische apparaten om te ontdooien
- Geadviseerd wordt om de stekker schoon te houden, stof op de stekker kan de oorzaak zijn van brand
- Probeer het apparaat niet zelf te repareren, te demonteren of te wijzigen. In geval van reparatie kunt u altijd contact opnemen met onze klantenservice.
- Houd tijdens het schoonmaken of onderhouden van het apparaat toezicht op kinderen.
- Reinig de koude glazen planken niet met heet water. Door plotselinge temperatuurveranderingen kan het glas breken.
- **WAARSCHUWING:** De leidingen van het koelcircuit transporteren een kleine hoeveelheid milieuvriendelijk maar ontvlambaar koelmiddel (R600a) en isolatiegas (cyclopentaan). Het is niet schadelijk voor de ozonlaag en vergroot het broeikaseffect niet. Als het koelmiddel ontsnapt,

kan het letsel aan uw ogen veroorzaken of ontbranden.

- **Als het koelcircuit beschadigd raakt:**
  - Schakel het apparaat uit en trek de stekker uit het stopcontact.
  - Houd open vlammen en/of ontstekingsbronnen uit de buurt van het apparaat.
  - Ventileer de ruimte enkele minuten grondig.
  - Breng de klantenservice op de hoogte.
- **WAARSCHUWING: Beschadig de stekker en/of het netsnoer niet; dit kan elektrische schokken of brand veroorzaken.**
- **WAARSCHUWING: Gebruik geen meerdere draagbare stopcontacten of draagbare voedingen. We raden het gebruik van verlengsnoeren en multi-adapters niet aan."**
- **Probeer niet op de bovenkant van het apparaat te zitten of staan. U kunt uzelf verwonden of het apparaat beschadigen. Dit apparaat is niet ontworpen om op andere apparaten te stapelen.**
- **Het product is uitsluitend ontworpen en gebouwd voor huishoudelijk gebruik**
- **Alleen originele onderdelen die door de fabrikant worden geleverd, mogen worden gebruikt. De fabrikant garandeert dat alleen deze onderdelen aan de veiligheidseisen voldoen.**

- Het langdurig openen van de deur kan leiden tot een aanzienlijke verhoging van de temperatuur in de compartimenten van het apparaat
- Reinig regelmatig oppervlakken die in contact kunnen komen met levensmiddelen en toegankelijke afvoersystemen
- Reinig waterreservoirs als ze 48 uur niet zijn gebruikt; spoel de waterinstallatie door als er gedurende 5 dagen geen water is aangezogen
- Bewaar rauw vlees en vis in geschikte recipiënten in de koelkast, zodat deze niet in contact komen met of druipen op ander voedsel
- De diepvriesvakken met twee sterren (als ze in het apparaat aanwezig zijn) zijn geschikt voor het bewaren van vooringevroren levensmiddelen, het bewaren of maken van ijs en het maken van ijsblokjes
- Een-, twee- en drie-sterren compartimenten (als ze in het apparaat aanwezig zijn) zijn niet geschikt voor het invriezen van verse levensmiddelen
- Als het apparaat gedurende lange tijd leeg is, moet u het uitschakelen, ontdooien, reinigen, drogen en de deur open laten om schimmelvorming in het apparaat te voorkomen
- Voor wijnbewaarkasten: Dit apparaat is uitsluitend bedoeld voor het bewaren van wijn

- **Voor een vrijstaand apparaat: Dit koelapparaat is niet bedoeld om te worden gebruikt als inbouwapparaat**
- **Voor apparaten zonder 4-sterrencompartment: dit koelapparaat is niet geschikt voor het invriezen van levensmiddelen**

### Afdanken van oude apparaten



Dit apparaat is voorzien van een merkteken in overeenstemming met de Europese richtlijn 2012/19/EU inzake Afgedankte Elektrische en Elektronische Apparatuur (AEEA).

AEEA bevat vervuilende stoffen (die negatieve gevolgen voor het milieu kunnen hebben) en basisonderdelen (die hergebruikt kunnen worden). Het is belangrijk om AEEA specifieke behandelingen te laten ondergaan, teneinde alle vervuilende stoffen te verwijderen of op de juiste manier af te voeren en alle materialen terug te winnen en te recyclen.

Personen kunnen een belangrijke rol spelen om ervoor te zorgen dat AEEA niet in het milieu terecht komt; hiervoor moeten enkele elementaire regels worden gevolgd:

- AEEA mag niet worden behandeld als gewoon huisvuil;
- AEEA moet naar een speciaal gemeentelijk inzamelpunt of naar geregistreerde bedrijven worden gebracht. In veel landen wordt grote AEEA thuis opgehaald.

Wanneer u een nieuw apparaat koopt, kunt u in veel landen uw oude apparaat inleveren bij de leverancier, die het gratis meeneemt, zolang de apparatuur van hetzelfde type is en dezelfde functies heeft als de geleverde apparatuur.

### Naleving

Door het aanbrengen van de **CE**-markering op dit product, verklaren wij onder onze eigen verantwoordelijkheid dat dit product in overeenstemming is met alle Europese wettelijke voorschriften met betrekking tot de vereisten inzake veiligheid, gezondheid en milieu.

### Garantie

Minimumgarantie is: 2 jaar voor EU-landen, 3 jaar voor Turkije, 1 jaar voor het Verenigd Koninkrijk, 1 jaar voor Rusland, 3 jaar voor Zweden, 2 jaar voor Servië, 5 jaar voor Noorwegen, 1 jaar voor Marokko, 6 maanden voor Algerije, Tunesië geen wettelijke garantie vereist.

## Energiebesparing

Voor meer energiebesparing adviseren we het volgende:

- Plaats het apparaat uit de buurt van warmtebronnen en niet blootgesteld aan direct zonlicht, in een goed geventileerde ruimte.
- Vermijd het plaatsen van warm voedsel in de koelkast om te voorkomen dat de interne temperatuur stijgt en dat de compressor dus continu in werking blijft.
- Zet niet te veel voedsel in het apparaat, want er moet voldoende lucht kunnen circuleren.
- Ontdooi het apparaat als er zich ijs gevormd heeft, om de koudeoverdracht te bevorderen.
- Als de stroom uitvalt, is het raadzaam de koelkastdeur gesloten te houden.
- Open de deuren van het apparaat zo weinig mogelijk en houd ze zo kort mogelijk open.
- Zet de thermostaat niet op te lage temperaturen.
- Verwijder het stof van de achterkant van het apparaat

## MODEL MET DUBBELE DEUR

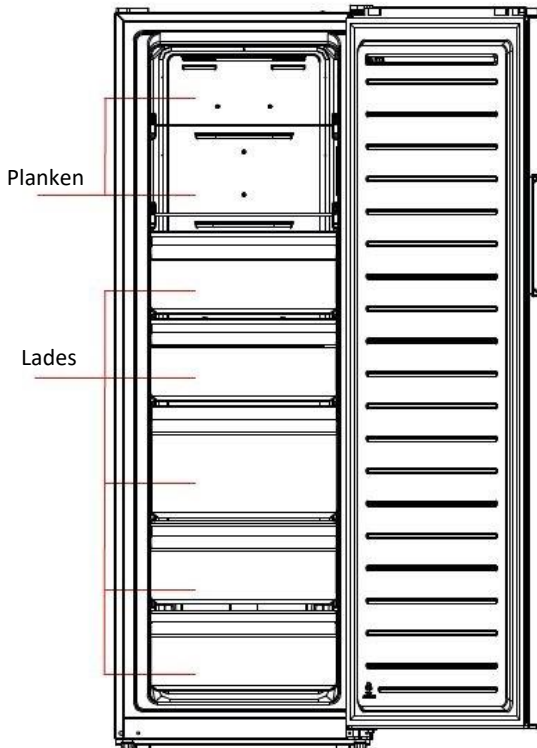

De meest energiebesparende configuratie vereist dat lades, levensmiddelenkasten en planken in het product worden geplaatst, zie de bovenstaande afbeeldingen.

\*Bovenstaande afbeelding is alleen bedoeld als referentie. De werkelijke configuratie is afhankelijk van het fysieke product of de verklaring van de distributeur

Het apparaat heeft de functie van omschakeling van koelkast naar vriezer. Door het displaypaneel te bedienen, kunnen gebruikers de koelkast of vriezer selecteren in overeenstemming met hun behoefte.



## INSTALLATIE-INSTRUCTIES

1. Zet het apparaat als dat mogelijk is niet in de buurt van kooktoestellen, verwarming of in direct zonlicht, omdat de compressor anders lang achter elkaar in bedrijf blijft.
2. Zorg er bij het installeren van de unit voor dat er aan beide zijden 10 cm vrije ruimte overblijft, aan de achterzijde 10 cm en aan de bovenzijde 30 cm. Hierdoor kan koude lucht rond het apparaat circuleren en wordt de efficiëntie van het koelproces verbeterd. Het apparaat moet op een vlakke ondergrond worden geplaatst.
3. Bescherming tegen vocht. Plaats de vriezer niet in een vochtige ruimte, om te voorkomen dat de metalen onderdelen gaan roesten. En spuit geen water op de vriezer, anders verzwakt de isolatie en kan er stroom gaan lekken.
4. Raadpleeg het gedeelte "Reiniging en onderhoud" om het apparaat voor te bereiden op het gebruik.
5. Leg geen bedekkingen op de koelkast.
6. Het apparaat is ontworpen om te functioneren met een beperkt omgevingstemperatuurbereik, afhankelijk van de klimaatzones. Gebruik het apparaat niet bij temperaturen buiten deze limieten. De klimaatklasse van uw apparaat staat aangegeven op het label met de technische beschrijving in het koelkastgedeelte
  - uitgebreid gematigd: "dit koelapparaat is bedoeld voor gebruik bij omgevingstemperaturen van 10 °C tot 32 °C";
  - gematigd: "dit koelapparaat is bedoeld voor gebruik bij omgevingstemperaturen van 16 °C tot 32 °C";
  - subtropisch: "dit koelapparaat is bedoeld voor gebruik bij omgevingstemperaturen van 16 °C tot 38 °C";
  - tropisch: "dit koelapparaat is bedoeld voor gebruik bij omgevingstemperaturen van 16 °C tot 43 °C";

### Eerste gebruik

1. Laat de koelkast voorafgaand aan het voor het eerst aanzetten twee uur staan voordat u hem aansluit op de voeding.
2. Voordat u er verse of ingevroren levensmiddelen in doet, moet de koelkast 2-3 uur lang aan staan, of langer dan 4 uur in de zomer wanneer de omgevingstemperatuur hoog is.

### Vereiste deurruimte

De deur van het apparaat moet volledig kunnen worden geopend, zie afbeelding.

W min. 1023 mm

D min. 989 mm

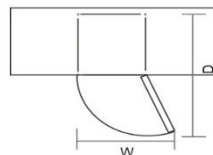

### De unit waterpas stellen

Hiervoor stelt u de twee stelvoetjes aan de voorkant van het apparaat af.

Als het apparaat niet waterpas staat, worden de deuren en uitlijningen van de magnetische afdichtingen niet goed gedekt.

Zorg ervoor dat het pootje de grond raakt vóór gebruik.

Kijk naar beneden vanaf de bovenkant, naar rechts of naar links draaien om de pootjes los of vast te draaien.

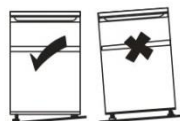

## GEBRUIK

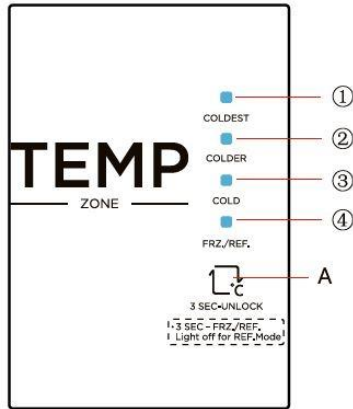

\*Bovenstaande afbeelding is alleen bedoeld als referentie. De werkelijke configuratie is afhankelijk van het fysieke product of de verklaring van de distributeur

### Toetsen

- A INSTELTOETS (temperatuurstellingknop van het koelgedeelte)
- 1. KOUDST
- 2. KOUDER
- 3. KOUD
- 4. VRZ/CLK

### Display

Wanneer u het apparaat voor het eerst inschakelt, gaat het scherm 3 seconden lang volledig aan, daarna werkt de koelkast volgens de instelling KOUDER/VRZ.

Om de temperatuurstelling te veranderen, drukt u op de INSTELTOETS. De selectie wordt na 15 seconden bevestigd.

De temperatuurstelling is nu aangepast.

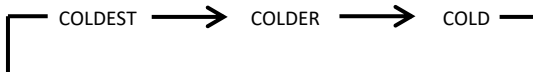

### Vergrendelen/ontgrendelen

Wanneer het temperatuurbedieningspaneel vergrendeld is, moet u de temperatuursteltoets 3 seconden ingedrukt houden om het paneel te ontgrendelen. Alle lampjes gaan 2 seconden lang knipperen en het paneel wordt ontgrendeld.

Wanneer het temperatuurbedieningspaneel ontgrendeld is, wordt het automatisch vergrendeld als er binnen 15 seconden geen handeling op het bedieningspaneel wordt uitgevoerd.

## Omschakelen vriezer/koelkast

Met het bedieningspaneel ontgrendeld:

- Druk 3 seconden lang op de INSTELTOEST, het pictogram VRZ/CLK gaat branden en het apparaat werkt als vriezer.
- Druk 3 seconden lang op de INSTELTOEST, het pictogram VRZ/CLK gaat uit en het apparaat werkt als koelkast.

## Fouten

De lampjes op het display zullen in geval van storing als volgt knipperen. Neem contact op met de technische dienst om u te helpen het probleem op te lossen.

Foutcode	Foutbeschrijving
Indicatoren 3 en 4	Storing circuit koelkastsensor
Indicatoren 2 en 4	Storing ontdooisensor vriezer
Indicatoren 1 en 4	Storing omgevingstemperatuursensor

## Tips om voedsel perfect in de koelkast te bewaren

- **Wees extra nauwkeurig met vlees en vis:** bereid vlees moet altijd worden bewaard op hogere plank dan rauw vlees om overdracht van bacteriën te voorkomen. Leg rauw vlees op een bord dat groot genoeg is om de sappen op te vangen en dek het af met plasticfolie.
- **Zorg dat er ruimte is rondom het voedsel:** hierdoor kan er koude lucht door de koelkast circuleren, zodat alle gedeelten van de koelkast koud blijven.
- **Verpak het voedsel:** om smaakoverdracht en uitdrogen te voorkomen, moet voedsel apart worden verpakt of afgedekt. Fruit en groenten hoeven niet te worden verpakt.
- **Voorgekookt voedsel moet goed afkoelen:** laat voorgekookt voedsel afkoelen voordat u het in de koelkast plaatst. Dit helpt om te voorkomen dat de binnentemperatuur van de koelkast stijgt.
- **Sluit de deur:** probeer de deur zo weinig mogelijk te openen om te voorkomen dat er koude lucht ontsnapt. Als u boodschappen heeft gedaan, sorteer dan het voedsel dat u in de koelkast moet bewaren voordat u de deur opent. Open de deur alleen om voedsel in de koelkast te plaatsen of eruit te halen.

## Voedselopslag

Positioneer verschillende voedingsmiddelen in verschillende compartimenten volgens onderstaande tabel

Koelkastvakken	Type voeding
Frissere lade (saladelade)	<ul style="list-style-type: none"><li>• Fruit, kruiden en groenten moeten apart in de crisperbak worden geplaatst.</li><li>• Bewaar bananen, uien, aardappelen en knoflook niet in de koelkast.</li></ul>
Koelkast- midden	<ul style="list-style-type: none"><li>• Zuivelproducten, eieren</li></ul>
Koelkast- bovenkant	<ul style="list-style-type: none"><li>• Voedingsmiddelen die niet gekookt hoeven te worden, zoals kant-en-klare voedingsmiddelen, vleeswaren, restjes.</li></ul>

Vrieslade (s)/ lade	<ul style="list-style-type: none"> <li>• Voedingsmiddelen voor langdurige opslag.</li> <li>• Onderste lade voor rauw vlees, gevogelte, vis.</li> <li>• Middelste lade voor firozen groenten, chips.</li> <li>• Bovenste lade voor ijs, bevroren fruit, bevroren gebakken goederen.</li> </ul>
---------------------	---

- Geadviseerd wordt om de temperatuur in het koelvak in te stellen op 4°C en, indien mogelijk, in het vriesvak op -18°C.
- Voor de meeste levensmiddelen categorieën wordt de langste bewaartijd in het koelvak bereikt bij koudere temperaturen. Aangezien sommige producten (zoals verse groenten en fruit) door koudere temperaturen beschadigd kunnen worden, wordt geadviseerd ze in de crisperlades te bewaren, indien aanwezig. Indien niet aanwezig, handhaaf dan een gemiddelde instelling van de thermostaat.
- Raadpleeg voor diepvriesproducten de bewaartijd die op de verpakking van het voedingsmiddel vermeld staat. Deze bewaartijd wordt bereikt wanneer de instelling in overeenstemming is met de referentietemperaturen van het vriesvak (één ster -6°C, twee sterren -12°C, drie sterren -18°C).

## OMKEERBAARHEID VAN DE DEUR

**Benodigde gereedschappen:** kruiskopschroevendraaier, plamuurmes, schroevendraaier met dunne kop, 5/16" moerdop en dopsleutel, aflaktape.

1. Zet de koelkast uit en verwijder alle voorwerpen uit de deurbakken.
2. Verwijder de schroefgatafdekkingen, schroeven en handgreep. Verwijder daarna de plastic schroefgatafdekkingen aan de andere zijde.
3. Verwijder de afdekking van het bovenste scharnier, de schroeven en het bovenste scharnier. Verwijder daarna de gatafdekking aan de andere zijde.

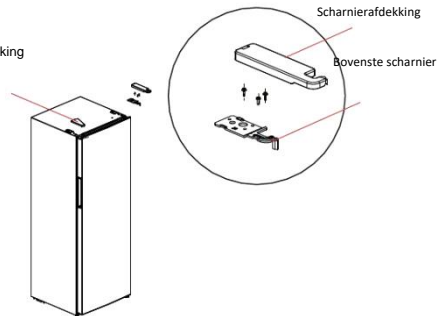

4. Verwijder de deur en de rechter onderste scharnierset (scharnieras, verstelbare voet en scharnier), demonteer de rechter onderste scharnierset en monteer de scharnieras en de verstelbare voet aan de andere kant van het scharnier. Monteer de gehele scharnierset aan de andere kant van de koelkast.

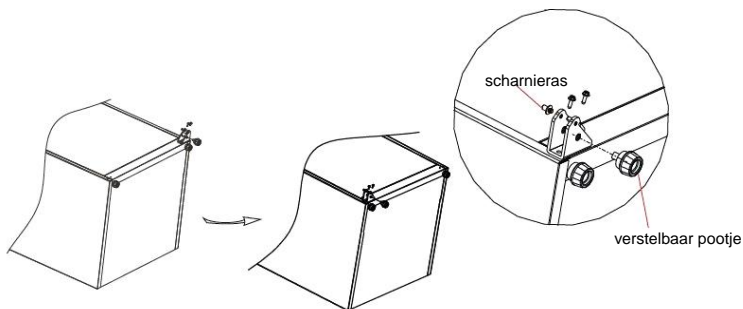

5. Verwijder de bovenste afdekking van de deur, installeer de bovenste scharnierhuls aan de andere kant en plaats de bovenste afdekking van de deur terug. Verwijder de rechter deurstopper en bus van de rechter onderzijde van de deur. Plaats de bus in scharniergat links onderaan de deur. Haal de linker deurstopper uit het zakje met accessoires en installeer deze aan de linkerzijde van de deur af. De rechter deurstopper kan worden bewaard voor toekomstig gebruik.

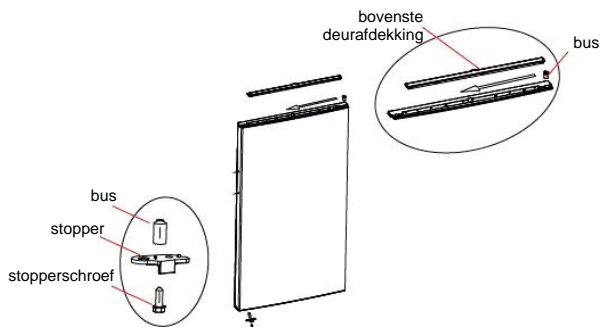

6. Haal het linker bovenste scharnier en de afdekking voor het linker bovenste scharnier uit de verpakking met accessoires. Plaats de deur op het onderste scharnier en monteer het linker bovenste scharnier. Monteer daarna de afdekking van het bovenste scharnier en de gatafdekking.

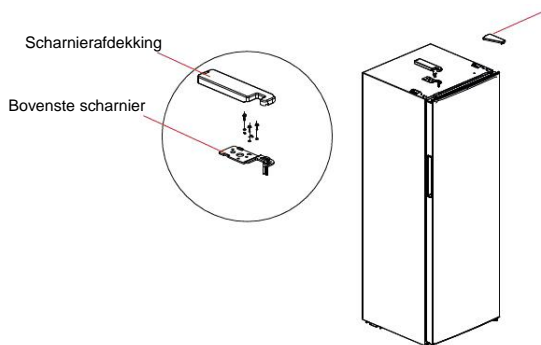

## REINIGING EN ONDERHOUD

### Reiniging voor gebruik

Voor gebruik moet u de koelkast/vriezer inwendig reinigen met een zwakke oplossing van bicarbonaat van soda. Neem het apparaat vervolgens af met een uitgewrongen spons of doek met warm water en maak hem droog. Was de schappen in warm zeepwater en zorg ervoor dat ze volledig droog zijn voordat u ze in de koelkast/vriezer plaatst. Reinig de buitenkant van het apparaat met een vochtige doek.

### Ontdooien

Dit is een totale no-frost koelkast, ontdooien wordt automatisch uitgevoerd. U hoeft de vriezer niet handmatig te ontdooien

### De binnen- en buitenkant van het apparaat reinigen

- Stof achter de vrieskast en op de grond moet regelmatig worden verwijderd om het koeleffect en de energiebesparing te verbeteren.
- Controleer het deurrubber regelmatig om er zeker van te zijn dat er geen vuil is. Reinig het deurrubber met een zachte doek die bevochtigd is met zeepwater of verdund schoonmaakmiddel.
- De binnenkant van de koelkast moet regelmatig worden gereinigd om geurtjes te voorkomen.
- Schakel voor het reinigen het apparaat uit en verwijder alle voedsel, dranken, planken, laden, enz.
- Gebruik een zachte doek of spons om de binnenkant van de koelkast schoon te maken, met twee eetlepels soda en een liter warm water. Spoel vervolgens af met water en veeg schoon. Na het reinigen opent u de deur en laat u deze op natuurlijke wijze drogen voordat u de stroom inschakelt.
- Het wordt aanbevolen om gebieden die moeilijk regelmatig te reinigen zijn af te vegen met een zachte doek, zachte borstel, enz. en indien nodig te combineren met een aantal hulpgereedschappen (zoals dunne stokken) om ervoor te zorgen dat er geen verontreinigingen of bacteriële accumulatie in deze gebieden optreedt.
- Gebruik geen zeep, afwasmiddel, schuurpoeder, sprayreiniger, enz., omdat deze geuren in het interieur van de koelkast of verontreinigd voedsel kunnen veroorzaken.
- Reinig het flesframe, de schappen en laden, evenals het oppervlak van het apparaat met een zachte doek bevochtigd met zeepwater of verdund wasmiddel. Droog met een zachte doek of laat op natuurlijke wijze drogen.
- Gebruik geen harde borstels, schone stalen ballen, staalborstels, schuurmiddelen, organische oplosmiddelen (zoals alcohol, aceton, bananenolie, enz.), kokend water, zuur of alkalische producten, die het oppervlak van de koelkast en het interieur kunnen beschadigen. Kokend water en organische oplosmiddelen zoals benzeen kunnen plastic onderdelen vervormen of beschadigen.
- Spoel tijdens het reinigen niet direct met water of andere vloeistoffen om kortsluiting of elektrische isolatie na onderdempeling te voorkomen.
- Er kan condensatie verschijnen aan de buitenkant van het apparaat. Dit kan te wijten zijn aan een wijziging van de kamertemperatuur. Veeg vochtresten weg. Als het probleem aanhoudt, neem dan contact op met een gekwalificeerde monteur voor hulp.

## Lamp vervangen

VERVANGING of onderhoud van de LED-lampen is bedoeld voor de fabrikant, zijn servicevertegenwoordiger of ander bevoegd persoon. Dit product bevat een lichtbron van energie-efficiëntieklasse (F)

## Het apparaat verplaatsen

1. Verwijder alle etenswaren en haal de stekker van het apparaat uit het stopcontact.
2. Maak planken en andere beweegbare delen in de koelkast en vriezer vast met plakband.
3. Kantel de koelkast niet meer dan 45° om schade aan het koelsysteem te voorkomen.

## Stroomonderbreking

In het geval van een stroomstoring, zou voedsel veilig koud moeten blijven gedurende: zie typeplaatje. Volg de volgende tips tijdens een langdurige stroomstoring, vooral in de zomer:

- Open de deur/lades zo weinig mogelijk.
- Plaats geen extra voedsel in het apparaat tijdens een stroomstoring.
- Als een stroomstoring vooraf wordt aangekondigd en de onderbrekingsduur langer is dan het op het typeplaatje vermelde aantal uren, maak dan ijs en zet dit boven in het koelkastgedeelte.
- De bewaartijd van het voedsel is nu korter en de eetbaarheid/kwaliteit ervan is aangetast. Alle levensmiddelen die ontdooien moeten worden gegeten, of worden bereid en opnieuw worden ingevroren (indien van toepassing) om gezondheidsrisico's te voorkomen.

## Als u langere tijd niet thuis bent

- Zet de koelkast eerst uit en trek dan de stekker uit het stopcontact.
- Haal al het voedsel eruit.
- Maak de koelkast schoon.
- Laat de deur een beetje openstaan, zodat er geen condens, schimmel of luchtjes kunnen ontstaan.
- Wees zeer voorzichtig als er kinderen in de buurt zijn. Het apparaat mag niet toegankelijk zijn voor kinderen om mee te spelen.
- Korte vakanties: Laat de koelkast ingeschakeld tijdens vakanties van minder dan drie weken.
- Lange vakanties: Als het apparaat enkele maanden niet gebruikt zal worden, haal dan al het voedsel eruit en trek de stekker uit het stopcontact. Maak de binnenkant grondig schoon en droog. Laat de deur een beetje openstaan om luchtjes en schimmelvorming te voorkomen; zet iets tussen de deur om hem open te houden of verwijder de deur.

## Beschikbaarheid van reserveonderdelen

- Thermostaten, temperatuursensoren, printplaten en lichtbronnen, voor een minimumperiode van zeven jaar nadat het laatste exemplaar van het model op de markt is gebracht;
- Deurklinken, deurscharnieren, bladen en manden voor een minimumperiode van zeven jaar en deurafdichtingen voor een minimumperiode van tien jaar, nadat het laatste exemplaar van het model op de markt is gebracht;

## PROBLEMEN OPLOSSEN

De volgende eenvoudige problemen kunnen door de gebruiker worden opgelost. Bel de klantenservice als de problemen niet zijn opgelost.

Probleem	Suggestie
Het apparaat werkt niet	Controleer of het apparaat is aangesloten op de netvoeding
	Controleer of de spanning laag is
	Controleer of er een stroomstoring is opgetreden bij een circuitschakeling
Geur	Wikkel goed geurende voedingsmiddelen in
	Controleer of dit bedorven voedsel is
	Controleer of het interieur gereinigd moet worden
Langdurige werking van de compressor	In de zomer en wanneer de omgevingstemperatuur hoog is, is het normaal
	Er is te veel voedsel tegelijkertijd in het apparaat geplaatst
	Warm voedsel is in de vriezer geplaatst. Wacht tot het eten is afgekoeld
	De deur is te vaak geopend
Het licht functioneert niet.	Controleer of het apparaat is aangesloten op de netvoeding
	Controleer of het licht beschadigd is Bel de assistentie voor vervanging
De deur kan niet goed sluiten	Er is te veel voedsel in het apparaat
	Koelkast niet waterpas.
Te veel lawaai	Controleer of de koelkast waterpas staat
	Controleer of het apparaat de muur of andere voorwerpen niet aanraakt
De deurafdichting sluit niet goed af	Verwijder vuil en stof van de deurafdichting.
	Verwarm de deurafdichting en koel hem daarna af zodat deze zich herstelt (of blaas er op met een föhn of gebruik een warme handdoek voor het verwarmen).
De waterbak overstroomt	Er zit te veel voedsel in de ruimte of het opgeslagen voedsel bevat te veel water, wat resulteert in zwaar ontdooien.
	De deuren zijn niet goed gesloten, wat resulteert in vorst door binnendringen van lucht en een meer water door ontdooien.
Warme behuizing	Warmteverlies van de ingebouwde condensor via de behuizing, wat normaal is wanneer de behuizing warm wordt door een hoge omgevingstemperatuur, opslag van te veel voedsel of uitschakeling doordat de compressor is uitgevallen. Zorg voor ventilatie om warmteafvoer te vergemakkelijken.
Oppervlaktecondensatie	Condens op het buitenste oppervlak en de deurafdichtingen van de koelkast is normaal als de vochtigheidsgraad van de omgeving te hoog is. Veeg het condensaat weg met een schone handdoek.
Abnormaal geluid	Kraken: Koelvloeistof dat binnenin het apparaat stroomt, kan een krakend geluid produceren, wat normaal is.
	Brommen: De compressor kan brommende geluiden produceren als deze in werking is en die brommen klinken vrij hard; vooral bij starten of stoppen. Dit is normaal.



## **Technische assistentie**

Ga naar onze website om contact op te nemen met de technische ondersteuning: <https://corporate.haier-europe.com/en/>. Kies onder de sectie "website" het merk van uw product en uw land. U wordt doorgestuurd naar de specifieke website waar u het telefoonnummer en formulier kunt vinden om contact op te nemen met de technische assistentie

Voor meer informatie over het product, raadpleeg <https://eprel.ec.europa.eu/> of scan de QR-code op het energielabel dat bij het apparaat is geleverd

## SUMÁRIO

INFORMAÇÃO DE SEGURANÇA .....	126
Desmantelamento de um aparelhos antigos .....	133
Conformidade.....	133
Garantia.....	134
Poupança de energia .....	134
VISÃO GERAL DO PRODUTO.....	135
INSTRUÇÕES DE INSTALAÇÃO .....	136
Primeira utilização.....	136
Requisitos de espaço da porta.....	136
Nivelamento da Unidade.....	136
USO .....	137
Chaves .....	137
Visor .....	137
Bloquear/Desbloquear .....	137
Conversão Congelador/Frigorífico .....	138
Erros .....	138
Dicas para manutenção de alimentos perfeitos no frigorífico.....	138
Armazenamento de comida .....	138
REVERSIBILIDADE DA PORTA .....	139
LIMPEZA E MANUTENÇÃO .....	141
Limpar antes de usar .....	141
Descongelação.....	141
Limpeza do interior e do exterior da unidade .....	141
Mover o aparelho.....	141
Falha de energia .....	142
Substituição da lâmpada .....	142
Se estiver fora de casa por um período prolongado.....	142
Disponibilidade de peças de reposição.....	142
RESOLUÇÃO DE PROBLEMAS .....	142
Assistência técnica.....	143

Obrigado por comprar este produto.

Antes de usar o seu frigorífico, leia atentamente este manual de instruções para maximizar o seu desempenho. Guarde toda a documentação para uso futuro ou outros proprietários. Este produto destina-se exclusivamente a uso doméstico ou para aplicações similares, tais como:

- Área de cozinha para pessoal em lojas, escritórios e outros ambientes de trabalho
- Em quintas, para clientes de hotéis, motéis e outros ambientes do tipo residencial
- como B&Bs (cama e pequeno-almoço)
- Para serviços de catering e aplicações similares, e não para venda por retalho.

Este eletrodoméstico deve ser usado apenas para fins de armazenamento de alimentos, sendo qualquer outro uso considerado perigoso. O fabricante não será responsável por incumprimentos. Além disso, é recomendável que consulte as condições de garantia.

## **INFORMAÇÃO DE SEGURANÇA**

Leia atentamente as instruções de operação e instalação! Estas contêm informações importantes sobre como instalar, usar e fazer a manutenção do eletrodoméstico. O fabricante não é responsável se não cumprir as instruções e avisos. Guarde todos os documentos para uso subsequente ou para o próximo proprietário.

- **Não ligue o aparelho à alimentação de energia até que todas as proteções de embalagem e de transporte tenham sido removidas. Mantenha as crianças afastadas da embalagem e das suas peças. Perigo de sufocação devido a caixas de cartão dobráveis e a película plástica!**
- **Deixe repousar , no mínimo, 4 horas antes de ligar para permitir que o óleo do compressor assente se transportado horizontalmente**
- **Na entrega, verifique se o produto não está danificado e se todas as peças e acessórios estão em perfeitas condições**
- **Não danificar o circuito do refrigerante**
- **Mantenha as aberturas de ventilação na caixa do eletrodoméstico ou na estrutura embutida, livre de obstruções**

- **Nunca use água na posição do compressor, limpe-o cuidadosamente com um pano seco depois da limpeza para evitar ferrugem**
- **Manuseie o aparelho sempre com pelo menos duas pessoas porque é pesado.**
- **Instale e nivele o aparelho numa área adequada para o seu tamanho e utilização.**
- **Certifique-se de que as informações elétricas na placa de classificação correspondem à fonte de alimentação. Se não, entre em contato com um electricista.**
- **O aparelho é operado por uma fonte de alimentação de 220-240 VAC/50 Hz. Uma flutuação da tensão anormal pode fazer com que o aparelho não ligue ou danifique o controlo da temperatura ou o compressor, ou pode haver um ruído anormal durante o funcionamento. Nesse caso, deve ser montado um regulador automático.**
- **Apenas para o Reino Unido: O cabo de alimentação do aparelho está equipado com uma ficha de 3 cabos (terra) que se encaixa numa tomada standard de 3 cabos (ligada à terra). Nunca corte ou desmonte o terceiro pino (terra). Após a instalação do aparelho, a tomada deve ficar acessível.**
- **Certifique-se de que o cabo de alimentação não fica preso debaixo do aparelho durante e depois de transportar/mover o aparelho, para evitar que o cabo seja cortado ou danificado. Se o cabo de alimentação**

**estiver danificado, deve ser substituído pelo fabricante, pelo seu agente de serviço ou por pessoa qualificada, para evitar perigo**

- **Não instale o eletrodoméstico em locais húmidos, oleosos ou empoeirados, nem o exponha à luz solar direta e à água**
- **Não instale o eletrodoméstico próximo de aquecedores ou de materiais inflamáveis**
- **Não armazene produtos que contenham propulsor inflamável (por ex. latas de sprays) ou substâncias explosivas no aparelho. Risco de explosão!**
- **Não armazene produtos que contenham propulsor inflamável (por ex. latas de sprays) ou substâncias explosivas no aparelho. Risco de explosão!**
- **Não armazene produtos que contenham propulsor inflamável (por ex. latas de sprays) ou substâncias explosivas no aparelho. Risco de explosão!**
- **Não puxe ou dobre excessivamente o cabo de alimentação ou toque a ficha com as mãos molhadas**
- **Não armazene produtos que contenham propulsor inflamável (por ex. latas de sprays) ou substâncias explosivas no aparelho. Risco de explosão!**
- **Não coloque artigos instáveis (objetos pesados, recipientes cheios de água) em cima do frigorífico, para evitar lesões pessoais causadas por queda ou choque elétrico causado pelo contato com a água.**

- **Não usar aparelhos elétricos dentro dos compartimentos de armazenamento de alimentos do aparelho, exceto se forem do tipo recomendado pelo fabricante**
- **Não toque nos elementos de refrigeração internos, especialmente com as mãos molhadas, para evitar rachas ou ferimentos**
- **Correm maior risco as crianças, pessoas com capacidades físicas, mentais ou sensoriais limitadas, bem como pessoas que têm conhecimento inadequado sobre a operação segura do aparelho. Verifique se as crianças e as pessoas vulneráveis compreenderam os riscos. Uma pessoa responsável pela segurança deve fiscalizar ou instruir as crianças e pessoas vulneráveis que estão a utilizar o aparelho. Apenas crianças com idade igual ou superior a 8 anos podem utilizar o aparelho.**
- **As crianças não devem brincar com o eletrodoméstico**
- **Crianças com idades entre os 3 e os 8 anos não podem carregar e descarregar o aparelho**
- **PARA aparelhos com um congelador: não armazene líquidos engarrafados ou enlatados (especialmente bebidas gaseificadas) no congelador. As garrafas e latas podem explodir!**
- **PARA aparelhos com um congelador: nunca coloque alimentos congelados, diretamente do compartimento**

**do congelador, na boca. Risco de queimaduras de baixa temperatura!**

- **Mantenha as peças plásticas e o vedante da porta isentos de óleo e gordura. Caso contrário, as peças plásticas e o vedante da porta tornar-se-ão porosas.**
- **Antes de realizar qualquer operação, desligue o cabo de alimentação da tomada elétrica**
- **Não usar dispositivos mecânicos ou outros meios para acelerar o processo de descongelação, além dos recomendados pelo fabricante**
- **Não use objetos pontiagudos ou com arestas afiadas, como facas ou garfos, para remover o gelo. Nunca use secadores de cabelo, aquecedores elétricos ou outros aparelhos elétricos para descongelar**
- **Recomenda-se manter a ficha limpa, pois quaisquer resíduos de poeira excessivos na tomada pode provocar fogo**
- **Não tente reparar, desmontar ou modificar o aparelho sozinho. Em caso de reparação, entre sempre em contato com a nossa assistência ao cliente.**
- **Supervisione as crianças enquanto o aparelho estiver a ser limpo ou mantido.**
- **Não lave prateleiras de vidro frias com água quente. A mudança súbita de temperatura pode fazer com que o vidro se quebre.**
- **AVISO: Os tubos do circuito de refrigeração transmitem uma pequena quantidade de um refrigerante ecológico**

**mas inflamável (R600a) e gás isolante (ciclopentano). Não danifica a camada de ozono e não aumenta o efeito estufa. Se ocorrer derrame de refrigerante, pode ferir os olhos ou inflamar.**

- **Caso o circuito refrigerante esteja danificado:**
  - **Desligue o aparelho e retire a ficha elétrica,**
  - **Mantenha as chamas nuas e/ou as fontes de ignição afastadas do aparelho**
  - **Ventile muito bem a sala durante vários minutos**
  - **Informe a assistência ao cliente.**
- **AVISO: Não danifique a ficha e/ou o cabo de alimentação; isso pode causar choques elétricos ou incêndios.**
- **AVISO: Não use tomadas múltiplas portáteis ou fontes de alimentação portáteis. Não recomendamos a utilização de extensões e adaptadores.**
- **Não se sente nem se ponha de pé em cima do aparelho. Pode magoar-se ou danificar o aparelho. Este aparelho não foi concebido para ser empilhado com qualquer outro aparelho.**
- **O produto foi desenhado e construído apenas para uso doméstico**
- **Só podem ser utilizadas peças originais fornecidas pelo fabricante. O fabricante garante que apenas estas peças satisfazem os requisitos de segurança.**



- **Abrir a porta durante longos períodos pode causar um aumento significativo da temperatura nos compartimentos do aparelho**
- **Limpar regularmente as superfícies que possam entrar em contacto com alimentos e sistemas de drenagem acessíveis**
- **Tanques de água limpa, se não forem utilizados durante 48h; lave o sistema de água ligado ao fornecimento de água se a água não for extraída durante 5 dias**
- **Guardar carne e peixe crus em recipientes adequados no congelador, que não fiquem em contacto ou pinguem sobre outros alimentos**
- **Os compartimentos de alimentos congelados de duas estrelas (se apresentados no aparelho) são adequados para armazenar alimentos pré-congelados, armazenar ou fazer gelados e cubos de gelo**
- **Os compartimentos de uma, duas e três estrelas (se apresentados no aparelho) não são adequados para congelar alimentos frescos**
- **Se o aparelho ficar vazio durante longos períodos, deve desligar, descongelar, limpar, secar o mesmo e deixar a porta aberta para evitar o desenvolvimento do bolor no interior**
- **No caso dos aparelhos de armazenagem de vinhos: Este aparelho destina-se exclusivamente à armazenagem de vinhos**

- **No caso dos aparelhos de instalação livre: Este aparelho de refrigeração não se destina a ser utilizado como aparelho encastrável**
- **No caso dos aparelhos sem compartimento de quatro estrelas: Este aparelho de refrigeração não é adequado para congelar géneros alimentícios**

### Desmantelamento de um aparelhos antigos



Este equipamento está marcado em conformidade com a Diretiva Europeia 2012/19/UE sobre Resíduos Elétricos e Equipamento Eletrónico (REEE).

O REEE contém substâncias poluentes (que podem ser perigosas para o meio ambiente) e componentes básicos (que podem ser reutilizados). É importante que os REEE sejam submetidos a tratamentos específicos, para remover e eliminar adequadamente todos os poluentes e recuperar e reciclar todos os materiais.

As pessoas desempenham um papel importante para garantir que os REEE não representam um problema ambiental; para isso, é essencial que sejam cumpridas algumas regras básicas:

- Os REEE não devem ser tratados como lixo doméstico;
- Os REEE devem ser entregues nos pontos de recolha adequados administrados pelo município ou por empresas registadas. Em muitos países, para grandes REEE, pode estar disponível recolha doméstica.

Em muitos países, quando é comprado um aparelho novo, o antigo pode ser devolvido ao retalhista, que deve proceder à recolha gratuitamente, desde que o equipamento seja de tipo equivalente e tenha as mesmas funções do equipamento fornecido.

### Conformidade

Ao colocar a marca  neste produto, confirmamos a sua conformidade com todos os requisitos Europeus de segurança, saúde e ambientais que são mencionados na legislação aplicável para este produto.

## Garantia

A garantia mínima é: 2 anos para os países da UE, 3 anos para a Turquia, 1 ano para o Reino Unido, 1 ano para a Rússia, 3 anos para a Suécia, 2 anos para a Sérvia, 5 anos para a Noruega, 1 ano para Marrocos, 6 meses para a Argélia, Tunísia nenhuma garantia legal necessária.

## Poupança de energia

Para maiores poupanças energéticas sugerimos:

- Instalar o eletrodoméstico afastado de fontes de calor e não exposto à luz solar direta e numa sala bem ventilada.
- Evitar colocar alimentos quentes no frigorífico para evitar o aumento da temperatura interna e, assim, causar o funcionamento contínuo do compressor.
- Não envolver excessivamente os alimentos de modo a garantir uma circulação adequada do ar.
- Descongelar o eletrodoméstico em caso de haver gelo para facilitar a transferência de frio.
- No caso de falha de energia elétrica, é aconselhável manter a porta do frigorífico fechada.
- Abrir ou manter as portas do eletrodoméstico abertas o mínimo possível
- Evitar ajustar as definições para temperaturas muito frias.
- Limpar o pó presente na parte traseira do aparelho
- Os frigoríficos podem não operar de forma consistente (o conteúdo pode descongelar ou a temperatura pode ficar demasiado quente no compartimento de congelados) se for colocado, durante um período prolongado, abaixo do limite de frio da gama de temperaturas para a qual o frigorífico foi desenhado.
- Limpar regularmente as superfícies que entram em contacto com alimentos e sistemas de drenagem acessíveis.
- Limpar os depósitos de água se não tiverem sido usados durante 48 h; enxague o sistema de água conectado a uma alimentação de água se a água não tiver sido extraída durante 5 dias.

## VISÃO GERAL DO PRODUTO

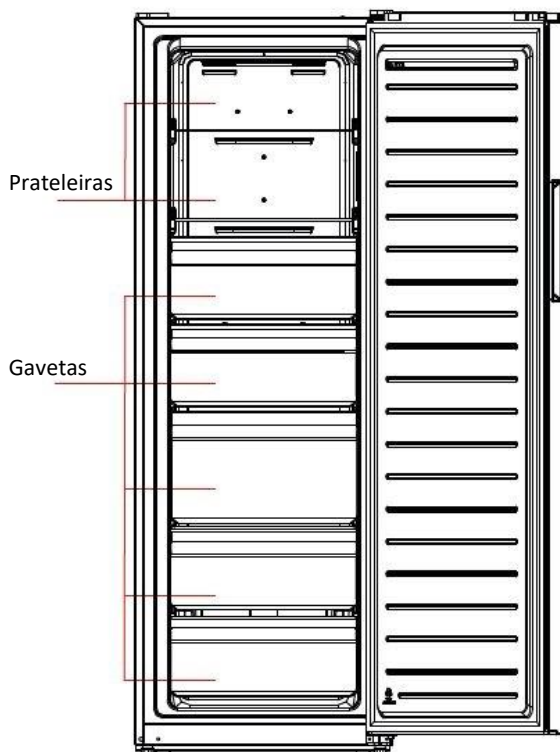

A configuração mais energeticamente eficiente requer que as gavetas, a caixa e as prateleiras estejam dentro do frigorífico. Consulte as imagens acima.

\* A imagem acima serve apenas de referência. A configuração atual depende do produto físico ou da indicação pelo distribuidor

O aparelho tem uma função de transição frigorífico-congelador. Utilizando o painel do visor, os consumidores finais podem selecionar frigorífico ou congelador de acordo com as suas necessidades.

## INSTRUÇÕES DE INSTALAÇÃO

1. Se possível evite colocar o aparelho próximo de fogões, radiadores ou sob luz solar direta, já que isso irá causar que o compressor funcione durante longos períodos.
2. Ao instalar a unidade, certifique-se de que há 10 cm de espaço livre em ambos os lados, 10 cm na parte traseira e 30 cm na parte superior da unidade. Isso permitirá que o ar frio circule ao redor do aparelho e melhore a eficiência do processo de resfriamento.
3. L'aparelho deve ser localizado numa superfície lisa.
4. Proteção contra humidade. Não coloque o congelador num local húmido para evitar que as peças metálicas se enferrujem. E não pulverize água no congelador, de outra forma isso irá enfraquecer o isolamento e causar fugas de corrente.
5. Consulte a seção sobre "Limpeza e Cuidados" para preparar o seu aparelho para o uso.
6. Não tape o frigorífico com nenhum tipo de cobertura.
7. O aparelho foi concebido para operar num intervalo limitado de temperaturas ambiente dependendo das zonas climáticas. Não utilize o aparelho a temperaturas fora dos limites. A classe climática do seu aparelho está indicada na etiqueta de descrição técnica no interior do compartimento do frigorífico.
  - temperada alargada: «Este aparelho de refrigeração destina-se a ser utilizado a temperaturas ambientes compreendidas entre 10 °C e 32 °C»;
  - temperada: «Este aparelho de refrigeração destina-se a ser utilizado a temperaturas ambientes compreendidas entre 16 °C e 32 °C»;
  - subtropical: «Este aparelho de refrigeração destina-se a ser utilizado a temperaturas ambientes compreendidas entre 16 °C e 38 °C»;
  - tropical: «Este aparelho de refrigeração destina-se a ser utilizado a temperaturas ambientes compreendidas entre 16 °C e 43 °C»;

### Primeira utilização

1. Antes do primeiro arranque, deixe o frigorífico parado durante duas horas antes de o ligar à fonte de alimentação.
2. Antes de colocar quaisquer alimentos frescos ou congelados, o frigorífico deve ter funcionado durante 2-3 horas, ou durante mais de 4 horas no verão, quando a temperatura ambiente for elevada.

### Requisitos de espaço da porta

A porta da unidade deve poder abrir completamente, conforme apresentado.

W min. 1023 mm

D min. 989 mm

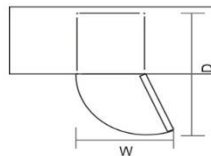

### Nivelamento da Unidade

Para nivelar a unidade, ajuste os dois pés de nivelamento na parte da frente da unidade.

Se a unidade não estiver nivelada, o alinhamento da porta e dos vedantes magnéticos não será o correto.

Antes de colocar em funcionamento, confirme se os dois pés tocam o chão. Olhar para baixo a partir do topo, afrouxando ou apertando para a esquerda ou para a direita.

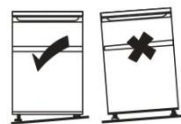

## USO

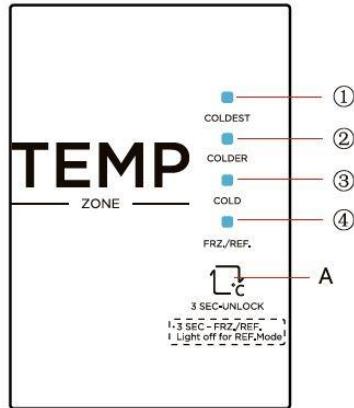

\* A imagem acima serve apenas de referência. A configuração atual depende do produto físico ou da indicação pelo distribuidor

### Chaves

A Tecla SET (botão de regulação de temperatura do frigorífico)

1. MÁXIMO DE FRIO
2. MAIS FRIO
3. FRIO
4. CONG./FRIG.

### Visor

Quando liga o aparelho pela primeira vez, o ecrã do visor liga-se completamente durante 3s e o frigorífico funciona de acordo com a definição MAIS FRIO/CONG.

Para alterar a temperatura, prima a tecla SET, a seleção será confirmada após 15s.

A mudança do ajuste de temperatura funciona conforme a seguir.

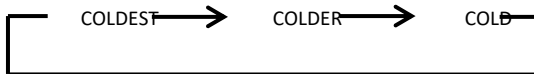

### Bloquear/Desbloquear

Quando o painel de controlo de temperatura está no estado de bloqueio, prima longamente a tecla de temperatura durante 3 segundos para desbloquear o painel, todos os LEDs piscarão durante 2 segundos e o painel é desbloqueado.

Quando o painel de controlo da temperatura está no estado de desbloqueio, se não houver ação no painel de controlo dentro de 15 segundos, o mesmo entrará automaticamente no estado de bloqueio.

## Conversão Congelador/Frigorífico

Com o painel de controlo desbloqueado:

- prima a tecla SET durante 3s, o ícone CONG./FRIG. acende e o aparelho funciona como congelador
- prima a tecla SET durante 3s, o ícone CONG./FRIG. apaga-se e o aparelho funciona como frigorífico

## Erros

Os LEDs do visor, em caso de falha, piscarão da seguinte forma. Entre em contato com a assistência técnica para o ajudar a resolver o problema.

Código de falha	Descrição de falha
Indicadores 3 e 4	Falha do circuito do sensor do frigorífico
Indicadores 2 e 4	Falha do sensor de descongelamento do congelador
Indicadores 1 e 4	Falha do sensor de temperatura ambiente

## Dicas para manutenção de alimentos perfeitos no frigorífico

- **Tenha muito cuidado com carne e peixe:** as carnes cozinhadas devem ser sempre guardadas numa prateleira acima de carnes cruas para evitar a transferência de bactérias. Mantenha as carnes cruas num prato suficientemente grande para recolher os sucos libertados e cubra-as com película aderente ou de alumínio.
- **Deixar espaço em redor da comida:** isto permite ao ar frio circular no interior do frigorífico, assegurando que todas as peças do frigorífico são mantidas frias.
- **Embrulhar os alimentos:** para impedir a transferência de sabores e para impedir que os alimentos fiquem secos, estes devem ser embalados ou cobertos separadamente. Fruta e legumes não precisam de ser embrulhados.
- **Os alimentos pré-cozinhados devem arrefecer de forma adequada:** deixe que alimentos pré-cozinhados arrefeçam antes de os colocar no frigorífico. Isto irá ajudar a impedir que a temperatura interna do frigorífico aumente.
- **Fecher a porta!** para impedir a fuga do ar frio, tente limitar o número de vezes que abre a porta. Ao voltar das compras, organize os alimentos a colocar no frigorífico antes de abrir a porta. Abra apenas a porta para colocar ou retirar alimentos.

## Armazenamento de comida

Posicione alimentos diferentes em compartimentos diferentes de acordo com a tabela abaixo

Compartimentos do frigorífico	Tipo de alimento
Gaveta dos frescos (gaveta de salada)	<ul style="list-style-type: none"><li>• Frutas, ervas e legumes devem ser colocados separadamente no caixote do lixo.</li><li>• Não guarde bananas, cebolas, batatas e alho no frigorífico.</li></ul>
Prateleira do frigorífico - meio	<ul style="list-style-type: none"><li>• Produtos lácteos, ovos</li></ul>
Prateleira do frigorífico - parte superior	<ul style="list-style-type: none"><li>• Alimentos que não precisam ser cozinhados, como alimentos prontos para consumo, carnes de deli, sobras.</li></ul>
Gaveta (s)/ bandeja do congelador	<ul style="list-style-type: none"><li>• Alimentos para armazenamento a longo prazo.</li><li>• Gaveta de baixo para carne crua, aves, peixe.</li></ul>

- Gaveta do meio para legumes congelados, batatas fritas.
- Bandeja superior para gelado, frutas congeladas, produtos de panificação congelados.

- Sugere-se definir a temperatura para 4 °C no compartimento do frigorífico e, se possível, para -18 °C no compartimento do congelador.
- Para a maioria das categorias de alimentos, o maior tempo de armazenamento no compartimento do frigorífico é conseguido com temperaturas mais frias. Uma vez que alguns produtos específicos (como frutas e legumes frescos) podem ser danificados com temperaturas mais frias, sugere-se mantê-los sempre nas gavetas dos frescos. Se não estiver presente, mantenha uma configuração média do termóstato.
- Para alimentos congelados, consulte o período de armazenamento indicado na embalagem do alimento. Este período de armazenamento é alcançado sempre que a configuração respeita as temperaturas de referência do compartimento (uma estrela -6 °C, duas estrelas -12 °C, três estrelas -18 °C).

## REVERSIBILIDADE DA PORTA

**Ferramentas necessárias:** chave de fendas, espátula, chave de fendas fina, chave de bocas de 5/16" e roquete, fita de pintor.

1. Desligue o frigorífico e remova todos os objetos das prateleiras da porta.
2. Desmonte as tampas dos orifícios de rosca, parafusos e pega, e remova as tampas de plástico dos orifícios dos parafusos do outro lado.
3. Desmonte a tampa da dobradiça superior, parafusos e dobradiça superior, e remova a tampa do orifício do outro lado.

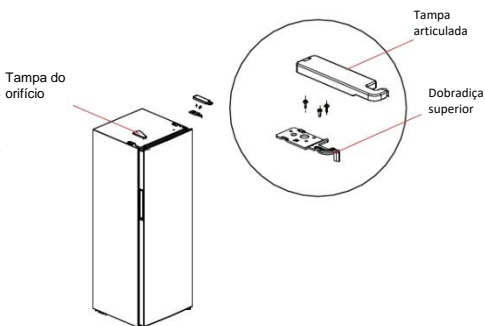

4. Desmonte o conjunto de dobradiças inferiores da porta do lado direito (eixo da dobradiça, pé ajustável e dobradiça), desmonte o conjunto da dobradiça inferior direita e monte o eixo da dobradiça e o pé ajustável no outro lado da dobradiça, em seguida, monte todo o conjunto da dobradiça do outro lado do frigorífico.



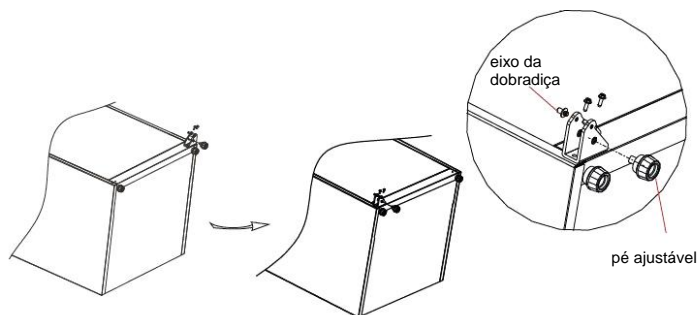

5. Remova a cobertura superior da porta, instale a manga da dobradiça superior no outro lado e instale a tampa superior da porta. Desmonte o tubo da manga do batente da porta do lado direito da parte inferior direita da porta, insira o tubo da manga no orifício da dobradiça da parte inferior esquerda da porta e retire o batente da porta do lado esquerdo do saco de acessórios e monte-o na parte inferior esquerda da porta, o batente da porta do lado direito deve ser guardado para utilização futura.

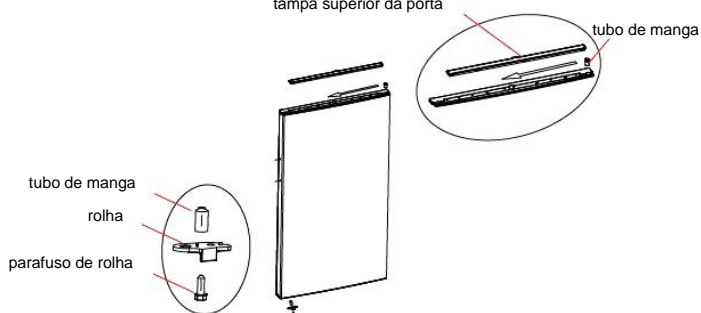

6. Retire a dobradiça superior esquerda, tampa superior esquerda da dobradiça do pacote de acessórios. Coloque a porta na dobradiça inferior e monte a dobradiça superior esquerda, monte a cobertura da dobradiça superior e a tampa do orifício.

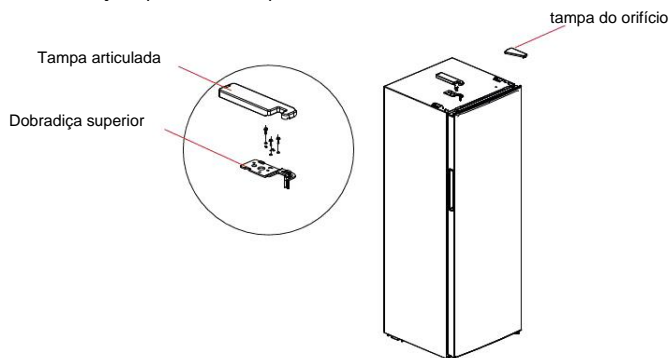

## LIMPEZA E MANUTENÇÃO

### Limpar antes de usar

Antes de utilizar, deve limpar o interior do Frigorífico/Congelador com uma solução fraca de bicarbonato de sódio. De seguida, enxaguar com água morna usando uma esponja ou um pano húmido e limpar até secar. Lave os cestos com água morna e sabão e confirme se estão completamente secos antes de os colocar novamente no Frigorífico/Congelador. Limpar o exterior da unidade regularmente com um pano húmido.

### Descongelação

Este é um frigorífico no-frost (sem gelo), sendo o descongelamento realizado automaticamente. Não é necessário descongelar o congelador manualmente

### Limpeza do interior e do exterior da unidade

- As poeiras na parte de trás do frigorífico e no chão devem ser limpas com frequência para melhorar o efeito de refrigeração e para poupar energia.
- Verifique regularmente a junta da porta para garantir que não tem resíduos. Limpe a junta da porta com um pano macio humedecido com água e sabão ou detergente diluído.
- O interior do frigorífico deve ser limpo regularmente para evitar odores.
- Antes de limpar, desligue o aparelho e retire todos os alimentos, bebidas, prateleiras, gavetas, etc.
- Use um pano macio ou esponja para limpar a parte interna do congelador, com duas colheres de sopa de bicarbonato de sódio e um quarto de água morna. De seguida, deve enxaguar e limpar com água. Depois de limpar, abra a porta e deixe secar naturalmente antes de ligar a energia.
- Recomenda-se limpar áreas de mais difícil acesso regularmente com um pano ou escova macia, etc. e, se necessário, combinado com algumas ferramentas auxiliares (como varas finas) para garantir que não acumulação de contaminantes ou bactérias nessas áreas.
- Não use sabão, detergente, pó de limpeza, spray de limpeza, etc., pois podem provocar odores no interior do frigorífico ou alimentos contaminados.
- Limpe o suporte de garrafas, prateleiras e gavetas, bem como a superfície do aparelho com um pano macio humedecido com água e sabão ou detergente diluído. Seque com um pano macio ou deixe secar naturalmente.
- Não use escovas duras, esfregões de aço, escovas de arame, abrasivos, solventes orgânicos (como álcool, acetona, óleo de banana, etc.), água a ferver, produtos ácidos ou alcalinos, porque podem danificar a superfície e o interior do frigorífico. A água a ferver e os solventes orgânicos, como benzeno, podem deformar ou danificar as peças em plástico.
- Não deve enxaguar diretamente com água ou outros líquidos durante a limpeza, para evitar curto-circuitos ou afetar o isolamento elétrico após a imersão.
- Pode aparecer condensação no exterior da unidade. Isto pode ser devido a uma mudança na temperatura ambiente. Limpe todos os resíduos de humidade. Se o problema persistir, entre em contacto com um técnico qualificado para assistência.

### Mover o aparelho

1. Remova todos os alimentos e desligue o aparelho.
2. Fixe as prateleiras e outras peças móveis no frigorífico e no congelador com fita adesiva.
3. Não incline o frigorífico mais de 45° para evitar danificar o sistema de refrigeração.

## Falha de energia

Em caso de falha de energia, os alimentos permanecem arrefecidos de forma segura durante ver placa de classificação. Siga estas dicas durante uma falha de energia prolongada, especialmente no verão:

- Abra a porta/gaveta o mínimo de vezes possível.
- Não coloque mais alimentos no aparelho durante uma falha de energia.
- Se for dada uma notificação prévia de interrupção da energia e a duração da interrupção for superior à quantidade de horas indicada na placa de classificação, faça algum gelo e coloque-o na parte superior do compartimento do frigorífico.
- O período de armazenamento e a qualidade de consumo dos alimentos serão reduzidos. Qualquer alimento que descongele deve ser consumido, cozido e novamente congelado (se for caso disso), a fim de evitar riscos para a saúde.

## Substituição da lâmpada

QUALQUER substituição ou manutenção das lâmpadas LED deve ser realizada pelo fabricante, pelo seu agente de serviço ou por um técnico qualificado. Este produto contém uma fonte de iluminação de classe de eficiência energética (F)

## Se estiver fora de casa por um período prolongado

- Desligue o frigorífico primeiro e depois desconecte a unidade da tomada.
- Retire todos os alimentos.
- Limpe o frigorífico.
- Deixe a porta um pouco aberta para evitar a possível formação de condensação, mofo ou odores.
- Tenha extrema cautela no caso das crianças. A unidade não deve estar acessível para as brincadeiras das crianças.
- Férias curtas: Deixe o frigorífico funcionar durante as férias com menos de três semanas.
- Férias longas: Se o aparelho não for utilizado por vários meses, remova todos os alimentos e desconecte o cabo de alimentação. Limpe e seque completamente o interior. Para evitar os odores e o desenvolvimento de mofo, deixe a porta ligeiramente aberta: bloqueando-a, se necessário, removendo-a.

## Disponibilidade de peças de reposição

- Termóstatos, sensores de temperatura, placas de circuito impresso e fontes de luz, por um período mínimo de sete anos após a colocação no mercado da última unidade do modelo em causa;
- pegas de porta, dobradiças de porta, tabuleiros e cestos por um período mínimo de sete anos e vedantes de porta por um período mínimo de dez anos, após a colocação no mercado da última unidade do modelo em causa

## RESOLUÇÃO DE PROBLEMAS

Os seguintes problemas simples podem ser resolvidos pelo utilizador. Contacte o departamento de serviço pós-venda se não conseguir solucionar os problemas.

Problema	Sugestão
----------	----------

O aparelho não funciona	Confirme se o aparelho está ligado à corrente
	Verifique se a tensão está baixa
	Verifique se ocorreu uma falha de energia ou um disparo do circuito
Odor	Envolva os alimentos com odores muito fortes
	Verifique se algum dos alimentos está podre
	Confirme se não é necessário limpar o interior
Funcionamento a longo prazo do compressor	No verão e quando a temperatura ambiente é alta, é normal
	Foram colocados demasiados alimentos no aparelho ao mesmo tempo
	Foram colocados alimentos quentes no congelador. Aguarde até os alimentos arrefecerem
	A porta foi aberta com demasiada frequência
A luz não funciona	Confirme se o aparelho está ligado à corrente
	Verifique se a lâmpada não está fundida Contacte a assistência técnica para a sua substituição
A porta não fecha corretamente	O aparelho tem demasiados alimentos
	Incline o frigorífico
Ruídos altos	Verifique se o frigorífico está nivelado
	Confirme se o aparelho não está a tocar na parede ou em outros objetos
O vedante da porta não está estanque	Retire matérias estranhas do vedante da porta
	Aqueça o vedante da porta e, em seguida, arrefeça-o para restauração (ou sobre-o com um secador elétrico ou use uma toalha quente para aquecer)
O tabuleiro de água derrama	Há demasiada comida na câmara ou os alimentos armazenados contêm demasiada água, resultando em grave descongelamento
	As portas não estão fechadas adequadamente, resultando em gelo devido à entrada de ar e ao aumento de água devido ao descongelamento
Estrutura quente	Dissipação de calor do condensador embutido através da estrutura, o que é normal quando a estrutura fica quente devido a alta temperatura ambiente, a armazenamento de uma quantidade de alimentos demasiado grande ou desligamento do compressor. Forneça ventilação para facilitar a dissipação de calor
Condensação na superfície	A condensação na superfície exterior e vedantes da porta do frigorífico é normal quando a humidade ambiente é demasiado alta. Basta limpar a condensação com uma toalha limpa.
Ruído anormal	Chiadeira: O refrigerante que flui no interior do aparelho pode produzir chiadeira, o que é normal.
	Zumbido: O compressor pode produzir zumbidos durante o funcionamento, e os zumbidos são altos particularmente no arranque e paragem. Isto é normal.

## Assistência técnica

Para entrar em contato com a assistência técnica, visite nosso site: <https://corporate.haier-europe.com/en/>. Na seção "website", escolha a marca do seu produto e o seu país. Você será redirecionado para o site específico onde poderá encontrar o número de telefone e formulário para entrar em contato com a assistência técnica

Para mais informações sobre o produto, consulte <https://eprel.ec.europa.eu/> ou digitalize o QR na etiqueta de energia fornecida com o aparelho

## SHRNUTÍ

BEZPEČNOSTNÍ INFORMACE .....	145
Likvidace starých spotřebičů .....	152
Shoda .....	153
Záruka.....	153
Úspora energie .....	153
PŘEHLED PRODUKTU .....	154
POKYNY PRO INSTALACI.....	155
První použití.....	156
Požadavky na prostor dveří .....	156
Vyrovnání jednotky .....	156
POUŽITÍ .....	156
Tlačítka .....	157
Displej.....	157
Zamknutí/odemknutí.....	157
Přechod mezi mrazničkou a chladničkou .....	157
Chyby.....	158
Tipy pro správné uložení potravin .....	158
Sklad potravin.....	158
ZMĚNA SMĚRU OTVÍRÁNÍ DVEŘÍ .....	159
ČIŠTĚNÍ A ÚDRŽBA .....	161
Čištění před použitím .....	161
Odmrazování .....	161
Čištění vnitřních a vnějších částí jednotky .....	161
Výměna lampy.....	162
Přemísťování spotřebiče.....	162
Výpadek napájení .....	162
Při dlouhodobé nepřítomnosti .....	162
Dostupnost náhradních dílů .....	162
ŘEŠENÍ PROBLÉMŮ .....	163
Technická pomoc.....	164

Děkujeme vám za zakoupení tohoto výrobku.

Před použitím chladničky si pozorně přečtěte tento návod k použití, abyste mohli maximálně využít jejich možností. Uchovejte veškerou dokumentaci pro pozdější použití nebo pro další majitele. Tento výrobek je určen výhradně pro použití v domácnosti nebo podobná využití, jako jsou:

- kuchyňské kouty pro zaměstnance v obchodech, kancelářích a na dalších pracovištích,
- statky, hotely, motely a další ubytovací zařízení,
- v ubytovacích zařízeních typu B&B (ubytování se snídaní),
- pro stravovací služby a podobná využití nikoli pro maloobchodní prodej.

Tento spotřebič se smí používat pouze pro účely skladování potravin, přičemž jakékoli jiné použití je považováno za nebezpečné a výrobce nenese odpovědnost za případné nedodržení pokynů. Doporučujeme vám také, abyste se seznámili se záručními podmínkami.

## **BEZPEČNOSTNÍ INFORMACE**

Pozorně si přečtěte pokyny pro provoz a instalaci! Obsahují důležité informace o tom, jak instalovat, používat a udržovat spotřebič.

Jestliže nedodržíte pokyny a varování, výrobce neponese odpovědnost. Uchovejte všechny dokumenty pro následné použití nebo pro nového vlastníka

- **Nepřipojujte spotřebič k elektrickému napájení, dokud nebudou odstraněny všechny obaly a chrániče pro přepravu. Uchovávejte obalový materiál a jeho součásti mimo dosah dětí. Hrozí nebezpečí udušení skládacími krabicemi a plastovou fólií!**
- **Před zapnutím nechte stát nejméně 4 hodiny, aby se kompresorový olej mohl usadit, pokud byla přeprava prováděna v horizontální poloze.**
- **Při dodání zkontrolujte, zda produkt není poškozen a že všechny součásti a příslušenství jsou v dokonalém stavu.**
- **Nesmí dojít k poškození chladicího okruhu.**

- **Větrací otvory ve skříni spotřebiče nebo ve vestavné konstrukci musí zůstat volné.**
- **Nikdy nepoužívejte vodu k mytí polohy kompresoru, po očištění jej důkladně otřete suchým hadříkem, abyste zabránili korozi.**
- **Se spotřebičem vždy manipulujte alespoň ve dvou osobách, protože je těžký**
- **Nainstalujte spotřebič na místo odpovídající jeho velikost a používání a vyrovnejte ho**
- **Ujistěte se, že parametry elektrického napájení se shodují s údaji na typovém štítku. V opačném případě kontaktujte elektrikáře**
- **Spotřebič pracuje s napájením 220–240 VAC/50 Hz. Nenormální kolísání napětí může způsobit, že spotřebič se nespustí, nebo se poškodí regulátor teploty či kompresor, případně se může za chodu ozývat neobvyklý hluk. V takovém případě by se měl nainstalovat automatický regulátor**
- **Pouze pro Spojené království: Napájecí kabel spotřebiče je vybaven trojpólovou zástrčkou (s uzemněním), která se zapojuje do standardní trojpólové zásuvky (s uzemněním). Nikdy neodřezávejte ani nedemontujte třetí kolík (uzemnění). Zástrčka by měla být přístupná po instalaci spotřebiče**

- Dbejte na to, aby během přepravy a po přepravě/přemísťování spotřebiče nebyl síťový kabel zachycen pod spotřebičem, aby nedošlo k přeseknutí nebo poškození síťového kabelu. Pokud je napájecí kabel poškozen, musí být vyměněn výrobcem, jeho servisním technikem nebo podobně kvalifikovanou osobou, aby se zabránilo nebezpečí.
- Neumisťujte spotřebič ve vlhkém, mastném nebo prašném prostředí, ani jej nevystavujte přímému slunečnímu záření a působení vody.
- Neumisťujte spotřebič do blízkosti topných těles nebo hořlavých materiálů.
- PRO spotřebiče s mrazákem: pokud dojde k výpadku napájení, neotevírejte víko. Jestliže trvá výpadek méně hodin, než je uvedeno na typovém štítku (Doba vzrůstu teploty), nemělo by to ovlivnit zmrazené potraviny. Jestliže trvá výpadek déle, je nutné potraviny zkontrolovat a okamžitě zkonzumovat, nebo uvařit a potom opět zmrazit
- Pokud zjistíte, že víko spotřebiče se ihned po zavření obtížně otvírá, nemějte obavy. Je to způsobeno rozdílem tlaku, který se vyrovná a za několik minut budete moci víko normálně otevřít
- Ve spotřebiči neskladujte léky, bakterie ani chemické látky. Tento spotřebič je určen k použití v domácnosti, nedoporučuje se v něm skladovat materiály, které vyžadují přesně stanovené teploty



- **Netahejte silou za přívodní kabel ani jej neskládejte a nedotýkejte se zástrčky mokřýma rukama.**
- **Ve spotřebiči neskladujte látky obsahující hořlavý hnací plyn (např. aerosolové nádoby) nebo výbušné látky. Hrozí nebezpečí výbuchu!**
- **Nepokládejte na horní stranu chladničky nestabilní předměty (těžké předměty, nádoby naplněné vodou), aby se předešlo zranění způsobenému pádem nebo elektrickým proudem v důsledku styku s vodou**
- **Nepoužívejte elektrické spotřebiče uvnitř úložných oddílů pro potraviny ve spotřebiči, pokud nejsou tyto typy přímo doporučeny výrobcem.**
- **Nedotýkejte se vnitřních chladicích prvků, zejména mokřýma rukama, aby nedošlo k prasknutí nebo zranění.**
- **Nebezpečí hrozí dětem, osobám s omezenými fyzickými, smyslovými nebo duševními schopnostmi, stejně jako osobám s nedostatečnými znalostmi o bezpečném používání spotřebiče. Zkontrolujte, zda děti a ohrožené osoby chápou nebezpečí. Osoba zodpovědná za bezpečnost musí dohlížet na děti a ohrožené osoby používající spotřebič, nebo je musí poučit. Spotřebič mohou používat pouze děti starší osmi let"**
- **Děti si se spotřebičem nesmějí hrát.**

- Děti ve věku od 3 do 8 let mohou do tohoto spotřebiče vkládat a vyjímat z něj věci.
- PRO spotřebiče s mrazákem: neukládejte do mrazáku tekutiny v láhvích nebo plechovkách (zejména nápoje sycené oxidem uhličitým). Láhve a plechovky mohou prasknout!
- PRO spotřebiče s mrazákem: nikdy nevkładejte do úst zmrazené potraviny přímo z mrazáku. Hrozí nebezpečí vzniku omrzlin!
- Chraňte plastové součásti a těsnění dveří před olejem a tukem. Jinak by se na plastových součástech a těsnění dveří mohly vytvořit póry
- Před provedením jakéhokoli úkonu odpojte napájecí kabel ze zásuvky.
- Nepoužívejte mechanické nástroje nebo jiné prostředky k urychlení procesu odmrazování, pokud nejsou doporučeny výrobcem.
- K odstranění námrazy nepoužívejte špičaté nebo ostré předměty, jako jsou nože nebo vidličky. K odmrazování nikdy nepoužívejte vysoušeče vlasů, elektrické ohříváče nebo jiné podobné elektrické spotřebiče.
- Doporučuje se udržovat zástrčku v čistotě, neboť nadměrný nános prachu na zástrčce může být příčinou požáru.

- **Nepokoušejte se opravovat, rozebírat nebo upravovat spotřebič vlastními silami. Je-li nutná oprava, vždy se obraťte na náš zákaznický servis.**
- **Během čištění nebo údržby spotřebiče dohlížejte na děti.**
- **Nečistěte chladné skleněné police horkou vodou. Náhlá změna teploty by mohla způsobit, že sklo praskne.**
- **VAROVÁNÍ: V trubicích chladicího okruhu proudí malé množství chladiva (R600a) a izolačního plynu (cyklopentanu); tyto látky jsou šetrné k životnímu prostředí, ale hořlavé. Nepoškozují ozónovou vrstvu a nezvyšují účinky skleníkového efektu. Pokud chladivo unikne, mohlo by vám poškodit zrak, nebo by se mohlo vznítit.**
- **Pokud dojde k poškození okruhu chladiva:**
  - **Vypněte spotřebič a vytáhněte zástrčku ze zásuvky.**
  - **Nepřibližujte se ke spotřebiči s otevřeným plamenem a/nebo zdroji vznícení.**
  - **Důkladně vyvětrejte místnost, větrejte několik minut.**
  - **Informujte zákaznický servis.**
- **VAROVÁNÍ: Nepoškodte zástrčku a/nebo napájecí kabel; mohlo by to způsobit úraz elektrickým proudem nebo požár.**

- **VAROVÁNÍ:** Nepoužívejte přenosné rozbočovací zásuvky ani přenosné zdroje napájení. Nedoporučujeme používat prodlužovací kabely ani rozbočovací adaptéry.
- Nepokoušejte se sedat si nebo stoupat na horní stranu spotřebiče. Mohli byste se zranit nebo poškodit spotřebič. Spotřebič není konstruován pro umístění na jiné spotřebiče.
- Produkt je navržen a vyroben pouze pro domácí použití v domácnosti.
- Lze používat pouze originální náhradní díly dodané výrobcem. Výrobce zaručuje, že pouze takové díly splňují bezpečnostní požadavky.
- Otevírání dveří na dlouhou dobu může v oddílech spotřebiče způsobit výrazné zvýšení teploty
- Pravidelně čistěte povrchy, které mohou přijít do styku s potravinami, a přístupné odvodňovací systémy
- Vyčistěte nádržky na vodu, pokud nebyly použity po dobu 48 hodin; pokud voda nebyla odebrána po dobu 5 dnů, propláchněte vodní systém připojený k přívodu vody
- Syrové maso a ryby skladujte ve vhodných nádobách v chladničce tak, aby nepřicházely do kontaktu s jinými potravinami nebo aby z nich nekapalo na jiné potraviny

- Dvuhvězdičkové oddíly pro zmrazené potraviny (pokud se ve spotřebiči nacházejí) jsou vhodné pro skladování předem zmrazených potravin, skladování nebo výrobu zmrzliny a výrobu kostek ledu
- Jedno-, dvou- a tříhvězdičkové oddíly (pokud se ve spotřebiči nacházejí) nejsou vhodné pro zmrazování čerstvých potravin
- Pokud necháváte spotřebič dlouhou dobu prázdný, vypněte jej, odmrazte, vyčistěte, vysušte a nechte dveře otevřené, aby se zabránilo tvorbě plísní uvnitř spotřebiče
- U spotřebičů pro uchovávání vína: Tento spotřebič je určen výhradně k uchovávání vína
- U volně stojícího spotřebiče: Tento chladicí spotřebič není určen k vestavění
- U spotřebičů bez prostoru označeného čtyřmi hvězdičkami: Tento chladicí spotřebič není vhodný pro mražení potravin

#### Likvidace starých spotřebičů



Tento spotřebič je označen v souladu s evropskou směrnicí 2012/19/EU o odpadních elektrických a elektronických zařízeních (WEEE).

Spotřebič podléhající WEEE obsahuje znečišťující látky (které mohou mít negativní dopad na životní prostředí) a základní součásti (které lze znovu použít). U spotřebiče podléhajícího WEEE je důležité nechat provést zvláštní zpracování, aby všechny znečišťující látky byly odstraněny a řádně likvidovány a aby všechny materiály byly obnoveny a zrecyklovány.

Jednotlivci mohou hrát důležitou roli při zajišťování toho, aby se spotřebič podléhající WEEE nestal zátěží pro životní prostředí. Je nezbytné dodržovat několik základních pravidel:

- Spotřebič podléhající WEEE se nesmí likvidovat jako domovní odpad;
- Spotřebič podléhající WEEE se musí předat na příslušné sběrné místo pod správou obce nebo autorizovaných společností. V mnoha zemích může být v případě velkých spotřebičů podléhajících WEEE k dispozici domovní sběr.

V mnoha zemích, když si zakoupíte nový spotřebič, můžete starý spotřebič vrátit prodejci, který jej musí přijmout zdarma na základě výměny kus za kus, pokud je zařízení stejného typu a má stejné funkce jako dodané zařízení.

## Shoda

Umístěním značky  na tento produkt potvrzujeme shodu se všemi příslušnými evropskými požadavky na bezpečnost, zdraví a životní prostředí, které se uplatňují dle právních předpisů pro tento produkt.

## Záruka

Minimální záruka je: 2 roky pro země EU, 3 roky pro Turecko, 1 rok pro Spojené království, 1 rok pro Rusko, 3 roky pro Švédsko, 2 roky pro Srbsko, 5 let pro Norsko, 1 rok pro Maroko, 6 měsíců pro Alžírsko, pro Tunisko není vyžadována žádná právní záruka.

## Úspora energie

Pro lepší úsporu energie doporučujeme:

- Instalujte spotřebič v dobře větrané místnosti, daleko od zdrojů tepla a nevystavujte jej přímému slunečnímu záření.
- Vyvarujte se vkládání horkých potravin do chladničky, abyste se vyhnuli nárůstu vnitřní teploty a s tím spojenému nepřetržitému chodu kompresoru.
- Neukládejte nadměrné množství potravin, aby bylo zajištěno dostatečné proudění vzduchu.
- Odmrazujte spotřebič v případě výskytu ledu, abyste usnadnili přenos chladu.
- V případě výpadku elektrické energie se doporučuje nechat dveře chladničky zavřené.
- Otevírejte nebo ponechávejte dveře spotřebiče otevřené v co nejmenším možném rozsahu.
- Vyvarujte se úpravě nastavení na příliš nízké teploty.
- Odstraňujte prach ze zadní části spotřebiče.

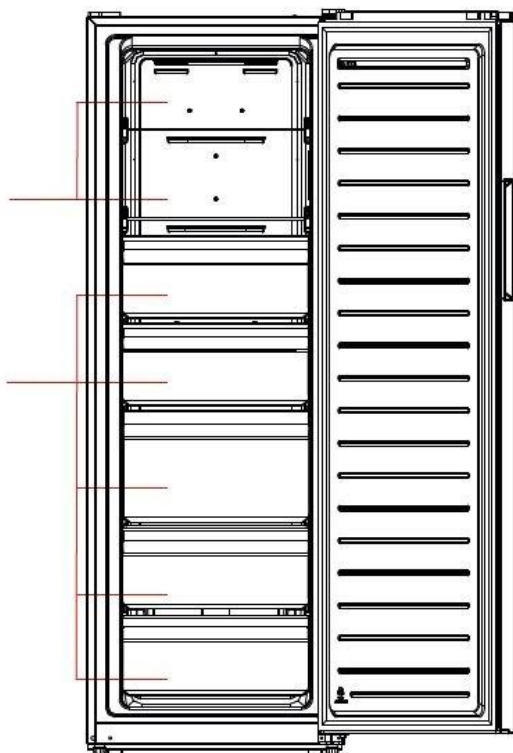

## PŘEHLED PRODUKTU

Police

Šuplíky

Energeticky nejušpurnější konfigurace vyžaduje, aby byly ve spotřebiči nainstalovány přihrádky, schránka na potraviny a police, viz obrázky výše.

\*Výše uvedený obrázek je pouze orientační. Skutečná konfigurace bude závislá na fyzickém produktu nebo prohlášení distributora

Spotřebič má funkci přechodu mezi chladničkou a mrazničkou; pomocí ovládacího panelu si mohou koncoví uživatelé podle vlastních požadavků vybrat chladničku nebo mrazničku.

## **POKYNY PRO INSTALACI**

1. Pokud je to možné, neumísťte spotřebič v blízkosti sporáků, radiátorů nebo na přímém slunečním světle, protože by to způsobilo běh kompresoru po dlouhou dobu.
2. Při instalaci jednotky zajistěte, aby na obou stranách zůstalo 10 cm volného prostoru, 10 cm vzadu a 30 cm v horní části jednotky. To umožní cirkulaci studeného vzduchu kolem spotřebiče a zlepší účinnost procesu chlazení.
3. Spotřebič musí být umístěn na rovné ploše.
4. Ochrana před vlhkostí. Neumisťte spotřebič do vlhkých prostor. Mohlo by dojít ke korozi kovových částí. Na mrazák nestříkejte vodu. Došlo by k poškození izolace a probíjení.
5. Příprava spotřebiče k používání je popsána v „Čištění a ošetřování“.
6. Jedná se o normální jev a ne o vadu. Odstraňte kondenzovanou vodu suchým hadrem.
7. Zařízení je navrženo pro provoz při omezeném rozsahu okolní teploty, v závislosti na klimatických pásmech. Nepoužívejte spotřebič při teplotě mimo mezní hodnotu. Klimatická třída vašeho spotřebiče je uvedena na štítku s technickým popisem uvnitř



- chladničky.rozšířené mírné pásmo: „Tento chladicí spotřebič je určen k používání při teplotách okolí od 10 °C do 32 °C.“;
- mírné pásmo: spotřebič je teplotách okolí
- subtropické spotřebič je teplotách okolí
- tropické pásmo: spotřebič je teplotách okolí

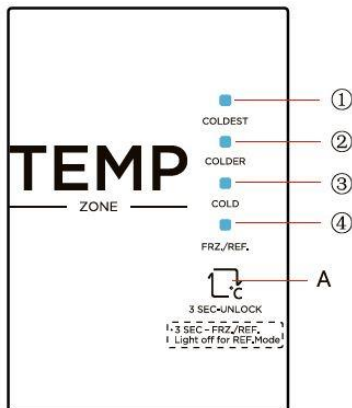

„Tento chladicí určen k používání při od 16 °C do 32 °C.“; pásmo: „Tento chladicí určen k používání při od 16 °C do 38 °C.“; „Tento chladicí určen k používání při od 16 °C do 43 °C.“

### První použití

1. Než poprvé připojíte nechte ji dvě hodiny
2. Než do chladničky nebo zmrazené běžet 2–3 hodiny, v létě, kdy má okolní teplotu.

chladničku k napájení, v klidu stát. uložte jakékoli čerstvé potraviny, nechte ji nebo déle než 4 hodiny prostředí vysokou

### Požadavky na prostor dveří

Dveře jednotky musí být možné plně otevřít, jak je znázorněno.  
W min. 1023 mm  
D min. 989 m

### Vyrovnání jednotky

Pro vyrovnání jednotky nastavte dvě vyrovnávací nožičky v přední části jednotky.

Pokud jednotka není vyrovnaná, nebudou dveře a magnetické těsnění ve správném zákrytu.

Před použitím se ujistěte, že se nožička dotýká země.

Podívejte se dolů shora, ve směru hodinových ručiček a proti směru hodinových ručiček povolte, respektive utáhněte.

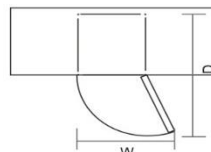

### POUŽITÍ

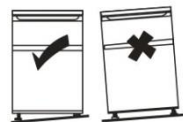

\*Výše uvedený obrázek je pouze orientační. Skutečná konfigurace bude závislá na fyzickém produktu nebo prohlášení distributora

## Tlačítka

- A Tlačítko NASTAVIT (tlačítko nastavování teploty v prostoru chladničky)
1. NEJCHLADNĚJŠÍ
  2. CHLADNĚJŠÍ
  3. CHLADNÁ
  4. MRAZNIČKA/CHLADNIČKA

## Displej

Po prvním zapnutí spotřebiče se na 3 s rozsvítí celá obrazovka displeje a potom chladnička poběží podle nastavení CHLADNĚJŠÍ/MRAZNIČKA.

Chcete-li změnit nastavení teploty, stiskněte tlačítko NASTAVIT, volba bude potvrzena po 15 s.

Změna nastavení teploty je popsána níže.

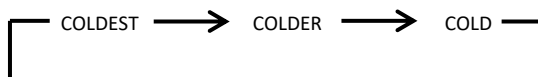

## Zamknutí/odemknutí

Když je ovládací panel teploty v zamknutém stavu, odemkněte ho dlouhým stisknutím tlačítka nastavení teploty na 3 sekundy; všechny kontrolky budou 2 sekundy blikat a panel se odemkne.

Jestliže je ovládací panel teploty v odemknutém stavu a během 15 sekund na něm neprovedete žádný úkon, automaticky přejde do zamknutého stavu.

## Přechod mezi mrazničkou a chladničkou

S odemknutým ovládacím panelem:

- na 3 s stiskněte tlačítko NASTAVIT, rozsvítí se ikona MRAZNIČKA/CHLADNIČKA a

spotřebič funguje jako mraznička;

- na 3 s stisknete tlačítko NASTAVIT, ikona MRAZNIČKA/CHLADNIČKA zhasne a spotřebič funguje jako chladnička.

## Chyby

V případě závady budou blikat kontrolky na displeji, jak je popsáno níže. Obrátte se na službu technické pomoci, aby vám pomohla vyřešit problém.

Kód závady	Popis závady
Kontrolky 3 a 4	Závada v obvodu snímače chladničky
Kontrolky 2 a 4	Závada snímače odmrazování mrazničky
Kontrolky 1 a 4	Závada snímače okolní teploty

## Tipy pro správné uložení potravin

- **Mimořádnou pozornost věnujte masu a rybám:** uvařená jídla se musí vždy skladovat nad syrovým masem, aby se zabránilo přenosu bakterií. Uložte syrové maso na talíř, který je dostatečně velký, aby zachytil šťávy, a zakryjte je fólií.
- **Okolo potravin nechte volné místo:** to umožní chladnému vzduchu v chladničce cirkulovat a udržovat tak všechna místa v chladničce v chladu.
- **Potraviny zabalte!** potraviny je nutné samostatně zakrýt nebo obalit, aby se nepřenesly zápachy a potraviny nevyschly. Ovoce a zeleninu není třeba balit.
- **Uvažené potraviny musí být řádně zchlazeny:** před uložením uvažených potravin do chladničky musí být potraviny řádně zchlazeny. Tím zabráníte zvýšení teploty v chladničce.
- **Zavírejte dveře!** aby chladný vzduch neunikal, otevřete dveře co nejméně. Když se vrátíte z nákupu, před tím, než otevřete dveře chladničky, potraviny roztríděte. Dveře otevřete pouze při vkládání nebo odebírání potravin.

## Sklad potravin

Umísťujte různé potraviny do různých oddílů podle níže uvedené tabulky

Prostory chladničky	Typ jídla
Zásuvka na ovoce a zeleninu (zásuvka na salát)	<ul style="list-style-type: none"><li>• Ovoce, byliny a zelenina by měly být umístěny samostatně do koše na ovoce a zeleninu.</li><li>• V chladničce neuchovávejte banány, cibuli, brambory, česnek.</li></ul>
Police lednice – uprostřed	<ul style="list-style-type: none"><li>• Mléčné výrobky, vejce</li></ul>
Police chladničky – nahoře	<ul style="list-style-type: none"><li>• Potraviny, které není potřebné vařit, jako jsou hotová jídla, delikatesy, zbytky.</li></ul>
Zásuvka/zásobník mrazničky	<ul style="list-style-type: none"><li>• Potraviny pro dlouhodobé skladování.</li><li>• Spodní zásuvka na syrové maso, drůbež, ryby.</li><li>• Prostřední zásuvka na mraženou zeleninu, hranolky.</li><li>• Horní podnos na zmrzlinu, mražené ovoce, mražené pečivo.</li></ul>

- Doporučuje se nastavit teplotu v chladničce na 4°C a v mrazničce pokud možno na -18°C.

- U většiny kategorií potravin je nejdelší doba skladování v chladničce dosažena při nižších teplotách. Vzhledem k tomu, že některé konkrétní produkty (jako čerstvé ovoce a zelenina), pokud jsou přítomny, mohou být poškozeny chladnějšími teplotami, doporučuje se uchovávat je v zásuvkách. Pokud nejsou přítomny, udržujte průměrné nastavení termostatu.
- Pokud jde o zmrazené potraviny, podívejte se na dobu skladování uvedenou na obalu potravin. Tato doba skladování je dosažena vždy, když nastavení respektuje referenční teploty oddílu (jednohvězdičkový -6°C, dvouhvězdičkový -12°C, tříhvězdičkový -18°C).

## ZMĚNA SMĚRU OTVÍRÁNÍ DVEŘÍ

**Potřebné nářadí:** křížový šroubovák, stěrka, tenký šroubovák, nástrčný klíč 5/16" s rohátkou, maskovací páska.

1. Vypněte chladničku a odstraňte všechny předměty z přihrádek ve dveřích.
2. Odmontujte kryty otvorů pro šrouby a šrouby a madlo a odstraňte plastové kryty otvorů pro šrouby na druhé straně.
3. Odmontujte kryt horního závěsu, šrouby a horní závěs a odstraňte kryt otvoru na druhé straně.

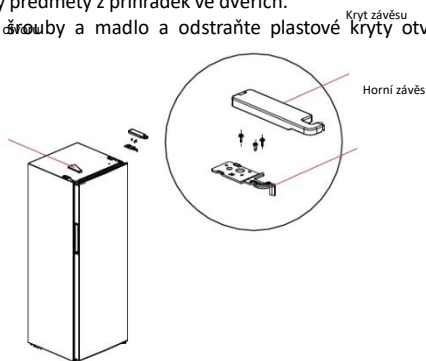

4. Odmontujte dveře a sestavu pravého dolního závěsu (osu závěsu, nastavitelnou nohu a závěs), rozeberte sestavu pravého dolního závěsu, namontujte osu závěsu a nastavitelnou nohu na druhou stranu a potom smontujte celou sestavu závěsu na druhé straně chladničky.

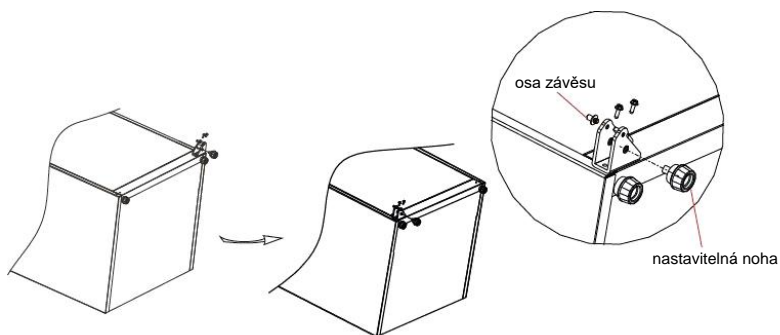

5. Odstraňte horní kryt dveří, nainstalujte pouzdro horního závěsu na druhou stranu a nainstalujte horní kryt dveří. Odmontujte trubku pravého pouzdra zářezky dveří z pravé spodní strany dveří, zasuňte trubku pouzdra do otvoru závěsu na levé spodní straně dveří, ze sáčku s příslušenstvím vyberte levou zářezku dveří a namontujte ji na levou spodní stranu dveří; pravou zářezku dveří lze uschovat pro budoucí použití.

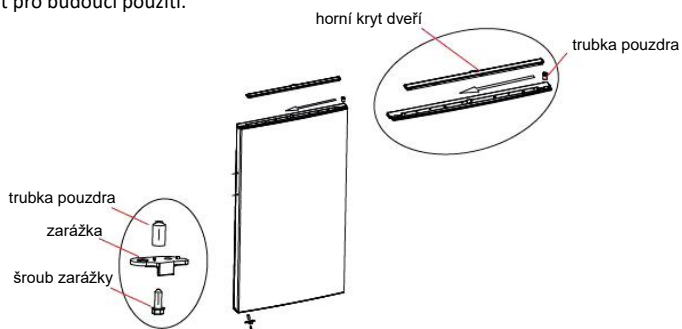

6. Ze sáčku s příslušenstvím vyberte levý horní závěs a kryt levého horního závěsu. Nasaďte dveře na dolní závěs a namontujte levý horní závěs, kryt horního závěsu a kryt otvoru.

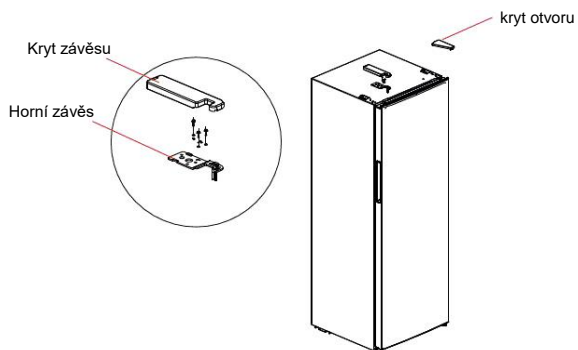

## ČIŠTĚNÍ A ÚDRŽBA

### Čištění před použitím

Před použitím byste měli chladničku/mrazničku interně vyčistit slabým roztokem hydrogenuhličitanu sodného. Potom proveďte opláchnutí teplou vodou za použití vlhké houby nebo hadříku a otřete do sucha. Koše umyjte v teplé mýdlové vodě a než je vrátíte do ledničky/mrazničky, ujistěte se, že jsou zcela suché. Očistěte vnější části jednotky vlhkým hadříkem.

### Odmrazování

Jedná se o chladničku bez mrazu, rozmrazování se provádí automaticky. Mrazicí box není nutné rozmrazovat ručně

### Čištění vnitřních a vnějších částí jednotky

- Prach za chladničkou a na zemi je třeba včas odstraňovat, aby se zlepšil chladicí účinek a úspora energie.
- Pravidelně kontrolujte těsnění dveří, abyste se ujistili, že na něm nejsou žádné nečistoty. Těsnění dveří čistěte měkkým hadříkem navlženým mýdlovou vodou nebo zředěným čisticím prostředkem.
- Vnitřní prostor chladničky by měl být pravidelně čistěn, aby se zabránilo zápachu.
- Před čištěním spotřebič vypněte a odstraňte veškeré potraviny, nápoje ,police, zásuvky atd.
- K čištění vnitřku chladničky použijte měkký hadřík nebo houbu a cca litr teplé vody, do níž přidejte dvě polévkové lžice jedlé sody. Poté opláchněte vodou a otřete do čista. Po vyčištění otevřete dveře a nechte je přirozeně uschnout, než zapnete napájení.
- Doporučuje se pravidelně otírat plochy, které se obtížně čistí měkkým hadrem, měkkým kartáčem atd., a v případě potřeby v kombinaci s některými pomocnými nástroji (jako jsou tenké tyčinky), aby se zajistilo, že v těchto oblastech nedojde ke kontaminaci nebo hromadění bakterií.
- Nepoužívejte mýdlo, čisticí prostředek, čisticí prášek, sprejový čistič atd., protože by mohly způsobit pachy uvnitř chladničky nebo kontaminovat potraviny.
- Rám lahve, police a zásuvky, jakož i povrch spotřebiče očistěte měkkým hadříkem navlženým mýdlovou vodou nebo naředěným čisticím prostředkem. Osušte měkkým hadříkem nebo nechte přirozeně uschnout.
- Nepoužívejte pevné kartáčky, čisté ocelové kuličky, drátěné kartáčky, brusiva, organická rozpouštědla (např. alkohol, aceton, banánový olej atd.), vařící vodu, kyselinu nebo alkalické předměty, které mohou poškodit povrch lednice a vnit. Vařící voda a organická rozpouštědla, jako je benzen, mohou deformovat nebo poškodit plastové díly.
- Během čištění neoplachujte přímo vodou ani jinými tekutinami, abyste předešli zkratům nebo neovlivnili elektrickou izolaci po jejím namočení.
- Na vnějších částech jednotky se může objevit kondenzace. Může to být způsobeno změnou teploty v místnosti. Otřete veškeré zbytky vlhkosti. Pokud problém přetrvává, obraťte se prosím s žádostí o pomoc na kvalifikovaného technika.
-

## Výměna lampy

Veškerou výměnu nebo údržbu LED lamp by měl provádět výrobce, jeho servisní zástupce nebo podobná kvalifikovaná osoba. Tento výrobek obsahuje světelný zdroj třídy energetické účinnosti (F)

## Přemísťování spotřebiče

1. Vyjměte všechny potraviny a odpojte spotřebič od napájení.
2. Pripevněte police a ostatní pohyblivé součásti v chladničce a mrazničce lepicí páskou.
3. Nenaklánějte chladničku v úhlu větším než 45°, aby se předešlo poškození chladicího systému.

## Výpadek napájení

V případě výpadku napájení by měly potraviny zůstat bezpečně v chladu po dobu uvedenou *na typovém štítku*. Během delšího výpadku napájení se řiďte těmito tipy, zejména v létě:

- Otvírejte dveře/zásuvku co nejméně často.
- Během výpadku napájení nevkládejte do spotřebiče další potraviny.
- Pokud je výpadek napájení oznámen předem a jeho délka překračuje počet hodin uvedený na typovém štítku, vyrobte trochu ledu a umístěte ho do horní části prostoru chladničky.
- Doba skladování a požitelnost potravin se zkrátí. Jakékoli potraviny, které se rozmrazí, by se měly buď zkonsumovat, nebo uvařit či upéct a znovu zmrazit (je-li to vhodné), aby se předešlo zdravotním rizikům.

## Při dlouhodobé nepřítomnosti

- Nejprve vypněte chladničku a potom ji odpojte od elektrické zásuvky.
- Vyjměte všechny potraviny.
- Vyčistěte chladničku.
- Nepatrně pootevřete dveře, aby se zabránilo možné tvorbě kondenzace, plísní nebo pachů.
- Dětem věnujte mimořádnou pozornost. Děti si nesmějí s chladničkou hrát.
- Krátká dovolená: Při dovolené kratší než tři týdny nechte chladničku v provozu.
- Dlouhá dovolená: Pokud se spotřebič nebude používat několik měsíců, vyjměte veškeré potraviny a odpojte napájecí kabel. Vyčistěte a vysušte vnitřek spotřebiče. Aby se zabránilo tvorbě zápachu a plísní, pootevřete trochu dveře: blocking it open if necessary or have the door removed.

## Dostupnost náhradních dílů

- Termostaty, teplotní čidla, desky plošných spojů a zdroje světla, po dobu alespoň sedmi let poté, co byl na trh uveden poslední kus daného modelu;
- Dveřní kliky, dveřní závěsy, přihrádky a koše po dobu alespoň sedmi let a těsnění dveří po dobu alespoň deseti let poté, co byl na trh uveden poslední kus daného model

## ŘEŠENÍ PROBLÉMŮ

Následující jednoduché problémy mohou být řešeny uživatelem. Pokud se problémy nepodaří vyřešit, obraťte se prosím na oddělení poprodejních služeb

Problém	Návrh
Spotřebič nefunguje	Zkontrolujte, zda je spotřebič zapojen a připojen k napájení
	Zkontrolujte, zda je napětí nízké
	Zkontrolujte, zda došlo k výpadku napájení nebo k vypnutí obvodu
Zápach	Zabalte pečlivě pachové potraviny
	Zkontrolujte, zda je to nějaké shnilé jídlo.
	Zkontrolujte, zda musí být interiéry vyčištěny
Dlouhodobý provoz kompresoru	V létě a při vysoké okolní teplotě je normální
	Současně bylo do spotřebiče vloženo příliš mnoho jídla
	Teplé jídlo bylo vloženo do mrazáku. Počkejte, až se jídlo ochladí
	Dveře byly otevřeny příliš často
Světlo nesvítí.	Zkontrolujte, zda je spotřebič zapojen a připojen k napájení
	Zkontrolujte, zda není světlo poškozeno Zavolejte pomoc při nahrazování
Dveře se nemohou správně zavřít	V spotřebiči je příliš mnoho jídla
	Nakloněná chladnička.
Hlasité zvuky	Zkontrolujte, zda je chladnička na úrovni
	Zkontrolujte, zda se spotřebič nedotýká stěny nebo jiných předmětů
Těsnění dveří netěsní	Odstraňte cizí materiál z těsnění dveří.
	Ohřejte těsnění dveří a potom ho ochladte, aby se obnovil jeho tvar (nebo ho ohřejte elektrickým vysoušečem, případně použijte horkou utěrku).
Odkapávací mísa přetéká	V prostoru chladničky je příliš mnoho potravin, nebo uložené potraviny obsahují příliš mnoho vody, což má za následek silné odmrazování.
	Dveře nejsou správně zavřené, což má za následek vznik námrazy v důsledku vnikání vzduchu a hromadění většího množství vody v důsledku odmrazování.
Horká skříň	Nahromaděné teplo z kondenzátoru je odváděno skrz skříň, což je normální jev, když se skříň ohřeje kvůli vysoké teplotě okolí, uvnitř je uloženo příliš mnoho potravin, nebo se kompresor vypne. Zajistěte větrání, abyste napomohli odvádění tepla.
Kondenzace na povrchu	Kondenzace na vnějším povrchu a těsnění dveří chladničky je normální jev, jestliže je okolní vzduch příliš vlhký. Stačí otřít kondenzát čistou utěrkou.
Neobvyklý hluk	Skřípání: Chladivo proudící uvnitř spotřebiče může vydávat skřípavé zvuky, což je normální jev.
	Vrčení: Kompresor může za běhu vydávat vrčivé zvuky, které jsou hlasité zejména při spouštění nebo zastavování. Jedná se o normální jev.



## **Technická pomoc**

Chcete-li kontaktovat technickou pomoc, navštivte naše webové stránky: <https://corporate.haier-europe.com/en/> . V sekci „websites“ vyberte značku vašeho produktu a vaši zemi. Budete přeměrováni na konkrétní webovou stránku, kde najdete telefonní číslo a formulář pro kontaktování technické pomoci

Další informace o produktu naleznete na adrese <https://eprel.ec.europa.eu/> nebo naskenujte QR na energetickém štítku dodaném se zařízením

## PODSUMOWANIE

INFORMACJE DOTYCZĄCE BEZPIECZEŃSTWA .....	187
Usuwanie starych urządzeń .....	195
Zgodność .....	195
Gwarancji .....	196
Oszczędzanie energii .....	196
WIDOK PRODUKTU .....	197
INSTRUKCJE DOTYCZĄCE INSTALACJI .....	198
Użycie po raz pierwszy .....	198
Wymagania dotyczące przestrzeni na drzwiczki .....	198
Poziomowanie urządzenia .....	198
POSŁUGIWAĆ SIĘ .....	199
.....	199
Przyciski .....	199
Wyświetlacz .....	199
Blokada /Odblokowanie .....	199
Konwersja zamrażarka/chłodziarka .....	200
Usterki .....	200
Wskazówki dotyczące odpowiedniego przechowywania żywności w lodówce .....	200
Magazyn żywności .....	200
ZMIANA KIERUNKU OTWIERANIA DRZWI .....	201
CZYSZCZENIE I KONSERWACJA .....	203
Czyszczenie przed użyciem .....	203
Rozmrażanie .....	203
Czyszczenie urządzenia we wnętrzu i na zewnątrz .....	203
Wymiana żarówki oświetlenia .....	204
Przenoszenie urządzenia .....	204
Przerwa w zasilaniu .....	204
Podczas dłuższej nieobecności w domu .....	204
Dostępność części zamiennych .....	204
ROZWIĄZYWANIE PROBLEMÓW .....	205
Pomoc techniczna .....	206

Dziękujemy za zakup tego produktu.

Przed użyciem swojej lodówki zapoznaj się uważnie z niniejszą instrukcją obsługi, aby zapewnić jej jak najlepsze działanie. Zachowaj całą dokumentację w razie potrzeby użycia jej w przyszłości lub dla kolejnych właścicieli. Produkt ten przeznaczony jest wyłącznie do użytku domowego lub podobnych zastosowań, na przykład:

- w strefie kuchennej dla personelu w sklepach, biurach oraz innych środowiskach roboczych;
- w gospodarstwach rolnych, hotelach, motelach oraz innych środowiskach typu mieszkalnego;
- w pensjonatach typu B&B;
- w ramach usług cateringowych i podobnych zastosowań niezwiązanych ze sprzedażą detaliczną.
- 

Urządzenia tego należy używać wyłącznie do przechowywania żywności. Wszelkie inne zastosowania uważane są za niebezpieczne i producent nie będzie ponosił odpowiedzialności za jakiegokolwiek zaniedbania. Należy również mieć na uwadze warunki gwarancji.

## **INFORMACJE DOTYCZĄCE BEZPIECZEŃSTWA**

Prosimy o uważne przeczytanie instrukcji obsługi i montażu! Zawierają one ważne informacje dotyczące instalacji, użytkowania i konserwacji urządzenia. Producent nie ponosi odpowiedzialności w przypadku nieprzestrzegania instrukcji i ostrzeżeń. Całą dokumentację należy zachować w celu skorzystania z niej w przyszłości lub dla kolejnych właścicieli.

- **Nie należy podłączać urządzenia do zasilania, dopóki wszystkie opakowania oraz elementy zabezpieczające podczas transportu nie zostaną usunięte. Należy trzymać dzieci z dala od opakowania i jego części. Niebezpieczeństwo uduszenia przez składane kartony i plastikową folię!**
- **Pozostawić urządzenie stojące przed uruchomieniem przez co najmniej 4 godziny, aby pozwolić olejowi w sprężarce ustabilizować się, jeśli urządzenie było transportowane w poziomie**

- Po dostarczeniu produktu należy się upewnić, że nie jest on uszkodzony i że wszystkie jego części oraz akcesoria są w doskonałym stanie
- Nie dopuścić do uszkodzenia obwodu czynnika chłodniczego
- Nie zasłaniać otworów wentylacyjnych w obudowie urządzenia lub w szafce, w której je zabudowano
- Nigdy nie używać bezpośrednio wody do czyszczenia sprężarki, przetrzeć dokładnie suchą szmatką po wyczyszczeniu, aby uniknąć kurzu
- Zawsze przenoś urządzenie z pomocą co najmniej dwóch osób, ponieważ jest ono ciężkie.
- Zainstaluj i wypoziomuj urządzenie w miejscu odpowiednim dla jego wielkości i przeznaczenia.
- Upewnij się, że informacje dotyczące elektryki na tabliczce znamionowej są zgodne z parametrami zasilania. Jeśli tak nie jest, skontaktuj się z elektrykiem.
- Urządzenie jest zasilane prądem 220–240 V/50 Hz. Odbiegające od normy wahania napięcia mogą spowodować niewłczenie się urządzenia albo uszkodzenie regulatora temperatury lub sprężarki. Mogą też być przyczyną nietypowego hałasu podczas pracy. W takim przypadku powinien zostać zamontowany automatyczny regulator.
- Tylko dla Wielkiej Brytanii: Kabel zasilający urządzenie jest wyposażony we wtyczki z 3 bolcami

(z uziemieniem), która pasuje do standardowego gniazda z 3 przewodami (z uziemieniem). Nigdy nie odcinaj ani nie wyjmuj trzeciego bolca (z uziemieniem). Po zainstalowaniu urządzenia powinien być dostęp do wtyczki.

- Upewnić się, że kabel zasilania sieciowego nie jest przytrzaśnięty pod urządzeniem podczas przenoszenia go lub po tego typu czynności, aby uniknąć przecięcia go lub uszkodzenia. W razie uszkodzenia przewodu zasilającego powinien on zostać wymieniony przez producenta, jego serwisanta lub inną wykwalifikowaną osobę, aby uniknąć zagrożenia
- Nie instalować urządzenia w wilgotnych, oleistych lub zakurzonych pomieszczeniach ani nie narażać go na bezpośrednie promienie słoneczne lub wodę
- Nie instalować urządzenia w pobliżu grzejników lub materiałów łatwopalnych
- DLA urządzeń z zamrażalnikiem: w przypadku awarii zasilania nie otwierać pokrywy. Zamrożona żywność nie powinna się zepsuć, jeśli awaria trwa krócej niż godziny wskazane na etykiecie (czas wzrostu temperatury). W przypadku dłuższych awarii żywność należy sprawdzić i niezwłocznie spożyć lub ugotować i ponownie zamrozić.

- **Utrudnione otwieranie pokrywy urządzenia zaraz po jej zamknięciu nie świadczy o awarii. Przyczyną jest różnica ciśnień, która po kilku minutach powinna się wyrównać, umożliwiając normalne otwarcie urządzenia.**
- **Nie przechowuj w urządzeniu leków, bakterii lub substancji chemicznych. To urządzenie służy do użytku domowego, nie zaleca się przechowywania materiałów, które wymagają ściśle określonej temperatury.**
- **Nie dociskać nadmiernie ani nie zginać przewodu zasilającego i nie dotykać wtyczki mokrymi dłońmi**
- **Nie przechowywać w urządzeniu produktów zawierających łatwopalny gaz napędowy (np. puszki z aerozolem) lub substancji wybuchowych. Ryzyko wybuchu!**
- **Na lodówce nie należy umieszczać niestabilnych przedmiotów (ciężkich przedmiotów, pojemników wypełnionych wodą), aby uniknąć obrażeń ciała spowodowanych upadkiem lub porażeniem prądem elektrycznym w wyniku kontaktu z wodą.**
- **Nie używać urządzeń elektrycznych wewnątrz komór urządzenia do przechowywania żywności, o ile nie są to urządzenia zalecane przez producenta**
- **Nie dotykać wewnętrznych elementów chłodzących, zwłaszcza mokrymi rękoma, aby uniknąć uszkodzeń lub obrażeń**

- **Zagrożone są tutaj dzieci, osoby o ograniczonych zdolnościach fizycznych, umysłowych lub sensorycznych, a także osoby, które nie posiadają wystarczającej wiedzy na temat bezpiecznej obsługi urządzenia. Upewnij się, czy dzieci i osoby narażone na uraz zrozumiały zagrożenia. Osoba odpowiedzialna za bezpieczeństwo musi nadzorować lub poinstruować dzieci i osoby narażone na uraz, które obsługują urządzenie. Z urządzenia mogą korzystać dzieci w wieku od 8 lat.**
- **Nie należy zezwalać dzieciom na zabawę z urządzeniem**
- **Dzieci w wieku od 3 do 8 lat mogą wkładać produkty do tego urządzenia lub je z niego wyjmować**
- **W PRZYPADKU urządzeń z zamrażalnikiem: nie przechowuj płynów butelkowanych lub konserwowanych (zwłaszcza napojów gazowanych) w zamrażarce. Butelki i puszki mogą pęknąć!**
- **W PRZYPADKU urządzeń z zamrażalnikiem: nigdy nie spożywaj mrożonek bezpośrednio wyciągniętych prosto z zamrażalnika. Ryzyko poparzenia niskotemperaturowego!**
- **Chroń plastikowe części i uszczelkę drzwi przed olejem i smarem. W przeciwnym razie plastikowe części i uszczelka drzwi staną się porowate.**
- **Przed wykonaniem jakiegokolwiek czynności odłączyć kabel zasilający od gniazdka zasilającego**

- Nie używać urządzeń mechanicznych ani innych środków do przyspieszania procesu rozmrażania, o ile nie są one zalecane przez producenta
- Nie używać ostrych lub szpiczastych przedmiotów, takich jak noże lub widelce, do usuwania szronu. Nigdy nie używać do rozmrażania suszarek do włosów, grzałek elektrycznych lub innych urządzeń elektrycznych
- Zaleca się utrzymywać wtyczkę w czystości. Wszelkie nadmierne pozostałości kurzu na wtyczce mogą spowodować pożar
- Nie należy próbować samodzielnie naprawiać, demontować ani modyfikować urządzenia. W przypadku konieczności naprawy prosimy o kontakt z naszym działem obsługi klienta.
- Nadzoruj dzieci podczas czyszczenia lub konserwacji urządzenia.
- Nie czyść zimnych szklanych półek gorącą wodą. Nagła zmiana temperatury może spowodować pęknięcie szkła.
- **OSTRZEŻENIE:** Rury obwodu chłodniczego przenoszą niewielką ilość przyjaznego dla środowiska, ale łatwopalnego czynnika chłodniczego (R600a) i gazu izolacyjnego (cyklopentan). Nie niszczy warstwy ozonowej i nie zwiększa efektu cieplarnianego. Wyciek czynnika chłodniczego może spowodować obrażenia oczu lub zapalenie się.



- W razie uszkodzenia obwodu czynnika chłodniczego:
  - Wyłącz urządzenie i wyciągnij wtyczkę z gniazdka,
  - Trzymaj otwarty ogień i/lub źródła zapłonu z dala od urządzenia,
  - Dokładnie przewietrz pomieszczenie przez kilka minut,
  - Poinformuj obsługę klienta.
- **OSTRZEŻENIE:** Nie uszkodź wtyczki ani przewodu zasilającego, ponieważ może to spowodować porażenie elektryczne lub pożar.
- **OSTRZEŻENIE:** Nie używaj wielu przenośnych gniazdek ani przenośnych zasilaczy. Odradzamy korzystanie z przedłużaczy i rozgałęźników.
- Nie próbuj siadać ani stawać na górze urządzenia. Grozi to urazami lub uszkodzeniem urządzenia. Urządzenie nie jest przystosowane do ustawiania jedno na drugim razem z innymi.
- Produkt ten jest projektowany i produkowany wyłącznie z myślą o użytku domowym
- Wolno używać tylko oryginalnych części dostarczonych przez producenta. Producent gwarantuje, że tylko te części spełniają wymogi bezpieczeństwa.
- Pozostawienie na dłużej otwartych drzwiczek może spowodować wzrost temperatury w komorach urządzenia

- **Czyścić regularnie powierzchnie, które mogą mieć kontakt z żywnością i dostępnymi systemami odprowadzania wody**
- **Wyczyścić zbiorniki na wodę, jeśli nie były one używane przez 48 godzin; przepłukać system wodny podłączony do zasilania urządzenia, jeśli woda nie była pobierana przez 5 dni**
- **Umieszczać surowe mięso i ryby w odpowiednich pojemnikach w chłodziarce, aby nie miały one kontaktu z inną żywnością ani nie skapywały na nią żadne płyny**
- **Szuflady na zamrożoną żywność oznaczone dwoma gwiazdkami (o ile znajdują się one w urządzeniu) przeznaczone są do przechowywania wstępnie zamrożonej żywności, przechowywania lub wytwarzania lodów i kostek lodu**
- **Szuflady z jedną, dwoma lub trzema gwiazdkami (o ile znajdują się one w urządzeniu) nie nadają się do zamrażania świeżej żywności**
- **Jeśli urządzenie zostanie pozostawione puste przez dłuższy czas, należy je wyłączyć, rozmrozić, wyczyścić, wysuszyć i pozostawić drzwiczki otwarte, aby uniknąć rozwoju w urządzeniu pleśni**
- **W przypadku urządzeń do przechowywania wina: Urządzenie przeznaczone wyłącznie do przechowywania wina**

- **W przypadku urządzenia wolnostojącego zamieszcza się ostrzeżenie: To urządzenie chłodnicze nie jest przeznaczone do użytku jako urządzenie do zabudowy**
- **W przypadku urządzeń bez komory czterogwiazdkowej: To urządzenie chłodnicze nie jest odpowiednie na potrzeby zamrażania środków spożywczych**

### Usuwanie starych urządzeń



Urządzenie to posiada oznaczenie zgodne z dyrektywą europejską 2012/19/UE w sprawie zużytego sprzętu elektrycznego i elektronicznego (WEEE).

WEEE zawiera zarówno substancje zanieczyszczające (które mogą powodować negatywne skutki dla środowiska), jak i podstawowe komponenty (które mogą zostać ponownie użyte). Ważne jest poddawanie WEEE specyficznej obróbce, aby usuwać i prawidłowo utylizować wszelkie elementy zanieczyszczające, a także odzyskiwać i poddawać recyklingowi wszelkie możliwe materiały.

Ludzie mogą odgrywać ważną rolę w zapewnianiu, że WEEE nie stanie się problemem środowiskowym; ważne jest przestrzeganie pewnych podstawowych zasad:

- WEEE nie powinien być traktowany tak samo jak inne odpady domowe;
- WEEE powinien być przekazywany do właściwych punktów zbiórki odpadów obsługiwanych przez gminę lub zarejestrowane przedsiębiorstwa. W wielu krajach w przypadku dużych WEEE może być przewidziany odbiór bezpośredni z posesji.

W wielu krajach, kiedy kupuje się nowe urządzenie, stare urządzenie można zwrócić sprzedawcy, który odbierze je za darmo na zasadzie „urządzenie za urządzenie”, pod warunkiem, że urządzenie jest odpowiedniego typu i posiada te same funkcje co nowy dostarczony sprzęt.

### Zgodność

Poprzez umieszczenie oznaczenia **CE** na tym produkcie potwierdzamy, że urządzenie to jest zgodne ze wszelkimi dotyczącymi tego produktu obowiązującymi prawnie wymogami europejskimi w zakresie bezpieczeństwa, zdrowia i środowiska.

## Gwarancji

Minimalny okres gwarancji: Kraje UE – 2 lata, Turcja – 3 lata, Wielka Brytania – rok, Rosja – rok, Szwecja – 3 lata, Serbia – 2 lata, Norwegia – 5 lat, Maroko – rok, Algieria – 6 miesięcy, Tunezja – gwarancja prawna nie jest wymagana

## Oszczędzanie energii

Aby zapewnić wyższą oszczędność energii, sugerujemy:

- zainstalować urządzenie z dala od źródeł ciepła i nie wystawiać go na bezpośrednie działanie promieni słonecznych, w dobrze wentylowanym pomieszczeniu;
- unikać umieszczania w chłodziarce gorącej żywności, aby zapobiec wzrostowi temperatury zewnętrznej, a tym samym powodowaniu ciągłego działania sprężarki;
- nie wkładać nadmiernej ilości żywności, aby zapewnić prawidłową cyrkulację;
- rozmrozić urządzenie w razie pojawienia się w nim lodu w celu ułatwienia przenikania zimna;
- w razie braku energii elektrycznej zaleca się pozostawić drzwiczki chłodziarki zamknięte;
- jak najrzadziej otwierać drzwiczki urządzenia i jak najkrócej pozostawiać je otwarte;
- unikać ustawiania zbyt niskich temperatur;
- usuwać kurz z tylnej części urządzenia.

## WIDOK PRODUKTU

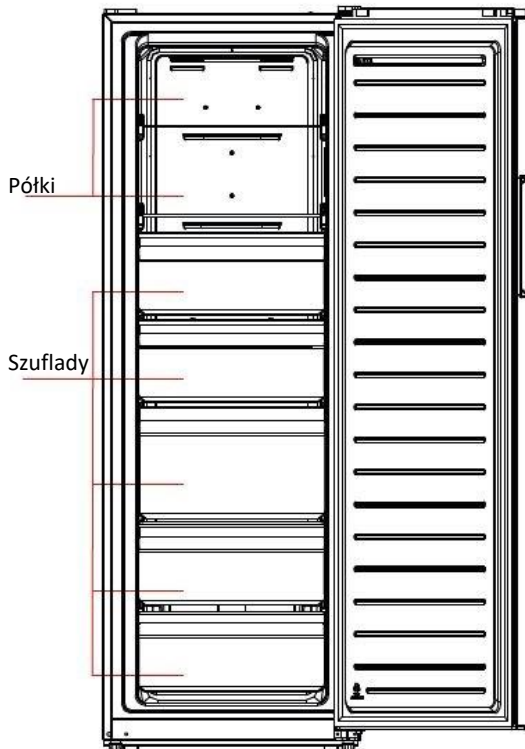

Najbardziej energooszczędna konfiguracja wymaga umieszczenia szuflad, pudełek na żywność i półek w produkcie, patrz powyższe rysunki.

\*Powyższa ilustracja ma jedynie charakter poglądowy. Rzeczywista konfiguracja będzie zależać od fizycznego produktu lub oświadczenia dystrybutora

Urządzenie posiada funkcję przejścia w tryb chłodziarki lub zamrażarki. Za pomocą panelu wyświetlacza końcowi użytkownicy mogą wybrać funkcję chłodziarki lub zamrażarki zgodnie ze swoimi wymaganiami.

## INSTRUKCJE DOTYCZĄCE INSTALACJI

1. W miarę możliwości należy unikać ustawiania urządzenia w pobliżu piekarników, grzejników lub w miejscach bezpośrednio nasłonecznionych, ponieważ będzie to powodowało wydłużanie pracy sprężarki.
2. Podczas montażu należy upewnić się, że po obu stronach pozostaje 10 cm wolnej przestrzeni, 10 cm z tyłu i 30 cm z góry. Umożliwi to cyrkulację zimnego powietrza wokół urządzenia i poprawi wydajność procesu chłodzenia.
3. Urządzenie należy ustawić na płaskiej powierzchni.
4. Ochrona przed wilgocią. Nie ustawiać zamrażarki w wilgotnych miejscach, ponieważ grozi to rdzewieniem elementów metalowych. Nie spryskiwać zamrażarki wodą, ponieważ może to osłabić izolację i spowodować upływ prądu.
5. Przygotowanie urządzenia do użytku opisano w części „Czyszczenie i pielęgnacja”.
6. Nie należy przykrywać lodówki.
7. Urządzenie zostało zaprojektowane do pracy w ograniczonym zakresie temperatur roboczych zależącym od strefy klimatycznej. Nie należy użytkować urządzenia w temperaturach wykraczających poza ten zakres. Klasa klimatyczna urządzenia została podana na etykiecie z opisem technicznym wewnątrz komory chłodziarki.
  - rozszerzona umiarkowana: dodaje się ostrzeżenie: „Urządzenie chłodnicze jest przeznaczone do użytku w temperaturze otoczenia mieszczącej się w zakresie od 10 °C do 32 °C”,
  - umiarkowana: dodaje się ostrzeżenie: „Urządzenie chłodnicze jest przeznaczone do użytku w temperaturze otoczenia mieszczącej się w zakresie od 16 °C do 32 °C”,
  - subtropikalna: dodaje się ostrzeżenie: „Urządzenie chłodnicze jest przeznaczone do użytku w temperaturze otoczenia mieszczącej się w zakresie od 16 °C do 38 °C”,
  - tropikalna: dodaje się ostrzeżenie: „Urządzenie chłodnicze jest przeznaczone do użytku w temperaturze otoczenia mieszczącej się w zakresie od 16 °C do 43 °C”;

### Użycie po raz pierwszy

1. Przed początkowym uruchomieniem lodówka powinna stać nieruchomo przez dwie godziny przed podłączeniem jej do zasilania.
2. Lodówkę należy uruchomić na 2-3 godziny przed włożeniem do niej świeżych lub zamrożonych produktów, a jeśli temperatura otoczenia jest wysoka (np. latem), należy to zrobić 4 godziny wcześniej.

### Wymagania dotyczące przestrzeni na drzwiczki

Drzwiczki urządzenia muszą być w stanie otworzyć się całkowicie, jak pokazano na rysunku.

W min. 1023 mm

D min. 989 m

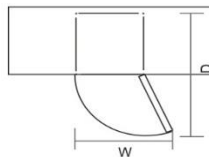

### Poziomowanie urządzenia

Można to wykonać, regulując dwie nóżki do poziomowania w przedniej części urządzenia.

Jeśli urządzenie nie jest wypoziomowane, drzwiczki i uszczelka magnetyczna nie będą wyrównane i prawidłowo zamknięte.

Przed użyciem należy upewnić się, że nóżka dotyka podłogi.

Należy patrzeć od góry do dołu i odkręcać lub dokręcać nóżki w prawo lub w lewo.

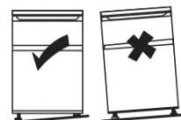

## POSŁUGIWAĆ SIĘ

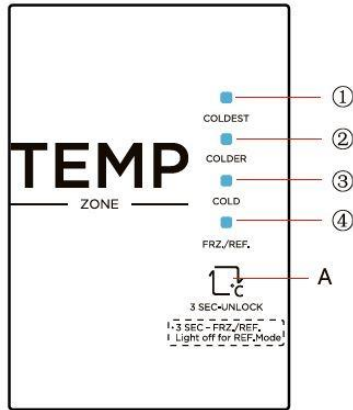

\*Powyższa ilustracja ma jedynie charakter poglądowy. Rzeczywista konfiguracja będzie zależęć od fizycznego produktu lub oświadczenia dystrybutora

### Przyciski

- A Przycisk USTAWIENIA (przycisk ustawiania temperatury w komorze lodówki)
- 1. NAJZIMNIEJ
- 2. ZIMNIEJ
- 3. ZIMNO
- 4. CHŁODZIARKA/ZAMRAŻARKA

### Wyświetlacz

Przy pierwszym włączeniu urządzenia ekran wyświetlacza włącza się całkowicie na 3 sekundy, następnie lodówka pracuje zgodnie z ustawieniem ZIMNIEJ/CHŁODZIARKA. Aby zmienić ustawienie temperatury, naciśnij przycisk USTAWIENIA. Wybór zostanie potwierdzony po 15 sekundach.

Zmiana ustawienia temperatury przebiega w następujący sposób.



### Blokada /Odblokowanie

Gdy panel sterowania temperaturą jest w stanie blokady, należy nacisnąć przycisk ustawienia temperatury na 3 sekundy w celu odblokowania panelu. Wszystkie diody LED będą migać przez 2 sekundy i panel zostanie odblokowany.

Gdy panel sterowania temperaturą jest w stanie odblokowania, to jeśli w ciągu 15 sekund nie zostanie wykonana żadna operacja na panelu sterowania, automatycznie wejdzie on w stan blokady.

## Konwersja zamrażarka/chłodziarka

Przy odblokowanym panelu sterowania:

- naciśnij przycisk USTAWIENIA na 3 sekundy, aktywuje się ikona CHŁODZIARKA/ZAMRAŻARKA i urządzenie będzie pracowało jako zamrażarka
- naciśnij przycisk USTAWIENIA na 3 sekundy, ikona CHŁODZIARKA/ZAMRAŻARKA wyłączy się i urządzenie będzie pracowało jako chłodziarka

## Usterki

W przypadku awarii diody LED wyświetlacza będą migać w następujący sposób. Skontaktuj się z pomocą techniczną, która pomoże Ci rozwiązać problem.

Kod usterki	Opis usterki
Wskaźniki 3 i 4	Usterka obwodu czujnika lodówki
Wskaźniki 2 i 4	Usterka czujnika odszraniania zamrażarki
Wskaźniki 1 i 4	Usterka czujnika temperatury otoczenia

## Wskazówki dotyczące odpowiedniego przechowywania żywności w lodówce

- **Zachować szczególną ostrożność, przechowując mięso i ryby:** gotowane mięso należy zawsze przechowywać na półce nad surowymi mięsami, aby uniknąć przenoszenia bakterii. Przechowywać surowe mięso na talerzu wystarczająco szerokim, aby zbierać soki i przykryć je folią lub folią przylegającą.
- **Pozostawić przestrzeń wokół żywności:** umożliwia to obieg zimnego powietrza wokół lodówki, co zapewnia chłodzenie wszystkich części lodówki.
- **Foliować żywność!** Należy osobno pakować lub przykrywać żywność, aby zapobiec przenoszeniu aromatów i wysychaniu. Nie należy owijać folią owoców i warzyw.
- **Należy odpowiednio schładzać wstępnie gotowane potrawy:** przed umieszczeniem żywności w lodówce należy zaczekać, aż żywność ostygnie. Pomoże to utrzymać wewnętrzną temperaturę lodówki.
- **Należy zamykać drzwi!** Aby zapobiec wyciekaniu zimnego powietrza, należy ograniczyć częstotliwość otwierania drzwi. Po powrocie z zakupów należy przed otwarciem drzwi lodówki przygotować produkty spożywcze, które mają być przechowywane w lodówce. Drzwi należy otwierać wyłącznie po to, aby umieszczać żywność w lodówce lub wyjmować żywność z lodówki.

## Magazyn żywności

Umieścić żywność w różnych komorach, zgodnie z informacjami w poniższej tabeli

Komory chłodziarki	Rodzaj żywności
Szuflada na owoce i warzywa (szuflada na surówki)	<ul style="list-style-type: none"><li>• Owoce, zioła i warzywa należy umieścić osobno w szufladzie na owoce i warzywa.</li><li>• Nie przechowywać w chłodziarce bananów, cebuli, ziemniaków ani czosnku.</li></ul>
Środkowa półka lodówki	<ul style="list-style-type: none"><li>• Produkty mleczne, jaja</li></ul>
Górna półka lodówki	<ul style="list-style-type: none"><li>• Żywność niewymagająca gotowania, na przykład dania gotowe, wędliny, pozostałości.</li></ul>



Szuflady/tacka zamrażarki	<ul style="list-style-type: none"> <li>• Żywność do długotrwałego przechowywania</li> <li>• Dolna szuflada na surowe mięso, drób, ryby.</li> <li>• Środkowa szuflada na mrożone warzywa i frytki.</li> <li>• Górna tacka na lody, mrożone owoce, mrożone wypieki.</li> </ul>
---------------------------	--

- Zaleca się ustawienie temperatury w komorze chłodziarki na 4°C oraz, jeśli to możliwe, na -18°C w komorze zamrażarki.
- W przypadku większości rodzajów żywności najdłuższy czas przechowywania w komorze chłodziarki jest osiągnięty przy niższych temperaturach. Ponieważ niektóre specyficzne produkty (takie jak świeże owoce i warzywa) w przypadku mniejszych temperatur mogą się zepsuć, zaleca się przechowywanie ich w szufladach, o ile są obecne. Jeśli ich nie przewidziano, należy pozostawić średnie ustawienie termostatu.
- W przypadku żywności mrożonej należy zapoznać się z czasem przechowywania podanym na opakowaniu żywności. Czas przechowywania jest osiągnięty zawsze, gdy ustawienie uwzględni temperaturę odniesienia komory (komora z jedną gwiazdką -6°C, z dwoma gwiazdkami -12°C, z trzema gwiazdkami -18°C)

## ZMIANA KIERUNKU OTWIERANIA DRZWI

**Potrzebne narzędzia:** śrubokręt krzyżakowy, szpachelka, śrubokręt z cienką końcówką, gniazdo i mechanizm zapadkowy 5/16", taśma maskująca.

1. Wyłącz lodówkę i usuń wszystkie obiekty z półek na drzwiach.
2. Zdemontuj zaślepki otworów na śruby, śruby i uchwyt, a następnie zdejmij plastikowe zaślepki otworów na śruby z drugiej strony.
3. Zdemontuj osłonę górnego zawiasu, śruby i górny zawias, a następnie zdjąć osłonę otworu z drugiej strony.

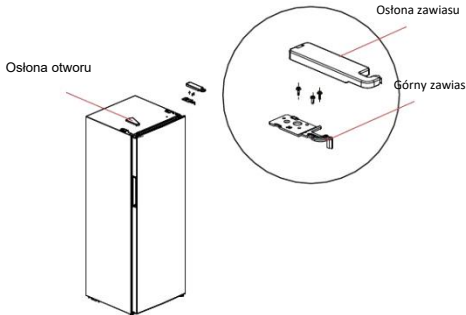

4. Zdejmij drzwi i zespół prawego dolnego zawiasu (wałek zawiasu, regulowana stopka i zawias), zdemontuj zespół prawego dolnego zawiasu i zamontuj trzpień zawiasu i regulowaną nóżkę po drugiej stronie zawiasu, a następnie zmontuj cały zespół zawiasu po drugiej stronie lodówki.

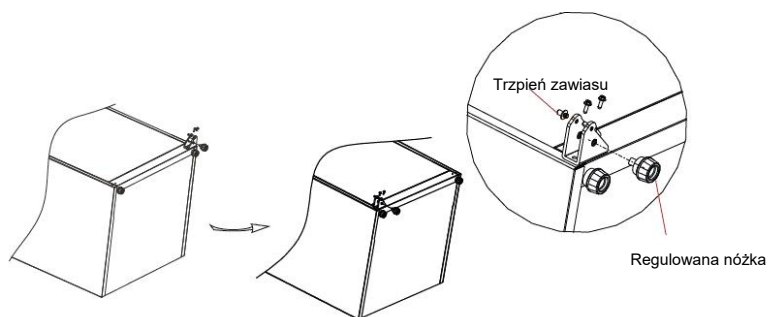

5. Zdejmij górną pokrywę drzwi, zamontuj górną tuleję zawiasu po drugiej stronie i zamontuj górną pokrywę drzwi. Zdemontuj prawą rurę tulei ogranicznika drzwi po prawej stronie drzwi na dole, włóż rurę tulei w otwór zawiasu po lewej stronie drzwi na dole i wyjmij lewy ogranicznik drzwi z torby akcesoriów, a następnie zamontuj go po lewej stronie drzwi na dole; prawy ogranicznik drzwi można zachować do wykorzystania w przyszłości.

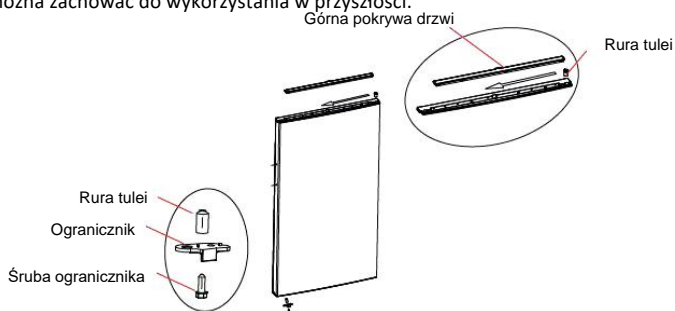

6. Wyjmij lewy górny zawias i osłonę lewego górnego zawiasu z opakowania z akcesoriami. Umieść drzwi na dolnym zawiasie, a następnie zamontuj lewy górny zawias, zamontuj osłonę górnego zawiasu i osłonę otworu.

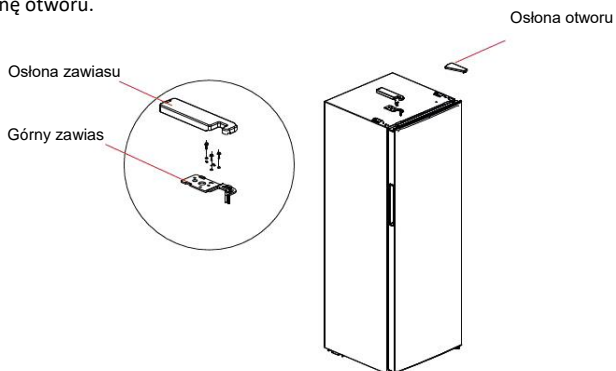

## CZYSZCZENIE I KONSERWACJA

### Czyszczenie przed użyciem

Przed użyciem należy wewnętrznie wyczyścić lodówkę/zamrażarkę słabym roztworem wodorowęglanu sody. Następnie przemyć ciepłą wodą przy użyciu wilgotnej gąbki lub ściereczki i wytrzeć do sucha. Umyć kosze w cieplej wodzie z mydłem i upewnić się, że są całkowicie suche przed umieszczeniem ich w lodówce/zamrażarce. Oczyścić urządzenie z zewnątrz za pomocą miękkiej ściereczki.

### Rozmrażanie

Jest to lodówka całkowicie bezsronowa, rozmrażanie odbywa się automatycznie. Nie ma potrzeby ręcznego rozmrażania zamrażarki

### Czyszczenie urządzenia we wnętrzu i na zewnątrz

- Kurz za chłodziarką i na podłodze powinien być okresowo usuwany, aby poprawić efekt chłodzenia i zapewnić oszczędność energii.
- Regularnie sprawdzać uszczelkę drzwi, aby upewnić się, że nie ma na niej zanieczyszczeń. Wyczyścić uszczelkę drzwi miękką szmatką zwilżoną wodą z mydłem lub rozcieńczonym detergentem.
- Wnętrze lodówki należy regularnie czyścić, aby uniknąć zapachu.
- Przed przystąpieniem do czyszczenia należy wyłączyć urządzenie i usunąć całą żywność, napoje, półki, szuflady itp.
- Użyć miękkiej szmatki lub gąbki do czyszczenia wnętrza chłodziarki, zastosować dwie łyżki sody oczyszczonej i około litra ciepłej wody. Następnie przepłukać wodą i wytrzeć do czysta. Po czyszczeniu należy otworzyć drzwiczki i pozostawić do naturalnego wyschnięcia przed włączeniem zasilania.
- Zaleca się regularne wycieranie obszarów trudnych do czyszczenia miękką szmatką, miękką szczotką itp., w razie potrzeby w połączeniu z niektórymi narzędziami pomocniczymi (takimi jak cienkie patyczki), aby nie dopuścić do gromadzenia się zanieczyszczeń lub bakterii w tych obszarach.
- Nie używać mydła, detergentu, proszku do szorowania, środka w spreju itp., ponieważ mogą one powodować zapachy wewnątrz chłodziarki lub zanieczyścić żywność.
- Ramkę butelki, półki i szuflady oraz powierzchnię urządzenia oczyścić miękką szmatką zwilżoną wodą z mydłem lub rozcieńczonym detergentem. Osuszyć miękką szmatką lub pozostawić do wyschnięcia w temperaturze otoczenia.
- Nie używać twardych szczotek, czystych stalowych kulek, szczotek druczianych, materiałów ściernych, rozpuszczalników organicznych (takich jak alkohol, aceton, olej bananowy itp.), wrzącej wody, kwasu lub substancji alkalicznych, które mogą uszkodzić powierzchnię i wnętrze lodówki. Gotująca się woda i rozpuszczalniki organiczne, takie jak benzen, mogą odkształcić lub uszkodzić części plastikowe.
- Nie splukiwać urządzenia bezpośrednio wodą lub innymi płynami podczas czyszczenia, aby uniknąć zwarcia lub uszkodzenia izolacji elektrycznej przez wodę.
- Na zewnętrznej części urządzenia mogą pojawić się skropliny. Może to być spowodowane zmianą temperatury w pomieszczeniu. Wytrzeć wszelkie pozostałości wilgoci. Jeśli problem będzie się powtarzał, należy skontaktować się z wykwalifikowanym technikiem, aby uzyskać pomoc.

## Wymiana żarówki oświetlenia

KAŻDA wymiana lub konserwacja lamp LED jest przeznaczona dla producenta, jego agenta serwisowego lub podobnej wykwalifikowanej osoby. Produkt ten zawiera źródło światła o klasie efektywności energetycznej (F)

## Przenoszenie urządzenia

1. Wyjmij wszystkie produkty spożywcze i odłącz urządzenie od zasilania.
2. Zabezpiecz taśmą klejącą półki i inne ruchome części w zamrażarce.
3. Nie przechylaj lodówki pod kątem większym niż 45°, aby uniknąć uszkodzenia układu chłodniczego.

## Przerwa w zasilaniu

W przypadku przerwy w dostawie prądu żywność powinna pozostać zimna, *patrz tabliczka znamionowa*. Podczas dłuższej przerwy w dostawie prądu, zwłaszcza latem, należy stosować się do poniższych wskazówek:

- Unikaj częstego otwierania drzwi/szuflady.
- Nie wkładaj do urządzenia dodatkowej żywności podczas przerwy w dostawie prądu.
- Jeżeli przerwa w dostawie energii elektrycznej została zgłoszona z wyprzedzeniem, a czas jej trwania jest dłuższy niż liczba godzin podana na tabliczce znamionowej, należy przygotować lód i umieścić go w górnej części komory lodówki.
- Okres przechowywania i zdatność żywności do spożycia ulegną skróceniu. Żywność, która ulegnie rozmrożeniu, powinna zostać spożyta albo ugotowana i ponownie zamrożona (w stosownych przypadkach), aby zapobiec zagrożeniu dla zdrowia.

## Podczas dłuższej nieobecności w domu

- Najpierw należy wyłączyć chłodziarkę, a dopiero później odłączyć ją od gniazdka w ścianie.
- Wyjąć całą żywność.
- Wyczyścić chłodziarkę.
- Pozostawić drzwiczki delikatnie uchylone, aby uniknąć tworzenia się skroplin, pleśni lub nieprzyjemnego zapachu.
- Zachować maksymalną ostrożność w przypadku obecności dzieci. Nie powinny mieć one dostępu do tego urządzenia.
- Krótka nieobecność: W przypadku nieobecności w domu przez okres krótszy niż trzy tygodnie urządzenie najlepiej jest pozostawić włączone.
- Długa nieobecność: Jeśli urządzenie nie będzie używane przez kilka miesięcy, należy wyjąć z niego całą żywność i odłączyć je od źródła zasilania. Wyczyścić i wysuszyć porządnie wewnątrz. Aby uniknąć powstawania nieprzyjemnych zapachów i pleśni, należy pozostawić drzwiczki delikatnie uchylone: w razie potrzeby można je czymś zablokować lub całkowicie zdjąć.

## Dostępność części zamiennych

- Termostaty, czujniki temperatury, płytki obwodów drukowanych przez okres co najmniej siedmiu lat od wprowadzenia do obrotu ostatniego egzemplarza danego modelu
- klamki, zawiasy do drzwi, tace i koszyki przez okres co najmniej siedmiu lat oraz uszczelki drzwiowe przez okres co najmniej 10 lat od wprowadzenia do obrotu ostatniego egzemplarza danego modelu

## ROZWIĄZYWANIE PROBLEMÓW

Poniższe proste problemy mogą zostać usunięte przez użytkownika. Proszę skontaktować się z działem obsługi posprzedażowej, jeśli problemy nie zostaną rozwiązane.

Problem	Sugestia
Urządzenie nie działa	Sprawdzić, czy urządzenie jest podłączone do zasilania
	Sprawdzić, czy napięcie jest niskie
	Sprawdzić, czy wystąpiła awaria zasilania lub wyzwolenie obwodu
Zapach	Owiń ściśle pachnące jedzenie
	Sprawdź, czy to jakieś zepsute jedzenie.
	Sprawdzić, czy wewnątrz należy czyścić
Długotrwała eksploatacja sprężarki	Latem i gdy temperatura otoczenia jest wysoka, jest normalna
	W tym samym czasie w urządzeniu umieszczono zbyt dużo żywności
	Ciepła żywność została umieszczona w zamrażarce. Poczekać, aż jedzenie ostygnie
	Drzwi były otwierane zbyt często
Oświetlenie nie działa.	Sprawdzić, czy urządzenie jest podłączone do zasilania
	Sprawdzić, czy oświetlenie nie jest uszkodzone Wezwij pomoc w celu zastąpienia
Drzwi nie mogą się prawidłowo zamknąć	W urządzeniu znajduje się zbyt dużo żywności
	Przechylenie lodówki.
Głośnie hałasy	Sprawdzić, czy lodówka jest wypoziomowana
	Sprawdzić, czy urządzenie nie dotyka ściany lub innych przedmiotów
Uszczelka drzwi nie jest szczelna	Usuń zanieczyszczenia z uszczelki
	Podgrzej uszczelkę drzwiową, a następnie schłódź ją w celu renowacji (lub przedmuchaaj suszarką elektryczną lub użyj gorącego ręcznika do ogrzania)
Zbiornik na wodę wycieka	Przechowywanych jest zbyt dużo produktów lub przechowywane produkty zawierają za dużo wody, czego rezultatem jest zamarzanie
	Drzwi nie są prawidłowo zamknięte, co prowadzi do osronienia z powodu napływu powietrza i zwiększenia ilości wody z powodu odszraniania
Gorąca obudowa	Odprowadzanie ciepła z wbudowanego skraplacza przez obudowę jest normalne, gdy obudowa staje się gorąca z powodu wysokiej temperatury otoczenia, przechowywania zbyt dużej ilości żywności lub wyłączenia sprężarki; zapewnij wentylację w celu ułatwienia odprowadzania ciepła
Skraplanie się wody na powierzchni	Skraplanie się wody na zewnętrznej powierzchni i uszczelkach drzwi lodówki jest normalne w przypadku, gdy wilgotność otoczenia jest zbyt duża. Wystarczy wytrzeć skroploną wodę czystym ręcznikiem.
Niestandardowy dźwięk	Skrzywienie: Czynniki chłodniczy przepływający wewnątrz urządzenia może powodować skrzywienie, co jest normalne.
	Brzęczenie: Sprężarka może wydawać brzęczący dźwięk w trakcie działania, szczególnie przy uruchamianiu i zatrzymywaniu. To jest normalne.

## **Pomoc techniczna**

Aby skontaktować się z pomocą techniczną, odwiedź naszą stronę internetową: <https://corporate.haier-europe.com/en/> . W sekcji „website” wybierz markę swojego produktu i swój kraj. Zostaniesz przekierowany na konkretną stronę internetową, na której znajdziesz numer telefonu i formularz do kontaktu z pomocą techniczną

Więcej informacji na temat produktu można znaleźć na stronie <https://eprel.ec.europa.eu/> lub zeskanować QR na etykiecie energetycznej dostarczonej z urządzeniem

## REZUMAT

INFORMAȚII PRIVIND SIGURANȚA .....	208
Scoaterea din uz a aparatelor vechi.....	216
Conformitate .....	216
Garanția.....	216
Economisirea energiei .....	217
PREZENTAREA PRODUSULUI .....	218
INSTRUCȚIUNI DE INSTALARE .....	219
Prima utilizare .....	219
Cerințe privind spațiul necesar pentru ușă .....	219
Nivelarea unității .....	219
UTILIZARE.....	220
Taste.....	220
Afișare .....	220
Blocare /Deblocare .....	220
Schimbare congelator/frigider .....	221
Erori.....	221
Sfaturi pentru păstrarea alimentelor în Frigider.....	221
Depozitarea alimentelor.....	221
REVERSIBILITATEA UȘII .....	222
CURĂȚARE ȘI ÎNTREȚINERE .....	224
Curățarea înainte de utilizare .....	224
Dezghețarea .....	224
Curățarea părții interioare și exterioare a unității .....	224
Schimbarea lămpii .....	225
Mutarea aparatului .....	225
Pană de curent .....	225
Disponibilitatea pieselor de schimb.....	225
REMEDIEREA DEFECȚIUNILOR .....	225
Asistență tehnică .....	226

Vă mulțumim că ați cumpărat acest produs.

Înainte de a utiliza frigiderul, citiți cu atenție acest manual de instrucțiuni pentru a obține o performanță maximă. Păstrați toate documentele pentru o utilizare ulterioară sau pentru alți proprietari ai produsului. Acest produs este destinat exclusiv uzului casnic sau unor aplicații similare, cum ar fi:

- zona de bucătărie pentru angajații unui magazin, birou sau altor medii de lucru
- în ferme, de către clienții hotelurilor, motelurilor sau altor medii de tip rezidențial
- la unități de cazare cu mic dejun inclus (bed and breakfast -B&B)
- pentru servicii de catering și aplicații similare și nu pentru vânzarea cu amănuntul.

Aparatul trebuie utilizat doar pentru a depozita alimente și orice altă utilizare este considerată periculoasă, iar producătorul nu va fi răspunzător pentru nicio omisiune. De asemenea se recomandă să citiți condițiile privind garanția.

## **INFORMAȚII PRIVIND SIGURANȚA**

Vă rugăm să citiți cu atenție instrucțiunile de operare și instalare! Acestea conțin informații importante despre cum să instalați, să folosiți și să întrețineți dispozitivul. Producătorul nu este răspunzător dacă dvs. nu respectați instrucțiunile și avertizările. Păstrați toate documentele pentru utilizarea ulterioară sau pentru următorul proprietar.

- **Nu conectați aparatul la alimentarea cu curent până când nu ați îndepărtat toate ambalajele și protecțiile de transport. Țineți copiii la distanță de ambalaje și componentele acestora. Pericol de sufocare din cauza cartoanelor pliate și a plasticului.**
- **În cazul în care acesta a fost transportat în poziție orizontală, lăsați aparatul să stea în poziție verticală timp de cel puțin patru ore înainte de pornire pentru a permite uleiului din compresor să se așeze**



- **La livrare, verificați ca produsul să nu fie deteriorat și ca toate piesele și accesoriile să fie în perfectă stare**
- **Nu deteriorați circuitul de răcire**
- **Nu obstrucționați orificiile de ventilație din carcasa aparatului sau din structura incorporabilă**
- **Nu folosiți niciodată apă pentru a spăla suportul compresorului, ștergeți-l cu o cârpă uscată complet după curățare pentru a preveni rugina**
- **Manevrați întotdeauna dispozitivul cu cel puțin încă două persoane, pentru că este greu.**
- **Instalați și poziționați dispozitivul într-o zonă potrivită dimensiunilor și destinației sale.**
- **Asigurați-vă că informațiile electrice de pe plăcuța cu date tehnice se potrivesc cu sursa de electricitate. Dacă nu se potrivesc, contactați un electrician.**
- **Dispozitivul este operat de o sursă de electricitate de 220-240 V c.a./50 Hz. Fluctuațiile anormale de tensiune pot face dispozitivul să nu pornească sau pot deteriora controlul temperaturii sau compresorul sau pot provoca un zgomot anormal în timpul utilizării. În acest caz, ar trebui să fie montat un regulator automat.**
- **Doar pentru Regatul Unit: Cablul de alimentare al dispozitivului este prevăzut cu ștecăr cu 3 piciorușe (împământare) care se potrivește cu o priză**

standard cu 3 găuri (împământată). Nu demontați sau nu tăiați niciodată cel de-al treilea picioruş (împământarea). După instalarea dispozitivului, ştecărul ar trebui să fie accesibil.

- **Asigurați-vă astfel încât cablul de alimentare să nu fie prins sub aparat în timpul și după transportarea/mutarea aparatului, pentru a evita tăierea sau deteriorarea acestuia. În cazul în care cablul de alimentare este deteriorat, acesta trebuie înlocuit de către producător, agentul său de service sau de o persoană calificată în mod similar pentru a evita un pericol**
- **Nu instalați aparatul în locuri cu umezeală, grăsimi sau praf și nu îl expuneți la razele directe ale soarelui sau la apă**
- **Nu instalați aparatul în apropierea radiatoarelor sau materialelor inflamabile**
- **PENTRU dispozitivele cu un compartiment de înghețare: dacă există o cădere de tensiune, nu deschideți capacul. Mâncarea congelată nu ar trebui să fie afectată dacă această întrerupere durează mai puțin decât timpul indicat pe eticheta de evaluare (timpul de creștere a temperaturii). Dacă întreruperea este mai lungă, atunci alimentele trebuie verificate și consumate imediat sau gătite și apoi congelate.**

- **Dacă descoperiți că capacul aparatului este greu de deschis chiar după ce l-ați închis, nu vă faceți griji. Aceasta se datorează diferenței de presiune care va egaliza și va lăsa capacul să fie deschis normal după câteva minute.**
- **Nu depozitați medicamente, bacterii sau agenți chimici în dispozitiv. Dispozitivul este unul electrocasnic, nu este recomandat pentru depozitarea materialelor care necesită temperaturi stricte.**
- **Nu trageți excesiv de cablul de alimentare, nu îl îndoțiți și nu atingeți ștecărul cu mâinile ude**
- **Nu depozitați produse care pot conține propulsori inflamabili (de ex., sprayuri ) sau substanțe explozive în dispozitiv. Risc de explozie!**
- **Nu puneți articole instabile (obiecte grele, recipiente umplute cu apă) deasupra frigiderului, pentru a evita vătămarea cauzată de cădere sau de electrocutarea cauzată de contactul cu apa.**
- **Nu utilizați aparatură electrocasnică în interiorul compartimentelor aparatului de depozitare a alimentelor, cu excepția cazului când aparțin categoriei recomandate de către producător**
- **Nu atingeți elementele de răcire interne, în special cu mâinile ude, pentru a evita fisurile sau răniile**
- **În această categorie de risc sunt copiii, persoanele cu abilități fizice, psihice sau senzoriale limitate, cât**

**și persoane care nu au cunoștințe adecvate privind operarea sigură a dispozitivului. Verificați că persoanele vulnerabile și copiii au înțeles care este pericolul. O persoană responsabilă pentru siguranță ar trebui să supravegheze sau să instruiască persoanele vulnerabile și copiii atunci când folosesc dispozitivul. Doar copiii cu vârsta de 8 ani sau mai mare pot folosi dispozitivul.**

- **Este interzis copiilor să se joace cu acest aparat.**
- **Copiii cu vârste între 3 și 8 ani au voie să încarce și să descarce acest aparat**
- **PENTRU dispozitivele cu un compartiment de congelare: nu depozitați lichide în sticle sau doze (mai ales băuturi carbogazoase) în compartimentul de congelare. Sticlele și dozele pot exploda!**
- **PENTRU dispozitivele cu un compartiment de congelare: niciodată nu băgați în gură mâncarea scoasă direct din congelator. Risc de arsuri la temperaturi scăzute!**
- **Păstrați componentele din plastic și garnitura ușii curate, fără ulei sau grăsime. Altfel, componentele din plastic și garnitura ușii vor deveni poroase.**
- **Înainte de a efectua orice operație, scoateți cablul de alimentare din priza de curent**
- **Nu utilizați dispozitive mecanice sau alte mijloace pentru a accelera procesul de dezghețare, altele decât cele recomandate de către producător**

- Nu folosiți obiecte ascuțite sau cu tășuri ascuțite, cum ar fi cuțite sau furci pentru a îndepărta gheața. Nu folosiți niciodată uscătoare de păr, aparate electrice de încălzire sau alte astfel de aparate electrice pentru dezghețare
- Se recomandă să mențineți ștecărul curat; orice reziduuri excesive de praf de pe acesta pot conduce la apariția unui incendiu
- Nu încercați să reparați, să dezamblați sau să modificați dispozitivul de unul singur. În cazul în care este necesară o reparație, vă rugăm să contactați întotdeauna serviciul de relații cu clienții.
- Supravegheați copiii în timp ce dispozitivul este curățat sau întreținut.
- Nu curățați rafturile reci din sticlă cu apă fierbinte. Schimbarea bruscă de temperatură poate face ca sticla să se spargă.
- **ATENȚIE:** Conductele circuitului de refrigerare transmit o cantitate mică de agent frigorific ecologic, dar inflamabil (R600a) și gaz izolant (ciclopentan). Nu deteriorează stratul de ozon și nici nu amplifică efectul de seră. Dacă există scurgeri de agent de refrigerare, vă poate răni ochii sau se poate aprinde.
- Dacă circuitul refrigerant se deteriorează:
  - opriți dispozitivul și scoateți din priză,

- feriți dispozitivul de flăcări și/sau surse de aprindere,
- ventilați camera pentru câteva minute,
- informați serviciul de relații cu clienții.
- **ATENȚIE:** Nu deteriorați priza și/sau cablul de alimentare; aceasta poate determina electrocutarea sau incendiul.
- **ATENȚIE:** Nu utilizați mai multe prize portabile sau surse de alimentare portabile. Nu recomandăm utilizarea prelungitoarelor și a adaptoarelor multidireționale.
- Nu încercați să vă așezați sau să vă urcați în picioare pe dispozitiv. Vă puteți răni sau deteriora aparatul. Acest aparat nu este conceput pentru suprapunerea cu alt aparat.
- Produsul este proiectat și construit doar pentru uz casnic
- Doar componentele originale furnizate de către producător pot fi folosite. Producătorul garantează că doar aceste componente îndeplinesc cerințele de siguranță.
- Deschiderea ușii pentru perioade lungi poate provoca o creștere semnificativă a temperaturii în compartimentele aparatului
- Curățați cu regularitate suprafețele care pot intra în contact cu alimentele și sistemele de drenare accesibile

- **Curățați rezervoarele de apă dacă nu au fost utilizate timp de 48 de ore; curățați sistemul de apă conectat la o sursă de alimentare cu apă, dacă apa nu a fost extrasă timp de cinci zile**
- **Depozitați carnea crudă și peștele în frigider în recipiente adecvate, astfel încât să nu intre în contact cu sau să se scurgă pe alte alimente**
- **Compartimentele cu două stele pentru alimente congelate (dacă sunt prezente în aparat) sunt potrivite pentru depozitarea alimentelor pre-congelate, depozitarea sau prepararea înghețatei și producerea cuburilor de gheață**
- **Compartimentele cu una, două și trei stele (dacă sunt prezente în aparat) nu sunt potrivite pentru înghețarea alimentelor proaspete**
- **Dacă aparatul este lăsat gol un timp îndelungat, opriți, dezghețați, curățați, uscați și lăsați ușa deschisă pentru a preveni dezvoltarea mușgaiului în interiorul aparatului**
- **În ceea ce privește aparatele pentru depozitarea vinului: acest aparat este destinat a fi utilizat exclusiv la depozitarea vinului**
- **În ceea ce privește un aparat frigorific de sine-stătător: acest aparat frigorific nu este destinat a fi utilizat ca aparat încorporat**

- **în ceea ce privește aparatele fără compartiment cu 4 stele: acest aparat frigorific nu este adecvat pentru congelarea produselor alimentare**

### Scoaterea din uz a aparatelor vechi



Prezentul aparat este marcat în conformitate cu Directiva europeană 2012/19/UE privind Deșeurile de echipamente electrice și electronice (DEEE).

DEEE conțin atât substanțe poluante (care au consecințe negative asupra mediului), cât și componente de bază (care pot fi refolosite). Este important ca DEEE să fie supuse unor tratamente specifice, pentru a elimina corect toate elementele poluante și pentru a recupera și recicla toate materialele.

Persoanele joacă un rol important, asigurându-se că DEEE nu devin o problemă de mediu; este foarte important să respectați anumite reguli de bază:

- DEEE nu trebuie tratate ca deșeuri menajere;
- DEEE trebuie trimise la puncte de colectare corespunzătoare, gestionate de primărie sau de companiile autorizate. În numeroase țări, pentru DEEE mari este posibilă colectarea de la domiciliu.

În multe țări, atunci când cumpărați un aparat electrocasnic nou, cel vechi poate fi returnat distribuitorului, care trebuie să îl colecteze gratuit la schimb, în măsura în care echipamentul este de tip similar și are aceleași funcții cu echipamentul livrat.

### Conformitate

Prin plasarea marcajului  pe acest produs, confirmăm conformitatea cu toate cerințele europene de siguranță, sănătate și mediu relevante, aplicabile în legislația pentru acest produs.

### Garanția

Garanția minimă este de: doi ani pentru țările din UE, trei ani pentru Turcia, un an pentru Regatul Unit, un an pentru Rusia, trei ani pentru Suedia, doi ani pentru Serbia, cinci ani pentru Norvegia, un an pentru Maroc, șase luni pentru Algeria, iar pentru Tunisia nu este necesară nicio garanție legală.



## **Economisirea energiei**

Pentru o mai bună economisire a energiei, vă recomandăm:

- Să instalați aparatul departe de surse de căldură unde nu este expus la lumina directă a soarelui și într-o încăpere bine aerisită.
- Să evitați să puneți alimente fierbinți în frigider pentru a evita creșterea temperaturii din interior și, prin urmare, să determinați funcționarea continuă a compresorului.
- Să nu introduceți cantități excesive de alimente, pentru a permite o bună circulație a aerului.
- Să dezghețați aparatul dacă se formează gheață, pentru a facilita transferul aerului rece.
- Dacă apare o pană de curent, se recomandă să mențineți închisă ușa frigiderului.
- Să deschideți sau lăsați deschise ușile aparatului cât mai puțin timp posibil.
- Să evitați să reglați setările pentru temperatură pe valori prea mici.
- Să îndepărtați praful din partea posterioară a aparatului.

## PREZENTAREA PRODUSULUI

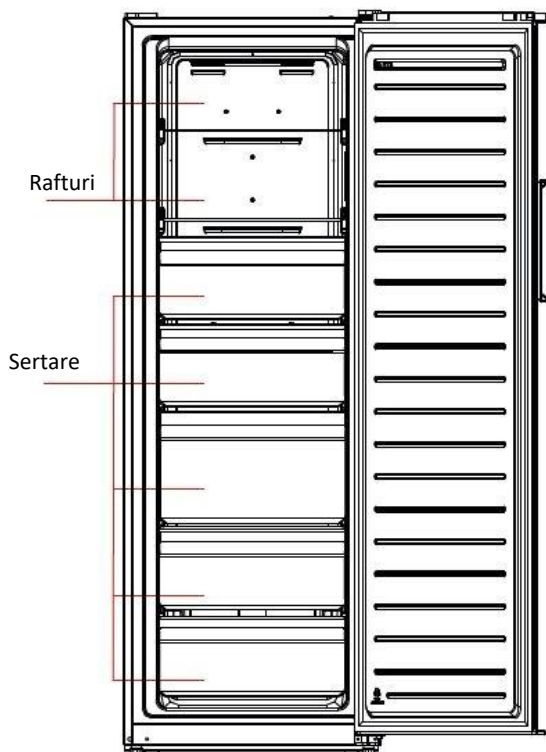

Configurația cu cea mai mare economie de energie necesită poziționarea sertarelor, a cutiei cu alimente și a rafturilor în produs, consultați imaginile de mai sus.

\*Imaginea de mai sus are doar rol informativ. Configurarea reală va depinde de produsul fizic sau de declarația distribuitorului.)

Aparatul asigură trecerea de la frigider la congelator. Prin utilizarea panoului de afișare, consumatorii finali ar putea selecta funcționarea ca frigider sau congelator, în funcție de necesitățile lor.

## INSTRUCȚIUNI DE INSTALARE

1. Dacă este posibil, evitați amplasarea aparatului lângă aragazuri, calorifere sau direct în lumina solară, întrucât acest lucru va determina funcționarea compresorului pe perioade lungi de timp.
2. Când instalați unitatea, asigurați-vă că sunt lăsați 10 cm spațiu liber pe ambele părți, 10 cm în spate și 30 cm în partea superioară a unității. Acest lucru va permite aerului rece să circule în jurul aparatului și să îmbunătățească eficiența procesului de răcire.
3. Aparatul trebuie amplasat pe o suprafață netedă.
4. Protejați împotriva umezelii. Nu amplasați congelatorul în spații umede pentru a evita ruginirea pieselor de metal. Și nu pulverizați apă pe congelator, în caz contrar, aceasta va slăbi izolația și provoacă scurgeri de curent.
5. Consultați secțiunea „Curățare și îngrijire” pentru a pregăti aparatul în vederea utilizării.
6. Nu drapați frigiderul cu nicio acoperire.
7. Aparatul este conceput să funcționeze în interval limitat de temperatură ambientală, în funcție de zone climatice. Nu utilizați aparatul la temperaturi care depășesc limita. Clasa de climat a aparatului dvs. este indicată pe eticheta cu descrierea tehnică din interiorul compartimentului de frigider.
  - temperată extinsă: „acest aparat frigorific este destinat a fi utilizat la temperaturi ambiante cuprinse între 10 °C și 32 °C”;
  - temperată: „acest aparat frigorific este destinat a fi utilizat la temperaturi ambiante cuprinse între 16 °C și 32 °C”;
  - subtropicală: „acest aparat frigorific este destinat a fi utilizat la temperaturi ambiante cuprinse între 16 °C și 38 °C”;
  - tropicală: „acest aparat frigorific este destinat a fi utilizat la temperaturi ambiante cuprinse între 16 °C și 43 °C”;

### Prima utilizare

1. Înainte de pornirea inițială, lăsați frigiderul neatins timp de două ore înainte de a-l conecta la sursa de alimentare.
2. Înainte de a depozita alimente proaspete sau congelate în interiorul său, frigiderul trebuie să se fi aflat în funcțiune timp 2-3 ore sau mai mult de 4 ore dacă este vara și temperatura ambiantă este ridicată.

### Cerințe privind spațiul necesar pentru ușă

Ușa unității trebuie să se poată deschide complet, conform prezentării.

W min. 1023 mm

D min. 989 mm

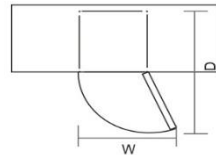

### Nivelarea unității

Pentru aceasta, aduceți la nivel cele două picioare de nivelare din partea frontală a unității.

Dacă unitatea nu este la nivel ușa și punctele de aliniere ale garniturii magnetice nu vor fi acoperite corespunzător.

Verificați ca piciorul să atingă podeaua înainte de utilizare.

Priviți de sus în jos, strângeți sau slăbiți în sens orar și antiorar.

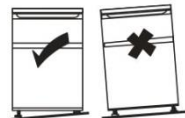

## UTILIZARE

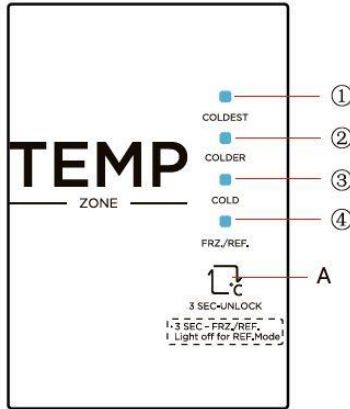

\*Imagina de mai sus are doar rol informativ. Configurarea reală va depinde de produsul fizic sau de declarația distribuitorului.

### Taste

O tastă SET (butonul de reglare a temperaturii din compartimentul frigiderului)

1. CEL MAI RECE
2. MAI RECE
3. RECE
4. CONG./FRIG.

### Afișare

Când porniți aparatul pentru prima dată, ecranul de afișare se aprinde complet timp de 3 secunde.

După aceea, frigiderul va începe să funcționeze conform setării MAI RECE/CONG.

Pentru a modifica temperatura setată, apăsați tasta SET. Selecția dvs. se va confirma în 15 secunde.

Pentru a schimba temperatura setată, urmați instrucțiunile care se explică în continuare.

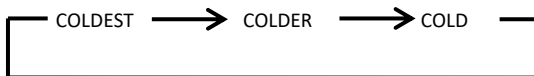

### Blocare /Deblocare

Când panoul de comandă a temperaturii este în stare de blocare, apăsați lung tasta de setare a temperaturii timp de 3 secunde pentru a debloca panoul. Toate LED-urile se vor aprinde intermitent timp de 2 secunde, iar panoul se va debloca.

Când panoul de comandă a temperaturii este în stare de deblocare, dacă nu se efectuează nicio operațiune asupra sa timp de 15 secunde, acesta va intra automat în starea de blocare.

## Schimbare congelator/frigider

Atunci când panoul de comandă este deblocat, urmați indicațiile de mai jos:

- Țineți apăsată tasta SET timp de 3s. Pictograma CONG./FRIG. se aprinde și aparatul începe să funcționeze drept congelator
- Țineți apăsată tasta SET timp de 3s. Pictograma CONG./FRIG. se stinge și aparatul începe să funcționeze drept frigider

## Erori

În cazul producerii unor defecțiuni, LED-urile de afișare vor lumina așa cum se explică în continuare: Vă rugăm să contactați departamentul nostru de asistență tehnică pentru a vă ajuta să remediați problema.

Cod defecțiune	Descriere defecțiune
Indicatorii 3 și 4	Defecțiune circuit senzor frigider
Indicatorii 2 și 4	Defecțiune senzor de dezgheț al congelatorului
Indicatorii 1 și 4	Defecțiune senzorul temperatură ambiantă

## Sfaturi pentru păstrarea alimentelor în Frigider

- **Aveți o deosebită grijă cu carnea și peștele:** carnea gătită trebuie stocată întotdeauna pe un raft deasupra cărnii crude pentru a evita transferul bacterian. Păstrați carnea crudă pe o farfurie suficient de mare pentru a colecta sucurile și acoperiți-o cu folie alimentară.
- **Lăsați spațiu în jurul alimentelor:** acesta permite aerului să circule în frigider, garantând răcirea tuturor părților frigiderului.
- **Ambalați mâncarea:** pentru a preveni transferul aromelor și uscarea, alimentele trebuie ambalate separat sau acoperite. Fructele și legumele nu trebuie ambalate.
- **Alimentele pre-gătite trebuie răcite corespunzător:** lăsați alimentele pre-gătite să se răcească înainte de a le amplasa în frigider. Aceasta va ajuta la oprirea creșterii temperaturii interne a frigiderului.
- **Închideți ușa!** pentru a preveni ieșirea aerului rece, încercați să limitați numărul de deschideri ale ușii. Când reveniți de la cumpărături, sortați alimentele care se vor păstra la frigider înainte de a deschide ușa. Deschideți ușa numai pentru a pune sau a scoate alimentele.

## Depozitarea alimentelor

Poziționați alimente diferite în compartimente diferite, conform tabelului de mai jos

Compartimentele frigiderului	Tipul de aliment
Sertar de legume (sertar pentru salată)	<ul style="list-style-type: none"><li>• Fructele, ierburile și legumele trebuie așezate separat în sertarul de legume.</li><li>• Nu păstrați banane, ceapă, cartofi și usturoi în frigider.</li></ul>
Raftul din mijloc al frigiderului	<ul style="list-style-type: none"><li>• Produse lactate, ouă</li></ul>
Raftul superior al frigiderului	<ul style="list-style-type: none"><li>• Alimente care nu necesită gătire, cum ar fi alimentele gata pentru consum, mezeluri, resturi de mâncare.</li></ul>
Sertarul (sertarele)/tava	<ul style="list-style-type: none"><li>• Alimente ce pot fi depozitate pe termen lung.</li></ul>

congelatorului	<ul style="list-style-type: none"> <li>• Sertarul de jos este pentru carne crudă, carne de pasăre, pește.</li> <li>• Sertarul din mijloc este pentru legume congelate, gheață.</li> <li>• Tavă superioară este pentru înghețată, fructe congelate, produse de patiserie congelate.</li> </ul>
----------------	---

- Se recomandă setarea temperaturii la 4 °C în compartimentul frigiderului și, dacă este posibil, la -18 °C în compartimentul congelatorului.
- Pentru majoritatea categoriilor de alimente, cel mai lung timp de păstrare în compartimentul frigiderului se poate atinge cu ajutorul temperaturilor mai scăzute. Deoarece anumite produse specifice (cum ar fi fructele și legumele proaspete) pot fi afectate la temperaturi mai scăzute, se recomandă să le păstrați în sertarele pentru legume, în cazul în care acestea sunt prezente. Dacă acestea nu sunt prezente, mențineți o setare medie a termostatului.
- Pentru alimentele congelate, consultați timpul de păstrare indicat pe ambalajul alimentelor. Acest timp de păstrare este atins ori de câte ori setarea respectă temperaturile de referință ale compartimentului (o stea -6 °C, două stele -12 °C, trei stele -18 °C).

## REVERSIBILITATEA UȘII

**Unelte necesare:** șurubelniță în formă de cruce, șpaclu, șurubelniță cu lamă subțire, priză 5/16" și mecanism cu clichet, bandă adezivă.

1. Opriti frigiderul și scoateți toate alimentele din suporturile de pe ușă.
2. Demontați capacele orificiilor pentru șuruburi, șuruburile și mânerul. Îndepărtați capacele din plastic ale orificiilor pentru șuruburi acționând de pe cealaltă parte.
3. Demontați capacul balamalei superioare, șuruburile și balamaua superioară și îndepărtați capacul orificiului acționând de pe cealaltă parte.

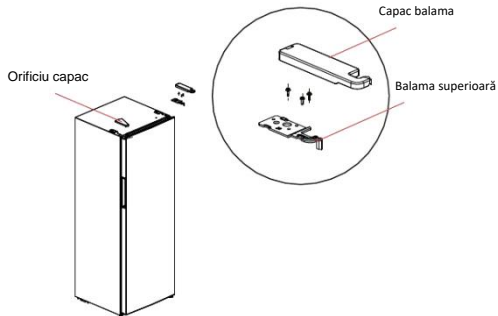

4. Demontați ansamblu ușii cu balamaua inferioară (arborele balamalei, suportul reglabil și balamaua), demontați ansamblul balamalei inferioare din dreapta și asamblați arborele balamalei și suportul reglabil pe cealaltă parte a balamalei. Montați apoi întregul ansamblu al balamalei pe cealaltă parte a frigiderului.

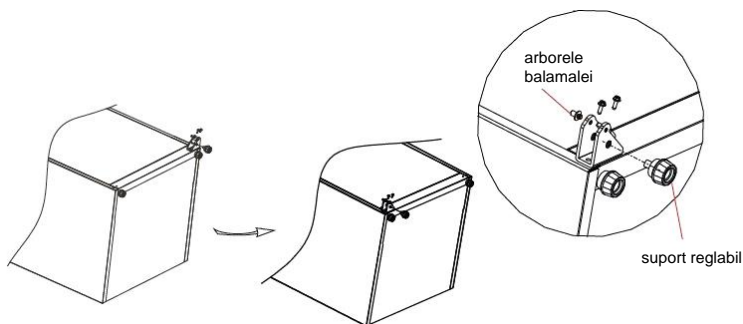

5. Îndepărtați capacul superior al ușii, instalați manșonul balamalei superioare pe cealaltă parte și instalați apoi capacul superior al ușii. Demontați manșonul țevii opritorului din dreapta ușii din partea dreaptă jos a ușii. Introduceți manșonul țevii în orificiul balamalei din partea stângă jos a ușii. Scoateți opritorului pentru instalare pe partea stângă a ușii din punga cu accesorii și asamblați-l în partea stângă jos ușii. Opritorul pentru instalarea pe partea dreaptă a ușii poate fi păstrat pentru o utilizare viitoare.

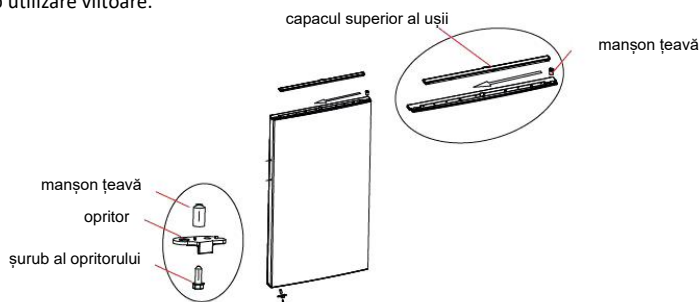

6. Scoateți balamaua superioară pe stânga și capacul balamalei superioară pe stânga din punga cu accesorii. Așezați ușa pe balamaua de jos și montați balamaua de sus pe stânga. Instalați apoi capacul balamalei superioare și capacul orificiului.

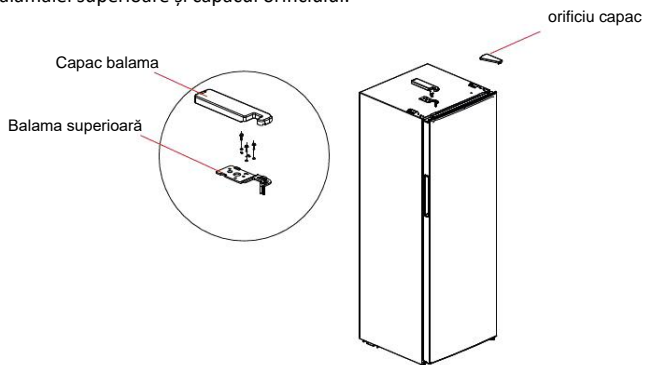

## CURĂȚARE ȘI ÎNTREȚINERE

### Curățarea înainte de utilizare

Înainte de utilizare, trebuie să curățați frigiderul/congelatorul intern cu o soluție slabă de bicarbonat de sodiu. Apoi clătiți cu apă caldă folosind un burete umed sau o cârpă și ștergeți până se usucă. Spălați coșurile cu apă caldă cu săpun și asigurați-vă că sunt complet uscate înainte de a le înlocui în frigider/congelator. Curățați exteriorul unității cu o lavetă umedă.

### Dezghețarea

Acesta este un frigider total fără îngheț, dezghețarea se efectuează automat. Nu este nevoie să dezghețați congelatorul manual

### Curățarea părții interioare și exterioare a unității

- Praful din spatele frigiderului și de pe podea trebuie curățat periodic pentru a îmbunătăți efectul de răcire și pentru a economisi energie.
- Verificați garnitura ușii în mod regulat pentru a vă asigura că nu prezintă resturi. Curățați garnitura ușii cu o cârpă moale umezită cu apă cu săpun sau cu detergent diluat.
- Interiorul frigiderului trebuie curățat periodic pentru a evita apariția mirosului neplăcut.
- Înainte de curățare, opriți aparatul și scoateți toate alimentele, băuturile, rafturile, sertarele etc.
- Folosiți o cârpă moale sau un burete pentru a curăța interiorul frigiderului și un amestec de două linguri de bicarbonat de sodiu dizolvate într-un litru de apă caldă. Apoi clătiți cu apă și ștergeți bine. După curățare, deschideți ușa și lăsați să se usuce natural înainte de a porni alimentarea.
- Se recomandă ștergerea zonelor dificil de curățat în mod regulat cu o cârpă moale, perie moale etc. și, dacă este necesar, combinată cu unele instrumente auxiliare (cum ar fi bețe subțiri) pentru a se asigura că nu există contaminanți sau acumulări bacteriene în aceste zone.
- Nu folosiți săpun, detergent, pulbere abrazivă, produse de curățare cu pulverizare, etc., deoarece acestea pot produce mirosuri în interiorul frigiderului sau pot contamina alimentele.
- Curățați rama sticlei, rafturile și sertarele, precum și suprafața aparatului cu o cârpă moale umezită cu apă cu săpun sau detergent diluat. Uscați cu o cârpă moale sau lăsați să se usuce natural.
- Nu utilizați perii dure, bile de oțel curate, perii de sârmă, abrazivi, solvenți organici (cum ar fi alcool, acetona, ulei de banane etc.), apă fiartă, produse acide sau alcaline, care pot deteriora suprafața și interiorul frigiderului. Apa clocotită și solvenții organici, cum ar fi benzenul, pot deforma sau deteriora părțile din plastic.
- Nu clătiți direct cu apă sau alte lichide în timpul curățării pentru a evita scurtcircuitul sau deteriorarea izolației electrice.
- Pe exteriorul unității se poate forma condens. Acesta se poate datora schimbării temperaturii camerei. Ștergeți orice reziduu de umiditate. În cazul în care problema continuă, contactați un tehnician calificat pentru ajutor.



## Schimbarea lămpii

Orice înlocuire sau întreținere a lămpilor cu LED-uri este destinată a fi efectuată de către producător, agentul său de service sau o persoană calificată similară. Acest produs conține o sursă de lumină din clasa de eficiență energetică (F)

## Mutarea aparatului

1. Scoateți toate alimentele și deconectați aparatul.
2. Securizați rafturile și restul părților mobile din frigider și congelator cu bandă adezivă.
3. Nu înclinați frigiderul la mai mult de 45°, pentru a evita deteriorarea sistemului refrigerant.

## Pană de curent

În cazul unei pene de curent, alimentele ar trebui să rămână reci timp de *consultați plăcuța de identificare*. Urmați aceste sfaturi în cazul unei pene de curent prelungite, în special pe timpul verii:

- Deschideți ușa/sertarul de cât mai puține ori posibil.
- Nu puneți alimente adiționale în aparat în timpul unei pene de curent.
- În cazul în care sunteți înștiințat cu privire la pana de curent, iar durata acesteia depășește numărul de ore indicat pe plăcuța de identificare, faceți gheață și puneți-o într-un recipient în partea de sus a compartimentului frigiderului.
- Perioada de depozitare și calitatea comestibilă a alimentelor vor fi reduce. Alimentele care se decongează trebuie consumate sau găsite și recongelate (unde este cazul) pentru a preveni apariția riscurilor pentru sănătate.

## Disponibilitatea pieselor de schimb

- Termostatele, senzorii de temperatură, plăcile cu circuite imprimate și sursele de lumină sunt disponibile timp de o perioadă minimă de 7 ani de la punerea pe piață a ultimei unități a modelului.
- Mănerile de uși, balamalele de uși, tăvile și coșurile, timp de o perioadă minimă de 7 ani, iar garniturile de uși timp de o perioadă minimă de 10 ani de la punerea pe piață a ultimei unități a modelului.

## REMEDIEREA DEFECȚIUNILOR

Următoarele probleme simple pot fi soluționate de către utilizator. Apelați departamentul de service post-vânzare dacă nu reușiți să soluționați problemele.

Problemă	Sugestie
Aparatul nu funcționează	Verificați dacă aparatul este conectat și conectat la sursa de alimentare
	Verificați dacă tensiunea este scăzută
	Verificați dacă a avut loc o pană de curent sau o declanșare a circuitului
Miros	Înfășurați alimentele puternic mirositoare
	Verificați dacă acestea sunt alimente stricate
	Verificați dacă interioarele trebuie curățate
Funcționarea pe termen	Vara și când temperatura ambientală este ridicată, este normal
	A fost introdusă prea multă mâncare în aparat în același timp

lung a compresorului	Mâncarea caldă a fost pusă în congelator. Așteptați ca mâncarea să se răcească Ușa a fost deschisă prea frecvent
Becul nu funcționează.	Verificați dacă aparatul este conectat și conectat la sursa de alimentare Verificați dacă lampa este deteriorată. Apelați la asistență pentru înlocuire
Ușa nu se poate închide corect	Aparatul conține prea multă mâncare Frigider înclinat.
Zgomote puternice	Verificați dacă frigiderul este la nivel Verificați dacă aparatul nu atinge perețele sau alte obiecte
Ușa nu se închide etanș	Îndepărtați obiectele străine de pe garnitura ușii Încălziți garnitura ușii și răciți-o apoi pentru a-și reveni la forma inițială (sau suflați cu un uscător electric sau folosiți un prosop fierbinte pentru a o încălzi)
Tava pentru colectarea apei se umple în exces	Există prea multe alimente în camera frigorifică sau alimentele depozitate conțin prea multă apă, ceea ce duce la o decongelare masivă Ușile nu sunt închise corespunzător ceea ce duce la formarea unui strat de gheață din cauza intrării aerului și provoacă o creștere a apei în urma dezghețului
Carcasă fierbinte	Disiparea căldurii condensatorului încorporat prin carcasă, ceea ce este normal atunci când carcasa devine fierbinte din cauza temperaturii ambiante ridicate, depozitarea prea multor alimente sau oprirea compresorului, asigurarea unei ventilații pentru a facilita disiparea căldurii
Apariția condensului pe suprafață	Apariția condensului pe suprafața exterioară și pe garniturile ușilor frigiderului este normală atunci când umiditatea ambiantă este prea mare. Ștergeți condensul cu un prosop curat.
Zgomot anormal	Scârțâit: Agentul frigorific care curge în interiorul aparatului poate produce un scârțâit, ceea ce este normal. Zumzet: Compresorul poate produce un zumzet în timpul funcționării, și acest sunet este puternic, mai ales la pornire sau oprire. Acest lucru este normal.

## Asistență tehnică

Pentru a contacta asistența tehnică, vizitați site-ul nostru web: <https://corporate.haier-europe.com/en/> . În secțiunea „website”, alegeți marca produsului dvs. și țara dvs. Veți fi redirecționat către site-ul web specific, unde puteți găsi numărul de telefon și formularul pentru a contacta asistența tehnică

Pentru informații suplimentare despre produs, vă rugăm să consultați <https://eprel.ec.europa.eu/> sau să scanați codul QR de pe eticheta energetică furnizată împreună cu aparatul.

## ZHRNUTIE

BEZPEČNOSTÉ PREDPISY .....	228
Likvidácia starých spotrebičov .....	235
Zhoda .....	236
Záruka .....	236
Úspora energie .....	236
PREHĽAD VÝROBKU .....	237
POKYNY TÝKAJÚCE SA INŠTALÁCIE .....	238
Prvé použitie .....	238
Požiadavky na priestor dverí .....	238
Vyrovnanie jednotky .....	238
POUŽITIE .....	239
Tlačidlá .....	239
Displej .....	239
Zamknúť/Odomknúť .....	239
Zmena mraznička/chladnička .....	240
Chyby .....	240
Tipy na dokonalé uskladnenie potravín v chladničke .....	240
Skladovanie potravín .....	240
REVERZIBILITA DVERÍ .....	241
ČISTENIE A ÚDRŽBA .....	242
Čistenie pred použitím .....	242
Odmrazovanie .....	242
Čistenie vnútorného a vonkajšieho povrchu spotrebiča .....	243
Výmena žiarovky .....	243
Presúvanie spotrebiča .....	243
Prerušenie napájania .....	243
Ak nebudete dlhšiu dobu doma .....	244
Dostupnosť náhradných dielov .....	244
RIEŠENIE PROBLÉMOV .....	244
Technická pomoc .....	245

Ďakujeme vám, že ste si kúpili náš výrobok.

Pred používaním svojej chladničky si pozorne prečítajte návod na použitie, aby ste maximálne využili všetky jej vlastnosti. Všetky dokumenty si odložte pre ďalšie použitie alebo pre ďalších používateľov. Tento spotrebič je určený iba na použitie v domácnosti alebo na podobné využitie, napríklad:

- v kuchynkách pre pracovníkov v obchodoch, v kanceláriách alebo na iných pracoviskách
- v podnikoch, pre hosťov v hoteloch, motelloch a v iných prostrediach rezidenčného typu
- v ubytovniach a v prenajímaných izbách (B & B)
- pre kateringové služby a podobné použitie mimo maloobchodného predaja.

Tento spotrebič sa smie používať iba na skladovanie potravín, každé iné použitie sa považuje za nebezpečné a výrobca v prípade porušenia pokynov nepreberá žiadnu zodpovednosť. Okrem toho sa odporúča nezabúdať na podmienky záruky.

## **BEZPEČNOSTÉ PREDPISY**

Pozorne si prečítajte návod na obsluhu a inštaláciu! Obsahujú dôležité informácie o tom, ako spotrebič inštalovať, používať a ako na ňom vykonávať údržbu. Výrobca nepreberá žiadnu zodpovednosť v prípade nedodržania pokynov a varovaní. Všetku dokumentáciu si odložte, aby ste ju mali k dispozícii na budúce použitie alebo pre ďalších vlastníkov.

- **Pred zapojením spotrebiča do elektrickej siete odstráňte všetok obalový materiál a prepravné ochranné prvky. Deti udržujte mimo obalového materiálu a jeho častí. Nebezpečenstvo udusenia skladacími kartónmi a plastovou fóliou!**
- **Nechajte ho pred zapnutím postáť aspoň 4 hodiny, aby sa olej kompresoru ustálil, ak sa prepravoval v horizontálnej polohe**
- **Po dodaní skontrolujte, či výrobok nie je poškodený a či sú všetky časti a príslušenstvo v dokonalom stave**
- **Nepoškodzujte chladiaci okruh**

- **Vetracie otvory na kryte spotrebiča alebo na štruktúre zabudovania udržiavajte nezakryté, bez prekážok**
- **Miesto kompresora nikdy neumývajte vodou, po vyčistení ho dôkladne utrite suchou handričkou, aby sa predišlo hrdzaveniu**
- **Zariadenie musia prenášať minimálne dve osoby, pretože je ťažké.**
- **Zariadenie nainštalujte a vyrovnajte na mieste, ktoré je vhodné svojou veľkosťou a využitím.**
- **Uistite sa, že elektrické informácie na typovom štítku súhlasia s napájaním. Ak to tak nie je, kontaktujte elektrikára.**
- **Zariadenie je v prevádzke pri 220 – 240 VAC/50 Hz napájaní. Abnormálne kolísanie napätia môže spôsobiť, že sa prístroj nespustí, poškodí sa regulátor teploty alebo kompresor alebo sa môže pri prevádzke vyskytnúť neobvyklý hluk. V takom prípade musíte namontovať automatický regulátor.**
- **Len pre Veľkú Britániu: Napájací kábel zariadenia je vybavený 3-káblou (uzemňovacou) zástrčkou, ktorá sa hodí do štandardnej 3-káblovej (uzemnenej) zásuvky. Tretí kolík (uzemnenie) nikdy neodrezávajte ani neodstraňujte. Po inštalácii spotrebiča musí byť zástrčka prístupná.**

- **Uistite sa, aby sa kábel napájania nezachytil počas a po presúvaní/prenášaní spotrebiča pod spotrebičom, aby sa zabránilo prerezaniu alebo poškodeniu kábla napájania. Ak došlo k poškodeniu napájacieho kábla, musí ho vymeniť výrobca, jeho servisný zástupca alebo podobne spôsobilá osoba, aby nedošlo k nebezpečenstvu**
- **Spotrebič neinštalujte vo vlhkom, mastnom ani prašnom prostredí a nevystavujte ho priamemu slnečnému svetlu ani vode**
- **Spotrebič neinštalujte v blízkosti ohrievačov ani horľavých materiálov**
- **PRE spotrebiče s mraziacim boxom: v prípade výpadku prúdu neotvárajte veko. Ak bude porucha pretrvávať kratšie, než je uvedené na typovom štítku (čas zvyšovania teploty), nemalo by to mať na zmrazené potraviny žiadny vplyv. V prípade dlhšieho výpadku treba potraviny skontrolovať a okamžite skonzumovať, prípadne tepelne upraviť a následne znova zmraziť.**
- **Ak sa vám zdá, že sa veko spotrebiča bezprostredne po zatvorení otvára veľmi sťažka, nie je to dôvod na obavu. Je to spôsobené rozdielom tlaku, ktorý sa po niekoľkých minútach vyrovná, takže sa veko bude dať znova normálne otvoriť.**
- **V zariadení neskladujte lieky, baktérie ani chemické látky. Toto zariadenie je domáci spotrebič.**

**Neodporúčame vám, aby ste v ňom skladovali materiály, ktoré vyžadujú presné teploty.**

- **Elektrický napájací kábel príliš neťahajte a neohýbajte, ani sa ho nedotýkajte mokrými rukami**
- **V spotrebiči neskladujte produkty, ktoré obsahujú horľavé hnacie plyny (napr. spreje) alebo výbušné látky. Nebezpečenstvo výbuchu!**
- **Na chladničku neumiestňujte nestabilné predmety (ťažké predmety, nádoby naplnené vodou), aby nedošlo k zraneniu osôb následkom pádu alebo úrazu elektrickým prúdom po kontakte s vodou.**
- **Vnútri oddelenia na skladovanie potravín v spotrebiči nepoužívajte elektrické spotrebiče, s výnimkou typov spotrebičov povolených zo strany výrobcu**
- **Nedotýkajte sa vnútorných prvkov chladenia, najmä mokrými rukami, aby sa predišlo prasknutiu alebo zraneniu**
- **Ohrozené sú deti, osoby so zníženými fyzickými, mentálnymi alebo duševnými schopnosťami, ako aj osoby, ktoré nemajú dostatočné znalosti o bezpečnej prevádzke spotrebiča. Uistite sa, že deti a zraniteľné osoby chápu nebezpečenstvá. Osoba zodpovedná za bezpečnosť musí dohliadať alebo inštruovať deti a zraniteľné osoby, ktoré používajú spotrebič. Spotrebič môžu používať iba deti staršie ako 8 rokov.**

- **Deti sa nesmú hrať so spotrebičom**
- **Deti vo veku od 3 do 8 rokov môžu vkladať a vykladať predmety zo spotrebiča**
- **PRE spotrebiče s mraziacim boxom: v mraziacom boxe neskladujte kvapaliny vo fľašiach alebo plechovkách (najmä sýtené nápoje). Fľaše a plechovky môže roztrhnúť!**
- **PRE spotrebiče s mraziacim boxom: mrazené potraviny vybrané priamo z mraziaceho boxu si nikdy nedávajte do úst. Nebezpečenstvo omrzlín!**
- **Plastové diely a tesnenie dverí udržiajte bez oleja a mastnoty. V opačnom prípade budú plastové časti a tesnenie dverí priepustné.**
- **Pred vykonaním akéhokoľvek úkonu vyťahnite elektrickú zástrčku z elektrickej zásuvky**
- **Na urýchlenie odmrazovania spotrebiča nepoužívajte mechanické nástroje ani iné prostriedky, pokiaľ ich neodporučil výrobca**
- **Na odstraňovanie námrazy nepoužívajte špicaté alebo ostré predmety, ako sú nože alebo vidličky. Na odmrazovanie nikdy nepoužívajte fény, elektrické ohrievače alebo iné podobné elektrické spotrebiče**
- **Odporúča sa udržiavať zástrčku kábla čistú. Zvyšky prachu na zástrčke by mohli spôsobiť požiar**



- Zariadenie sa nepokúšajte sami opravovať, rozoberať alebo upravovať. V prípade opravy vždy kontaktujte náš zákaznícky servis.
- Počas čistenia alebo údržby spotrebiča dohliadajte na deti.
- Studené sklenené poličky nečistite horúcou vodou. Náhla zmena teploty môže spôsobiť rozbitie skla.
- **VAROVANIE:** Rúry chladiaceho okruhu prenášajú malé množstvo ekologicky nezávadného, ale horľavého chladiva (R600a) a izolačného plynu (cyklopentán). Nepoškodzuje ozónovú vrstvu a nezvyšuje skleníkový efekt. Ak chladivo unikne, môže vám poraniť oči alebo sa vznietiť.
- V prípade poškodenia chladiaceho okruhu:
  - Vypnite spotrebič a vytiahnite sieťovú zástrčku,
  - Premiestnite otvorený oheň a/alebo zdroje vznietenia mimo spotrebiča,
  - Miestnosť niekoľko minút dôkladne vyvetrajte,
  - Kontaktujte zákaznícky servis.
- **VAROVANIE:** Nepoškodte zástrčku ani napájací kábel. Mohlo by dôjsť k zásahu elektrickým prúdom alebo požiaru.
- **VAROVANIE:** Nepoužívajte viacnásobné prenosné zásuvky ani prenosné napájacie káble. Neodporúčame používanie predlžovacích káblov a viaccestných adaptérov.

- Na vrchnú časť spotrebiča si nesadajte ani nestúpajte. Mohli by ste sa zraniť alebo poškodiť spotrebič. Tento spotrebič nie je určený na stohovanie s akýmikoľvek inými spotrebičmi.
- Výrobok je navrhnutý a skonštruovaný iba na používanie v domácnosti
- Môžu sa používať iba originálne diely dodávané výrobcom. Výrobca zaručuje, že iba tieto diely vyhovujú bezpečnostným požiadavkám.
- Otváranie dverí na dlhší čas môže spôsobiť značné zvýšenie teploty v priehradkách spotrebiča
- Pravidelne čistite povrchy, ktoré môžu prísť do kontaktu s potravinami aj prístupné drenážne systémy
- Nádrž na čistú vodu vyčistite, ak sa nepoužívala počas 48 hodín; prepláchnite systém vody napojený na prívod vody, ak sa voda nečerpala v priebehu 5 dní
- Surové mäso a ryby uchovávajte v chladničke vo vhodných nádobách tak, aby neboli v kontakte s inými potravinami alebo aby na ne nekvapkali
- Priehradky na mrazené potraviny s dvomi hviezdikami (ak sa v spotrebiči nachádzajú) sú vhodné na uchovávanie predmrazených potravín, uchovávanie alebo tvorbu zmrzliny a tvorbu ľadových kociek

- **Jedno-, dvoj- a trojhviezdičkové priehradky (ak sa v spotrebiči nachádzajú) nie sú vhodné na mrazenie čerstvých potravín**
- **Ak sa spotrebič ponechá dlhšie obdobie prázdny, vypnite, odmrazte, vyčistite, osušte ho a nechajte otvorené dvierka, aby sa predišlo tvorbe plesne v spotrebiči**
- **V prípade spotrebičov na uchovávanie vína: tento spotrebič je určený výlučne na uchovávanie vína**
- **V prípade voľne stojaceho spotrebiča: tento chladiaci spotrebič nie je určený na použitie ako vstavaný spotrebič**
- **V prípade spotrebičov bez štvorhviezdičkového oddelenia: tento chladiaci spotrebič nie je vhodný na mrazenie potravín**

### Likvidácia starých spotrebičov



Toto zariadenie je označené podľa európskej smernice 2012/19/EÚ o odpade z elektrických a elektronických zariadení (OEEZ).

OEEZ obsahuje znečisťujúce látky (ktoré môžu mať negatívny dopad na životné prostredie) a základné komponenty (ktoré je možné opätovne použiť). Je dôležité, aby sa s OEEZ manipulovalo ako so špeciálnym odpadom, aby sa odstránili a správne zlikvidovali všetky znečisťujúce látky a aby sa zhodnotili a recyklovali všetky materiály.

Jednotlivci môžu zohrávať dôležitú rolu pri zabezpečovaní toho, aby sa z OEEZ nestal problém životného prostredia; potrebné je dodržiavať niekoľko základných pravidiel:

- S OEEZ sa nesmie manipulovať ako s domovým odpadom;
- OEEZ je potrebné odovzdať v príslušných zberných strediskách spravovaných obcou alebo registrovanými spoločnosťami. V mnohých krajinách sa vykonáva vyzdvihnutie veľkého OEEZ v domácnostiach.

V mnohých krajinách môžete pri kúpe nového spotrebiča vrátiť starý predajcovi, ktorý je povinný vyzdvihnúť ho bezplatne systémom jedného starého zariadenia za jedno nové zariadenie ekvivalentného typu a s rovnakými funkciami ako má odovzdávané zariadenie.

## Zhoda

Označením tohto výrobku značkou  potvrdzujeme zhodu so všetkými relevantnými európskymi bezpečnostnými, zdravotnými a environmentálnymi požiadavkami, ktoré sa v právnych predpisoch vzťahujú na tento výrobok.

## Záruka

Minimálna záruka je: 2 roky pre krajiny EÚ, 3 roky pre Turecko, 1 rok pre Spojené kráľovstvo, 1 rok pre Rusko, 3 roky pre Švédsko, 2 roky pre Srbsko, 5 rokov pre Nórsko, 1 rok pre Maroko, 6 mesiacov pre Alžírsko, Tunisko nevyžaduje žiadnu právnu záruku.

## Úspora energie

Ak chcete zvýšiť úsporu energie, odporúčame vám:

- Spotrebič nainštalujte ďaleko od zdrojov tepla a nevystavujte ho priamemu slnečnému žiareniu. Umiestnite ho v dobre vetranej miestnosti.
- Do spotrebiča nekladajte teplé jedlá, aby ste zabránili zvýšeniu teploty vnútri, čo by zase spôsobilo nepretržitú činnosť kompresora.
- Potraviny nekladte tesne blízko seba a okolo stien, aby sa zaistila cirkulácia vzduchu.
- Ak je vnútri spotrebiča ľad a námraza, odmrázte ho, uľahčí sa tým prechod tepla.
- V prípade výpadku elektrického napájania sa odporúča nechávať dvere chladničky zatvorené.
- Dvere otvárajte a nechávajte ich otvorené čo najkratšie.
- Vyvarujte sa nastaveniu príliš nízkej teploty.
- Odstráňte prach zo zadnej mriežky spotrebiča.

## PREHLAD VÝROBKU

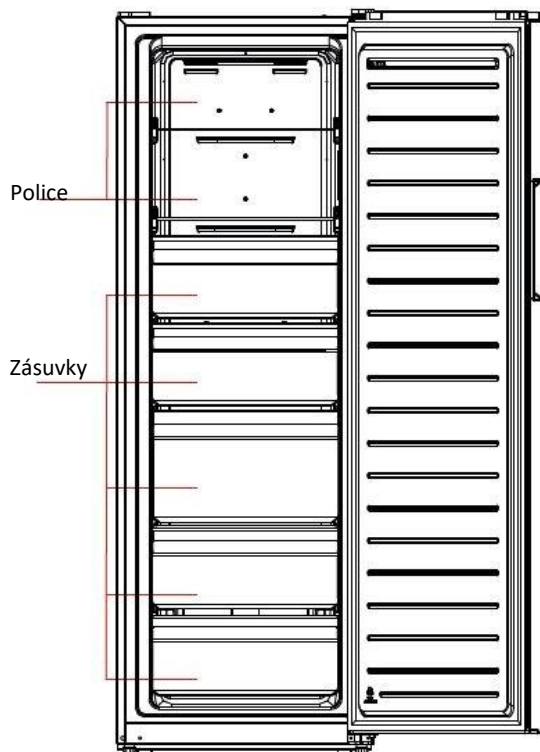

Najúspornejšia konfigurácia si vyžaduje, aby boli zásuvky, krabice na potraviny a poličky umiestnené vo výrobku, pozrite si vyššie uvedené obrázky.

\*Uvedený obrázok slúži len na ukážku. Skutočná konfigurácia závisí od reálneho výrobku alebo vyhlásenia distribútora.

Spotrebič má funkciu zmeny medzi chladničkou a mrazničkou. Na paneli displeja si môžu koneční spotrebitelia podľa vlastných požiadaviek zvoliť chladničku alebo mrazničku.

## POKYNY TÝKAJÚCE SA INŠTALÁCIE

1. Ak je to možné, spotrebič neumiestňujte do blízkosti sporákov, radiátorov alebo na priame slnečné svetlo, inak bude kompresor v prevádzke počas dlhých časových úsekov.
2. Pri inštalácii jednotky sa uistite, že na oboch stranách zostáva 10 cm voľného miesta, 10 cm zozadu a 30 cm horná časť jednotky. Umožní to cirkuláciu studeného vzduchu okolo prístroja a zlepši sa účinnosť chladiaceho procesu
3. Spotrebič treba umiestniť na hladký povrch.
4. Ochrana pred vlhkosťou. Aby sa predišlo hrdzaveniu kovových častí, mrazničku neumiestňujte do vlhkých priestorov. Mrazničku neostrekujte vodou, v opačnom prípade dôjde k oslabeniu izolácie a následne k prúdovému zvodu.
5. Informácie týkajúce sa prípravy spotrebiča na použitie nájdete v časti „Čistenie a starostlivosť“.
6. Chladničku nezakrývajte žiadnou pokrývkou.
7. Tento spotrebič je navrhnutý na prevádzku v obmedzenom rozsahu teplôt okolitého prostredia v závislosti od podnebných pásiem. Spotrebič nepoužívajte pri teplotách, ktoré sú mimo uvedeného rozsahu. Klimatická trieda spotrebiča je uvedená na štítku s technickými údajmi vnútri chladiaceho boxu.
  - rozšírená mierna: „tento chladiaci spotrebič je určený na používanie pri teplote okolia od 10 °C do 32 °C“;
  - mierna: „tento chladiaci spotrebič je určený na používanie pri teplote okolia od 16 °C do 32 °C“;
  - subtropická: „tento chladiaci spotrebič je určený na používanie pri teplote okolia od 16 °C do 38 °C“;
  - tropická: „tento chladiaci spotrebič je určený na používanie pri teplote okolia od 16 °C do 43 °C“;

### Prvé použitie

1. Pred prvým spustením nechajte chladničku pred pripojením k elektrickej sieti stáť dve hodiny.
2. Pred vložením akýchkoľvek čerstvých alebo mrazených potravín musí byť chladnička v prevádzke 2-3 hodiny alebo v lete, keď je okolitá teplota vysoká, viac ako 4 hodiny.

### Požiadavky na priestor dverí

Dvere zariadenia musí byť možné otvoriť úplne podľa zobrazenia.

W min. 1023 mm

D min. 989 m

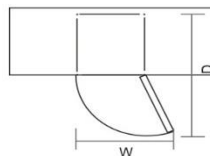

### Vyrovnanie jednotky

Na nastavenie použite vyrovnávacie nožičky v prednej časti spotrebiča.

Ak zariadenie nebude vyrovnané, dvere a súosovosť magnetického tesnenia nebudú správne prekryté.

Pred použitím skontrolujte, či sa nožička dotýka podlahy.

Pozrite sa zhora, v smere hodinových ručičiek sa uvoľňuje, proti smeru hodinových ručičiek sa priťahuje.

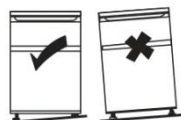

## POUŽITIE

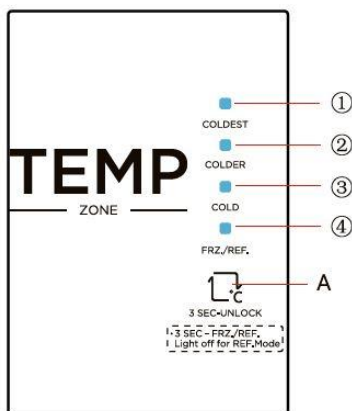

\* Uvedený obrázok slúži len na ukážku. Skutočná konfigurácia závisí od reálneho výrobku alebo vyhlásenia distribútora.

### Tlačidlá

- A Tlačidlo NASTAVIŤ (tlačidlo nastavenia teploty chladiaceho boxu)
1. NAJCHLADNEJŠIE
  2. CHLADNEJŠIE
  3. CHLADNÉ
  4. MRAZ./CHLAD.

### Displej

Pri prvom zapnutí spotrebiča sa displej zapne do 3 sek. Potom sa chladnička spustí podľa nastavenia CHLADNEJŠIE/MRAZ.

Ak chcete zmeniť nastavenie teploty, stlačte tlačidlo NASTAVIŤ. Výber sa potvrdí po 15 sek.

Zmena nastavenia teploty prebieha nasledovne.

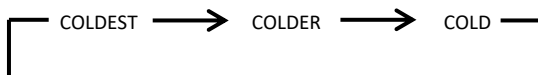

### Zamknúť/Odomknúť

Keď je ovládací panel teploty v uzamknutom stave, odomknite panel dlhým stlačením tlačidla nastavenia teploty po dobu 3 sekúnd. Na 2 sekundy zablikajú všetky LED diódy a panel sa odomkne.

Ak je ovládací panel teploty v odomknutom stave a do 15 sekúnd sa na ovládacom paneli nevykoná žiadna činnosť, automaticky sa prepne do zamknutého stavu.

## Zmena mraznička/chladnička

Pri odomknutom ovládacom paneli:

- na 3 sek. stlačte tlačidlo NASTAVIŤ, rozsvieti sa ikona MRAZ./CHLAD. a spotrebič bude v prevádzke ako mraznička
- na 3 sek. stlačte tlačidlo NASTAVIŤ, ikona MRAZ./CHLAD. sa vypne a spotrebič bude v prevádzke ako chladnička

## Chyby

LED diódy na displeji budú v prípade poruchy blikať nasledovne. Kontaktujte technickú pomoc, aby vám pomohla vyriešiť problém.

Kód poruchy	Popis poruchy
Indikátory 3 a 4	Porucha obvodu snímača chladničky
Indikátory 2 a 4	Porucha snímača odmrazovania mrazničky
Indikátory 1 a 4	Porucha snímača teploty okolia

## Tipy na dokonalé uskladnenie potravín v chladničke

- **Mimoriadnu pozornosť venujte mäsu a rybám:** tepelne spracované mäso je treba vždy dávať nad surové mäso, aby sa zabránilo prenosu baktérií. Surové mäso nechávajte vo vaničke, ktorá je dostatočná na zachytenie šŕav, a mäso zabalte do potravinárskej fólie či vrečka.
- **Okolo potravín nechajte voľné miesto:** to umožní obeh chladného vzduchu v chladničke a zabezpečí, že všetky časti potravín zostanú chladné.
- **Potraviny zabaľte!** Aby sa zabránilo prenosu chutí a vysušovaniu, je treba potraviny samostatne zabalíť alebo zakryť. Ovocie a zeleninu nie je treba balíť.
- **Predvarené potraviny je treba riadne vychladiť:** pred uložením do chladničky nechajte predvarené potraviny vychladnúť. To pomôže zastaviť zvyšovanie teploty vo vnútri chladničky.
- **Zatvorte dvere!** aby ste zabránili únikom vzduchu, skúste obmedziť frekvenciu otváraní dverí. Keď sa vrátite z nákupu, roztriedte potraviny na uloženie do chladničky ešte pred otvorením dverí. Dvere otvárajte iba na výber či vloženie potravín.

## Skladovanie potravín

Rôzne potraviny umiestnite do rôznych oddelení podľa nasledujúcej tabuľky

Oddelenia chladničky	Druh potraviny
Zásuvka na zeleninu a ovocie (zásuvka na šalát)	<ul style="list-style-type: none"><li>• Ovocie, bylinky a zelenina by sa mali umiestniť samostatne do nádoby na ovocie a zeleninu.</li><li>• Neuchovávajúce banány, cibuľu, zemiaky a cesnak v chladničke.</li></ul>
Polička chladničky – stredná	<ul style="list-style-type: none"><li>• Mliečne výrobky, vajcia</li></ul>
Polica chladničky – horná	<ul style="list-style-type: none"><li>• Potraviny, ktoré nepotrebujú varenie, ako sú potraviny na priamu spotrebu, delikatesy, zvyšky pokrmov</li></ul>
Zásuvka(-y) mrazničky/polica	<ul style="list-style-type: none"><li>• Potraviny na dlhodobé skladovanie.</li><li>• Spodná zásuvka na surové mäso, hydinu, ryby.</li><li>• Stredná zásuvka na mrazenú zeleninu, hranolky.</li><li>• Vrchná polica na zmrzlinu, mrazené ovocie, mrazené pečivo.</li></ul>



- V chladničke sa odporúča nastaviť teplotu na 4 °C a v mraziacej priehradke, ak je to možné, na -18 °C.
- Pre väčšinu kategórií potravín sa najdlhšia doba skladovania v chladničke dosahuje pri chladnejších teplotách. Keďže sa niektoré konkrétne výrobky (ako čerstvé ovocie a zelenina), ak sú prítomné, môžu poškodiť pri chladnejších teplotách, odporúča sa uchovávať ich v zásuvkách. Ak nie sú prítomné, udržiavajte priemerné nastavenie termostatu.
- Pokiaľ ide o mrazené potraviny, pozrite si čas skladovania uvedený na obale potravín. Tento čas skladovania sa dosiahne vždy, keď nastavenie rešpektuje referenčné teploty priehradky (jednohviezdičková -6 °C, dvojhviezdičková -12 °C, trojhviezdičková -18 °C).

## REVERZIBILITA DVERÍ

**Potrebné náradie:** križový skrutkovač, špachtľa, tenký skrutkovač, nástrčný kľúč a rača 5/16“ , maskovacia páska.

1. Vypnite chladničku a odstráňte všetky predmety z priehradiek vo dverách.
2. Odmontujte krytky otvorov pre skrutky, skrutky a rukoväť a odstráňte plastové krytky otvorov pre skrutky z druhej strany.
3. Odmontujte kryt horného závesu, skrutky a horný záves a odstráňte krytku otvoru z druhej strany.

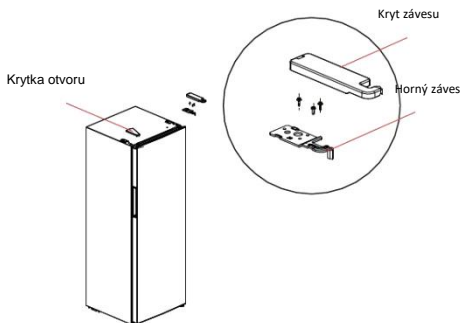

4. Odmontujte zostavu dverí a pravého dolného závesu (hriadeľ závesu, nastaviteľná noha a záves), odmontujte zostavu pravého dolného závesu a namontujte hriadeľ závesu a nastaviteľnú nohu na druhú stranu závesu. Potom namontujte celú zostavu závesu na druhú stranu chladničky.

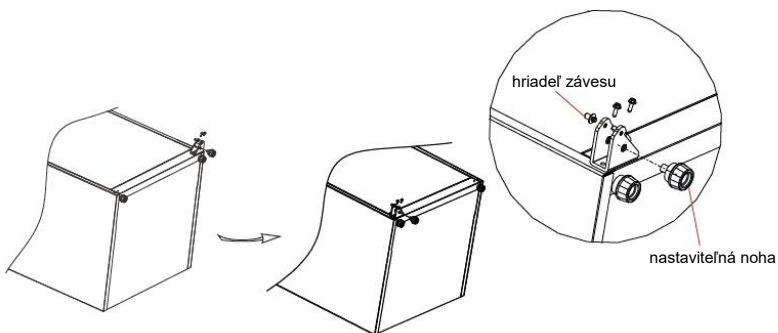

5. Odstráňte horný kryt dverí, namontujte horné puzdro závesu na druhú stranu a namontujte horný kryt dverí. Odmontujte pravú objímku zarážky dverí z pravej spodnej časti dverí, zasuňte objímku do otvoru pre záves v ľavej spodnej časti dverí a vyberte ľavú zarážku dverí z vrecúška s príslušenstvom a namontujte ju na ľavú spodnú časť dverí. Pravú zarážku dverí si môžete odložiť pre použitie v budúcnosti.

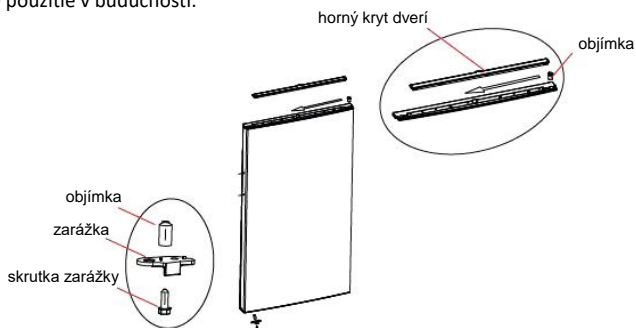

6. Vyberte z vrecúška s príslušenstvom ľavý horný záves, kryt ľavého horného závesu. Umiestnite dvere na spodný záves a namontujte ľavý horný záves, namontujte kryt horného závesu a krytku otvoru.

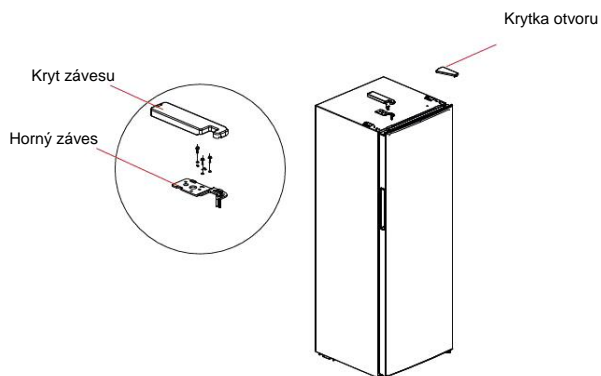

## ČISTENIE A ÚDRŽBA

### Čistenie pred použitím

Pred použitím by ste mali vnútorne vyčistiť chladničku/mrazničku slabým roztokom hydrogenuhličitanu sodného. Potom ho opláchnite teplou vodou pomocou vlhkej hubky a utrite dosucha. Koše umyte v teplej mydlovej vode a pred ich vrátením do chladničky/mrazničky skontrolujte, či sú úplne suché. Vonkajší povrch zariadenia čistite vlhkou utierkou.

### Odmrazovanie

Ide o chladničku bez mrazu, rozmrazovanie sa vykonáva automaticky. Mrazničku nie je potrebné rozmrazovať ručne

## Čistenie vnútorného a vonkajšieho povrchu spotrebiča

- Prach za a pod chladničkou by sa mal pravidelne čistiť, aby sa zlepšil účinok chladenia a úspora energie.
- Tesnenie dverí kontrolujte pravidelne, aby ste sa uistite, že nie je špinavé. Tesnenie dverí čistite jemnou handričkou navlhčenou vo vode so saponátom alebo v zriedenom čistiacom prostriedku.
- Vnútro chladničky by sa malo pravidelne čistiť, aby sa predišlo zápachu.
- Pred čistením spotrebič vypnite a vyberte všetky potraviny, nápoje ,poličky, zásuvky atď.
- Na čistenie vnútra chladničky použite jemnú handričku alebo špongiu s dvomi lyžicami sódy a litrom teplej vody. Potom opláchnite vodou a utrite do čista. Po vyčistení otvorte dvere a nechajte prirodzene vyschnúť pred zapojením napájania.
- Odporúča sa pravidelne otierať plochy, ktoré sa ťažko čistia mäkkou handrou, mäkkou kefou atď., a ak je to potrebné, v kombinácii s niektorými pomocnými nástrojmi (ako sú tenké tyčinky), aby sa zabezpečilo, že sa v týchto oblastiach nenahromadia žiadne kontaminanty alebo baktérie.
- Nepoužívajte mydlo, čistiaci prostriedok, čistiaci prášok, rozprašovací čistiaci prostriedok atď., pretože tieto môžu vytvárať zápachy vnútri chladničky alebo kontaminovať potraviny.
- Rám fľaše, police a zásuvky, ako aj povrch spotrebiča očistite mäkkou handričkou navlhčenou mydlovou vodou alebo zriedeným čistiacim prostriedkom. Osušte jemnou handričkou alebo nechajte vyschnúť prirodzene.
- Nepoužívajte tvrdé kefy, čisté oceľové guľôčky, drôtené kefy, brúsne materiály, organické rozpúšťadlá (napríklad alkohol, acetón, banánový olej atď.). Vriacu vodu, kyslé alebo zásadité látky, ktoré môžu poškodiť povrch a interiér chladničky. Vriaca voda a organické rozpúšťadlá, napríklad benzén, môžu deformovať alebo poškodiť plastové časti.
- Neoplachujte priamo vodou alebo inými kvapalinami počas čistenia, aby sa predišlo skratu alebo ovplyvneniu elektrickej izolácie po ponorení.
- Na vonkajšom povrchu zariadenia sa môže objaviť kondenzácia. Môže to byť z dôvodu zmeny izbovej teploty. Utrite všetku zvyškovú vlhkosť. Ak problém pretrváva, o pomoc sa obráťte na kvalifikovaného technika.

## Výmena žiarovky

AKÚKOLVEK výmenu alebo údržbu LED svietidiel má vykonať výrobca, jeho servisný zástupca alebo podobná kvalifikovaná osoba. Tento výrobok obsahuje svetelný zdroj triedy energetickej účinnosti (F)

## Presúvanie spotrebiča

1. Vyberte všetky potraviny a odpojte spotrebič zo zásuvky.
2. Police a ďalšie pohyblivé časti v chladničke a mrazničke zaistite lepiacou páskou.
3. Chladničku nenakláňajte o viac ako 45°, aby ste predišli poškodeniu chladiaceho systému.

## Prerušenie napájania

V prípade prerušenia napájania by potraviny mali zostať bezpečne vychladnuté na: *pozrite typovú štítku*. Pri dlhšom prerušení napájania, najmä v lete, postupujte podľa týchto tipov:

- Dvere/zásuvku otvárajte čo najmenej.
- Počas prerušenia napájania nekladajte do spotrebiča ďalšie potraviny.

- Ak vám je prerušenie napájania oznámené vopred a doba prerušenia bude dlhšia ako počet hodín uvedený na typovom štítku, vyrobte trochu ľadu a vložte ho do hornej časti chladiaceho boxu.
- Doba uskladnenia a kvalita potravín sa zníži. Všetky potraviny, ktoré sa rozmrazia, by ste mali skonzumovať alebo uvariť a znovu zmraziť (ak je to vhodné), aby sa zabránilo zdravotným rizikám.

## Ak nebudete dlhšiu dobu doma

- Chladničku najprv vypnite a potom vytiahnite zástrčku zo zásuvky elektrickej siete.
- Vyberte všetky potraviny.
- Chladničku vyčistite.
- Dvierka nechajte pootvorené, aby ste zabránili kondenzácii vody, rastu plesní a tvorbe pachov.
- V prítomnosti detí dávajte veľký pozor. Nedovoľte aby sa deti hrali so spotrebičom.
- Krátka dovolenka: Ak dovolenka bude trvať kratšie ako tri týždne, chladničku nechajte v prevádzke.
- Dlhá dovolenka: Ak nebudete spotrebič používať niekoľko mesiacov, vyberte z neho všetky potraviny a vytiahnite zástrčku zo zásuvky elektrickej siete. Vnútro dôkladne vyčistite a vysušte. Aby ste zabránili tvorbe pachov a rastu plesní, nechajte dvere pootvorené: podľa potreby ich podoprite alebo ich zveste.

## Dostupnosť náhradných dielov

- Termostaty, snímače teploty, dosky plošných spojov a svetelné zdroje, aspoň počas siedmich rokov od uvedenia posledného kusu daného modelu na trh
- rúčky a závesy dverí, poličky a košíky aspoň počas siedmich rokov a tesnenia dverí aspoň počas 10 rokov od uvedenia posledného kusu daného modelu na trh;

## RIEŠENIE PROBLÉMOV

Tieto jednoduché problémy môže zvládnuť aj používateľ. Ak sa problémy nevyriešia, obráťte sa na servisné oddelenie.

Problém	Návrh
Spotrebič nefunguje.	Skontrolujte, či je spotrebič zapojený a pripojený k napájaniu
	Skontrolujte, či je napätie nízke
	Skontrolujte, či došlo k výpadku napájania alebo k vypnutiu obvodu
Zápach	Obal úzko pachové jedlo
	Skontrolujte, či to nie je nejaké skazené jedlo.
	Skontrolujte, či je potrebné vyčistiť interiéry
Dlhodobá prevádzka kompresora	V lete a pri vysokej teplote okolia je normálne
	Do spotrebiča bolo vložených súčasne príliš veľa potravín
	Teplé jedlo bolo umiestnené do mrazničky. Počkajte, kým sa jedlo ochladí
	Dvere boli otvorené príliš často
Nesvieti svetlo.	Skontrolujte, či je spotrebič zapojený a pripojený k napájaniu
	Skontrolujte, či je svetlo poškodené. Zavolajte pomoc pri náhrade

Dvere sa nemôžu správne zatvoriť	V spotrebiči je príliš veľa potravín Naklonenie chladničky.
Hlučnosť	Skontrolujte, či je chladnička na úrovni Skontrolujte, či sa spotrebič nedotýka steny alebo iných predmetov
Tesnenie dverí nie je tesné	Odstráňte cudzie predmety z tesnenia dverí Zahrejte tesnenie dverí a potom ho ochladte, aby sa obnovilo (alebo naň kvôli zahriatiu fúkajte fénom alebo použite horúci uterák)
Nádoba na vodu preteká	V komore je príliš veľa jedla alebo skladované potraviny obsahujú príliš veľa vody, čo vedie k intenzívnemu rozmrazovaniu Dvere nie sú správne zatvorené, výsledkom čoho je námraza kvôli vstupu vzduchu a zvýšené množstvo vody v dôsledku rozmrazovania
Horúci plášť	Odvádzanie tepla zabudovaného kondenzátora cez plášť je normálne. Keď sa plášť zohreje vplyvom vysokej teploty okolia, skladovania príliš veľkého množstva potravín alebo vypnutia kompresora, zabezpečte vetranie, aby sa uľahčil odvod tepla.
Kondenzácia na povrchu	Kondenzácia na vonkajšom povrchu a tesneniach dverí chladničky je normálna, keď je okolitá vlhkosť príliš vysoká. Kondenzát stačí utrieť čistou utierkou.
Neobvyklý hluk	Vířzanie Vířzanie môže spôsobovať chladivo prúdiace vo vnútri spotrebiča, je to normálne. Bzučanie: Bzučanie môže vydávať kompresor počas prevádzky. Tieto zvuky sú hlasné najmä pri spúšťaní alebo zastavovaní. Je to normálne.

## Technická pomoc

Ak chcete kontaktovať technickú pomoc, navštívte našu webovú stránku: <https://corporate.haier-europe.com/en/>. V sekcii „webová stránka“ vyberte značku vášho produktu a vašu krajinu. Budete presmerovaní na konkrétnu webovú stránku, kde nájdete telefónne číslo a formulár na kontaktovanie technickej pomoci

Ďalšie informácie o produkte nájdete na <https://eprel.ec.europa.eu/> alebo naskenujte QR na energetickom štítku dodávanom so spotrebičom.

**CANDY HOOVER GROUP S.R.L.**  
Via Privata Eden Fumagalli  
20861 Brugherio Milan Italy